



## INSTRUKCJA OBSŁUGI ZAMKA ELEKTRONICZNEGO dla Koliber 2.0 13

### Zmiana kodu fabrycznego i kolejne zmiany kodu

Zamek uruchamiany jest przy pomocy kodu od 3 do 8 znaków. Kod fabryczny to **159\***.

Aby zmienić kod fabryczny:

1. Naciśnij przycisk **resetowania**, który znajduje się pod pokrywą zamka (zobacz Rysunek 1). Usłyszysz sygnał dźwiękowy.
2. Wprowadź nowy kod zawierający od 3 do 8 znaków i potwierdź przyciskiem **#**. Zapali się dioda kontrolna informująca o zmianie kodu.
3. Jeżeli chcesz zmienić kod ponownie, postępuj analogicznie.

### Otwieranie sejfu kodem

Aby otworzyć sejf:

1. Wprowadź swój kod użytkownika (3 do 8 znaków) i potwierdź przyciskiem **#**. Jeżeli wprowadzony kod jest poprawny, zapali się zielona dioda.
2. Przekręć klamkę i otwórz drzwi sejfu.

**UWAGA!** Jeżeli wprowadzony kod jest nieprawidłowy, zaświeci się dioda alarmująca, sejf nie otworzy się. Po trzecim nieudanym wprowadzeniu kodu zamek zablokuje się na 20 sekund. Po trzech kolejnych nieudanych wprowadzeniach kodu z rzędu zamek zablokuje się na 5 minut.

### Zamykanie sejfu

Aby zamknąć sejf:

1. Zamknij drzwi dociskając je do korpusu.
2. Przekręć klamkę w kierunku przeciwnym do ruchu wskazówek zegara.

### Klucz awaryjny

Klucze awaryjne są przewidziane do:

- pierwszego otwarcia sejfu;
- awaryjnego otwarcia w przypadku rozładowania baterii;
- awaryjnego otwarcia w przypadku zapomnienia kodu użytkownika.

**UWAGA!** Klucze należy przechowywać w bezpiecznym miejscu. Nie powinny być przechowywane wewnątrz sejfu. Kluczy awaryjnych nie należy używać do codziennego otwierania sejfu. Nie ponosimy odpowiedzialności za zagubienie kluczy awaryjnych przez użytkownika.

### Wymiana baterii

Aby wymienić baterię:

1. Zdejmij pokrywę klucza awaryjnego (patrz Rysunek 1, punkt 3) i włóż klucz awaryjny.
2. Delikatnie przekręć klucz w kierunku przeciwnym do ruchu wskazówek zegara (w lewo) o ok. 30 stopni i przytrzymaj.
3. Obróć klamkę drzwi zgodnie z ruchem wskazówek zegara i otwórz drzwi.
4. Wyjmij stare i włóż 4 nowe baterie AA. Zaleca się użycie baterii alkalicznych.
5. Zamknij pokrywę zamka.

**Rysunek 1**

1. rygle
2. przycisk resetowania (pod pokrywą baterii)
3. pokrywa baterii
4. klamka (klucz główny)
5. osłona klucza awaryjnego
6. zielona dioda
7. czerwona dioda
8. żółta dioda
9. przycisk zatwierdzający

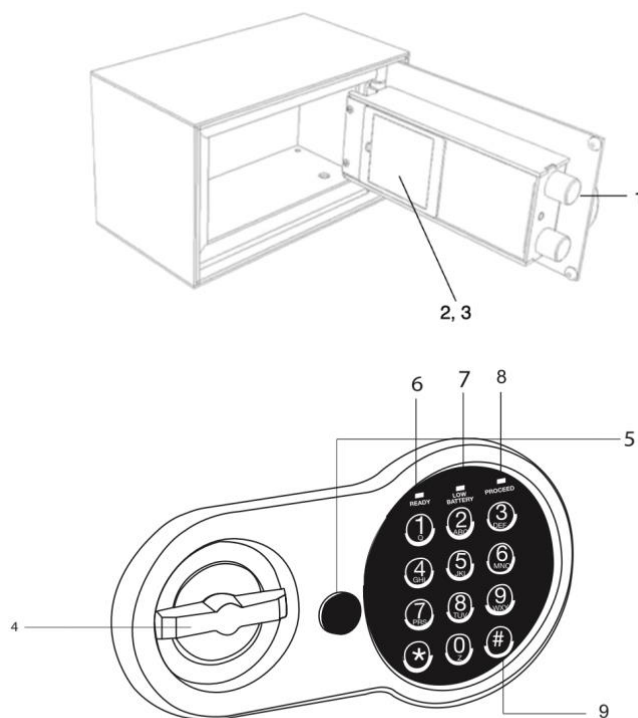

**Dane kontaktowe serwisu KONSMETAL**

telefon: **89 625-37-99** (poniedziałek-piątek 8:00-16:00)

mail: **serwis@konsmetal.pl**

Kontaktując się z serwisem miej przygotowane (jeśli to możliwe) następujące dane:

- model urządzenia
- datę zakupu
- numer seryjny (z tabliczki znamionowej znajdującej się wewnątrz urządzenia)