

# INSTRUKCJA OBSŁUGI I KARTA GWARANCYJNA

ZAMIATARKA SPALINOWA

Model: SWP80-196L-V4-KC

**NAC**  
NEW AMERICAN CONCEPT

**SERWIS.NAC.COM.PL**

KOMPLEKSOWA OBSŁUGA SERWISOWA



Zapewniamy Twój święty spokój



## **ZAMIATARKA SPALINOWA**

**Model: SWP80-196L-V4-KC**

**Producent: NAC Sp. z o.o.**

**Al. Krakowska 39, 05-090 Raszyn  
fax +48 22 314 93 09  
www.nac.com.pl, info@nac.com.pl**

**Serwis Centralny - Magazyn  
Strobów 2E, 96-100 Skierniewice  
fax +48 46 819 35 29  
serwis.nac.com.pl, serwis@nac.com.pl**



### **Uwaga!**

**Przed przystąpieniem do montażu lub obsługi należy zapoznać się z niniejszą Instrukcją Obsługi.**

Urządzenie przeznaczone jest do obsługi terenów przydomowych.  
Używanie urządzenia do celów profesjonalnych, półprofesjonalnych lub zarobkowych powoduje unieważnienie gwarancji.

**SPIS TREŚCI**

Spis treści	3
Dane techniczne	3
Opis stron graficznych i piktogramów	4
Zasady bezpieczeństwa dla maszyn i urządzeń z silnikiem spalinowym	5
Ogólne przepisy bezpieczeństwa	5
Szczegółowe przepisy bezpieczeństwa dla zamiatarek spalinowych	7
Informacja o wpływie na zdrowie substancji znajdujących się wewnątrz urządzenia	8
Informacja o wpływie na środowisko substancji znajdujących się wewnątrz urządzenia	9
Informacja o systemie zbierania zużytego sprzętu elektrycznego i elektronicznego oraz roli gospodarstwa domowego	9
Bezpieczeństwo i odpowiedzialność producenta	9
Ryzyko resztkowe	10
Zastosowanie	10
Dodatkowe informacje dla użytkownika	10
Przygotowanie do pracy	10
Obsługa	14
Czyszczenie, konserwacja i przechowywanie	17
Transport	19
Przeglądy i diagnozowanie problemów	20
Gwarancja i serwis	21
Schematy złożeniowe	21
Deklaracja zgodności	28
Warunki gwarancji	30
Karta gwarancyjna	31

**DANE TECHNICZNE**

<b>ZAMIATARKA SPALINOWA</b>	
Typ, model	<b>SWP80-196L-V4-KC</b>
Silnik	Loncin H200
Typ silnika	spalinowy, jednocylindrowy, czterosuwowy, górnozaworowy (OHV), chłodzony powietrzem
Moc znamionowa maszyny	4,1 kW ; 3600 obr./min
Maksymalny moment obrotowy silnika	12,5 Nm; 2500 obr./min
Pojemność skokowa silnika	196 cm <sup>3</sup>
Pojemność zbiornika paliwa	2,5 l
Pojemność miski olejowej	0,5 l
Paliwo	benzyna bezołowiowa 95 Pb
Świeca zapłonowa	F7RTC
Luz świecy zapłonowej	0,7-0,8 mm
Szerokość robocza	80 cm
Średnica szczotki	34,5 cm
Obroty szczotki	300 obr./min
Prędkość jazdy	1,8 – 4,8 km/h
Regulacja kąta zamiatania	15° w obie strony
Liczba biegów przód/tył	5 do przodu / 2 wsteczne
Poziom ciśnienia akustycznego	LpA = 86,5 dB (A), K = 3 dB (A)
Wartość drgań przenoszonych przez maszynę i działających na kończyny górne operatora ah; niepewność pomiaru	3,9/4,8 m/s <sup>2</sup> ; K = 1,5 m/s <sup>2</sup>
Gwarantowany poziom mocy akustycznej LWA	100 dB (A)
Masa urządzenia	66 kg
Rok produkcji	2023

W skład urządzenia wchodzi:

- zamiatarka spalinowa (część główna, kierownica z zamontowanymi fabrycznie drążkami i linkami),
- śruby, nakrętki, niezbędne klucze,
- instrukcja obsługi,
- warunki gwarancji,
- karta gwarancyjna,
- deklaracja zgodności WE.

## OPIS STRON GRAFICZNYCH I PIKTOGRAMÓW



1. Uwaga! Niebezpieczeństwo. Zachowaj szczególną ostrożność.
2. Ważne! Przeczytaj instrukcję i przestrzegaj ostrzeżeń.
3. Sprzęt przechowuj poza zasięgiem dzieci.
4. Niebezpieczeństwo zranienia przez wyrzucane przez pracującą maszynę objekty. Zachować dystans od osób postronnych.
5. Uwaga: Gorąca powierzchnia może spowodować oparzenia.
6. Uwaga: Spaliny są szkodliwe dla zdrowia. Istnieje niebezpieczeństwo zatrucia lub uduszenia. Nie korzystaj z urządzenia w pomieszczeniach zamkniętych.
7. Osoby postronne nie powinny znajdować się w pobliżu pracującego urządzenia.
8. Uwaga: Odłącz fajkę wysokiego napięcia od świecy przed konserwacją i/lub naprawą.
9. Ryzyko pożaru lub wybuchu. Benzyna jest wysoce łatwopalna.
10. Stosuj naszniki ochronne.
11. Stosuj okulary ochronne.
12. Używaj rękawic ochronnych.
13. Noś obuwie ochronne.
14. Przechowywać i użytkować z dala od źródeł ognia.
15. Nie wyrzucaj zużytego sprzętu. Obowiązkiem użytkownika jest przekazanie zużytego sprzętu do wyznaczonego punktu zbiórki w celu recyklingu odpadów.

## Inne oznaczenia na maszynie

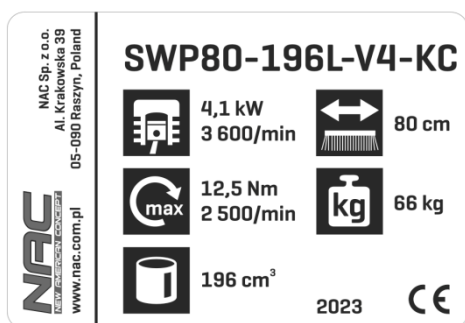

Tabliczka znamionowa

Tabliczka znamionowa umieszczona jest na obudowie urządzenia. Informacje na niej zawarte są niezbędne dla ustalenia odpowiednich części zamiennych i czynności obsługowych.



Gwarantowany poziom mocy akustycznej



Ostrzeżenia

Niniejszą instrukcję należy traktować jako nieodłączną część urządzenia. Powinna ona być przechowywana w przewidzianym dla niej miejscu, tak aby była łatwo dostępna. Należy pamiętać, aby w przypadku odsprzedaży urządzenia lub jego przekazania innej osobie instrukcję tę przekazać nowemu właścicielowi lub użytkownikowi.

## ZASADY BEZPIECZEŃSTWA DLA MASZYN I URZĄDZEŃ Z SILNIKIEM SPALINOWYM

Sprzęt uważa się za odpowiedni do użytkowania w krajach, w których występuje klimat umiarkowany, równomiernie wilgotny. Może być on również użytkowany w innych krajach.



### OSTRZEŻENIE!

- Przeczytaj dokładnie instrukcję. Zapoznaj się z przepisami bezpieczeństwa dla urządzeń zasilanych silnikiem spalinowym oraz z układami sterowniczymi i prawidłowym użytkowaniem urządzenia.
- Nieprzestrzeganie podanych niżej ostrzeżeń i wskazówek dotyczących bezpieczeństwa może być przyczyną porażenia prądem elektrycznym, pożaru i/lub poważnych obrażeń.
- Zachowaj niniejszą instrukcję, aby móc skorzystać z niej w przyszłości.
- Niniejszy sprzęt nie jest przeznaczony do użytkowania przez osoby (w tym dzieci) o ograniczonej zdolności fizycznej, czuciowej lub psychicznej, lub osoby niemające doświadczenia lub znajomości sprzętu, chyba że odbywa się to pod nadzorem lub zgodnie z instrukcją użytkowania sprzętu przekazaną przez osoby odpowiadające za ich bezpieczeństwo.
- Nie pozwalaj obsługiwać urządzenia dzieciom, młodzieży do lat 16 i osobom niezapoznanym z instrukcją obsługi urządzenia.

## OGÓLNE PRZEPISY BEZPIECZEŃSTWA

### Bezpieczeństwo w miejscu pracy

- W miejscu pracy należy utrzymywać porządek i dobre oświetlenie. Nieporządek i złe oświetlenie przyczynia się do wypadków.
- Nie należy dopuszczać dzieci i obserwatorów do miejsc, w których używa się urządzeń z silnikiem spalinowym. Rozproszenie uwagi może spowodować utratę kontroli nad urządzeniem. Sprzęt ogrodowy należy pozostawiać z dala od osób postronnych.
- Operator lub użytkownik jest odpowiedzialny za wypadki lub zagrożenia występujące wobec innych osób lub otoczenia.

### Bezpieczeństwo obchodzenia się z paliwem

- Silnik spalinowy jest przystosowany do pracy na benzynie lub mieszance paliwowej (**patrz rodzaj paliwa w danych technicznych urządzenia**).
- Benzynę należy przechowywać tylko w specjalnie do tego celu przygotowanych pojemnikach (kanistrach).
- Benzynę przechowywać z dala od czynników mogących wywołać pożar np. bojlera, ogniska, otwartego ognia, tam gdzie występuje iskrzenie elektryczne, podwyższona temperatura, iskry spowodowane spawaniem lub inne źródła ciepła, które mogą spowodować zapalenie się paliwa.
- Zbiornik paliwa należy napełniać tylko na wolnym powietrzu.
- Wyjątkowo niebezpieczne jest palenie papierosów lub używanie otwartego ognia podczas pracy urządzenia lub przy napełnianiu zbiornika paliwa.
- Przed przystąpieniem do napełniania paliwem zbiornika zawsze należy najpierw wyłączyć i schłodzić silnik.
- Nie napełniać zbiornika powyżej dolnej krawędzi króćca wlewowego, benzyna ma dużą rozszerzalność cieplną.
- W przypadku rozlania paliwa należy niezwłocznie wytrzeć rozlaną benzynę suchą tkaniną.
- Podczas napełniania zbiornika paliwa należy zwrócić szczególną uwagę, aby nie rozlać paliwa na odzież. Nasączona benzyną odzież może się zapalić, dlatego należy ją natychmiast zmienić.
- Po napełnieniu paliwem zbiornika urządzenia należy szczelnie dokręcić jego korek, a przed uruchomieniem silnika przenieść kanister z paliwem do miejsca, odległego o co najmniej 3 m od miejsca, gdzie dokonywane było napełnianie.
- Przed uruchomieniem silnika sprawdź szczelność całego układu paliwowego, zwłaszcza zbiornik paliwa, przewody paliwowe, złącza, korek wlewu i okolice gaźnika. Nie uruchamiaj silnika, jeśli wykryjesz nieszczelność układu paliwowego, gdyż grozi to pożarem.
- Urządzenie nie powinno pracować w atmosferach wybuchowych, jakie tworzą ciecze łatwopalne, gazy lub pyły. Silnik spalinowy może wytworzyć iskry, które mogą zapalić pył lub opary.
- Nie należy używać urządzenia, jeżeli są kłopoty z jego wyłączaniem. Każde urządzenie, którego nie można wyłączyć jest niebezpieczne i musi zostać naprawione.
- Nie przechowywać urządzenia z napełnionym zbiornikiem paliwa wewnątrz pomieszczeń. Opary benzyny są łatwopalne i niebezpieczne dla zdrowia.



### UWAGA!

Należy unikać wdychania oparów benzyny i spalin. Benzyna, opary benzyny oraz spaliny mogą być przyczyną zatrucia.

Nie uruchamiaj urządzenia w pomieszczeniach zamkniętych lub słabo przewietrzanych. W przypadku bólu głowy, mdłości, zaburzeń słyszenia lub widzenia natychmiast przerwij pracę.

### Bezpieczeństwo osobiste

- Należy być przewidującym, obserwować co się robi i zachowywać rozsądek podczas pracy ze sprzętem. Nie należy używać sprzętu, gdy jest się zmęczonym lub pod wpływem narkotyków, alkoholu lub lekarstw. Chwila nieuwagi podczas pracy może spowodować poważne osobiste obrażenia.
- Należy stosować wyposażenie ochronne. Należy zawsze zakładać okulary ochronne. Używanie w odpowiednich warunkach wyposażenia ochronnego, takiego jak maska przeciwpyłowa, obuwie antypoślizgowe, kask lub ochronniki słuchu, zmniejszy obrażenia osobiste.
- Przed uruchomieniem sprzętu należy usunąć wszystkie przedmioty oraz klucze. Pozostawienie klucza w obracającej się części roboczej maszyny może spowodować osobiste obrażenia.
- Nie należy wychylać się za daleko. Należy cały czas stać pewnie i zachować równowagę. Umożliwi to lepszą kontrolę w sytuacjach nieprzewidywalnych.
- Należy odpowiednio się ubierać. Nie należy nosić luźnego ubrania ani biżuterii. Należy utrzymywać swoje włosy, ubranie i rękawiczki z dala od części ruchomych. Luźne ubrania, biżuteria lub długie włosy mogą zostać zaczepione przez części ruchome.
- W czasie pracy należy trzymać narzędzie za dodatkowe uchwyty, jeśli narzędzie jest w nie wyposażone. Utrata kontroli nad narzędziem niesie ryzyko uszkodzenia ciała.
- Nie należy używać urządzenia, jeżeli są kłopoty z jego wyłączaniem. Każde urządzenie, którego nie można wyłączyć jest niebezpieczne i musi zostać naprawione.



**Pomimo zastosowania konstrukcji bezpiecznej z samego założenia, stosowania środków zabezpieczających i dodatkowych środków ochronnych, zawsze istnieje ryzyko szczątkowe doznania urazów podczas pracy.**

### Użytkowanie i troska o sprzęt

- Nie należy narzędzia przeciążać. Należy stosować narzędzie o mocy odpowiedniej do wykonywanej pracy. Odpowiednio dobrany sprzęt umożliwi pracę lepszą i bezpieczniejszą przy obciążeniu, na jakie został zaprojektowany.
- Nieużywany sprzęt należy przechowywać poza zasięgiem dzieci. Nie należy pozwalać osobom niezaznajomionym z narzędziem lub niniejszą instrukcją na używanie go. Narzędzia i sprzęt o napędzie spalinowym są niebezpieczne w rękach nieprzeszkolonych użytkowników.
- Narzędzia o napędzie spalinowym należy konserwować. Należy sprawdzać współosiowość lub zakleszczenie się części ruchomych, pęknięcia części i wszystkie inne czynniki, które mogą mieć wpływ na pracę urządzenia. Jeżeli stwierdzi się uszkodzenia, należy sprzęt przed użyciem naprawić. Przyczyną wielu wypadków jest niefachowy sposób naprawy i/lub konserwacji sprzętu.
- Przed użyciem urządzenia należy wymienić wszystkie wadliwe oraz zużyte i uszkodzone części. Należy wymienić na nowe tabliczki ostrzegawcze umieszczone na urządzeniu, jeżeli stały się nieczytelne lub zostały uszkodzone.
- Naklejki ostrzegawcze i części zamienne można zamówić w serwisie firmy NAC oraz u autoryzowanych dealerów.
- Narzędzie o napędzie spalinowym, wyposażenie, narzędzia robocze itp. należy stosować zgodnie z niniejszą instrukcją, biorąc pod uwagę warunki i rodzaj pracy do wykonania. Używanie elektronarzędzia w sposób, do jakiego nie jest przewidziane, może być niebezpieczne.

### Obsługa i eksploatacja narzędzi wyposażonych w akumulator

- Przed włożeniem akumulatorów do narzędzia należy upewnić się, że jego włącznik/wyłącznik jest w pozycji „wyłączony”. Wkładanie akumulatorów do urządzenia, gdy włącznik/wyłącznik jest w pozycji „włączony”, może stać się przyczyną poważnych urazów ciała.
- Należy używać wyłącznie ładowarki zalecanej przez producenta. Użycie ładowarki do ładowania innego typu akumulatorów może być przyczyną pożaru.
- Nigdy nie należy używać akumulatorów innych niż zalecane przez producenta. Użycie innych akumulatorów może być przyczyną poważnych obrażeń ciała lub pożaru.
- W czasie, gdy elektronarzędzie nie jest używane należy wyjąć z niego akumulator. Akumulator należy przechowywać z dala od metalowych przedmiotów takich jak: spinacze do papieru, monety, gwoździe, śruby itp., które mogą zewrzeć zaciski akumulatora. Zwarcie zacisków akumulatora może spowodować oparzenia lub pożar.
- W ekstremalnych warunkach z akumulatora może wydostać się ciecz. Bezwzględnie należy unikać z nią kontaktu. Jeżeli przypadkowo nastąpi zetknięcie z cieczą – należy natychmiast to miejsce przemyć wodą. Jeżeli ciecz trafi do oczu, należy niezwłocznie skontaktować się z lekarzem. Wydostająca się z akumulatora ciecz może spowodować podrażnienia lub oparzenia.
- **UWAGA!** Ładowarki i zasilacze do urządzeń akumulatorowych są przeznaczone do pracy wewnątrz pomieszczeń w suchym środowisku.
- Zabronione jest użytkowanie ładowarek i zasilaczy na zewnątrz pomieszczeń oraz w pomieszczeniach o dużej wilgotności takich jak łazienki czy piwnice.



**Niebezpieczeństwo porażenia prądem i/lub uszkodzenia urządzenia.**

## Naprawa

- Przed wykonaniem każdej regulacji, wymiany części lub magazynowaniem należy zdjąć przewód ze świecy zapłonowej. Takie zapobiegawcze środki bezpieczeństwa redukcją ryzyko przypadkowego rozruchu.
- Naprawę należy zlecać osobie wykwalifikowanej, wykorzystując wyłącznie oryginalne części zamienne. Zapewni to dalszą bezpieczną pracę urządzenia. Zalecane jest zlecenie każdej czynności serwisowej autoryzowanemu serwisowi firmy NAC.



### UWAGA!

**Niebezpieczeństwo uduszenia się dzieci podczas zabawy z opakowaniem.**

**Opakowanie, zwłaszcza torbę foliową należy przechowywać w miejscach niedostępnych dla dzieci.**

## SZCZEGÓLWE PRZEPISY BEZPIECZEŃSTWA DLA ZAMIATAREK SPALINOWYCH



### OSTRZEŻENIE!

- Uwaga na szczotkę zmiatarki. Szczotka może obracać się jeszcze po wyłączeniu silnika.
- Można korzystać tylko z urządzenia w dobrym stanie technicznym, w razie potrzeby wykonać niezbędne czynności lub skontaktować się z serwisem. Zaleca się korzystanie z usług autoryzowanego serwisu firmy NAC.
- Przed każdym uruchomieniem należy sprawdzić, czy:
  - ✓ urządzenie jest zmontowane zgodnie z instrukcją;
  - ✓ urządzenie jest w dobrym stanie technicznym i ma zamontowane niezbędne osłony i pokrywy, np. osłonę pasków klinowych. Należy regularnie sprawdzać zamocowanie szczotki, uszkodzenia oraz zużycie maszyny (zagłębienia lub pęknięcia);
  - ✓ urządzenia zabezpieczające (np. osłona szczotki, obudowa, uchwyt kierujący, dźwignia hamulca silnika) są w dobrym stanie technicznym i prawidłowo działają.
- Nie wolno włączać urządzenia, jeżeli szczotka nie jest prawidłowo zamontowana. Niebezpieczeństwo powstania niebezpiecznych wibracji!
- Przed regulacją, czyszczeniem, konserwacją wyłączyć urządzenie i zdjąć przewód wysokiego napięcia ze świecy zapłonowej.
- Nie pracuj, gdy inne osoby, szczególnie dzieci lub zwierzęta, są w pobliżu.
- Nie uruchamiaj uszkodzonej zmiatarki.
- Nie dotykaj szczotki zanim sprzęt nie zostanie wyłączony i szczotka całkowicie nie zatrzyma się.
- Nie podnoś ani nie przenoś urządzenia z włączonym silnikiem.
- Nie pozostawiaj włączonej zmiatarki bez nadzoru. Zabezpiecz ją przed stoczeniem się i przed nieuprawnionymi użytkownikami.
- Wyłącz zmiatarkę i zdejmij przewód wysokiego napięcia ze świecy zapłonowej, gdy:
  - ✓ pozostawiasz sprzęt bez dozoru,
  - ✓ przed sprawdzaniem, czyszczeniem lub naprawą urządzenia,
  - ✓ po uderzeniu obcym przedmiotem,
  - ✓ w przypadku powstania nienormalnych drgań.

## Przygotowanie

- Podczas pracy zawsze noś solidne obuwie i długie spodnie.
- Stosuj sprzęt ochronny, np. okulary i nauszники ochronne.
- Sprawdź dokładnie teren, na którym urządzenie będzie pracować i usuń wszystkie elementy, które mogą zostać przejechane przez zmiatarkę i ją uszkodzić, np. wycieraczki, deski, kable itp.
- Zachowaj szczególną ostrożność przy pracach na powierzchniach oblodzonych. Trzeba być w stanie gotowości ze względu na ukryte niebezpieczeństwo.
- Przed użyciem zawsze sprawdź, czy wszystkie śruby i nakrętki są dokręcone oraz nie są zużyte lub uszkodzone. Wymień zużyte lub uszkodzone śruby parami, w celu zachowania wyważenia.
- Przed uruchomieniem urządzenia sprawdź czy w zbiorniku jest wystarczająca ilość paliwa. Nie tankuj w pomieszczeniach zamkniętych oraz przy włączonym lub gorącym silniku.
- W przypadku rozlania benzyny nie uruchamiaj silnika! Wytrzyj powierzchnię lub poczekaj do momentu odparowania oparów benzyny.

## Użytkowanie

- Pracuj tylko w świetle dziennym lub przy dobrym oświetleniu sztucznym.
- Nie pracuj podczas deszczu, zwłaszcza podczas burzy.
- Zawsze upewnij się, że twoje nogi na pochyłości stoją pewnie.
- Chodź, nigdy nie biegaj. Pamiętaj by zachować pewną, bezpieczną pozycję.
- Zachowaj szczególną ostrożność przy zmianie kierunku jazdy na zboczu.

- Nie pracuj na nadmiernie pochylonych zboczach. Maksymalny pochył pracującego urządzenia wynosi 15 stopni. Większe pochylenie doprowadzi do uszkodzenia silnika z winy użytkownika.
- Nie pracuj poruszając się pod górę lub w dół.
- Zwracaj szczególną uwagę przy cofaniu lub ciągnięciu urządzenia do siebie.
- Wyłącz urządzenie, jeśli ma być przechylane i gdy jest transportowane do miejsca pracy i z powrotem.
- Nie pracuj zbyt blisko elementów budowli ze szkła, samochodów, klatek schodowych i innych obiektów.
- Nie dopuszczaj dzieci i zwierząt blisko miejsca pracy.
- Nigdy nie kieruj szczotki na osoby znajdujące się w pobliżu oraz nie pozwól nikomu przebywać przed zamiatarką.
- Przed transportem zamiatarki należy schłodzić silnik, spuścić paliwo i olej.
- Nie używaj urządzenia z uszkodzonymi osłonami lub obudowami oraz bez urządzenia zabezpieczającego, np. dołączonych osłon.
- Uruchamiaj silnik zgodnie z instrukcją, zwracając uwagę, czy stopy są z dala od szczotki.
- Po uderzeniu w jakikolwiek przedmiot należy zatrzymać silnik i odłączyć przewód świecy zapłonowej, żeby zapobiec przypadkowemu uruchomieniu. Należy dokładnie obejrzeć urządzenie w miejscu uszkodzenia i dopiero po usunięciu usterek można ponownie uruchomić silnik i kontynuować pracę.
- Jeżeli urządzenie zacznie intensywnie wibrować, należy natychmiast zatrzymać silnik i sprawdzić przyczynę. Najczęściej wibracje są ostrzeżeniem przed poważniejszymi uszkodzeniami.
- Dopasuj prędkość pracy zamiatarki do obszaru pracy.
- Nie uruchamiaj zamiatarki, gdy jest ona przechylona.
- Nie trzymaj rąk i stóp w pobliżu obracających się części.
- Przed uruchomieniem silnika wszystkie sprzęgła powinny być wyłączone.
- Nie można przekraczać możliwości maszyny, próbując zmiatać zbyt szybko.
- Należy odłączyć wirnik maszyny przy transporcie lub kiedy jej nie używamy.
- Zabrania się przewożenia osób na zamiatarce!

## **Konserwacja i przechowywanie**



### **Ostrzeżenie**

- Przed przystąpieniem do czynności związanych z naprawą lub konserwacją przestaw zapłon w pozycję STOP i upewnij się, że zamiatarka ma zdjęty przewód wysokiego napięcia ze świecy iskrowej i w pobliżu nie ma dzieci i osób trzecich.
- Pamiętaj o tym, że w zbiorniku maszyny może znajdować się paliwo. Zasady bezpieczeństwa dotyczące postępowania z paliwem zostały opisane w niniejszej instrukcji w części: „Bezpieczeństwo obchodzenia się z paliwem”. Należy opróżnić zbiornik paliwa lub zamknąć zawór paliwa, a następnie uruchomić silnik i pozwolić mu wypalić pozostałą w gaźniku i przewodach paliwowych benzynę.
- Wymianę oleju należy przeprowadzać wyłącznie, gdy silnik jest nagrzany.
- Pamiętaj o odłączeniu szczotki przed transportem zamiatarki.
- Utrzymuj w należyłym stanie wszystkie nakrętki, śruby i wkręty, aby być pewnym, że urządzenie będzie bezpiecznie pracowało.
- Po zakończeniu pracy należy zamiatarkę oczyścić z wszelkiego rodzaju zanieczyszczeń. Przechyl zamiatarkę na bok. Przy pomocy szczotki wyczyść wewnętrzną część obudowy zamiatarki z resztek ziemi i innych zanieczyszczeń i ewentualnie zabezpiecz metalowe elementy środkami antykorozyjnymi. Całą zamiatarkę możesz czyścić wilgotną szmatką i ewentualnie zabezpieczyć pastą do powłok lakierniczych.
- Zamiatarkę należy przechowywać w dobrze wentylowanym pomieszczeniu w suchym, niezakurzonym miejscu.
- Należy przechowywać tylko sprawną zamiatarkę, jeżeli zachodzi taka potrzeba, to przez składowaniem należy usunąć usterki.
- Ponieważ niektóre części urządzenia są wykonane z gumy lub tworzywa sztucznego, należy przechowywać urządzenie z dala od środków chemicznych, aby zapobiec wystąpieniu reakcji chemicznej.

## **W razie wypadku lub awarii**

- W razie wypadku należy natychmiast zatrzymać / wyłączyć maszynę i wezwać pomoc (jeżeli tego wymaga sytuacja).
- W razie awarii należy zatrzymać / wyłączyć maszynę i skontaktować się z Autoryzowanym Serwisem w celu usunięcia awarii.

## **INFORMACJA O WPŁYWIE NA ZDROWIE SUBSTANCJI ZNAJDUJĄCYCH SIĘ WEWNĄTRZ URZĄDZENIA**

W urządzeniu znajduje się niewielka ilość smaru i/lub oleju, a więc substancja potencjalnie niebezpieczna dla zdrowia.

Przy kontakcie mieszaniny z oczami może wystąpić niewielkiego stopnia podrażnienie oczu (zaczerwienienie spojówek). Zaleca się splukanie substancji ciepłą wodą.

Kontakt ze skórą może czasami spowodować zaczerwienienie, podrażnienie i wysuszenie skóry szczególnie podczas długotrwałego kontaktu. Zaleca się zmycie substancji ciepłą wodą.



Połknięcie smaru może spowodować objawy podrażnienia błon śluzowych przewodu pokarmowego (nudności, wymioty, biegunka, bóle brzucha).

Wskazania dotyczące wszelkiej natychmiastowej pomocy lekarskiej i szczególnego postępowania z poszkodowanym: decyzję o sposobie postępowania ratunkowego podejmuje lekarz po dokładnej ocenie stanu poszkodowanego. Leczenie objawowe.

## INFORMACJA O WPLYWIE NA ŚRODOWISKO SUBSTANCJI ZNAJDUJĄCYCH SIĘ WEWNĄTRZ URZĄDZENIA

Substancje i części składowe urządzenia mogą być niebezpieczne dla środowiska.

## INFORMACJA O SYSTEMIE ZBIERANIA ZUŻYTEGO SPRZĘTU ELEKTRYCZNEGO I ELEKTRONICZNEGO ORAZ ROLI GOSPODARSTWA DOMOWEGO

1. Każdy Klient może zostawić zużyty sprzęt w sklepie, w którym zakupił nowe urządzenie, ponieważ sklep ma obowiązek nieodpłatnego przyjęcia starego sprzętu, jeśli zostanie w nim zakupiony nowy sprzęt tego samego rodzaju i pełniący tę samą funkcję.
2. Każdy Klient może oddać zużyty sprzęt elektryczny i elektroniczny w miejscu dostawy. W świetle obowiązujących przepisów dystrybutor, dostarczając nabywcy (Klientowi) sprzęt przeznaczony dla gospodarstw domowych, zobowiązany jest do nieodpłatnego odbioru zużytego sprzętu pochodzącego z gospodarstw domowych w miejscu dostawy tego sprzętu, o ile zużyty sprzęt jest tego samego rodzaju i pełnił te same funkcje, co sprzęt dostarczony.
3. Każdy Klient może zostawić zużyty sprzęt w dużym markecie bez konieczności kupowania nowego. Zgodnie z obowiązującymi przepisami sklepy o powierzchni sprzedaży sprzętu przeznaczonego dla gospodarstw domowych wynoszącej min. 400 m<sup>2</sup>, są zobowiązane do nieodpłatnego przyjęcia w tej jednostce lub w jej bezpośredniej bliskości zużytego sprzętu pochodzącego z gospodarstw domowych, którego żaden z zewnętrznych wymiarów nie przekracza 25 cm, bez konieczności zakupu nowego sprzętu przeznaczonego dla gospodarstw domowych.
4. Każdy Klient może odnieść zużyty sprzęt do punktu zbierania. Informację o najbliższej lokalizacji znajdziecie Państwo na gminnej stronie internetowej lub tablicy ogłoszeń Urzędu Miasta.
5. Jeżeli zdecydują się Państwo na naprawę sprzętu w punkcie serwisowym i naprawa sprzętu jest nieopłacalna lub niemożliwa ze względów technicznych, serwis jest zobowiązany do nieodpłatnego przyjęcia tego urządzenia.
6. Gospodarstwo domowe spełnia bardzo ważną rolę w przyczynianiu się do ponownego użycia i odzysku zużytego sprzętu. Odpowiednie postępowanie ze zużyтым sprzętem zapobiega potencjalnym negatywnym konsekwencjom dla środowiska naturalnego oraz ludzkiego zdrowia.

Zebrany w powyższy sposób sprzęt trafia do specjalistycznych zakładów przetwarzania, gdzie w pierwszej kolejności zostaną usunięte z niego składniki niebezpieczne. Pozostałe elementy zostaną poddane procesom odzysku i recyklingu. Każde urządzenie zasilane prądem lub bateriami powinno być oznakowane symbolem przekreślonego kosza:

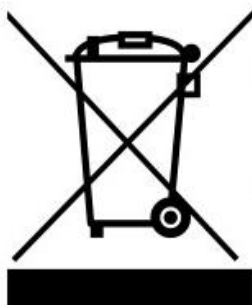

**Symbol przekreślonego kosza na śmieci umieszczony na sprzęcie, opakowaniu lub dokumentach do niego dołączonych oznacza, że produktu nie wolno wyrzucać łącznie z innymi odpadami.** Obowiązkiem użytkownika jest przekazanie zużytego sprzętu do wyznaczonego punktu zbiórki w celu właściwego jego przetworzenia. Oznakowanie oznacza jednocześnie, że sprzęt został wprowadzony do obrotu po dniu 13 sierpnia 2005 r.

Nie wolno wyrzucać zużytego sprzętu łącznie z innymi odpadami!  
Grożą za to kary pieniężne.

Odpowiednie postępowanie ze zużyтым sprzętem zapobiega potencjalnym konsekwencjom dla środowiska naturalnego i ludzkiego zdrowia.

Jednocześnie oszczędzamy naturalne zasoby naszej Ziemi wykorzystując powtórnie surowce uzyskane z przetwarzania sprzętu.

## BEZPIECZEŃSTWO I ODPOWIEDZIALNOŚĆ PRODUCENTA

Każde użycie urządzenia niezgodne z opisem zawartym w niniejszej instrukcji jest uznane za niewłaściwe i producent nie odpowiada za uszkodzenia i szkody wynikające z takiego postępowania.

Poprawne użytkowanie urządzenia obejmuje również respektowanie ustanowionych przez producenta warunków pracy, konserwacji, składowania i napraw.

W celu zapobieżenia wypadkom wszelkie zasady bezpiecznego użytkowania i unikania zagrożeń, muszą być przestrzegane.

Jakiegolwiek zmiany w budowie urządzenia wprowadzone przez użytkownika mogą wpłynąć na bezpieczeństwo użytkownika maszyny i zwalniają producenta z odpowiedzialności za powstałe uszkodzenia czy zranienia.

## RYZYKO RESZTKOWE

Pomimo tego, że producent ponosi odpowiedzialność za konstrukcję urządzenia eliminującą niebezpieczeństwo, pewne elementy ryzyka podczas pracy są nie do uniknięcia. Ryzyko resztkowe wynika z błędnego zachowania obsługującego urządzenie.

Największe niebezpieczeństwo występuje przy wykonywaniu następujących zabronionych czynności:

- użytkowanie urządzenia przez dzieci,
- używanie urządzenia do innych celów, niż opisane w instrukcji obsługi,
- gdy inne osoby, a w szczególności dzieci lub zwierzęta znajdują się w pobliżu,
- używanie urządzenia przez osoby niezapoznane z instrukcją obsługi,
- używanie urządzenia bez właściwej, zabezpieczającej obsługującego odzieży i obuwia chroniącego stopy,
- używanie urządzenia z uszkodzonymi osłonami lub obudową oraz bez właściwie zamontowanych urządzeń zabezpieczających.

Przy przestrzeganiu zaleceń podanych w instrukcji obsługi zagrożenie resztkowe przy użytkowaniu urządzenia może być wyeliminowane. Istnieje ryzyko w przypadku nie dostosowania się do powyższych zaleceń.

## ZASTOSOWANIE

Urządzenie jest przeznaczone do użycia wyłącznie jako zamiatarka do pielęgnacji powierzchni brukowanych, parkingów, chodników i ścieżek, podjazdów i innych powierzchni poziomych, również w warunkach zimowych, zgodnie z opisem i zasadami bezpieczeństwa zawartymi w niniejszej instrukcji użytkowania. Inne zastosowanie może być niebezpieczne dla użytkowników i może być przyczyną uszkodzenia sprzętu.

Do zamiatarki można dokupić dodatkowe akcesoria:

- pług/lemiesz, który sprawdzi się do odśnieżania resztek śniegu, które pozostały po pracy odśnieżarki,
- pług wirnikowy, po zamocowaniu którego możemy wykorzystać urządzenie jako odśnieżarkę,
- pojemnik na odpady, który po zamocowaniu na zamiatarce służy do zbierania kurzu, piasku, liści oraz innych zanieczyszczeń wymiecionych przez szczotki.

Maszyny nie należy stosować między innymi do:

- przycinania krzewów,
- rozdrabniania gałęzi,
- pracy na pochyłych powierzchniach (więcej niż 15 stopni),
- do pracy na powierzchniach znajdujących się powyżej poziomu gruntu, takich jak dachy domów, dachy garaży, ganków i innych podobnych konstrukcji.

## DODATKOWE INFORMACJE DLA UŻYTKOWNIKA

Przeprowadzenie prac związanych z konserwacją i regulacją przed rozpoczęciem lub po zakończeniu sezonu może stanowić problem nawet dla zaawansowanych użytkowników. Wychodząc naprzeciw tym potrzebom firma NAC pragnie zaproponować Państwu usługę polegającą na przygotowaniu maszyny do przechowywania i/lub pracy. W zakres tej usługi wchodzić może: wymiana świecy, czyszczenie, konserwacja, wymiana oleju, wymiana filtra i nasmarowanie elementów ruchomych oraz inne prace związane z regulacją i konserwacją sprzętu. Zapewni to długotrwałą i niezawodną pracę oraz da pewność, że maszyna jest bezpieczna.

## PRZYGOTOWANIE DO PRACY

Zamiatarka dostarczona jest przez producenta w opakowaniu kartonowym w stanie częściowo rozmontowanym. Po zapoznaniu się z instrukcją obsługi oraz rysunkami montażowymi, złożenie zamiatarki nie powinno sprawiać zbytnich trudności. Wszystkie potrzebne elementy do montażu znajdują się w opakowaniu.

### Budowa zamiatarki (Rys. 1)

- |     |   |     |                                      |
|-----|---|-----|--------------------------------------|
| 1.  | Dźwignia załączania napędu                  | 13. | Korek spustu oleju                   |
| 2.  | Dźwignia załączania szczotki                | 14. | Włącznik zapłonu                     |
| 3.  | Dźwignia zmiany biegów                      | 15. | Uchwyt linki rozrusznika             |
| 4.  | Dźwignia regulacji kąta ustawienia szczotki | 16. | Świeca zapłonowa                     |
| 5.  | Pokrywa pasków klinowych                    | 17. | Pompka paliwa                        |
| 6.  | Szczotka zamiatająca                        | 18. | Zawór paliwa                         |
| 7.  | Oslona szczotki                             | 19. | Dźwignia ssania                      |
| 8.  | Koła napędowe                               | 20. | Dźwignia gazu                        |
| 9.  | Korek wlewu paliwa                          | 21. | Mocowanie akcesoriów                 |
| 10. | Obudowa filtra powietrza                    | 22. | Kółko samonastawne                   |
| 11. | Tłumik                                      | 23. | Dźwignia blokady narzędzia roboczego |
| 12. | Korek wlewu oleju                           |     |                                      |

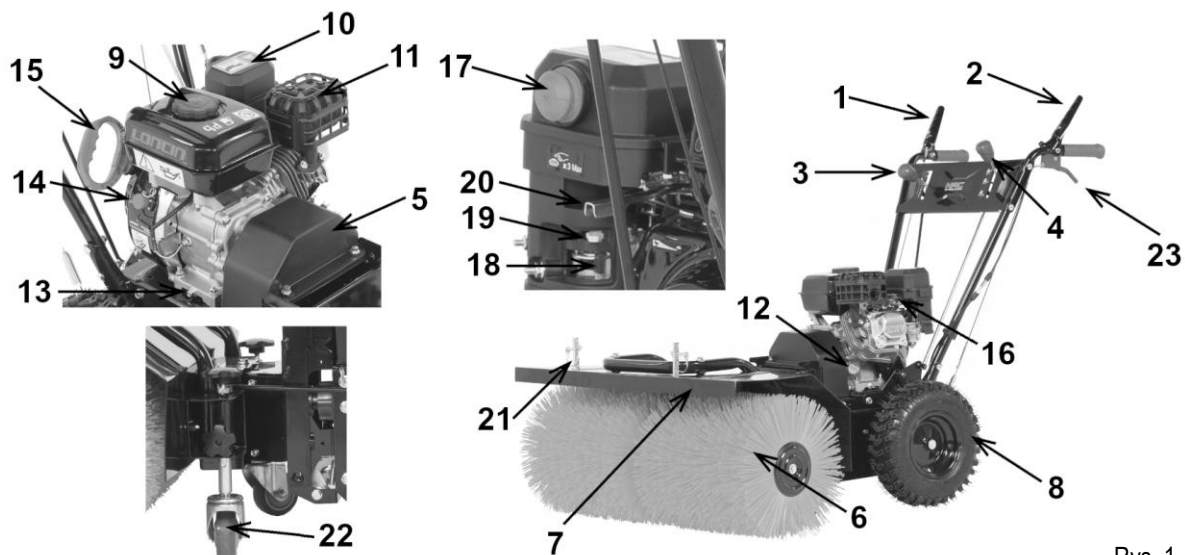

Rys. 1

## Montaż

Należy pamiętać, że podczas montażu można potrzebować pomocnika!

### Zespół linki jazdy do przodu i linki regulacji kąta ustawienia szczotki

Podłączyć oczko linki do odpowiedniego otworu (Rys. 2).

Uwaga: Linki są już fabrycznie zamontowane na desce rozdzielczej.

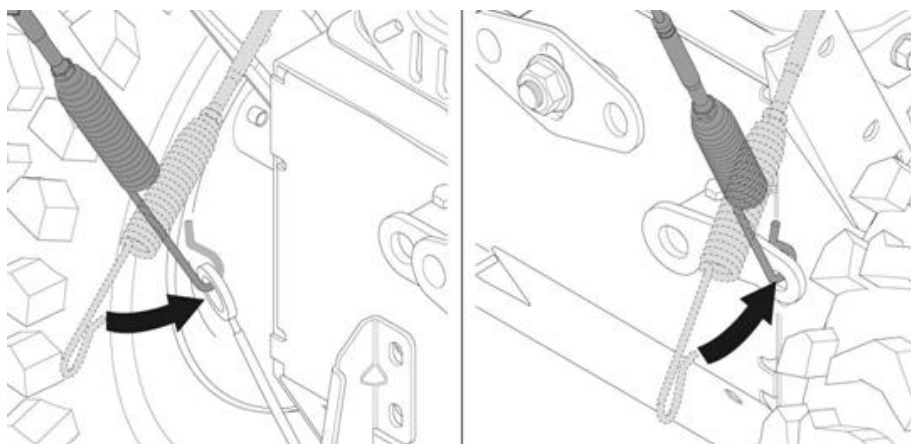

Rys. 2

### Zespół kierownicy

Kierownica dostarczona jest z już zamontowaną deską rozdzielczą. Wkręty zespołu i wkręty mocujące dźwignię zmiany biegów oraz nakrętki i śruby do zamocowania dźwigni regulacji kąta ustawienia szczotki są dostarczane w osobnym opakowaniu znajdującym się w opakowaniu zamiatarki.

Rękojeść zamontować w następujący sposób:

- Przyłożyć oba końce rurek rękojeści **A** (Rys. 3) do wspornika **B** (Rys. 3).
- Włożyć śruby w otwory i zabezpieczyć je nakrętkami.

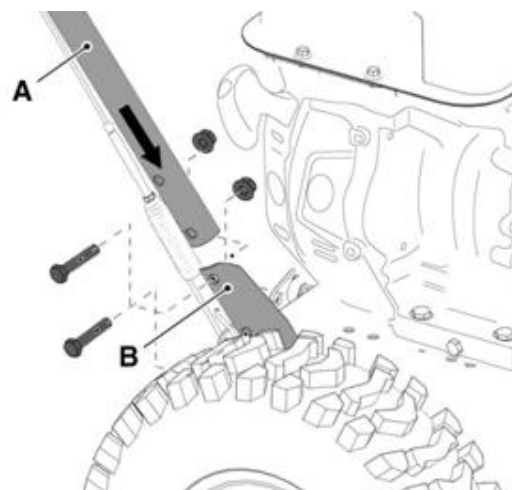

Rys. 3

## Montaż dźwigni biegów

- Usunąć zmontowany fabrycznie przegub **A** (Rys. 4) na podkładce dźwigni biegów **B** (Rys. 4) i nakrętkę **C** (Rys. 4).
- Włożyć przegub **A** (Rys. 4) dźwigni zmiany biegów w otwór na dźwignię **D** (Rys. 4), aby podłączyć go do skrzyni biegów.
- Zamocować podkładkę **B** (Rys. 4) i nakrętkę **C** (Rys. 4).

Rys. 4

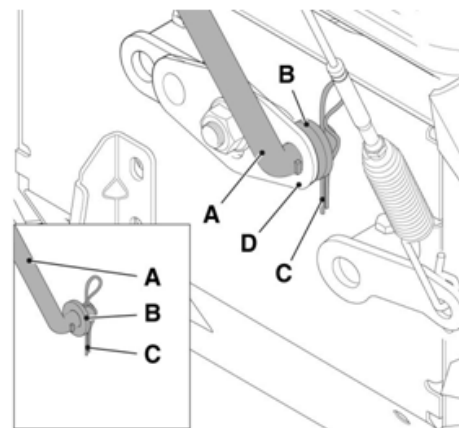

## Zespół dźwigni sterowania szczotki

- Zdjąć zmontowany fabrycznie przegub **A** (Rys. 5) na nakrętce dźwigni regulacji kąta ustawienia **B** (Rys. 5).
- Włożyć przegub **A** (Rys. 5) dźwigni regulacji kąta ustawienia szczotki w otwór na dźwignię **C** (Rys. 5), aby podłączyć go do napędu.
- Zamocować nakrętkę **B** (Rys. 5).

Rys. 5

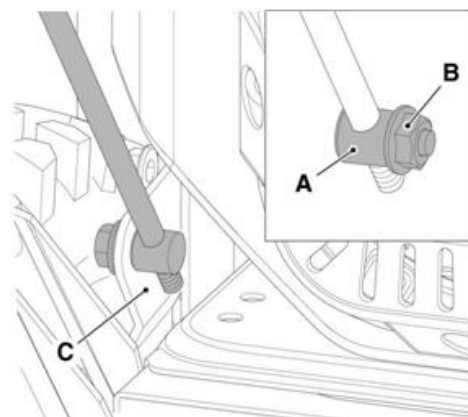

## **Regulacja wysokości kółek i szczotek**

Jeżeli szczotki ulegną naturalnemu zużyciu oznacza to, że konieczna jest regulacja wysokości szczotek, czyli ich docisku do zamiatanej powierzchni. Odbyna się ona poprzez zdemontowanie plastikowych pierścieni kółek samonastawnych, zmianę wysokości zamocowania kółek i ponowne założenie blokady. Dzięki podniesieniu kółek szczotki będą bliżej czyszczonej powierzchni.



Rys. 6

- Poluzować pokrętko boczne **A** (Rys. 6).
- Odkręcić nakrętkę **B** (Rys. 6), aby móc przekręcić pokrętko **C** (Rys. 6). Przekręcając pokrętkiem w prawą stronę podnosimy, zaś w lewą stronę opuszczamy kółka samonastawne.
- Zablokować pokrętko boczne **A** (Rys. 6).

## **Ustawienie szczotek**

Podczas pracy szczotkę można odchylić o 15 stopni w dowolną stronę. Aby zmienić kąt ustawienia szczotek należy przesunąć dźwignię zwrotnicy **4** (Rys. 1), ustawić szczotkę pod odpowiednim kątem i puścić dźwignię, aby zablokować szczotkę w wybranym położeniu.

Przesuwając dźwignię do dołu, odchylamy szczotkę w prawą stronę, do góry – w lewą stronę.

Rys. 7

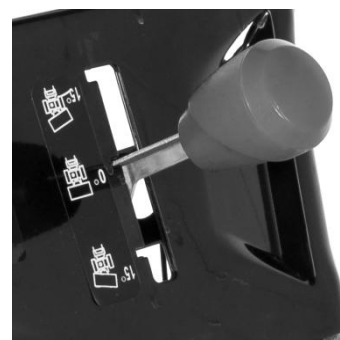

## Napełnianie silnika olejem

Silnik fabrycznie nie jest napełniony olejem. W silniku mogą znajdować się śladowe ilości oleju pozostałe po kontroli technicznej w fabryce. Przed pierwszym uruchomieniem należy wlać około 0,5L oleju do silników czterosuwowych o specyfikacji SAE5W30 sprawdzając na bagnecie zintegrowanym z korkiem wlewu oleju jego poziom.

- Poziom oleju musi znajdować się pomiędzy kreskami: min/max, ale właściwy poziom jest wtedy, gdy olej znajduje się na poziomie dolnej krawędzi wlewu.
- Zalecany jest oryginalny olej firmy NAC.
- Zamiennie dopuszczalne jest stosowanie oleju o specyfikacji 10W30.

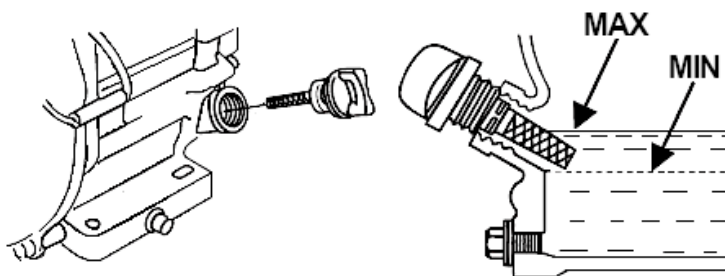

Rys. 8

Pierwszą wymianę oleju należy przeprowadzić po 5h pracy zmiatarki, po wypaleniu około dwóch zbiorników paliwa. Następne wymiany oleju należy przeprowadzać co 25h pracy, jednak nie rzadziej niż raz na rok.

Zużyty olej spuszczać, gdy silnik jest jeszcze gorący.

Należy systematycznie sprawdzać poziom oleju przed każdym uruchomieniem zmiatarki. W razie potrzeby należy uzupełnić olej. Zmiatarka wyposażona jest w czujnik oleju, który nie pozwoli uruchomić silnika z nieprawidłowym poziomem oleju.

Zużytego oleju nie należy się pozbywać w sposób przypadkowy, wylewać do kanalizacji lub bezpośrednio do środowiska. Należy go odstawić do punktu utylizacji oleju.

## Tankowanie paliwa

Przed rozpoczęciem użytkowania zapoznaj się z zasadami bezpieczeństwa, użytkowania, obsługi i przechowywania, zawartymi w niniejszej Instrukcji Obsługi.

Paliwo nalewać na zewnątrz pomieszczeń, w miejscu, gdzie nie ma zagrożenia powstania iskier lub płomieni.

Benzynę należy przechowywać tylko w odpowiednich pojemnikach (kanistrach), które posiadają atest. Sprawdzaj systematycznie stan pojemników do przechowywania paliwa.

Zbiorniki paliwa należy bezpiecznie zamknąć. Ze względów bezpieczeństwa należy wymienić uszkodzone korki wlewu paliwa.

Do przechowywania materiałów eksploatacyjnych, np. paliwa czy oleju, nie używać butelek po napojach lub podobnych, gdyż inne osoby, a zwłaszcza dzieci, mogłyby się z nich napić.

Zbiornik paliwa należy napełniać tylko na wolnym powietrzu; w czasie tankowania nie wolno palić.

Benzynę należy uzupełniać przed uruchomieniem silnika spalinowego.

Nie wolno odkręcać korka zbiornika paliwa lub dolewać paliwa podczas pracy silnika spalinowego lub gdy silnik jest gorący.

Nie napełniać nadmiernie zbiornika paliwa! Ze względu na rozszerzalność cieplną paliwa nie wolno napełniać zbiornika powyżej dolnej krawędzi króćca wlewowego.

Urządzenia nie wolno przechowywać z napełnionym zbiornikiem paliwa wewnątrz pomieszczeń. Powstające pary benzyny mogą zetknąć się z otwartym ogniem i ulec zapłonowi. Jeżeli istnieje konieczność opróżnienia zbiornika paliwa, należy zrobić to na zewnątrz pomieszczeń. Przed uruchomieniem maszyny, należy upewnić się, że na maszynie i w jej pobliżu nie znajduje się rozlane paliwo. W razie potrzeby wytrzeć paliwo.

 Uwaga! Pary benzyny są łatwopalne. Przed uruchomieniem urządzenia upewnij się, że pracująca maszyna znajduje się w odległości nie mniejszej niż 3m od zbiorników z paliwem.

## Kontrola ciśnienia w oponach

Ciśnienie powietrza w oponach powinno mieścić się w zakresie 1-1,4 bara (14,5-20 PSI).

**Rozruch silnika**

- Upewnij się, że maszyna jest prawidłowo zmontowana a wszystkie śruby i nakrętki są dokręcone.
  - Sprawdź poziom oleju.
  - Napełnij zbiornik paliwa czystą benzyną bezołowiową i odkręć zawór odcinający dopływ paliwa **3 (Rys. 10)** przesuwając dźwignię w pozycję ON.
  - Upewnij się, że przewód świecy zapłonowej jest podłączony do świecy.
  - Sprawdź czystość filtra powietrza (jeśli występuje).
  - Upewnij się, że funkcje pracy maszyny (napęd kół i szczotki) są wyłączone.
  - Ustaw włącznik zapłonu **1 (Rys. 9)** w pozycji ON.
  - Ustaw dźwignię przepustnicy **1 (Rys. 10)** w pozycji maksimum (rysunek zająca).
  - Ustaw dźwignię ssania **2 (Rys. 10)** w pozycji ssania (**CHOKE, OPEN**).
  - W wersjach, gdzie występuje dodatkowa pompka ssania należy pamiętać, iż zabronione jest naciskanie pompki przy dodatnich temperaturach.
  - Pociągnij bez szarpania za uchwyt linki rozrusznika **2 (Rys. 9)**.
  - Lekko przyciągając do siebie linkę skasuj luz rozrusznika, a gdy poczujesz opór mocno i energicznie pociągnij linkę **2 (Rys. 9)** i pozwól jej powoli wrócić na swoje miejsce.
  - Nie puszczaj uchwytu linki, aż do chwili, gdy linka zostanie wciągnięta przez układ powrotny rozrusznika.
  - W momencie, gdy silnik zacznie pracować powoli przesuwamy dźwignię ssania z pozycji „ssanie” do pozycji „praca” i rozpoczynamy pracę maszyną. Szybkość pracy regulujemy obrotami silnika, ustawiając je za pomocą manetki gazu **1 (Rys. 10)**.
- Jeśli silnik nie uruchamia się po 5-6 pociągnięciach, postępuj zgodnie ze wskazówkami, opisanymi w rozdziale „Usuwanie usterek”.

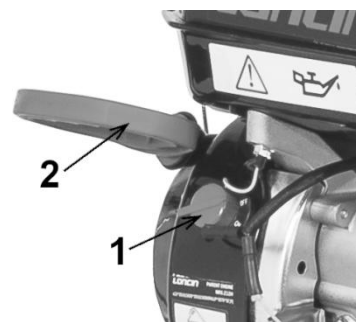

Rys. 9

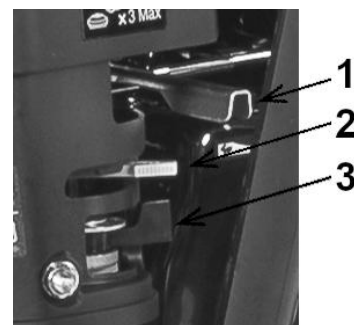

Rys. 10

**UWAGA!** Jeżeli silnik niedawno pracował i jest jeszcze ciepły, nie należy włączać pełnego ssania.

Aby natychmiastowo zatrzymać silnik należy ustawić dźwignię gazu w pozycji STOP/OFF. Następnie należy ustawić dźwignię gazu w pozycji biegu jałowego i pozwolić pracować silnikowi przez 10-20 sekund, a następnie przesunąć dźwignię w pozycję STOP.

**UWAGA!** Nie wyłączaj silnika przez włączenie ssania, gdyż może to spowodować uszkodzenie silnika.

**Praca zmiatarką**

Aby rozpocząć pracę urządzeniem należy:

- Nacisnąć powoli dźwignię napędu **1 (Rys. 11)**,
- Wybrać prawidłowy bieg (prędkość i kierunek jazdy) za pomocą dźwigni **3 (Rys. 11)**,
- Uruchomić pracę szczotki poprzez naciśnięcie dźwigni **2 (Rys. 11)**,
- Ustawić kąt pracy szczotki za pomocą dźwigni **4 (Rys. 11)**.

**UWAGA!** Zmiatarką należy pracować na wysokich (pełnych) obrotach silnika.

**UWAGA!** Zatrzymanie wirnika lub zatrzymanie zmiatarki następuje po zwolnieniu odpowiedniej dźwigni.

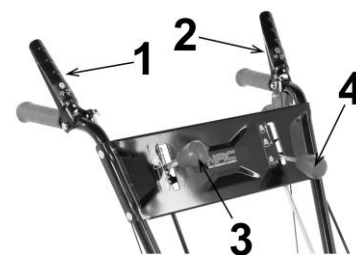

Rys. 11

Żeby zmienić szybkość poruszania się zmiatarki, należy najpierw zwolnić dźwignię napędu **1 (Rys. 11)**, a następnie dźwignię zmiany biegów **2 (Rys. 11)** ustawić żądaną prędkość i kierunek jazdy (przód/tył) i wcisnąć dźwignię napędu.

**UWAGA!** Nie wolno zmieniać biegów podczas jazdy.

**UWAGA!** W trakcie jazdy nie wolno dodatkowo pchać zmiatarki.

**Zamiatanie**

Szczotka zaczyna się obracać po naciśnięciu dźwigni napędu **1 (Rys. 11)**. Aby zatrzymać zmiatarkę, należy zwolnić dźwignię napędu.

Silnik zmiatarki jest ustawiony fabrycznie tak, żeby osiągać największą moc przy maksymalnym położeniu manetki gazu. Jeżeli koła ślizgają się, należy zmniejszyć prędkość jazdy lub założyć łańcuchy.

#### Podczas zamiatania:

- obserwuj kierunek wiatru. Zamiatanie z wiatrem sprawia, że jest ono bardziej efektywne i pomaga w utrzymaniu śmieci, piasku itp. z dala od operatora;
- dużego obszaru, np. parkingu, należy przejechać zmiatarką jedną ścieżkę w dół, a następnie przejechać po obu jej stronach, aby zmniejszyć ilość śmieci, które musimy zamieść w jedną stronę;
- śniegu – należy kolejnym przejściem objąć resztki pozostałe po uprzednim przejściu zmiatarki. Najlepiej zamieść, kiedy śnieg jest świeży, bezpośrednio po opadach lub w ich trakcie. Do efektywnego zamiatania śniegu potrzebna jest duża prędkość obracania się szczotek i wolna prędkość jazdy. Jeśli śnieg jest głęboki, konieczne będzie wykonanie wielu przejść z zmiatarką, aby efektywnie wyczyścić powierzchnię. Aby śnieg nie był z powrotem zawiewany na czysty już obszar, należy zamieść zgodnie z kierunkiem wiatru;
- cięższych zanieczyszczeń, np. gruzu, prowadź zmiatarkę powoli, przetrzyj ścieżkę mniejszą niż pełna szerokość zmiatarki;
- mniejsze prędkości szczotki i umiarkowane prędkości jazdy najlepiej sprawdzają się w czyszczeniu gruzu z twardych powierzchni. Zbyt szybkie prędkości szczotki powodują podnoszenia kurzu ze względu na agresywne działanie zmiatarki. Do zamiatania żwiru wystarczy użyć odpowiedniej prędkości szczotki tak, aby "przeturlać" żwir, a nie wyrzucać go;
- aby zminimalizować zapylenie, zaplanuj zamiatanie przez kilka dni, najlepiej w dni pochmurne, wilgotne lub po deszczu;
- aby wymieść zanieczyszczenia z trudno dostępnych miejsc np. z rogów, wystarczy odpowiednio ustawić kierunek zamiatania szczotek;
- unikaj nadmiernego nacisku w dół na sekcje szczotek, aby zapobiec ich nadmiernemu zużyciu.

**OSTRZEŻENIE!** W trakcie zamiatania istnieje niebezpieczeństwo wyrzucania przedmiotów, co może doprowadzić do poważnych obrażeń i zranienia operatora. Żeby ochronić oczy należy zawsze podczas pracy używać okularów ochronnych lub maski ochronnej.

#### **Akcesoria dodatkowe (opcjonalne)**

Zakupiona zmiatarka wyposażona jest w szczotki do zamiatania. Można jednak dokupić dodatkowe akcesoria, aby zmienić jej funkcję:

- plug/lemiesz, który sprawdzi się do odśnieżania resztek śniegu, które pozostały po pracy odśnieżarki,



Rys. 12

- pojemnik na odpady, który po zamocowaniu na zmiatarce służy do zbierania kurzu, piasku, liści oraz innych zanieczyszczeń wymiecionych przez szczotki.



Rys. 13

- plug wirnikowy, po zamocowaniu którego możemy wykorzystać urządzenie jako odśnieżarkę.



Rys. 14

## Wymiana narzędzia roboczego

Przed zmianą narzędzia roboczego należy oddzielić część zasadniczą urządzenia zawierającą silnik od osprzętu (zamiatarki / odśnieżarki (pług wirnikowego)).

1. Jeśli narzędziem maszyny jest zamiatarka, należy wykonać następujące czynności:

- Wyciągnąć zawleczkę **A** (Rys. 15), aby zwolnić drążek kierunkowy.
- Wyciągnąć drążek kierunkowy **C** (Rys. 15) z otworu w maszynie.
- Zatrzasnąć drążek kierunkowy **C** (Rys. 15) na haku **B** (Rys. 15), aby go unieruchomić.

Jeśli osprzętem do maszyny jest odśnieżarka (pług wirnikowy), pominąć ten krok.

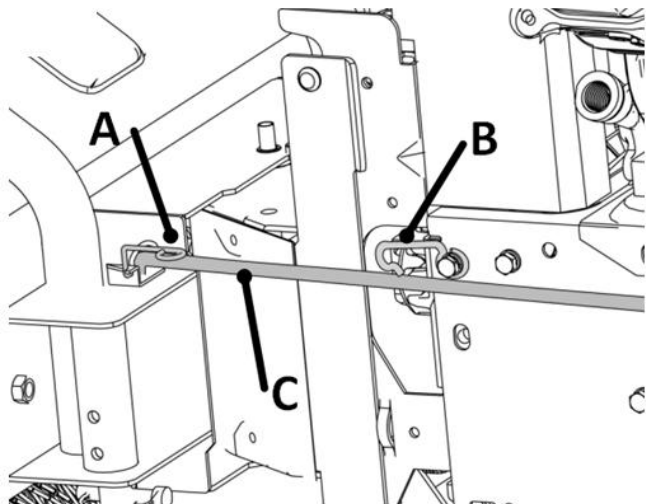

Rys. 15

2. Przyciągnąć dźwignię blokady pod lewym uchwytem do uchwyty. Podnieść część zasadniczą z silnikiem, aby zwolnić mocowanie narzędzia. (Rys. 16)

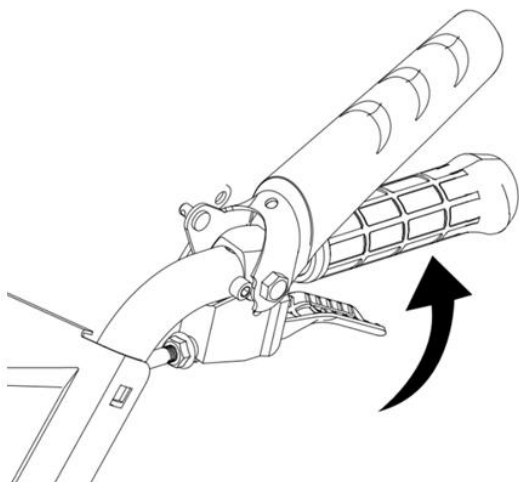

Rys. 16

### Aby połączyć część zasadniczą urządzenia zawierającą silnik z narzędziami (głowica zamiatarki / odśnieżarki)

- Umieścić głowicę zamiatarki/odśnieżarki na otwartej przestrzeni.
- Jeśli ma być podłączana głowica zamiatarki, należy upewnić się, że oba kółka samonastawne **A** (Rys. 17) znajdują się w swoim najwyższym położeniu (nie stykają się z podłożem).



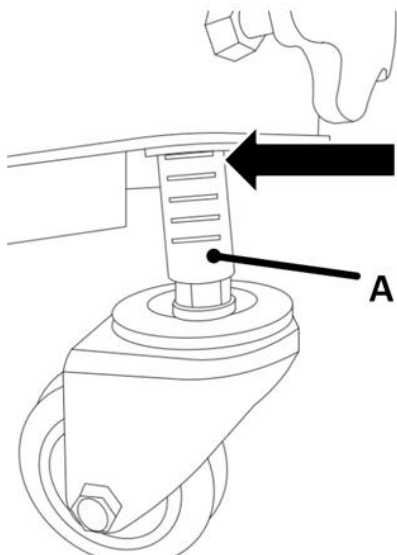

Rys. 17

3. Przytrzymać część zasadniczą urządzenia za uchwyt i przesunąć ją w kierunku osprzętu.
4. Opuścić ją tak, aby drążek **A** (Rys. 18) zaczepił się na obu hakach **B** (Rys. 18), aby zablokować koła zębate dwóch części **C** (Rys. 18), jak pokazano na Rys. 19. Należy pamiętać, że w tym czasie nie należy chwytać za dźwignię blokady, jak pokazano na Rys. 16.

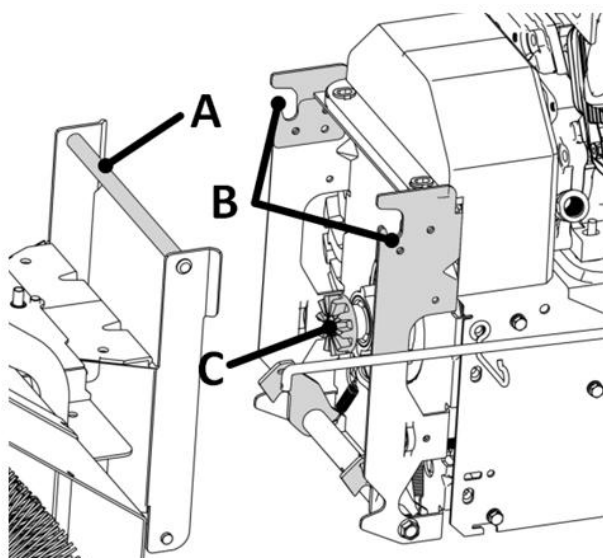

Rys. 18

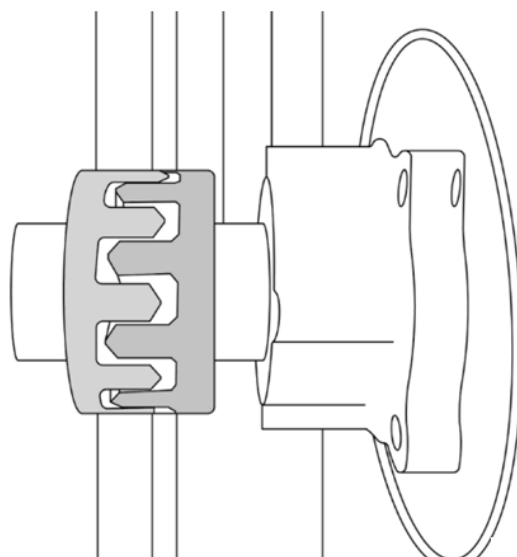

Rys. 19

5. Jeśli podłączana jest głowica odśnieżarki, można teraz pracować.
6. Jeśli podłączana jest głowica zmiatarki, należy wykonać następujące czynności:
  - a) Zdjąć drążek kierunkowy **C** (Rys.15) z haków **B** (Rys. 15).
  - b) Wcisnąć drążek kierunkowy **C** (Rys.15) do otworu w głowicy zmiatarki.
  - c) Opuścić hak **A** (Rys.15), aby zamocować drążek kierunkowy **C** (Rys.15).
 Teraz zmiatarka jest gotowa do pracy.

## CZYSZCZENIE, KONSERWACJA I PRZECHOWYWANIE

### Czyszczenie maszyny

- !** **Ostrzeżenie!** Kiedy silnik jest uruchomiony, szczotka obraca się.
- Po zakończeniu pracy należy dokładnie wyczyścić całe urządzenie.
  - Przed czyszczeniem urządzenia należy zatrzymać silnik i rozłączyć przewód świecy zapłonowej.
  - Przed czyszczeniem należy opróżnić zbiornik paliwa.
  - Spód zmiatarki oczyścić przy użyciu szczotki i wody.
  - Należy usunąć ziemię i inne zanieczyszczenia z całej maszyny.
  - Nie stosować wysokociśnieniowych urządzeń czyszczących, gdyż woda pod wysokim ciśnieniem może zerwać ochronę lakierniczą obudowy.
  - Nie wolno używać intensywnych środków czyszczących i myjących, np. agresywnych detergentów, mogą one uszkodzić tworzywa sztuczne i metale, co może skutkować pogorszeniem bezpieczeństwa pracy urządzenia.

- Sól i inne środki chemiczne zmyć wodą i wytrzeć do sucha.

## Obsługa świecy zapłonowej

Świecę zapłonową należy wymieniać na początku każdego sezonu lub po 100 godzinach pracy. Należy używać oryginalnych świec zapłonowych F7RTC. W razie konieczności dopuszczalne jest użycie zamiennika. Wymianę świecy należy wykonać przy wyłączonym silniku.

Aby wymienić świecę:

- Ostrożnie ściągnij przewód wysokiego napięcia ze świecy zapłonowej. Nie ciągnij za kabel, tylko bezpośrednio za wtyczkę.
- Odkręć świecę zapłonową za pomocą dołączonego klucza do świec.
- Sprawdź wzrokowo świecę zapłonową pod kątem uszkodzeń i zabrudzeń. Za pomocą miedzianej szczotki drucianej usuń osady węgla i sadzy.
- Sprawdź szczelinę za pomocą szczelinomierza listkowego i wyreguluj odległość elektrod do wartości od 0,7 do 0,8 mm (**Rys. 20**).
- Sprawdź podkładkę świec zapłonowych i przekręć świecę zapłonową za pomocą klucza do świec. Moment obrotowy 12-15 Nm.
- Załóż przewód zasilający na świecę zapłonową.
- W razie jakichkolwiek problemów podczas wymiany lub wyboru świecy skontaktuj się z Centrum Serwisowym NAC.

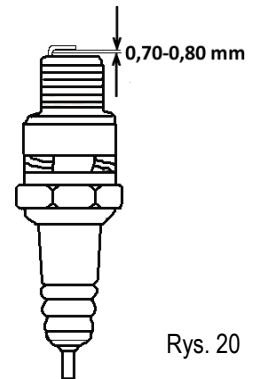

Rys. 20

## Wymiana oleju

Pierwszą wymianę oleju należy przeprowadzić po 4 do 5 godzin pracy silnika. Następne wymiany oleju przeprowadzać co 25 godzin pracy lub częściej. Wymianę oleju należy przeprowadzić po uprzednim nagraniu silnika.

Aby wymienić olej:

- Wyjmij bagnet oleju i delikatnie odkręć śrubę spustową oleju.
- Przechyl zmiatarkę na stronę korka spustowego oleju umożliwiając spłynięcie oleju do specjalnego pojemnika na zużyty olej.
- Pozostaw zmiatarkę w tej pozycji do momentu, aż olej przestanie płynąć (może to potrwać kilka minut).
- Po wylaniu oleju z silnika ustaw zmiatarkę w płaskiej pozycji i wlej około 0,5L oleju silnikowego o specyfikacji SAE5W30, sprawdzając poziom na bagnecie zintegrowanym z korkiem wlewu oleju. Olej wlewaj, dopóki jego poziom nie osiągnie znaku górnego limitu (dolnej krawędzi otworu wlewowego). Wkręć korek oleju z bagnetem.

**UWAGA!** Silnik zmiatarki wyposażony jest w czujnik poziomu oleju, który nie pozwoli uruchomić zmiatarki z nieprawidłowym poziomem oleju.

Oleje zalecane w okresie zimowym: SAE10W, SAE5W-30, SAE10W-30.



Rys. 21

## Wymiana filtra powietrza

Co 25 godzin pracy należy kontrolować stan filtra powietrza. Wymianę filtra należy obowiązkowo przeprowadzać co 100h pracy lub **wcześniej, jeśli jest zanieczyszczony**.

- Nacisnąć zaczepy mocujące obudowę filtra lub odkręcić śruby mocujące pokrywę filtra **1 (Rys. 22)**.
- Otworzyć pokrywę **2 (Rys. 22)**.
- Wyjąć filtr powietrza. Filtr główny **4 (Rys. 22)** posiada tzw. filtr wstępny (przedfiltr) **3 (Rys. 22)** (**filtr wstępny jest elementem z gąbki nasączonej olejem**):
  - ✓ jeżeli filtr nie jest uszkodzony, delikatnie stuknąć filtrem z elementem papierowym o twarde podłoże, aby poluzować zanieczyszczenia,
  - ✓ umyć element gąbkowy filtra wodą z detergentem,
  - ✓ wycisnąć do sucha element gąbkowy w czystej szmatce,
  - ✓ nasączyć element gąbkowy filtra czystym olejem silnikowym a następnie wycisnąć nadmiar oleju.
- Jeżeli filtr jest zniszczony lub uszkodzony wymienić filtr na nowy.
- Zamontować wszystkie elementy filtra powietrza i upewnić się, że są prawidłowo ustawione.
- Założyć pokrywę wsuwając zaczepy w gniazda w obudowie filtra lub dokręcić śrubę.

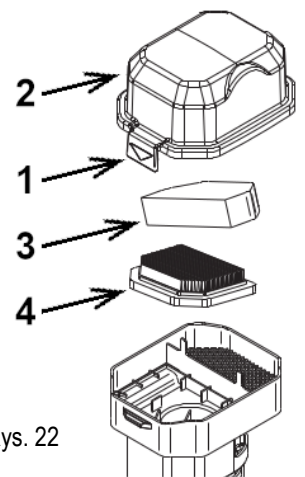

Rys. 22

**OSTRZEŻENIE!** Praca silnika bez filtra powietrza, z uszkodzonym, ewentualnie mocno zanieczyszczonym powoduje swobodne dostawanie się brudu, kurzu i piasku do silnika, doprowadzając do jego awarii lub bardzo szybkiego zużycia. Uszkodzenia i awarie tym spowodowane nie są objęte gwarancją. Jeżeli silnik pracuje w warunkach silnego zapylenia należy wymieniać lub czyścić filtr częściej niż to wskazuje harmonogram konserwacji niniejszej instrukcji.

## Regulacja linek sterowania wirnika i napędu kół

Podczas użytkowania zmiatarki linki mogą się rozciągać lub kurczyć.

Należy je wtedy sprawdzić i właściwie wyregulować. Linki nie mogą być zbyt luźne.

- 1 – nakrętka kontruująca
- 2 – ścigacz (śruba rzymska)
- 3 – linka



Rys. 23

## Pas napędowy kół

Pas napędowy kół ma stałe napięcie i nie wymaga regulacji.

Jeśli pas zaczyna się ślizgać, należy go wymienić na nowy lub sprawdzić działanie rolki napinacza.

Uwaga! Należy używać oryginalnych pasów napędowych.

## Przechowywanie

Urządzenie należy przechowywać w suchym, przewiewnym i bezpiecznym miejscu, niedostępnym dla dzieci. Szczotki nie należy przechowywać w miejscach z bezpośrednim dostępem promieni słonecznych, gdyż materiał, z którego wykonane są szczotki może się kruszyć.

Przed przechowywaniem należy:

- odłączyć fajkę świecy zapłonowej,
- usunąć paliwo ze zbiornika paliwa (Nie wolno przechowywać urządzenia z napełnionym zbiornikiem paliwa wewnątrz pomieszczeń. Opary benzyny są łatwopalne i niebezpieczne dla zdrowia.),
- oczyścić zmiatarkę.

Jeżeli maszyna będzie przechowywana na dworze, należy ją na czymś postawić tak, aby żadna jej część nie dotykała gruntu oraz przykryć materiałem, który nie zatrzymuje wilgoci.

Nie można przechowywać zmiatarki z obciążeniem, np. zaschniętymi zabrudzeniami na szczotce, gdyż spowoduje to deformację szczotki i zmniejszy skuteczność zmiatania.

## TRANSPORT

### Przygotowanie do transportu

- Zespół roboczy zmiatarki musi być wyłączony.
- Przed transportem zmiatarki należy usunąć olej, a następnie: schłodzić silnik, usunąć paliwo ze zbiornika, gaźnika i przewodów paliwowych. Należy też zdjąć przewód zasilający ze świecy zapłonowej.
- Urządzenie można transportować tylko w pozycji roboczej, czyli pod kątem maksymalnie 15 stopni od poziomu.
- Urządzenie zabezpieczyć pasami transportowymi.

Uwaga! Bądź ostrożny przy składaniu lub rozkładaniu rękojeści, ponieważ można uszkodzić linki. Uszkodzone linki mogą być przyczyną złego funkcjonowania zmiatarki, a w niektórych przypadkach obniżyć bezpieczeństwo użytkownika urządzenia.

**Przeglądy**

Przeglądy		Przed każdym użyciem	Po 5 godzinach pracy	Co 25 godzin pracy	Przed każdym sezonem	Przed przechowywaniem	W zależności od stopnia zapylenia	Co 100 godzin pracy
Całe urządzenie	skontroluj wzrokowo (stan, wycieki)	x			x			
	oczyść					x		
Filtr paliwa w zbiorniku paliwa	skontroluj	x			x			
	oczyść, wymień filtr				x (a)		x (a)	
Zbiornik paliwa	oczyść						x (a)	
	skontroluj	x			x			
	opróżnij					x		
Poziom oleju w silniku	skontroluj	x			x			
	wymień		x (a)	x (a)	x (a)			
Filtr powietrza	skontroluj	x			x			
	wymień			x (a)	x (a)		x (a)	
Świeca zapłonowa	wyreguluj przerwę między elektrodami				x	x		
	wymień					x		x
Wszystkie dostępne śruby i nakrętki	skontroluj i dokręć	x			x			
Linki	skontroluj i wyreguluj	x		x	x			
Łańcuchy napędów i zębatek	smarowanie	x		x	x			
Zawory	skontroluj i wyreguluj				x (b)			
Ciśnienie w oponach	skontroluj	x						

Użytkownik jest odpowiedzialny za przeglądy wymienione w tabeli. Powyższe okresy konserwacji dotyczą tylko normalnych warunków pracy urządzenia. Jeśli dzienny czas pracy jest dłuższy niż normalny lub zapylenie jest większe, należy dokonywać wskazanych czynności znacznie częściej.

(a) - te czynności należy wykonywać częściej, jeśli silnik pracuje w trudnych warunkach (duże zapylenie, duże obciążenie, podwyższona temperatura),

(b) - obsługa tych czynności musi być wykonana w autoryzowanym serwisie NAC.

**UWAGA!** W silnikach górnozaworowych po każdym sezonie należy sprawdzić luzy zaworowe, które powinny wynosić: zawór wydechowy – 0,15 mm, zawór ssący – 0,1 mm. Jeżeli zmierzone wartości odbiegają od podanych powyżej, należy zlecić regulację przeszkolonemu pracownikowi punktu serwisowego NAC.

Problem	Możliwa przyczyna	Rozwiązanie problemu
Urządzenie nie załącza się.	Brak paliwa.	Należy sprawdzić poziom paliwa i w razie potrzeby dolać paliwa.
	Zalana lub uszkodzona świeca zapłonowa.	Sprawdzić, wyczyścić lub wymienić świecę zapłonową.
	Przerwa w układzie zapłonowym lub zanieczyszczony wkład paliwowy.	Zlecić naprawę serwisowi sprzętu ogrodniczego, najlepiej jest powierzyć zamiatarkę autoryzowanemu serwisowi NAC.
Silnik pracuje nierówno.	Zapchany przewód paliwowy lub gaźnik.	Wyczyścić przewód paliwowy, sprawdzić podawanie paliwa.
	Woda lub brud w systemie paliwowym.	Opróżnić gaźnik za pomocą śruby zlewu paliwa i uzupełnić paliwo.
	Zatkane elementy filtra.	Wyczyścić elementy filtra lub wymienić filtr na nowy.
	Paliwo niskiej jakości.	Usunąć paliwo i zatankować zamiatarkę paliwem wysokiej jakości.
Silnik gaśnie.	Silnik pracuje z włączonym ssaniem.	Wyłącz ssanie.
	Gaźnik lub filtr powietrza zalany olejem w wyniku przechylenia urządzenia na bok.	Oczyścić gaźnik z oleju a filtr powietrza wymienić.
Silnik dymi.	Silnik zalany olejem w wyniku przechylenia urządzenia na bok.	Wypalić olej na pracującym silniku.
Nadmierne wibracje.	Poluzowane mocowanie podzespołów, uszkodzony napęd.	Natychmiast zatrzymać silnik i zdjąć fajkę świecy zapłonowej. Dokręcić wszystkie śruby i dokonać innych właściwych napraw. Jeśli wibracje nie znikną powierzyć naprawę autoryzowanemu serwisowi NAC.
Nie działa napęd urządzenia.	Poluzowany lub uszkodzony pas napędowy.	Wymienić pas napędowy.
	Niewłaściwe ustawienie linki sterowania napędem.	Wyregulować linkę sterowania napędem.
	Zużyte lub uszkodzone koło cierne.	Wymienić koło cierne.
	Zerwane zawlecзки zabezpieczające.	Wymienić zawlecзки.
Zamiatarka nie zamiata.	Poluzowany lub uszkodzony pas napędowy.	Wymienić pas napędowy.
	Nieprawidłowe ustawienie linki kontroli szczotki.	Ustawić linkę kontroli.
	Nieprawidłowo ustawiona odległość szczotki od powierzchni.	Wyregulować odległość szczotki od powierzchni.
Szybkie zużywanie się szczotek.	Nieprawidłowo ustawiona odległość szczotki od powierzchni.	Wyregulować odległość szczotki od powierzchni.
Wyrzucanie zanieczyszczeń spod zamiatarki.	Zbyt duża prędkość jazdy.	Dostosować prędkość jazdy.

UWAGA! Jeśli urządzenie wymaga dalszych działań konserwacyjnych, należy skontaktować się z Serwisem Centralnym firmy NAC.

**UWAGA! Dopuszczalny czas nieprzerwanej pracy bez względu na temperaturę otoczenia nie powinien przekraczać 1 godziny. Minimalny czas przerwy między cyklami pracy wynosi 30 minut.**

## GWARANCJA I SERWIS

Zakupiony przez Państwa produkt przeznaczony jest wyłącznie do użytku amatorskiego (hobbystycznego). W przypadku użytkowania sprzętu do innych celów (zarobkowych, zawodowych), spowoduje to utratę odpowiedzialności gwaranta za zakupione urządzenie. Informacje na temat gwarancji oraz sieci serwisowej NAC można znaleźć w dołączonej karcie gwarancyjnej.

Pamiętaj, że po każdym użyciu maszynę należy wyczyścić. Utrzymanie sprzętu w czystości zapewni długotrwałą i niezawodną pracę. Czyszczenie, konserwacja i przeglądy okresowe to nie są naprawy. Autoryzowane serwisy NAC mogą te czynności przeprowadzić w ramach usługi odpłatnej.

1/6

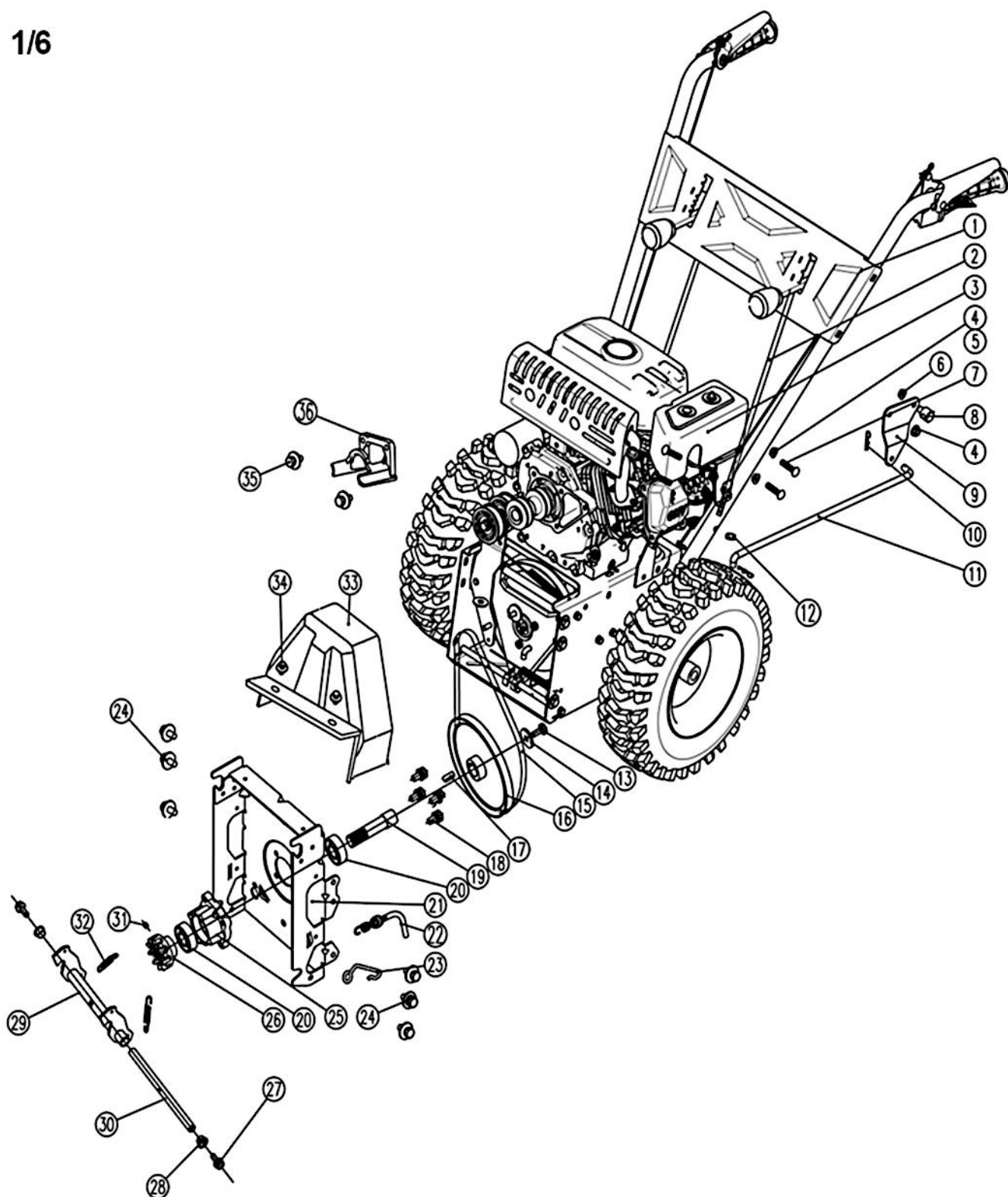

2/6

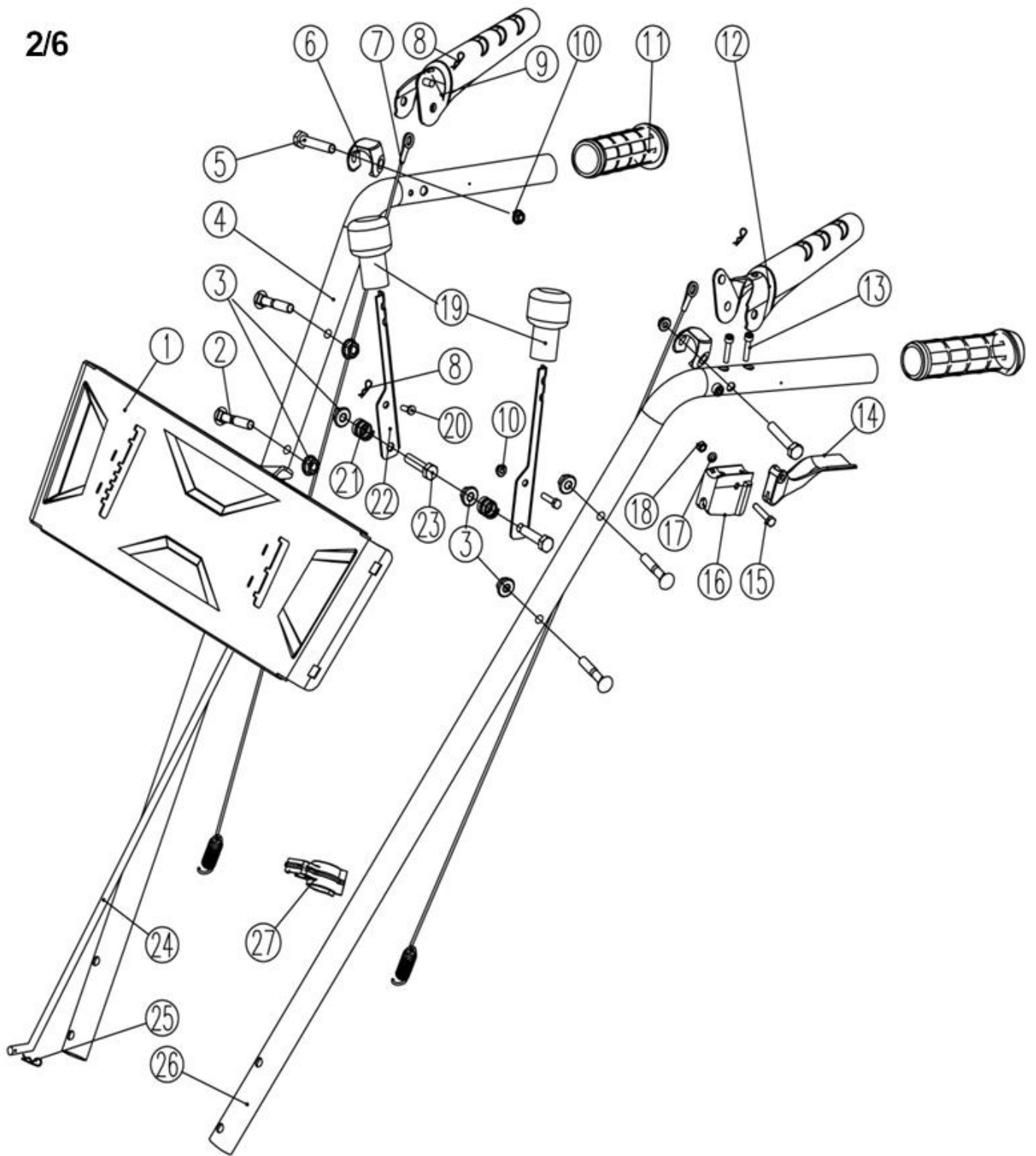

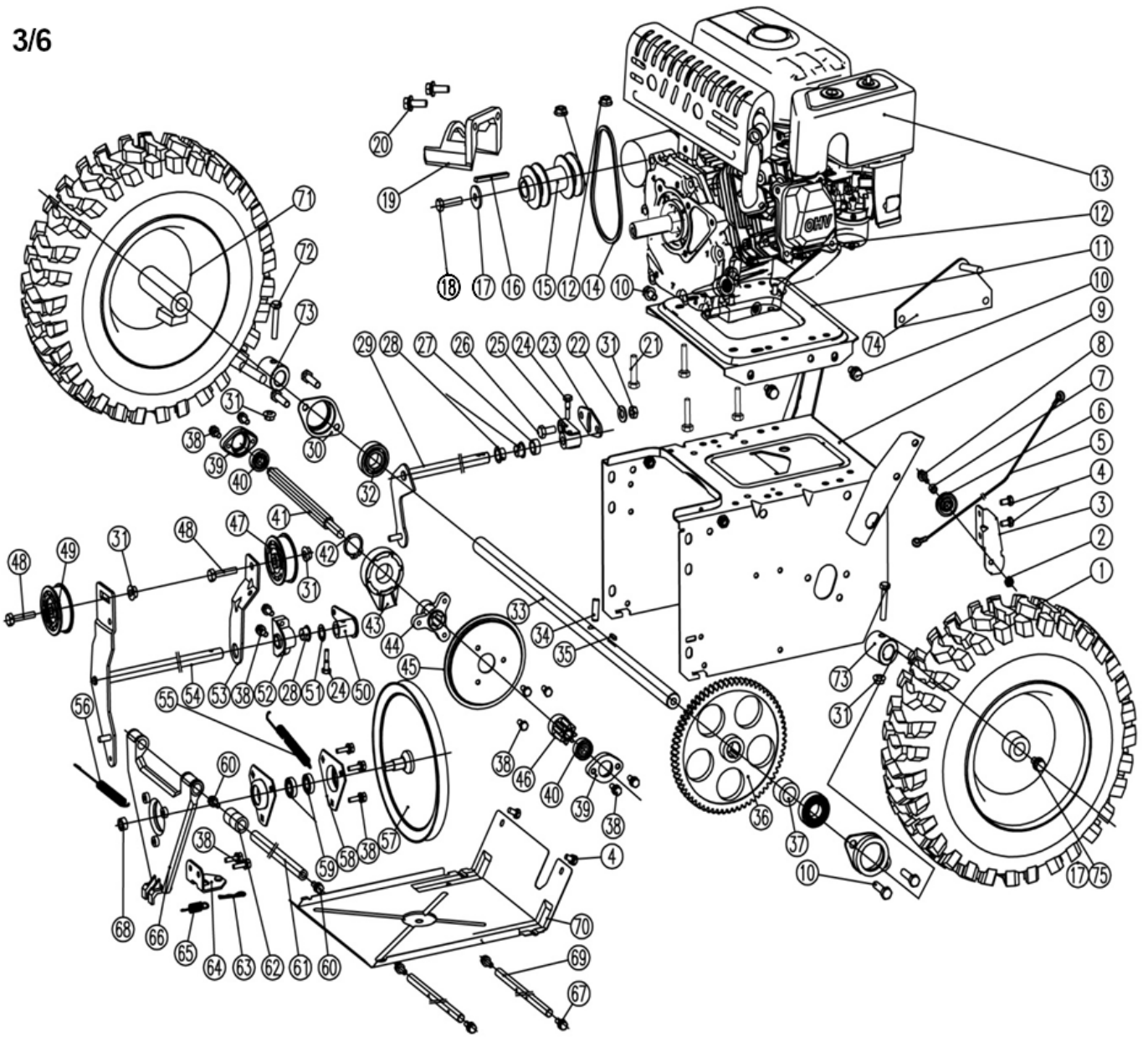



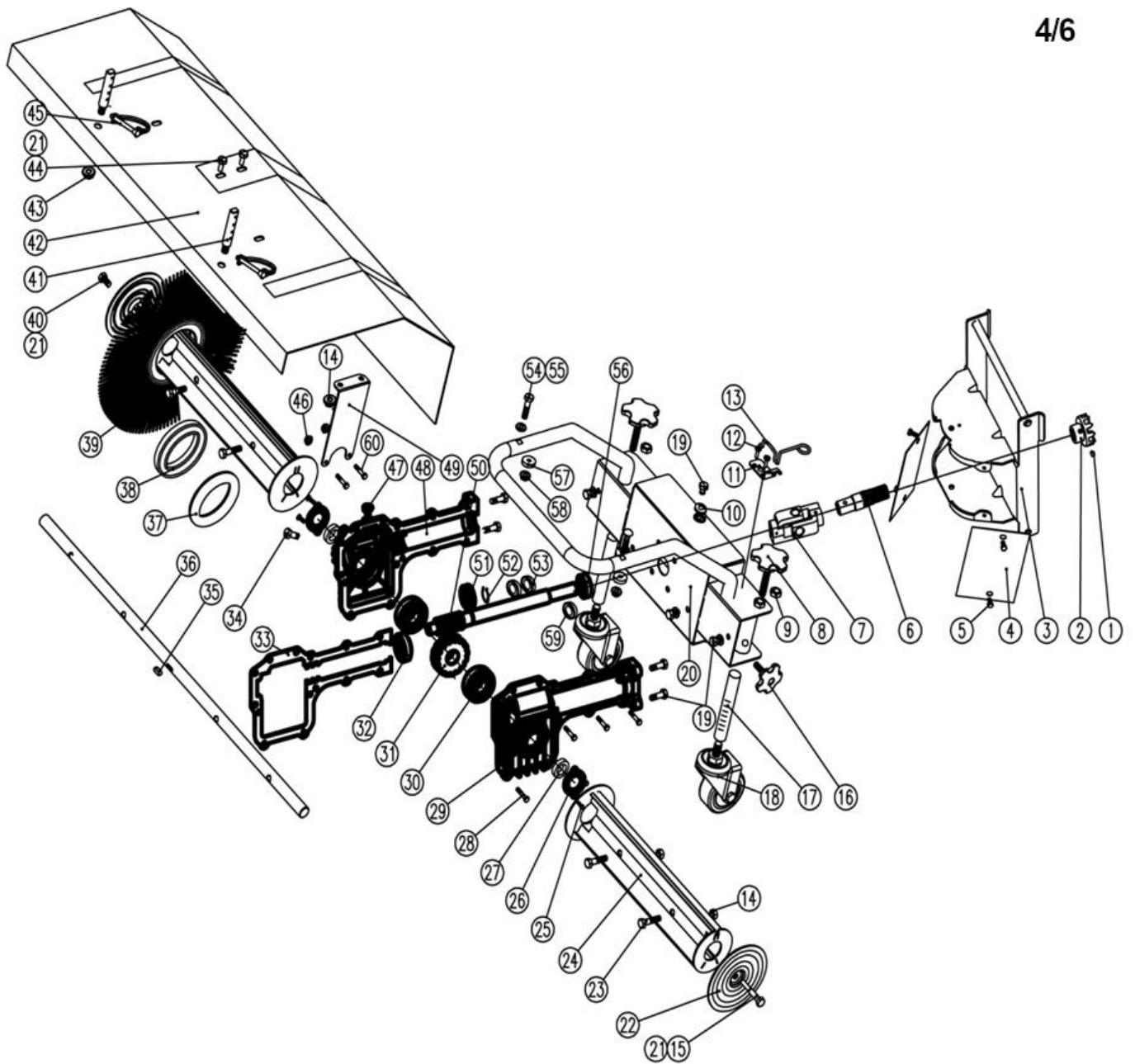

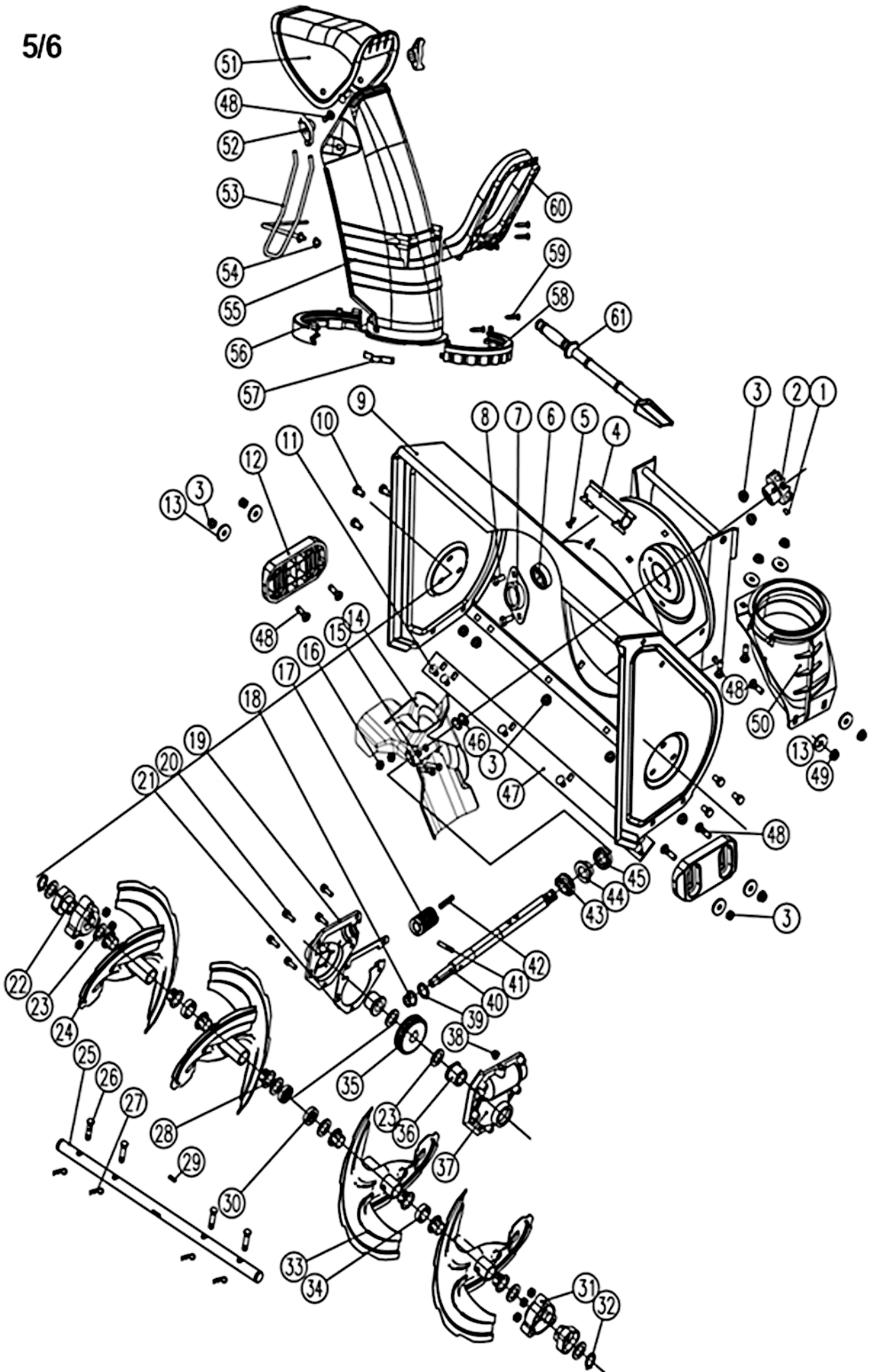

6/6

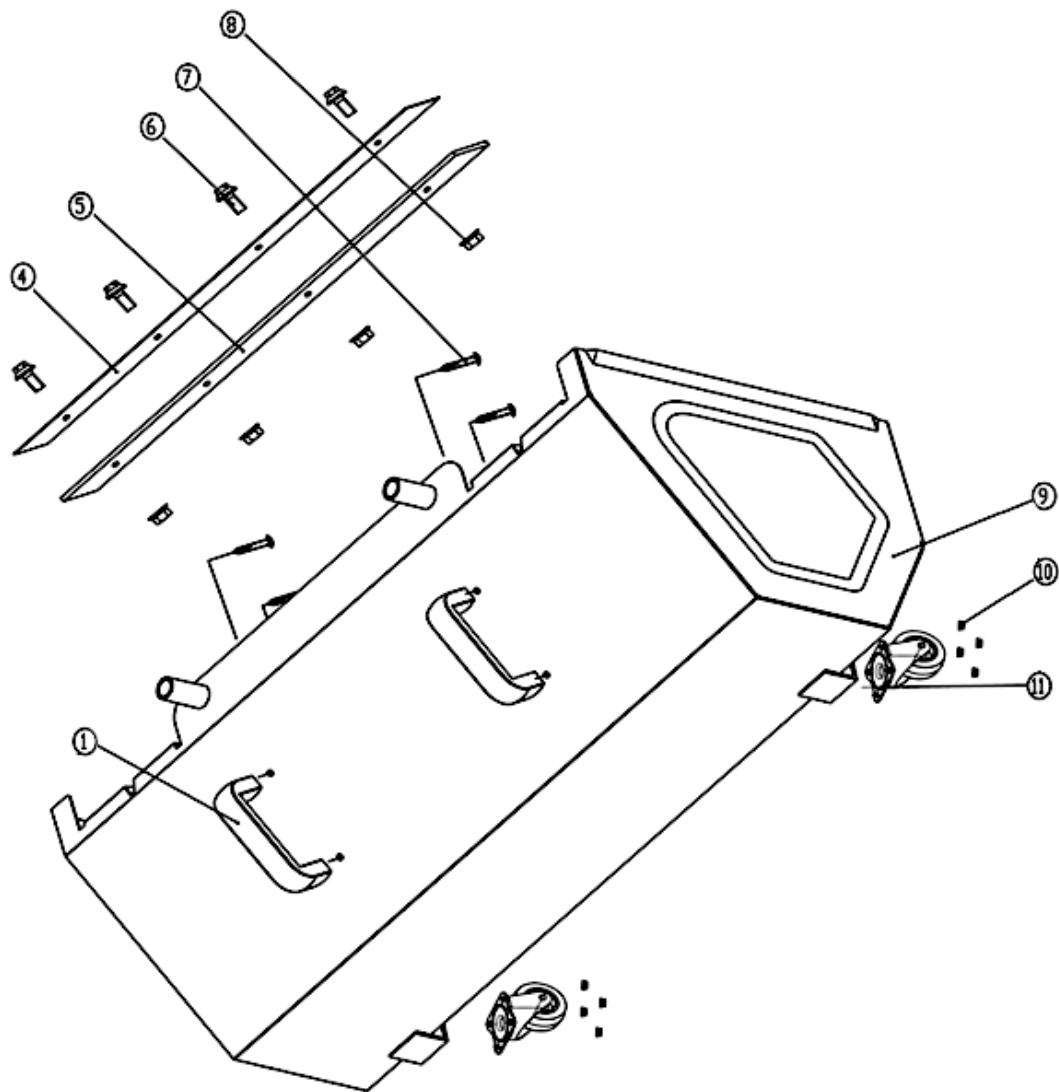
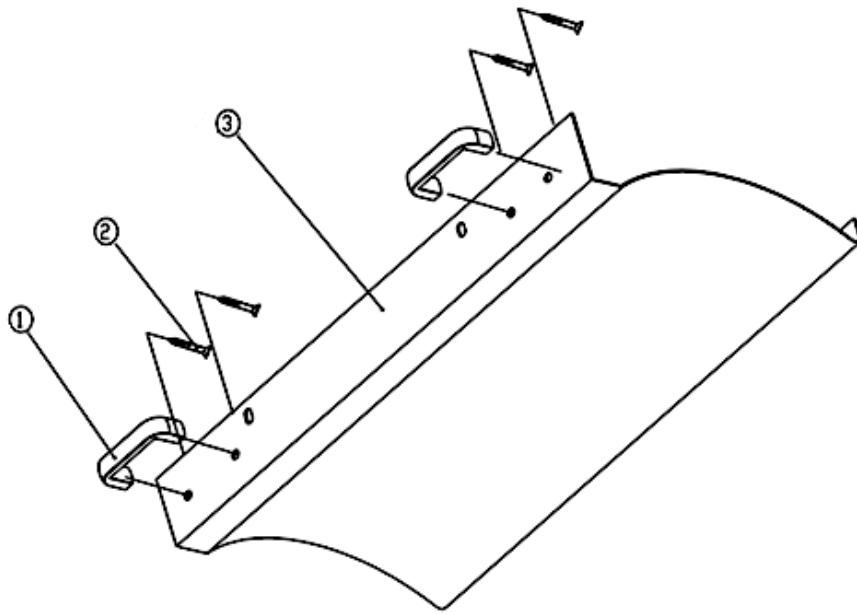



Deklaracja zgodności WE

Producent:

nazwa: **NAC Sp. z o.o.**  
adres: Al. Krakowska 39, 05-090 Raszyn, Polska

z pełną odpowiedzialnością deklaruje, że maszyna:

nazwa: **Zamiatarka spalinowa**  
model: **SWP80-196L-V4-KC**  
numer seryjny: **020 22 2490782495 0000 000001 - 020 25 2490782495 0000 999999**

spełnia zasadnicze wymagania:

- dyrektywy maszynowej **MD 2006/42/EC**,
- dyrektywy dotyczącej kompatybilności **EMC 2014/30/EC**,
- dyrektywy dotyczącej hałasu **NEE 2000/14/EC załącznik V** oraz **2005/88/EC**,

spełnia wymagania następujących norm zharmonizowanych:

- **EN ISO 12100:2010**
- **EN ISO 8437-1:2021**
- **EN ISO 8437-2:2021**
- **EN ISO 8437-4:2021**
- **EN ISO 14982:2009**

oraz spełnia wymagania:

- Engine 2016/1628/UE.

2000/14/EC: zastosowana procedura oceny zgodności według załącznika V

- zmierzony maksymalny poziom mocy akustycznej  $L_{WA}$  wynosi 98 dB(A),
- gwarantowany poziom mocy akustycznej  $L_{WA}$  wynosi 100 dB(A).

Miejsce złożenia i przechowywania Dokumentacji technicznej:

NAC Sp. z o.o.  
Al. Krakowska 39,  
05-090 Raszyn

Jarosław Malinowski

Dyrektor ds. technicznych i certyfikacji

Raszyn, 7 czerwca 2022

NAC Sp. z o.o.  
Al. Krakowska 39,  
05-090 Raszyn



## GWARANCJA

Szanowni Państwo!

*Dziękujemy za dokonanie zakupu naszego produktu i gratulujemy trafnego wyboru. Urządzenie, które Państwo kupiliście, zostało zaprojektowane i wyprodukowane według najnowszych technologii oraz reprezentuje światowe standardy jakości i niezawodności, jednocześnie będąc przyjaznym dla środowiska.*

*Przypominamy o obowiązku dokładnego zapoznania się z procedurami uruchomienia oraz eksploatacji przed rozpoczęciem korzystania z urządzenia; procedury te są zawarte w dostarczonej z urządzeniem Instrukcji Obsługi.*

**☎ 801 044 450**

*Infolinia czynna od poniedziałku do piątku w godzinach od 8.00 do 15.00. Koszt połączenia wg stawek operatorów poszczególnych sieci.*

*Nasza wyspecjalizowana sieć serwisowa służy Państwu wszelką pomocą w zakresie porad technicznych jak i eksploatacyjnych.*

*Przydatne informacje serwisowe oraz lista autoryzowanych punktów serwisowych znajdują się na stronie:*

**🌐 [serwis.nac.com.pl](http://serwis.nac.com.pl)**

- 1 Firma NAC gwarantuje sprawne działanie urządzenia zgodnie z warunkami techniczno-eksploatacyjnymi opisanymi w Instrukcji Obsługi.
- 2 Na urządzenie udziela się 24-miesięcznej gwarancji konsumentowi („tj. osobie fizycznej dokonującej z przedsiębiorcą czynności prawnej niezwiązanej bezpośrednio z jej działalnością gospodarczą lub zawodową”) oraz 12-miesięcznej gwarancji przy zakupie przez przedsiębiorcę „(tj. osobę fizyczną, osobę prawną i jednostkę organizacyjną, prowadzącą we własnym imieniu działalność gospodarczą lub zawodową)”. Po tym okresie użytkownik ma prawo do napraw odpłatnych. Z gwarancji wyłączone są akumulatory.
- 3 Wszystkie uszkodzenia ujawnione w okresie obowiązywania gwarancji wynikające z wad materiałowych, montażowych lub produkcyjnych będą usuwane bezpłatnie.
- 4 Podstawą do uzyskania ochrony gwarancyjnej jest dowód zakupu urządzenia od Autoryzowanego Dystrybutora sprzętu NAC wraz z podpisanym w dniu sprzedaży drukiem niniejszej karty gwarancyjnej wydanym przez oficjalnego **Autoryzowanego Dystrybutora marki NAC**. Ochrona gwarancyjna nie będzie udzielana, jeżeli druk gwarancji będzie poświadczony/podstemplowany przez firmę niebędącą Autoryzowanym Dystrybutorem marki NAC. Niniejsza gwarancja obowiązuje na terenie Rzeczypospolitej Polskiej.
- 5 Wady urządzenia podlegające gwarancji będą usuwane w terminie do 14 dni roboczych od daty przyjęcia w Autoryzowanym Serwisie NAC. Termin ten może ulec wydłużeniu do 30 dni roboczych w wyjątkowych przypadkach.
- 6 Z przyczyn niezależnych od Gwaranta wskazany powyżej termin może ulec wydłużeniu, w szczególności gdy produkt wymaga dodatkowej weryfikacji/ekspertyzy lub wystąpią okoliczności mające postać siły wyższej uniemożliwiającej jego zachowanie np.: powódź, pożar, strajki, klęski żywiołowe, restrykcje importowe itp.
- 7 W zakres gwarancji nie wchodzi czynności takie jak: montaż, konserwacja, obsługa okresowa regulacja i czyszczenia, a także przeglądy, wymiana oleju i filtrów wraz z materiałami i częściami użytymi do w/w czynności. Czynności te mogą być wykonane odpłatnie. Gwarancja nie obejmuje naturalnego zużycia lub pogorszenia działania akumulatorów wynikającego z normalnego użytkowania.
- 8 W celu usunięcia wad lub uszkodzeń urządzenie wraz z dowodem zakupu i ważną kartą gwarancyjną należy dostarczyć do: najbliższego Autoryzowanego Serwisu lub skorzystać z wygodnego systemu „door to door” lub do miejsca zakupu. Urządzenie powinno zostać uprzednio oczyszczone. Serwis/sklep może odmówić naprawy urządzenia nieoczyszczonego. Jeżeli urządzenie ma zostać wysłane, przed przekazaniem go kurierowi lub sprzedawcy należy bezwzględnie wylać z niego płyny eksploatacyjne (paliwo i olej). Opakowanie musi zapewnić bezpieczny transport, zaleca się opakowanie oryginalne.
- 9 Sposób naprawy ustala gwarant. Gwarant nie ma obowiązku dostarczenia urządzenia zastępczego na czas naprawy gwarancyjnej.
- 10 Gwarancja ta obowiązuje pod warunkiem, że urządzenie jest prawidłowo eksploatowane, konserwowane i obsługiwane zgodnie z dołączoną instrukcją obsługi.
- 11 Użytkownik jest obowiązany do natychmiastowego zaniechania użytkowania uszkodzonego urządzenia. Kontynuacja pracy uszkodzonym urządzeniem może powodować powstanie kolejnych usterek oraz zagrażać zdrowiu lub życiu użytkownika lub osób trzecich.
- 12 Gwarancją nie są objęte uszkodzenia powstałe w wyniku: uszkodzeń mechanicznych, niewłaściwego użytkowania, dokonywania modyfikacji oraz napraw dokonanych przez osoby nieupoważnione. Dotyczy to również zamontowania i używania niewłaściwych części oraz filtrów, smarów, olejów, paliw.
- 13 Zniszczenie plomb gwarancyjnych, o ile są, lub tabliczki znamionowej z numerem seryjnym, może być podstawą do odrzucenia gwarancji.
- 14 Gwarancja nie obejmuje wad powstałych na skutek uderzenia pioruna, pożaru, powodzi i innych klęsk żywiołowych.
- 15 Gwarancji nie podlegają elementy eksploatacyjne i ulegające naturalnemu zużyciu podczas pracy i podlegające kontroli stanu przez użytkownika takie jak: paski klinowe, żarówki, filtry, świece zapłonowe, koła jezdne, noże i ostrza tnące, uchwyty noży, głowice żyłkowe, łańcuchy tnące, prowadnice łańcucha, linki sterownicze, wpusty i kołki przeciążeniowe.
- 16 Firma NAC nie odpowiada za bezpośrednie lub pośrednie szkody, straty bądź koszty wynikłe z zastosowania, bądź brakiem możliwości zastosowania urządzenia do jakiegokolwiek celu.
- 17 Jeżeli przed przystąpieniem do naprawy konieczne jest przeprowadzenie czynności związanych z konserwacją urządzenia to Serwis/sklep może przeprowadzić takie czynności odpłatnie za zgodą użytkownika/reklamującego.
- 18 Jeżeli podczas naprawy stwierdzono konieczność wymiany elementów związanych z bezpieczeństwem użytkowania lub osób trzecich (m.in. ostrza tnące, łańcuchy, prowadnice, osłony elementów tnących i inne związane z bezpieczeństwem), to serwis jest zobowiązany do wymiany tych elementów nawet wtedy, gdy wiąże się to z koniecznością pobrania opłat za zgodą użytkownika/reklamującego. W przypadku odmowy serwis zwróci produkt bez dokonania jakichkolwiek napraw.
- 19 Gwarancja nie obejmuje ewentualnych szkód wyrządzonych przedmiotom lub osobom.
- 20 Gwarancja na sprzedany towar nie wyłącza, nie ogranicza ani nie zawiesza uprawnień kupującego będącego osobą fizyczną wynikających z przepisów o odpowiedzialności za niezgodność towaru z umową.

**KARTA GWARANCYJNA**.....  
Nazwa sprzętu \*.....  
Model \*.....  
Data sprzedaży \*.....  
Nr fabryczny urządzenia \*.....  
Nr fabryczny silnika

Oświadczam, że zapoznałem się z instrukcją obsługi oraz kartą gwarancyjną. Zakupiony sprzęt otrzymałem sprawny, kompletny, wraz z dowodem zakupu.

Czytelny podpis nabywcy .....

.....  
Pieczętka i czytelny podpis sprzedawcy \*1

\* Wypełnia sprzedawca

**\*1 Oświadczam, że jestem oficjalnym Autoryzowanym Dystrybutorem sprzętu NAC.**

*Złożenie oświadczenia niezgodnego ze stanem faktycznym przez podmiot niebędący autoryzowanym Dystrybutorem sprzętu NAC może skutkować odpowiedzialnością karną sprzedawcy na podstawie art. 271 i art. 286 Kodeksu Karnego.*

LP.	Daty	Opis naprawy	Pieczętka zakładu
	Data zgłoszenia sprzętu		
	Data zakończenia naprawy		
	Data wydania sprzętu		
	Data zgłoszenia sprzętu		
	Data zakończenia naprawy		
	Data wydania sprzętu		
	Data zgłoszenia sprzętu		
	Data zakończenia naprawy		
	Data wydania sprzętu		
	Data zgłoszenia sprzętu		
	Data zakończenia naprawy		
	Data wydania sprzętu		

# ODKRYJ NOWE MOŻLIWOŚCI

**NAC**  
NEW AMERICAN CONCEPT



**Drogi Kliencie,**



**w sprawach związanych z obsługą gwarancyjną oraz serwisową  
kontaktuj się z nami przez stronę internetową**

# **serwis.nac.com.pl**



*Zdjęcia i opisy z niniejszej instrukcji są własnością firmy NAC. Zgodnie z Dz. U. 94 Nr 24 poz. 83, sprost: Dz. U. 94 Nr 43 poz. 170 kopiowanie, przetwarzanie i rozpowszechnianie tych materiałów w całości lub w części bez zgody firmy NAC jest zabronione i stanowi naruszenie praw autorskich.*

*Niniejsza instrukcja nie wskazuje cech nabytego przez Państwa urządzenia, którego dotyczy instrukcja, w zakresie, w jakim nie mają one wpływu bezpośrednio na sposób korzystania z niego, a tym samym szczegółowe dane techniczne wskazane w instrukcji mogą ulec zmianie, za co firma NAC nie ponosi odpowiedzialności.*