

- EN** 15" 40 cm metal pedestal fan
FR Ventilateur sur pied en métal de 40 cm (15")
PL Wentylator stojący metalowy 40 cm
RO Ventilator cu picior din metal de 15" / 40 cm
ES Ventilador de pie de metal, 40 cm / 15"
PT Ventoinha de pé de metal de 40 cm / 15"
TR 15 inç 40 cm metal ayaklı vantilatör

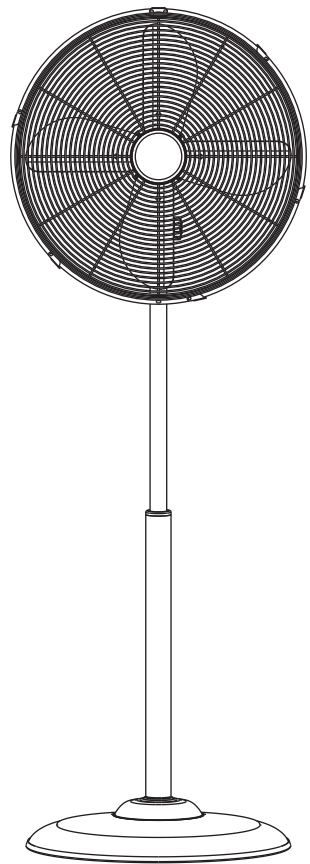

- EN IMPORTANT** - These instructions are for your safety. Please read through them thoroughly prior to handling the product and retain them for future reference.
- FR IMPORTANT** : Ces instructions sont données pour votre sécurité. Merci de les lire attentivement avant de manipuler le produit et de les conserver pour référence.
- PL WAŻNE** — Niniejsza instrukcja została opracowana w celu zapewnienia bezpieczeństwa użytkownikowi. Należy ją dokładnie przeczytać przed obsługą produktu i zachować do wykorzystania w przyszłości.
- RO IMPORTANT** - Aceste instrucțiuni sunt pentru siguranța ta. Citește-le cu atenție înainte de montarea produsului și păstrează-le pentru consultare ulterioară.
- ES IMPORTANTE**: Estas instrucciones son para su propia seguridad. Léelas atentamente antes de manipular el producto y guárdelas para futuras consultas.
- PT IMPORTANTE** - Estas instruções são para sua segurança. Leia-as atentamente antes de manusear o produto e guarde-as para consultas futuras.
- TR ÖNEMLİ** - Bu talimatlar sizin güvenliğiniz içindir. Ürün üzerinde çalışmaya başlamadan önce lütfen bu talimatları dikkatlice okuyun ve ileride başvurmak üzere saklayın.

5063022601643 / 5063022601513 /
 5063022601575 / 5063022601384 /
 5063022601698 / 5063022601780

V11224_5063022601643_MAND2_2324

- EN Parts FR Pièces PL Części RO Piese ES Piezas PT Peças TR Parçalar**

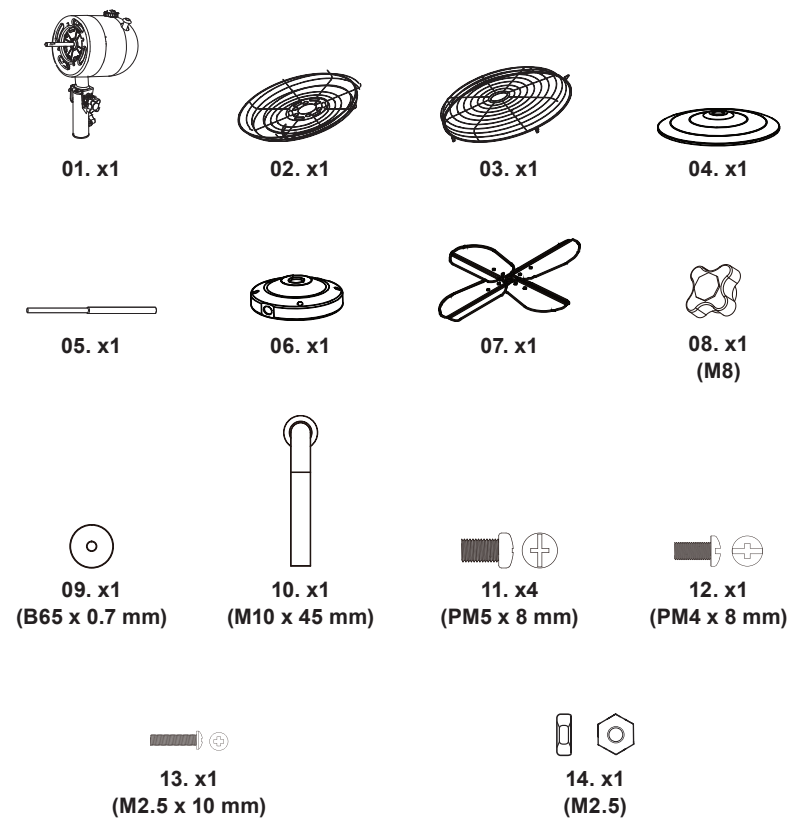

- EN** You will need **FR** Vous aurez besoin de **PL** Będziesz potrzebować **RO** Vei avea nevoie de **ES** Necesitará **PT** Vai precisar de **TR** İhtiyaç duyacaklarınız

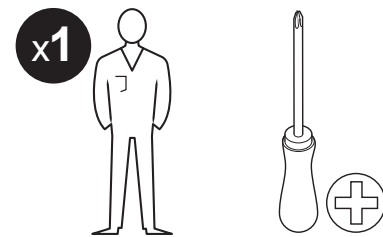

- EN Care & maintenance FR** Entretien et maintenance **PL** Czyszczenie i konserwacja **RO** Îngrijire și întreținere **ES** Cuidados y mantenimiento **PT** Cuidados e manutenção **TR** Bakım ve muhafaza

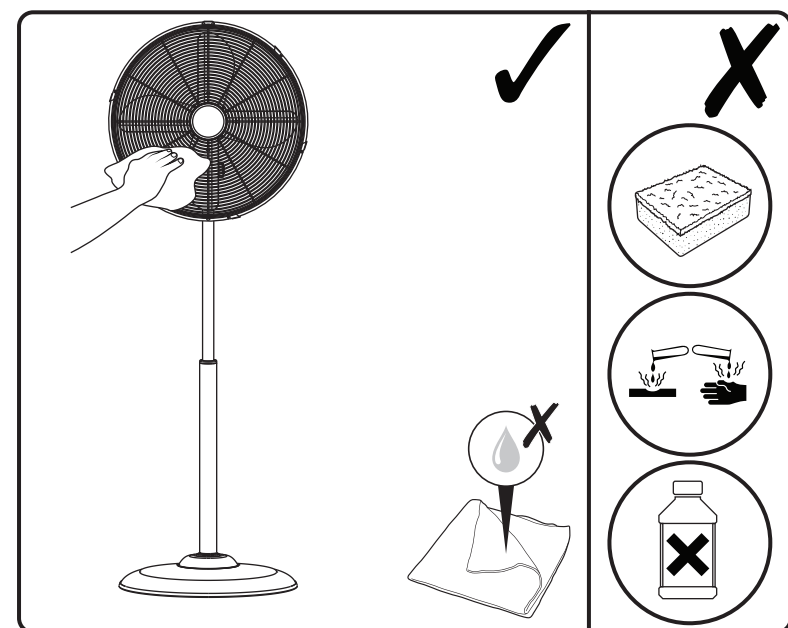

- EN** Product description **FR** Description du produit **PL** Opis produktu **RO** Descrierea produsului **ES** Descripción del producto **PT** Descrição do produto **TR** Ürün açıklaması

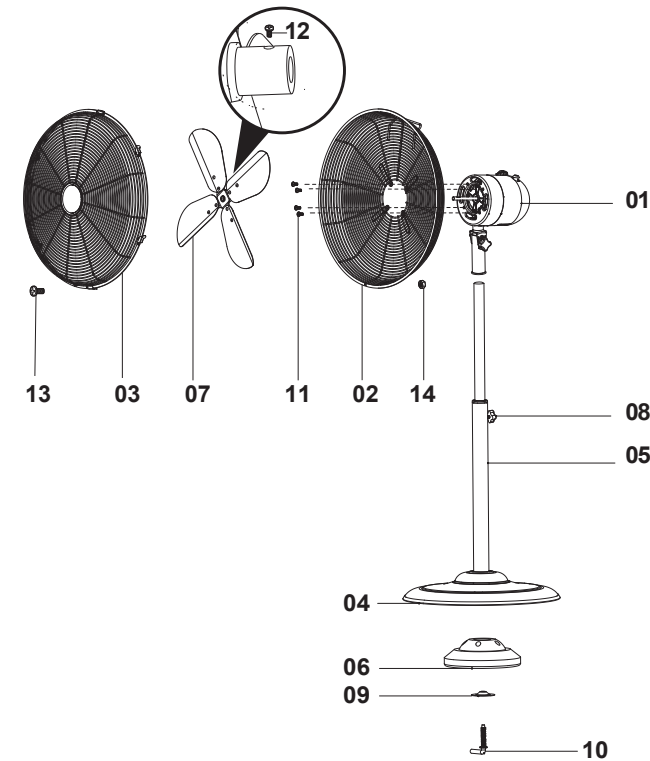

- EN** 01 Motor 02 Back grill 03 Front grill 04 Metal base 05 Pole 06 Weight 07 Blades 08 Nut M8 09 Washer B65 x 0.7 mm 10 Screw M10 x 45 mm 11 Screw PM5 x 8 mm 12 Screw PM4 x 8 mm 13 Screw M2.5 x 10 mm 14 Nut M2.5
- FR** 01 Moteur 02 Grille arrière 03 Grille avant 04 Base métallique 05 Tube 06 Lest 07 Pales 08 Écrou M8 09 Rondelle B65 x 0,7 mm 10 Vis M10 x 45 mm 11 Vis PM5 x 8 mm 12 Vis PM4 x 8 mm 13 Vis M2,5 x 10 mm 14 Écrou M2,5
- PL** 01 Silnik 02 Osłona tylna 03 Osłona przednia 04 Podstawa metalowa 05 Drażek 06 Obciążnik 07 Łopatki 08 Nakrętka M8 09 Podkładka B65 x 0,7 mm 10 Wkręt M10 x 45 mm 11 Wkręt PM5 x 8 mm 12 Wkręt PM4 x 8 mm 13 Wkręt M2,5 x 10 mm 14 Nakrętka M2,5
- RO** 01 Motor 02 Grilă spate 03 Grilă față 04 Bază metalică 05 Tijă 06 Greutate 07 Pale 08 Piuliță m8 09 Șaibă B65 x 0,7 mm 10 Șurub M10 x 45 mm 11 Șurub PM5 x 8 mm 12 Șurub PM4 x 8 mm 13 Șurub M2,5 x 10 mm 14 Piuliță M2,5
- ES** 01 Motor 02 Rejilla trasera 03 Rejilla delantera 04 Base metálica 05 Mástil 06 Peso 07 Aspas 08 Tuerca M8 09 Arandela B65 x 0,7 mm 10 Tornillo M10 x 45 mm 11 Tornillo PM5 x 8 mm 12 Tornillo PM4 x 8 mm 13 Tornillo M2,5 x 10 mm 14 Tuerca M2,5
- PT** 01 Motor 02 Grelha traseira 03 Grelha dianteira 04 Base de metal 05 Cabo 06 Peso 07 Lâminas 08 Porca M8 x 43 mm 09 Anilha B65 x 0,7 mm 10 Parafuso M10 x 45 mm 11 Parafuso PM5 x 8 mm 12 Parafuso PM4 x 8 mm 13 Parafuso M2,5 x 10 mm 14 Porca M2,5
- TR** 01 Motor 02 Arka ızgara 03 Ön ızgara 04 Metal taban 05 Direk 06 Ağırlık 07 Pervane 08 Somun M8 09 Pul B65 x 0,7 mm 10 Vida M10 x 45 mm 11 Vida PM5 x 8 mm 12 VIDA PM4 x 8 mm 13 Vida M2,5 x 10 mm 14 SOMUN M2,5

- EN** Safety **FR** Sécurité **PL** Bezpieczeństwo **RO** Siguranță **ES** Seguridad **PT** Segurança **TR** Güvenlik

EN Safety

WARNING! KEEP PACKAGING MATERIALS AND ACCESSORIES OUT OF THE REACH OF CHILDREN. NEVER ALLOW CHILDREN TO PLAY WITH PACKAGING OR ACCESSORIES.

- Before connecting the product to a wall socket, ensure that the local electrical current matches the one specified on the product's nameplate.
- Plug the power plug into an easily accessible power outlet so that you can easily unplug the unit in an emergency.
- If the device is provided with an adaptor, the device should be used only with the supplied power adapter.
- Do not use the appliance for other than its intended use. For domestic indoor use only.
- This appliance is intended to be used in household and similar applications such as:
 - staff kitchen areas in shops, offices and other working environments.
 - farm houses.
 - by clients in hotels, motels and other residential type environments.
 - bed and breakfast type environments.
- This appliance can be used by children aged from 8 years and above and persons with reduced physical, sensory or mental capabilities or lack of experience and knowledge if they have been given supervision or instruction concerning use of the appliance in a safe way and understand the hazards involved. Children shall not play with the appliance. Cleaning and user maintenance shall not be made by children without supervision.
- Keep the appliance and its cord out of the reach of children under 8 years of age.
- Place the appliance on a flat, stable, heat-resistant surface. Operating the product in any other position could cause a hazard. Do not place this unit in an inclined or other uneven place to prevent the unit from falling and causing damage to the unit or internal parts.

- Never insert anything into the grille when the appliance is switched on. Adults should pay special attention when using this appliance close to children. During use, keep your hands, hair, clothing, or others away from the safety grill to prevent injury and damage to the appliance. To prevent accidental injury or damage to the unit, please do not insert any foreign matter into the air inlet and outlet. Do not place items on the unit, and covering the outlet is strictly prohibited.
- Never use this fan in hot or humid locations like a bathroom. Do not use the appliance or touch the power plug when your hands are wet. Never immerse or expose the electrical components of the appliance like the unit, cord or plug in water or any other liquid and never hold it under running water.
- Keep the appliance away from any hot surfaces or flames.
- Never leave this fan close to curtains, drapes, plants, etc.
- Always unplug or disconnect the appliance from the mains power supply when not in use or when moving. Prior to cleaning or other maintenance, the appliance must be disconnected from the supply mains. Do not pull the cord to unplug the appliance. If the unit is not in use for a long time, unplug the power cord.
- Never use a damaged device! If the appliance is damaged, unplug it from the power outlet. Do not attempt to repair the device on your own. In the case of a malfunction, repairs should be carried out exclusively by qualified person.
- If the supply cord is damaged, it must be replaced by the manufacturer, its service agent or similarly qualified persons in order to avoid a hazard. The power cord should not be crushed, deformed, rubbed against sharp edges. Arrange the cord so that no one can pull or trip over it inadvertently.
- This product is not intended to be used through a remote-control system, smart control system or external timer.
- Never leave the fan running unattended.
- Do not cover or place objects on the product.
- Never use accessories not specifically recommended by the manufacturer. They could damage the fan or expose the user to safety hazards. Use only original accessories.

⚠ WARNING! NEVER USE WITHOUT THE GUARDS IN PLACE. AFTER ASSEMBLY, DO NOT REMOVE THE GUARDS DURING USE OR CLEANING. ASSEMBLE THE FAN COMPLETELY BEFORE TURNING IT ON.

- Regarding the instructions for cleaning, thanks to refer to the section "Care & maintenance".

Plug replacement

This appliance is supplied with a BS13633 pin plug fitted with a 3 Amp fuse. Should the fuse require replacement, it must be replaced with a fuse rated at 3 Amp and approved to BS1362.

In the event the mains plug has to be removed/replaced for any reason, please note:

⚠ IMPORTANT: THE WIRES IN THE MAINS LEAD ARE COLOURED IN ACCORDANCE WITH THE FOLLOWING CODE:

Blue — Neutral
Brown — Live
Green/Yellow — Earth

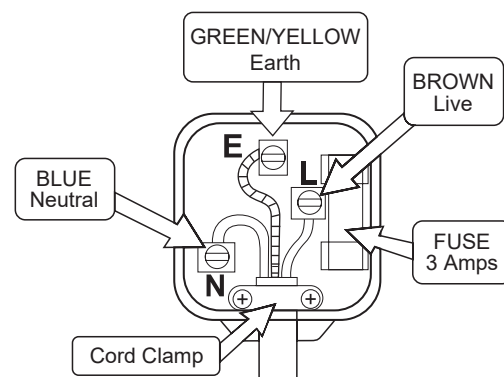

As the colours of the wires in the mains lead of this appliance may not correspond with the coloured markings identifying the terminals in your plug, proceed as follows.

The blue wire must be connected to the terminal marked with an N or coloured black.

The brown wire must be connected to the terminal marked with an L or coloured red.

The green/yellow wire must be connected to the earthing terminal which is marked with an E or with the earth symbol.

⚠ WARNING: NEVER CONNECT LIVE OR NEUTRAL WIRES TO THE EARTH TERMINAL OF THE PLUG.

i NOTE: If a moulded plug is fitted and has to be removed take great care in disposing of the plug and severed cable, it must be destroyed to prevent engaging into a socket.

Technical data

Model No:	TX-16GA
Power supply:	220-240 V AC 50 Hz
Rated power:	45 W
Dimension (H x W x D)	1300 x 450 x 400 mm
Weight	6.3 kg
	This product complies with conformity requirements of the applicable European Regulations or Directives.
	Operator's manual operating instructions.
	This product complies with conformity requirements of the applicable UK Regulations.
	This symbol is known as the 'Crossed-out Wheelie Bin Symbol'. When this symbol is marked on a product or battery, it means that it should not be disposed of with your general household waste. Some chemicals contained within electrical/electronic products or batteries can be harmful to health and the environment. Only dispose of electrical/ electronic/battery items in separate collection schemes, which cater for the recovery and recycling of materials contained within. Your co-operation is vital to ensure the success of these schemes and for the protection of the environment.
	For indoor use only
xxWyy:	Manufacturing date code; year of manufacturing (yy) and week of manufacturing (Wxx).

Information requirements for fan			
Model identifier:	Symbol	Value	Unit
Description			
Maximum fan flow rate	F	62.04	m³/min
Fan power input	P	40.2	W
Service value	Sv	1.54	(m³/min)/W
Standby power consumption	P _{SB}	--	W
Fan sound power level	L _{WA}	63.77	dB(A)
Maximum air velocity	c	3.38	meters/sec
The seasonal electricity consumption	Q	12.86	KWh/a
Measurement standard for service value	EN IEC 60879:2019		

Guarantee

We take special care to select high quality materials and use manufacturing techniques that allow us to create products incorporating design and durability. This product has a manufacturer's guarantee of 2 years against manufacturing defects, from the date of purchase (if bought in store) or date of delivery (if bought online), at no additional cost for normal (non-professional or commercial) household use.

To make a claim under this guarantee, you must present your proof of purchase (such as a sales receipt, purchase invoice or other evidence admissible under applicable law), please keep your proof of purchase in a safe place. For this guarantee to apply, the product you purchased must be new, it will not apply to second hand or display products. Unless stated otherwise by applicable law, any replacement product issued under this guarantee will only be guaranteed until expiry of the original period guarantee period.

This guarantee covers product failures and malfunctions provided the product was used for the purpose for which it is intended and subject to installation, cleaning, care and maintenance in accordance with the information contained in these terms and conditions, in the user manual and standard practice, provided that standard practice does not conflict with the user manual.

This guarantee does not cover defects and damage caused by normal wear and tear or damage that could be the result of improper use, faulty installation or assembly, neglect, accident, misuse, or modification of the product. Unless stated otherwise by applicable law, this guarantee will not cover, in any case, ancillary costs (shipping, movement, costs of uninstalling and reinstalling, labour etc), or direct and indirect damage.

If the product is defective, we will, within a reasonable time, replace.

Rights under this guarantee are enforceable in the country in which you purchased this product. Guarantee related queries should be addressed to the store you purchased this product from.

The guarantee is in addition to and does not affect your statutory rights.

IMPORTANT - RETAIN THIS INFORMATION FOR FUTURE REFERENCE : READ CAREFULLY.

FR Sécurité

⚠ AVERTISSEMENT ! GARDER LES MATÉRIAUX D'EMBALLAGE ET LES ACCESSOIRES HORS DE PORTÉE DES ENFANTS. NE JAMAIS LAISSER LES ENFANTS JOUER AVEC L'EMBALLAGE OU LES ACCESSOIRES.

- Avant de brancher le produit sur une prise murale, s'assurer que le courant électrique local correspond à celui spécifié sur la plaque signalétique du produit.
- Brancher la fiche d'alimentation dans une prise électrique facilement accessible afin de pouvoir débrancher facilement l'appareil en cas d'urgence.

- Si l'appareil est fourni avec un adaptateur, il doit uniquement être utilisé avec l'adaptateur secteur fourni.
- Ne pas utiliser l'appareil à d'autres fins que celles pour lesquelles il a été conçu. Pour un usage domestique en intérieur uniquement.
- Cet appareil est destiné à un usage domestique et aux applications similaires telles que :
 - utilisation dans les cuisines destinées aux employés dans les magasins, bureaux et autres environnements de travail ;
 - utilisation par les clients des gîtes ;
 - utilisation par les clients des hôtels, motels et autres environnements de type résidentiel ;
 - utilisation dans les environnements de type chambre d'hôtes.
- Cet appareil peut être utilisé par des enfants âgés d'au moins 8 ans et par des personnes ayant des capacités physiques, sensorielles ou mentales réduites ou manquant d'expérience et de connaissances, à condition qu'ils soient surveillés ou qu'ils aient reçu des instructions concernant l'utilisation de l'appareil en toute sécurité et qu'ils comprennent les risques encourus. Les enfants ne doivent pas jouer avec l'appareil. Le nettoyage et l'entretien par l'utilisateur ne doivent pas être effectués par des enfants sans surveillance.
- Tenir l'appareil et son cordon hors de portée des enfants de moins de 8 ans.
- Placer l'appareil sur une surface plane, stable et résistante à la chaleur. L'utilisation de l'appareil dans une autre position pourrait provoquer un accident. Ne pas placer cet appareil dans un endroit incliné ou irrégulier afin d'éviter qu'il ne tombe et que l'appareil ou ses pièces internes ne soient endommagés.
- Ne jamais rien insérer dans la grille lorsque l'appareil est allumé. Les adultes doivent utiliser cet appareil avec précaution si des enfants se trouvent à proximité. Pendant l'utilisation, garder les mains, les cheveux, les vêtements, etc., à l'écart de la grille de sécurité pour éviter toute blessure et pour ne pas endommager l'appareil. Pour éviter toute blessure accidentelle ou tout dommage à l'appareil, ne pas insérer de corps étrangers dans l'entrée et la sortie d'air. Ne placer aucun objet sur l'appareil. Il est strictement interdit de couvrir la prise.

- Ne jamais utiliser ce ventilateur dans des endroits chauds ou humides tels qu'une salle de bains. Ne pas utiliser l'appareil et ne pas toucher la fiche d'alimentation avec des mains mouillées. Ne jamais immerger ou exposer les composants électriques de l'appareil, tels que l'unité, le cordon ou la fiche, à de l'eau ou tout autre liquide et ne jamais tenir l'appareil sous l'eau courante.
- Tenir l'appareil à l'écart des surfaces chaudes ou des flammes.
- Ne jamais laisser ce ventilateur près de rideaux, tissus, plantes, etc.
- Toujours débrancher l'appareil de la prise secteur lorsqu'il n'est pas utilisé ou lorsqu'il est déplacé. Avant de procéder au nettoyage ou à toute autre opération d'entretien, l'appareil doit être débranché du secteur. Ne pas tirer sur le cordon pour débrancher cet appareil. Si l'appareil n'est pas utilisé pendant une période prolongée, débrancher le cordon d'alimentation.
- Ne jamais utiliser un appareil endommagé ! Si l'appareil est endommagé, le débrancher de la prise secteur. Ne pas essayer de réparer l'appareil soi-même. En cas de dysfonctionnement, les réparations doivent être effectuées exclusivement par une personne qualifiée.
- Si le cordon d'alimentation est endommagé, il doit être remplacé par le fabricant, son service après-vente ou par une personne qualifiée afin d'éviter tout danger. Le cordon d'alimentation ne doit pas être écrasé, déformé ou frotté contre des bords tranchants. Placer le cordon de manière à ce que personne ne puisse le tirer ou trébucher dessus par inadvertance.
- Ce produit n'est pas destiné à être utilisé avec un système de commande à distance, un système de contrôle intelligent ou une minuterie externe.
- Ne jamais laisser le ventilateur tourner sans surveillance.
- Ne pas couvrir ou placer des objets sur le produit.
- Ne jamais utiliser d'accessoires non recommandés spécifiquement par le fabricant. Ils pourraient endommager le ventilateur ou exposer l'utilisateur à des dangers. Utiliser uniquement des accessoires d'origine.



AVERTISSEMENT ! NE JAMAIS UTILISER L'APPAREIL SANS LES GRILLES DE PROTECTION. APRÈS LE MONTAGE, NE PAS RETIRER LES GRILLES DE PROTECTION PENDANT L'UTILISATION OU LE NETTOYAGE. ASSEMBLER COMPLÈTEMENT LE VENTILATEUR AVANT DE LE METTRE EN MARCHÉ.

- Pour obtenir des instructions relatives au nettoyage, se référer à la section « Entretien et maintenance ».

Données techniques

N° de modèle :	TX-16GA
Alimentation :	220-240 V CA 50 Hz
Puissance nominale :	45 W
Dimensions (H x l x P)	1300 x 450 x 400 mm
Poids	6,3 kg
	Ce produit est conforme aux exigences de conformité des règlements ou directives européennes applicables.
	Mode d'emploi du manuel d'instructions.
	Ce symbole est connu sous le nom de « poubelle barrée ». Lorsque ce symbole est présent sur un produit ou une pile, vous ne devez pas jeter ces produits avec vos déchets ménagers. Certaines substances chimiques contenues dans les produits électriques/électroniques ou les piles peuvent nuire à la santé et à l'environnement. Déposer les articles électriques ou électroniques, ainsi que les piles, uniquement dans des systèmes de collecte séparés, qui permettent de récupérer et de recycler les matériaux contenus à l'intérieur. Votre coopération est essentielle pour assurer le succès de ces programmes et pour la protection de l'environnement.
	Pour un usage en intérieur uniquement
yyWxx	Code de date de fabrication ; année de fabrication (yy) et semaine de fabrication (Wxx).

Informations relatives aux exigences du ventilateur			
Description	Symbole	Valeur	Unité
Numéro d'identification du modèle :			
Débit d'air maximal du ventilateur	F	62,04	m³/min
Puissance absorbée du ventilateur	P	40,2	W
Valeur de service	S _v	1,54	(m³/min)/W
Consommation électrique en mode Veille	P _{SB}	--	W
Niveau de puissance acoustique du ventilateur	L _{WA}	63,77	dB(A)
Vitesse d'air maximale	c	3,38	mètres/s
Consommation électrique saisonnière	Q	12,86	KWh/an
Norme de mesure de la valeur de service	EN CEI 60879:2019		

Garantie

Nous veillons tout particulièrement à sélectionner des matériaux de haute qualité et à utiliser des techniques de fabrication qui nous permettent de créer des produits à la fois design et durables. Ce produit bénéficie d'une garantie fabricant de 2 ans couvrant les défauts de fabrication à compter de la date d'achat (en cas d'achat en magasin) ou de la date de livraison (en cas d'achat sur Internet), sans coût supplémentaire pour une utilisation domestique normale (non commerciale ni professionnelle).

Pour déposer une réclamation au titre de cette garantie, vous devez présenter votre preuve d'achat (ticket de caisse, facture d'achat ou toute autre preuve recevable en vertu de la loi en vigueur). Conservez votre preuve d'achat dans un endroit sûr. Pour que cette garantie soit applicable, le produit que vous avez acheté doit être neuf. La garantie ne s'applique pas aux produits d'occasion ou aux modèles d'exposition. Sauf indication contraire prévue par la loi en vigueur, tout produit de remplacement fourni au titre de la présente garantie ne sera garanti que jusqu'à expiration de la période de garantie initiale.

Cette garantie couvre les défaillances et dysfonctionnements du produit, sous réserve que le produit ait été utilisé conformément à l'usage pour lequel il a été conçu, qu'il ait été installé, nettoyé et entretenu conformément aux informations contenues dans les présentes conditions générales ainsi que dans le manuel d'utilisation, et conformément à la pratique, sous réserve que celles-ci n'aillent pas à l'encontre du manuel d'utilisation.

Cette garantie ne couvre pas les défauts et dommages causés par l'usure normale ni les dommages pouvant résulter d'une utilisation non conforme, d'une installation ou d'un assemblage défectueux, ou d'une négligence, d'un accident, d'une mauvaise utilisation ou d'une modification du produit. Sauf indication contraire prévue par la loi en vigueur, cette garantie ne couvre en aucun cas les coûts accessoires (expédition, transport, frais de désinstallation et réinstallation, main d'œuvre, etc.), ni les dommages directs et indirects.

Si le produit est défectueux, nous nous engageons, dans un délai raisonnable, à remplacer.

Cette garantie est valable dans le pays où vous avez acheté ce produit. Toute demande au titre de la garantie doit être adressée au magasin où vous avez acheté ce produit.

Cette garantie s'ajoute à vos droits au titre de la loi, sans les affecter.

Si vous avez acheté ce produit en France, en plus de cette garantie commerciale, le vendeur reste tenu de respecter la garantie légale de conformité prévue par les articles L217-4 à L217-14 du Code de la consommation et aux articles qui concernent les vices cachés de la chose vendue dans les conditions prévues aux articles 1641 à 1648 et 2232 du Code civil. Le distributeur auprès duquel vous avez acheté ce produit répond de tout défaut de conformité ou vice caché du produit, conformément aux présentes dispositions.

En vertu de l'article L217-16 du Code de la consommation, lorsque l'acheteur demande au vendeur, pendant la durée de la garantie commerciale qui lui a été consentie lors de l'acquisition ou de la réparation d'un bien meuble, une remise en état couverte par la garantie, toute période d'immobilisation d'au moins sept jours vient s'ajouter à la durée de la garantie qui reste à courir. Cette période court à compter de la demande d'intervention de l'acheteur ou de la mise à disposition pour réparation du bien en cause, si cette mise à disposition est postérieure à la demande d'intervention. Garantie légale de conformité (extrait du Code de la consommation) : Article L217-4 du Code de la consommation - Le vendeur doit livrer un bien conforme au contrat et répond des défauts de conformité existant lors de la livraison. Il répond également des défauts de conformité résultant de l'emballage, des instructions de montage ou de l'installation lorsque celle-ci a été mise à sa charge par le contrat ou a été réalisée sous sa responsabilité. Article L217-5 du Code de la consommation - Le bien est conforme au contrat : 1. S'il est adapté à l'objectif généralement prévu pour des biens similaires et, le cas échéant : s'il correspond à la description donnée par le vendeur et possède les qualités présentées par le vendeur à l'acheteur sous forme d'échantillon ou de modèle ; s'il présente des qualités que l'acheteur peut légitimement attendre au regard des déclarations publiques faites par le vendeur, par le fabricant ou par son représentant, notamment dans la publicité ou l'étiquetage ; 2. Ou s'il présente les caractéristiques définies d'un commun accord par les parties ou est propre à tout usage spécial recherché par l'acheteur, porté à la connaissance du vendeur et que ce dernier a accepté. Article L217-12 du Code de la consommation - Toute réclamation suite à un défaut de conformité est limitée à deux ans à compter de la livraison du bien. Garantie légale sur les vices cachés (extrait du Code de la consommation) : Article 1641 du Code civil - Le vendeur est tenu de la garantie en cas de défauts cachés de la chose vendue qui la rendent impropre à l'usage auquel on la destine, ou qui diminuent tellement cet usage que l'acheteur ne l'aurait pas acquise, ou n'en aurait donné qu'un moindre prix, s'il les avait connus. Article 1648 du Code civil (alinéa 1) - Toute réclamation résultant de vices cachés doit être faite par l'acheteur dans un délai de deux ans à compter de la découverte du vice.

IMPORTANT – A CONSERVER POUR DE FUTURS BESOINS DE REFERENCE : A LIRE SOIGNEUSEMENT.

PL Bezpieczeństwo



OSTRZEŻENIE! ELEMENTY OPAKOWANIA I AKCESORIA NALEŻY PRZECHOWYWAĆ W MIEJSCU NIEDOSTĘPNYM DLA DZIECI. NIE NALEŻY POZWALAĆ DZIECIOM BAWIĆ SIĘ ELEMENTAMI OPAKOWANIA LUB AKCESORIAMI.

- Przed podłączeniem produktu do gniazda ściennego należy sprawdzić, czy parametry prądu sieciowego odpowiadają wartościom podanym na tabliczce znamionowej produktu.
- Wtyczkę przewodu zasilania należy podłączyć do łatwo dostępnego gniazda elektrycznego, aby w sytuacji awaryjnej można było łatwo odłączyć urządzenie od zasilania.
- Urządzenia należy używać wyłącznie z dostarczonym zasilaczem sieciowym (o ile znajduje się zestawie).
- Nie wolno używać urządzenia w sposób niezgodny z jego przeznaczeniem. Wyłącznie do użytku domowego wewnątrz pomieszczeń.
- Urządzenie jest przeznaczone do użytku domowego i podobnych zastosowań, np.:
 - w pomieszczeniach kuchennych dla pracowników w sklepach, biurach i innych miejscach pracy;
 - w gospodarstwach agroturystycznych;
 - w hotelach, motelach i innych miejscach zakwaterowania, gdzie jest udostępniane gościom;
 - w pensjonatach.
- Urządzenie może być obsługiwane przez dzieci w wieku co najmniej 8 lat i osoby o ograniczonej sprawności fizycznej, sensorycznej lub umysłowej, a także osoby nieposiadające wystarczającego doświadczenia bądź wystarczającej wiedzy, pod warunkiem że będą nadzorowane lub że zostały poinstruowane o zasadach jego bezpiecznego używania i rozumieją związane z tym zagrożenia. Nie wolno dopuszczać, aby dzieci bawiły się urządzeniem. Prace związane z czyszczeniem i konserwacją nie powinny być wykonywane przez dzieci bez odpowiedniego nadzoru.
- Urządzenie i przewód powinny znajdować się poza zasięgiem dzieci poniżej 8 lat.
- Ustawić urządzenie na płaskiej, stabilnej i odpornej na oddziaływanie ciepła powierzchni. Użytkowanie produktu w innej pozycji może spowodować zagrożenie. Nie wolno umieszczać produktu w nachylonych ani nierównych miejscach, ponieważ grozi to upadkiem i uszkodzeniem produktu lub jego podzespołów.





- Nigdy nie wkładać żadnych przedmiotów do kratki wlotu powietrza, gdy urządzenie jest włączone. Osoby dorosłe powinny zachować szczególną ostrożność podczas korzystania z urządzenia w pobliżu dzieci. Podczas użytkowania nie zbliżać rąk, włosów, ubrań ani innych części ciała i przedmiotów do osłony bezpieczeństwa, aby uniknąć obrażeń i uszkodzenia urządzenia. Aby zapobiec odniesieniu obrażeń i uszkodzeniu urządzenia, nie wkładać żadnych przedmiotów do wlotu ani wylotu powietrza. Na produkcie nie wolno umieszczać żadnych przedmiotów. Nie wolno zakrywać wylotu.
- Nigdy nie używać wentylatora w gorących lub wilgotnych pomieszczeniach, takich jak łazienka. Nie wolno obsługiwać urządzenia ani dotykać wtyczki przewodu zasilania mokrymi rękami. Nie wolno zanurzać części elektrycznych, takich jak samo urządzenie, przewód zasilania lub wtyczka, w wodzie i w innych płynach, narażać ich na kontakt z wodą/płynami ani wkładać ich pod bieżącą wodę.
- Urządzenie należy trzymać z dala od gorących powierzchni i ognia.
- Nigdy nie pozostawiać wentylatora w pobliżu firanek, zasłon, roślin itp.
- Przed przeniesieniem urządzenia lub gdy nie jest ono używane, należy zawsze odłączyć je od zasilania sieciowego. Przed przystąpieniem do czyszczenia lub innych czynności konserwacyjnych urządzenie należy odłączyć od zasilania. Odłączając urządzenie od zasilania, nie wolno ciągnąć za przewód. Jeśli produkt nie będzie używany przez dłuższy czas, odłączyć przewód zasilania.
- Nie wolno używać uszkodzonego urządzenia. Jeśli urządzenie jest uszkodzone, odłączyć je od gniazda elektrycznego. Nie podejmować prób samodzielnej naprawy urządzenia. W przypadku usterek naprawy powinny być wykonywane wyłącznie przez osoby o odpowiednich kwalifikacjach.
- Jeśli dojdzie do uszkodzenia przewodu zasilania, powinien on zostać wymieniony przez producenta, przedstawiciela serwisowego lub inną osobę o odpowiednich kwalifikacjach, aby uniknąć zagrożeń. Nie wolno zgniatać i deformować przewodu zasilania ani przesuwać go po ostrych krawędziach. Przewód należy ułożyć w taki sposób, aby wyeliminować ryzyko jego pociągnięcia lub potknięcia się o niego.

- Produkt nie jest przeznaczony do obsługi za pomocą pilota zdalnego sterowania, inteligentnego systemu sterowania ani zewnętrznego programatora.
- Nigdy nie pozostawiać pracującego wentylatora bez nadzoru.
- Nie przykrywać produktu ani niczego na nim nie kłaść.
- Nie wolno stosować akcesoriów innych niż zalecane przez producenta. Zastosowanie akcesoriów innych niż zalecane może spowodować uszkodzenie wentylatora lub narażenie użytkownika na niebezpieczeństwo. Należy używać wyłącznie oryginalnych akcesoriów.

⚠ OSTRZEŻENIE! NIGDY NIE UŻYWAĆ URZĄDZENIA BEZ ZAŁOŻONEJ OSŁONY. PO ZAKOŃCZENIU MONTAŻU NIE NALEŻY ZDEJMOWAĆ OSŁONY PODCZAS UŻYTKOWANIA LUB CZYSZCZENIA. PRZED WŁĄCZENIEM CAŁKOWICIE ZMONTOWAĆ WENTYLATOR.

- Instrukcje czyszczenia zamieszczono w części „Czyszczenie i konserwacja”.

Dane techniczne

Nr modelu:	TX-16GA
Zasilanie:	220–240 V AC 50 Hz
Moc znamionowa:	45 W
Wymiary (wys. x szer. x gł.):	1300 x 450 x 400 mm
Waga	6,3 kg
	Ten produkt spełnia wymogi zgodności zawarte w odnośnych rozporządzeniach lub dyrektywach unijnych.
	Podręcznik użytkownika; instrukcja obsługi.
	Na produkcie może się znajdować symbol przekreślonego pojemnika na odpady. Jeśli ten symbol jest umieszczony na produkcie lub baterii, oznacza to, że nie należy ich wyrzucać wraz ze zwykłymi odpadami komunalnymi. Niektóre chemikalia znajdujące się w produktach elektrycznych/elektronicznych lub bateriach/akumulatorach mogą być szkodliwe dla zdrowia i środowiska. Sprzęt nie poddany recyklingowi stanowi potencjalne zagrożenie dla środowiska i zdrowia ludzi. Zużyty sprzęt elektryczny i elektroniczny zawiera substancje niebezpieczne dla środowiska naturalnego. Elementy elektryczne/elektroniczne/baterie należy utylizować wyłącznie w osobnych punktach zbiórki, które zapewniają możliwość odzysku i recyklingu materiałów w nich zawartych. Współpraca użytkownika ma zasadnicze znaczenie dla prawidłowego funkcjonowania tych systemów zbiórki i ochrony środowiska.
	Wyłącznie do użytku w pomieszczeniach
yyWxx:	Kod daty produkcji: rok (yy) oraz tydzień (Wxx) produkcji.

Wymagane informacje dotyczące wentylatora			
Identyfikator modelu:	Symbol	Wartość	Jednostka
Opis			
Maksymalne natężenie przepływu wentylatora	F	62,04	m ³ /min
Moc wejściowa wentylatora	P	40,2	W
Wartość eksploatacyjna	S _v	1,54	(m ³ /min)/W
Zużycie energii w trybie czuwania	P _{sb}	--	W
Poziom mocy akustycznej wentylatora	L _{WA}	63,77	dB(A)
Maksymalna prędkość powietrza	c	3,38	m/s
Sezonowe zużycie energii elektrycznej	Q	12,86	kWh/a
Norma pomiaru wartości eksploatacyjnej	EN IEC 60879:2019		

Gwarancja

Przykładamy szczególną wagę do tego, aby wybierać materiały wysokiej jakości i stosować techniki produkcyjne, które umożliwiają tworzenie wytrzymałych, a zarazem atrakcyjnych produktów. Ten produkt ma gwarancję producenta na 2 lat, która obejmuje wady produkcyjne, począwszy od daty zakupu (zakup w sklepie) lub dostawy (zakup przez Internet) bez dodatkowych kosztów w przypadku normalnego (nieprofesjonalnego lub niekomercyjnego) użytku domowego.

Aby dokonać zgłoszenia reklamacyjnego, należy przedstawić dowód zakupu (np. paragon, fakturę lub inny dowód na mocy obowiązujących przepisów prawa). Dowód zakupu należy przechowywać w bezpiecznym miejscu. Gwarancja obejmuje produkty nowe; nie obejmuje produktów używanych lub z ekspozycji. Produkt zamienny objęty niniejszą gwarancją będzie nią objęty aż do wygaśnięcia okresu obowiązywania gwarancji oryginalnego produktu, chyba że określono inaczej w obowiązujących przepisach prawa.

Niniejsza gwarancja obejmuje wady i uszkodzenia produktu, pod warunkiem że produkt był używany zgodnie z przeznaczeniem oraz zamontowany, czyszczony i konserwowany zgodnie z informacjami zawartymi powyżej oraz w instrukcji obsługi, a także ze standardowymi praktykami (jeśli te praktyki nie są sprzeczne z instrukcją użytkownika).

Niniejsza gwarancja nie obejmuje wad ani uszkodzeń wynikających z normalnego zużycia lub uszkodzeń będących skutkiem niewłaściwego używania, montażu lub złożenia, a także zaniedbania, wypadku i modyfikacji produktu. Gwarancja nie obejmuje w żadnym wypadku dodatkowych kosztów (transportu, przenoszenia, montażu i demontażu, robocizny itd.) ani strat bezpośrednich lub pośrednich, chyba że określono inaczej w obowiązujących przepisach prawa.

Jeśli produkt jest wadliwy, we właściwym czasie wymienimy.

Prawa wynikające z tej gwarancji obowiązują w kraju, w którym zakupiono produkt. Zapytania dotyczące gwarancji powinno się kierować do sklepu, w którym zakupiono produkt.

Niniejsza gwarancja jest dokumentem dodatkowym, który nie ma wpływu na ustawowe prawa konsumenta.

Jeśli produkt zakupiono w Polsce, niniejsza gwarancja nie wyklucza, nie ogranicza ani nie zawieszają uprawnień wynikających z przepisów prawa dotyczących gwarancji na wady zakupionego towaru.

WAŻNE – NALEŻY DOKŁADNIE PRZECZYTAĆ NINIEJSZE INFORMACJE I ZACHOWAĆ.

RO Siguranță

⚠ AVERTISMENT! NU LĂSA MATERIALELE DE AMBALARE ȘI ACCESORIILE LA ÎNDEMÂNA COPIILOR. NU LĂSA NICIODATĂ COPIII SĂ SE JOACE CU AMBALAJUL SAU ACCESORIILE.





- Înainte de a conecta produsul la o priză de perete, asigură-te că specificațiile locale ale curentului electric se potrivesc cu cele de pe plăcuța produsului.
- Introdu ștecărul într-o priză ușor accesibilă pentru a putea scoate ușor unitatea în caz de urgență.
- Dacă dispozitivul este furnizat cu un adaptor, dispozitivul trebuie utilizat numai cu acel adaptor de alimentare.
- Nu utiliza acest aparat în alt scop decât cel prevăzut. Numai pentru uz casnic la interior.
- Acest aparat este conceput pentru utilizare în locuințe sau locuri similare precum:
 - bucătării pentru personalul din magazine, birouri și alte medii de lucru;
 - ferme;
 - de către clienți în hoteluri, moteluri și alte unități de tip rezidențial;
 - unități de tip pensiune.
- Acest aparat poate fi folosit de copii cu vârsta de peste 8 ani și de persoane cu capacități fizice, senzoriale sau mintale reduse ori fără experiență și cunoștințe numai sub supraveghere sau dacă au beneficiat de instruire cu privire la utilizarea aparatului în siguranță și dacă înțeleg pericolele aferente. Nu le permite copiilor să se joace cu acest aparat. Curățarea și întreținerea de către utilizator nu trebuie efectuate de copii nesupravegheați.
- Nu lăsa aparatul și cablul de alimentare la îndemâna copiilor mai mici de 8 ani.
- Așază aparatul pe o suprafață plată, stabilă și rezistentă la căldură. Utilizarea produsului în oricare altă poziție poate fi periculoasă. Pentru a preveni răsturnarea și deteriorarea unității sau a componentelor interne, nu o amplasa într-un loc înclinat sau denivelat.
- Nu introduce nimic în grătarul de protecție al aparatului atunci când acesta este pornit. Adulții trebuie să fie deosebit de atenți atunci când utilizează acest aparat în apropierea copiilor. În timpul utilizării, ține mâinile, părul, îmbrăcămintea și orice altceva departe de grila de protecție pentru a evita accidentările și deteriorarea aparatului. Pentru a preveni rănirea accidentală sau deteriorarea unității, nu introduce niciun obiect străin în admisia și evacuarea aerului. Nu așeza obiecte pe unitate. Acoperirea evacuării este strict interzisă.

- Nu utiliza acest ventilator în locuri calde sau umede, precum băile. Nu utiliza aparatul și nu atinge ștecărul cu mâinile ude. Nu introduce niciodată și nu expune componentele electrice ale aparatului, cum ar fi unitatea, cablul sau ștecărul la apă sau orice alt lichid și nu ține niciodată aparatul sub jetul de apă.
- Ține aparatul departe de flăcări sau suprafețe fierbinți.
- Nu lăsa niciodată acest ventilator în apropierea perdelelor, draperiilor, plantelor etc.
- Scoate întotdeauna aparatul din priză sau deconectează-l de la sursa de alimentare atunci când nu este în uz sau atunci când îl muți. Înainte de curățare sau alte operațiuni de întreținere, aparatul trebuie deconectat de la rețeaua de alimentare. Nu trage de cablu pentru a scoate aparatul din priză. Dacă unitatea nu va fi utilizată o perioadă îndelungată, scoate cablul de alimentare din priză.
- Nu folosi niciodată un dispozitiv deteriorat! Scoate aparatul din priză dacă este deteriorat. Nu încerca să repari dispozitivul pe cont propriu. În caz de funcționare defectuoasă, reparațiile trebuie efectuate exclusiv de o persoană calificată.
- Dacă se deteriorează, cablul de alimentare trebuie înlocuit de producător, de agentul de service sau de persoane cu un nivel de calificare similar, pentru a evita situațiile periculoase. Cablul de alimentare nu trebuie strivit, deformat sau frecat de margini ascuțite. Aranjează cablul astfel încât nimeni să nu îl poată trage sau să se împiedice de el accidental.
- Produsul nu este destinat folosirii printr-un temporizator extern, un sistem de comandă inteligent sau un sistem de comandă de la distanță.
- Nu lăsa niciodată nesupravegheat un ventilator în funcțiune.
- Nu acoperi produsul și nu pune obiecte pe el.
- Nu utiliza niciodată accesorii nerecomandate special de producător. Acestea pot deteriora ventilatorul sau pot expune utilizatorul la pericole privind siguranța. Folosește numai accesorii originale.

⚠️ AVERTISMENT! NU UTILIZA NICIODATĂ APARATUL FĂRĂ GRILELE DE PROTECȚIE MONTATE. DUPĂ ASAMBLARE, NU SCOATE GRILELE DE PROTECȚIE ÎN TIMPUL UTILIZĂRII SAU AL CURĂȚĂRII. ASAMBLEAZĂ COMPLET VENTILATORUL ÎNAINTE DE A-L PORNII.

- Pentru instrucțiuni de curățare, consultă secțiunea „Îngrijire și întreținere”.

Date tehnice

Nr. model:	TX-16GA
Sursă de alimentare:	220-240 V c.a. 50 Hz
Putere nominală:	45 W
Dimensiuni (H x l x A)	1 300 x 450 x 400 mm
Greutate	6,3 kg
	Acest produs respectă cerințele de conformitate ale reglementărilor sau directivelor europene aplicabile.
	Instrucțiuni de utilizare din manualul de utilizare.
	Acest simbol este cunoscut drept „simbolul tomberonului cu roți, tăiat cu un X”. Atunci când acest simbol este inclus pe un produs sau pe o baterie, înseamnă că nu trebuie eliminat(ă) împreună cu gunoiul menajer general. Unele substanțe chimice conținute de produsele electrice/electronice sau de baterii pot fi dăunătoare pentru sănătate și mediu. Elimină articolele electrice/electronice sau bateriile uzate numai prin programele centrelor de colectare separate, care se ocupă de recuperarea și reciclarea materialelor din componența lor. Colaborarea ta este vitală pentru a asigura succesul acestor programe și pentru protecția mediului.
	Pentru utilizare doar la interior.
yyWxx	Cod dată de fabricație; an de fabricație (yy) și săptămână de fabricație (Wxx).

Informații privind cerințele ventilatorului			
Cod de identificare a modelului:	Simbol	Valoare	Unitate
Debitul maxim al ventilatorului	F	62,04	m³/min
Puterea de intrare a ventilatorului	P	40,2	W
Valoare de uz	Sv	1,54	(m³/min)/W
Consumul de curent în stand-by	P _{SB}	--	W
Nivelul de putere sonoră al ventilatorului	L _{WA}	63,77	dB (A)
Viteza maximă a aerului	c	3,38	m/s
Consumul de electricitate sezonier	Q	12,86	kWh/a
Standard de măsurare pentru valoarea de uz	EN IEC 60879:2019		

Garanție

Avem o grijă deosebită să selectăm materiale de înaltă calitate și să utilizăm tehnici de fabricare care ne permit să creăm produse care încorporează designul și durabilitatea. Acest produs beneficiază de garanție din partea producătorului de 2 ani pentru defectele de fabricație, de la data achiziției (dacă este cumpărat din magazin) sau de la data livrării (dacă este cumpărat online), fără niciun cost suplimentar pentru uz casnic normal (nu profesional sau comercial).

Pentru a efectua o solicitare în temeiul acestei garanții, trebuie să prezentați dovada achiziției (cum ar fi, chitanța de vânzare/bonul fiscal, factura de achiziție sau alte dovezi admisibile conform legii aplicabile); vă rugăm să păstrați dovada achiziției într-un loc sigur. Pentru ca această garanție să se aplice, produsul achiziționat trebuie să fie nou, garanția neaplicându-se pentru produse la mâna a doua sau produse de prezentare. Cu excepția cazului în care legislația aplicabilă prevede altfel, orice produs înlocuit livrat în baza prezentei garanții va beneficia de garanție doar până la expirarea perioadei inițiale de garanție.

Prezenta garanție acoperă defectunile produsului și erorile de funcționare, cu condiția ca produsul să fi fost utilizat în scopul prevăzut și să fi fost instalat, curățat, îngrijit și întreținut în conformitate cu informațiile conținute în termenii și condițiile prezente, manualul de utilizare și practicile standard, cu condiția ca practicile standard să nu fie în contradicție cu manualul de utilizare.

Această garanție nu acoperă defectele și deteriorările provocate de uzura normală sau daunele care pot fi rezultatul utilizării necorespunzătoare, instalării sau asamblării defectuoase, neglijenței, accidentelor, utilizării greșite sau modificărilor aduse produsului. Cu excepția cazului în care legislația aplicabilă prevede altfel, prezenta garanție nu va acoperi, în niciun caz, costurile suplimentare (de expediție, deplasare, deinstalare și reinstalare, manoperă etc.) sau daunele directe și indirecte.

Dacă produsul este defect, vom proceda, într-un timp rezonabil, înlocuirea.

Drepturile acoperite de această garanție sunt aplicabile în țara în care ați achiziționat produsul. Întrebările legate de garanție trebuie adresate magazinului de la care ați achiziționat produsul.

Garanția este suplimentară drepturilor dvs. legale și nu le afectează.

Dacă achiziționați acest produs din Turcia sau România, veți primi o garanție.

IMPORTANT – PĂSTRAȚI ACESTE INFORMAȚII PENTRU REFERINȚE VIITOARE: CITIȚI CU ATENȚIE.

ES Seguridad



ADVERTENCIA MANTENGA LOS MATERIALES DE EMBALAJE Y ACCESORIOS FUERA DEL ALCANCE DE LOS NIÑOS. NUNCA PERMITA QUE LOS NIÑOS JUEGUEN CON EL EMBALAJE O LOS ACCESORIOS.

- Antes de conectar el producto a una toma de corriente, asegúrese de que la corriente eléctrica local coincide con la especificada en la placa del producto.
- Conecte el enchufe a una toma de corriente de fácil acceso para poder desenchufar la unidad con facilidad en caso de emergencia.
- Si el dispositivo funciona con un adaptador, debe utilizarse únicamente con el adaptador de corriente suministrado.
- Utilice el aparato únicamente para su uso previsto. Solo para uso doméstico en interiores.
- Este aparato está diseñado para uso doméstico y en aplicaciones similares, tales como las siguientes:
 - Zonas de cocina del personal en tiendas, oficinas y otros entornos laborales.
 - Casas de campo.
 - Por clientes en hoteles, moteles y otros entornos de tipo residencial.
 - Alojamientos que ofrecen desayuno.



- Este aparato lo pueden usar niños a partir de 8 años y personas con capacidades físicas, sensoriales o mentales reducidas, así como personas sin experiencia ni conocimientos, si se les ha supervisado o instruido acerca del uso del aparato de una forma segura y comprenden los riesgos que conlleva. Los niños no deben jugar con el aparato. Los niños no pueden realizar labores de limpieza ni de mantenimiento del aparato sin estar supervisados.
- Mantenga el aparato y el cable de alimentación fuera del alcance de los niños menores de 8 años.
- Coloque el aparato sobre una superficie estable, plana y resistente al calor. Utilizar el producto en cualquier otra posición puede ser peligroso. Para evitar caídas y daños en la unidad o en las piezas internas, no coloque esta unidad sobre superficies inclinadas o irregulares.
- No introduzca ningún objeto a través de la rejilla mientras el aparato esté encendido. Las personas adultas deben prestar especial atención si el aparato se utiliza cerca de niños. Durante el uso, mantenga las manos, el pelo, la ropa y otros elementos alejados de la rejilla de seguridad para evitar lesiones personales y daños en el aparato. Para evitar lesiones accidentales o daños en la unidad, no introduzca ningún cuerpo extraño en la entrada y salida de aire. No coloque objetos sobre la unidad; además, está terminantemente prohibido tapar la salida.
- No utilice nunca el ventilador en lugares cálidos o húmedos, como cuartos de baño. No utilice el aparato ni toque el enchufe con las manos mojadas. No sumerja ni exponga al agua u otros líquidos las piezas eléctricas del aparato, como la unidad, el cable o el enchufe, y nunca las ponga bajo un chorro de agua.
- Mantenga el aparato alejado de superficies calientes o llamas.
- No deje el ventilador cerca de cortinas, plantas, etc.
- Desenchufe o desconecte siempre el aparato de la alimentación cuando no lo esté utilizando o bien cuando vaya a trasladarlo. Desconecte el aparato de la red eléctrica antes de limpiarlo o de realizar algún otro tipo de mantenimiento. No tire del cable para desenchufarlo. Si no va a utilizar la unidad durante mucho tiempo, desenchufe el cable de alimentación.



- No utilice nunca el aparato si está dañado. Si el aparato está dañado, desenchúfelo de la toma de corriente. No intente reparar el aparato por su cuenta. En caso de avería, las reparaciones solo deben llevarlas a cabo personas cualificadas.
- Si el cable de alimentación está dañado, debe sustituirlo el fabricante, un técnico de mantenimiento o una persona con una cualificación similar para evitar situaciones de peligro. El cable de alimentación no debe aplastarse, deformarse ni raspase contra bordes afilados. Coloque el cable de forma que nadie pueda tirar de él ni tropezar con él de manera accidental.
- Este producto no está diseñado para utilizarse a través de un sistema de control remoto, un sistema de control inteligente ni un temporizador externo.
- Nunca deje el ventilador en funcionamiento sin supervisión.
- No cuelgue ni coloque nada sobre el producto.
- Nunca utilice accesorios que no estén específicamente recomendados por el fabricante. Podrían dañar el ventilador o exponer al usuario a riesgos de seguridad. Utilice únicamente accesorios originales.

⚠ ADVERTENCIA NUNCA UTILICE EL APARATO SIN LAS PROTECCIONES COLOCADAS. UNA VEZ MONTADO, NO RETIRE LAS PROTECCIONES DURANTE EL USO O LAS TAREAS DE LIMPIEZA. MONTE EL VENTILADOR POR COMPLETO ANTES DE ENCENDERLO.

- Respecto a las instrucciones de limpieza, consulte la sección “Cuidado y mantenimiento”.

Datos técnicos

Número de modelo:	TX-16GA
Alimentación:	220-240 V CA, 50 Hz
Potencia nominal:	45 W
Dimensiones (alto x ancho x fondo)	1300 x 450 x 400 mm
Peso	6,3 kg
	Este producto cumple los requisitos de conformidad de las directivas o los reglamentos europeos aplicables.
	Instrucciones de funcionamiento del manual del operario.

	Este símbolo se conoce como el "símbolo del contenedor tachado". Si se muestra este símbolo en un producto o en una batería, significa que no se debe desechar con la basura doméstica general. Algunos productos químicos de los productos eléctricos/electrónicos o de las pilas pueden ser perjudiciales para la salud y el medio ambiente. Deseche los artículos eléctricos o electrónicos y las pilas únicamente en los puntos de recogida especializados en la recuperación y reciclaje de los materiales que contienen. Su cooperación es vital para garantizar el éxito de estos sistemas y la protección del medio ambiente.
	Solo para uso en interiores.
xxWyy:	Código de fecha de fabricación; año de fabricación (yy) y semana de fabricación (Wxx).

Requisitos de información para el ventilador			
Identificador del modelo:			
Descripción	Símbolo	Valor	Unidad
Caudal máximo del ventilador	F	62,04	m³/min
Potencia del ventilador	P	40,2	W
Valor de servicio	Sv	1,54	(m³/min)/W
Consumo energético en espera	P _{SB}	--	W
Nivel de ruido del ventilador	L _{WA}	63,77	dB(A)
Velocidad máxima del aire	c	3,38	m/s
Consumo eléctrico por estación	Q	12,86	kWh/a
Norma para la medición del valor de servicio	EN IEC 60879:2019		

Garantía

Nos ocupamos especialmente en seleccionar materiales de alta calidad y usar técnicas de fabricación que nos permitan crear productos que aporten diseño y durabilidad. Este producto tiene una garantía del fabricante de 2 años frente a defectos de fabricación, a partir de la fecha de adquisición (si se adquiere en una tienda) o de entrega (si se adquiere por Internet), sin coste adicional para uso normal doméstico (ni profesional ni comercial).

Para presentar una reclamación en el marco de esta garantía, deberá presentar el comprobante de compra (como un recibo, factura de compra u otras pruebas admisibles en virtud de la ley aplicable); conserve su comprobante de compra en un lugar seguro. Para poder acogerse a esta garantía, el producto adquirido deberá ser nuevo; la garantía no se aplicará a productos de segunda mano o productos de exposición. A menos que la legislación vigente indique lo contrario, todo producto de sustitución entregado conforme a esta garantía estará cubierto solo hasta la fecha de vencimiento de la garantía original.

La presente garantía cubre los fallos y anomalías del producto siempre y cuando este se haya utilizado para los fines para los que está destinado y que su instalación, limpieza, cuidado y mantenimiento se hayan efectuado de conformidad tanto con la información descrita en estos términos y condiciones y en el manual del usuario, como con la práctica habitual, siempre y cuando esta no entre en conflicto con el contenido del manual de usuario.

Esta garantía no cubre defectos ni daños causados por el desgaste normal, ni daños que pudiesen ser resultado de usos indebidos, instalaciones o montajes deficientes, negligencia, accidente, uso indebido o modificación del producto. A menos que se indique lo contrario en la ley aplicable, esta garantía no cubre, bajo ningún concepto, los gastos accesorios (transporte, movimiento, costes de desinstalación y reinstalación, mano de obra, etc.) ni los daños directos o indirectos.

Si el producto es defectuoso, procederemos, en un plazo razonable, a su sustitución.

Los derechos en virtud de esta garantía tendrán vigencia en el país donde haya adquirido el producto. Las consultas relacionadas con la garantía deberán dirigirse a la tienda en la que adquirió el producto. La garantía es complementaria y no afecta a sus derechos legales.

Si adquirió este producto en España, el distribuidor será responsable de las faltas de conformidad del producto según las disposiciones establecidas en los artículos 114 a 124 del Real Decreto Legislativo 1/2007, con fecha del 16 de noviembre, por el que se aprueba el texto refundido de la Ley General para la Defensa de los Consumidores y Usuarios y otras leyes complementarias.

IMPORTANTE – GUARDE ESTA INFORMACIÓN PARA FUTURAS CONSULTAS: LEA ATENTAMENTE.

PT Segurança

⚠ AVISO! MANTENHA OS MATERIAIS DA EMBALAGEM E ACESSÓRIOS FORA DO ALCANCE DAS CRIANÇAS. NUNCA PERMITA QUE AS CRIANÇAS BRINQUEM COM AS EMBALAGENS OU ACESSÓRIOS.

- Antes de ligar o produto a uma tomada elétrica, certifique-se de que a corrente elétrica local corresponde à especificada na placa de nome do produto.
- Ligue a ficha de alimentação a uma tomada elétrica de fácil acesso para que possa desligar facilmente a unidade em caso de emergência.
- Se o dispositivo for fornecido com um adaptador, este só deve ser utilizado com o adaptador de alimentação fornecido.
- Não utilize o aparelho para outra utilização que não a prevista. Exclusivo para uso doméstico no interior.
- Este aparelho destina-se a ser utilizado em aplicações domésticas e semelhantes, tais como:
 - áreas de cozinha do pessoal em lojas, escritórios e outros ambientes de trabalho.
 - casas de campo.
 - por clientes em hotéis, motéis e outros ambientes residenciais semelhantes.
 - ambientes semelhantes a pousadas
- Este aparelho pode ser utilizado por crianças com idade igual ou superior a 8 anos e por pessoas com capacidades físicas, sensoriais ou mentais reduzidas, ou com falta de experiência e conhecimento, caso lhes seja disponibilizada supervisão ou instruções relativas à utilização segura do aparelho e se tiverem sido alertadas para os perigos envolvidos. As crianças não devem brincar com o aparelho. A limpeza e a manutenção por parte do utilizador não podem ser efetuadas por crianças sem supervisão.





- Mantenha o aparelho e o cabo fora do alcance de crianças com menos de 8 anos de idade.
- Coloque o aparelho numa superfície plana, estável e resistente ao calor. A utilização do produto em qualquer outra posição pode causar perigo. Não coloque esta unidade num local inclinado ou irregular, para evitar que caia causando danos na própria unidade ou nas peças internas.
- Nunca introduza nada na grelha quando o aparelho estiver ligado. Os adultos devem prestar especial atenção ao utilizar este aparelho perto de crianças. Durante a utilização, mantenha as mãos, o cabelo, a roupa restantes elementos afastados da grelha de segurança para evitar ferimentos e danos no aparelho. Para evitar lesões acidentais ou danos na unidade, não introduza quaisquer corpos estranhos na entrada ou saída de ar. Não coloque objetos na unidade, e tapar a saída é rigorosamente proibido.
- Nunca utilize esta ventoinha em locais quentes ou húmidos, como casas de banho. Não utilize o aparelho nem toque na ficha de alimentação quando as mãos estiverem molhadas. Nunca mergulhe nem exponha os componentes elétricos do aparelho, como a unidade, o cabo ou a ficha em água ou qualquer outro líquido, e nunca o coloque sob água corrente.
- Mantenha o aparelho afastado de superfícies quentes ou chamas.
- Nunca deixe esta ventoinha perto de cortinas, cortinados, plantas, etc.
- Desligue sempre a ficha do aparelho ou retire a ficha da tomada elétrica quando este não estiver a ser utilizado ou quando o mover. Antes de limpar ou de efetuar outra tarefa de manutenção, o aparelho tem de ser desligado da rede de alimentação. Não puxe o cabo para desligar o aparelho. Se a unidade estiver muito tempo sem ser utilizada, desligue o cabo de alimentação.
- Nunca utilize um dispositivo danificado! Se o aparelho estiver danificado, desligue-o da tomada de alimentação. Não tente reparar o dispositivo sem ajuda. Em caso de avaria, as reparações devem ser efetuadas exclusivamente por pessoal qualificado.

- Se o cabo de alimentação estiver danificado, tem de ser substituído pelo fabricante, pelo respetivo técnico de assistência ou por pessoal devidamente qualificado a fim de evitar situações de perigo. O cabo de alimentação não deve ser esmagado, deformado ou esfregado contra arestas afiadas. Disponha o cabo de forma a que ninguém o possa puxar ou tropeçar inadvertidamente.
- Este produto não se destina a ser utilizado através de um sistema de comando à distância, sistema de controlo inteligente ou temporizador externo.
- Nunca deixe a ventoinha a funcionar sem vigilância.
- Não cubra o produto nem coloque objetos sobre o produto.
- Nunca utilize acessórios não recomendados especificamente pelo fabricante. Podem danificar a ventoinha ou expor o utilizador a perigos de segurança. Utilize apenas acessórios originais.

AVISO! NUNCA UTILIZE SEM QUE AS PROTEÇÕES ESTEJAM COLOCADAS. APÓS A MONTAGEM, NÃO RETIRE AS PROTEÇÕES DURANTE A UTILIZAÇÃO OU A LIMPEZA. MONTE A VENTOINHA COMPLETAMENTE ANTES DE A LIGAR.

- Relativamente às instruções de limpeza, consulte a secção "Cuidados e manutenção".

Dados técnicos

N.º de modelo:	TX-16GA
Fonte de alimentação:	220-240 V CA 50 Hz
Potência nominal:	45 W
Dimensões (A x L x P)	1300 x 450 x 400 mm
Peso	6,3 kg
	Este produto está em conformidade com os requisitos das diretivas e regulamentos europeus aplicáveis.
	Instruções de utilização do manual do operador.
	Este símbolo é conhecido como o "símbolo do caixote do lixo com uma cruz por cima". Quando este símbolo está marcado num produto ou pilha, significa que não devem ser eliminados juntamente com os resíduos domésticos comuns. Alguns produtos químicos contidos em produtos elétricos/eletrónicos ou pilhas podem ser prejudiciais para a saúde e para o ambiente. Elimine itens elétricos/eletrónicos/pilhas apenas em sistemas de recolha seletiva direcionados para a recuperação e reciclagem dos materiais no seu interior. A sua cooperação é essencial para garantir o sucesso destes sistemas e para a proteção do ambiente.
	Apenas para uso no interior
yyWxx:	Código da data de fabrico; ano de fabrico (yy) e semana de fabrico (Wxx).

Requisitos de informação relativos à ventoinha			
Identificador do modelo:			
Descrição	Símbolo	Valor	Unidade
Taxa de fluxo máxima da ventoinha	F	62,04	m³/min
Potência de entrada da ventoinha	P	40,2	W
Valor de serviço	Sv	1,54	(m³/min)/W
Consumo de energia em modo de espera	P _{SB}	--	W
Nível de potência sonora da ventoinha	L _{WA}	63,77	dB(A)
Velocidade máxima do ar	c	3,38	metros/seg.
Consumo de eletricidade sazonal	Q	12,86	KWh/a
Norma de medição do valor de serviço	EN IEC 60879:2019		

Garantia

Empenhamo-nos especialmente na seleção cuidada de materiais de elevada qualidade e utilizamos técnicas de fabrico que nos permitem criar produtos que incorporam design e durabilidade. Este produto tem uma garantia do fabricante de 2 anos contra defeitos de fabrico, a partir da data de compra (se comprado na loja) ou data de entrega (se comprado online), sem custo adicional para uso doméstico normal (não profissional ou comercial).

Para apresentar uma reclamação ao abrigo desta garantia, é necessário apresentar a prova de compra (tal como um recibo, uma fatura de compra ou outra prova admissível em conformidade com a lei em vigor). Mantenha o comprovativo de compra num lugar seguro. Para esta garantia se aplicar, o produto comprado tem de ser novo; não se aplica a produtos em segunda mão ou a produtos de exibição. Salvo disposição em contrário na lei em vigor, a garantia de qualquer produto de substituição expira no final do período da garantia do produto original.

Esta garantia cobre defeitos e falhas de produto, desde que o produto tenha sido utilizado para o fim a que se destina e tenha sido sujeito à instalação, limpeza, manutenção e a cuidados de acordo com as informações contidas nestes termos e condições, no manual do utilizador e na prática padrão, desde que a mesma não contrarie o manual de utilizador.

Esta garantia não cobre defeitos e danos causados pelo desgaste normal, nem danos que possam resultar de utilização indevida, instalação ou montagem incorreta, negligência, acidentes, utilizações indevidas ou modificações do produto. Salvo disposição em contrário na lei em vigor, esta garantia não abrange, em caso algum, custos auxiliares (expedição, deslocação, custos de desinstalação e reinstalação, mão-de-obra, etc), ou danos diretos e indiretos.

Se o produto apresentar algum defeito, iremos, dentro de um prazo razoável, substituir.

Os direitos no âmbito desta garantia têm força executiva no país onde adquiriu este produto. As questões relativas à garantia devem ser esclarecidas na loja onde adquiriu o produto. A garantia complementa e não afeta os seus direitos legais.

Se adquiriu este produto em Portugal - o distribuidor é responsável por quaisquer defeitos de conformidade do produto de acordo com os termos da lei relativa a garantias (Decreto-Lei N.º 67/2003), aditada pelo Decreto-Lei N.º 84/2008.

IMPORTANTE – CONSERVE ESTE MANUAL PARA FUTURAS CONSULTAS: LEIA ATENTAMENTE.

TR

Güvenlik



UYARI! AMBALAJLARI VE AKSESUARLARI ÇOCUKLARIN ERİŞEMEYECEĞİ YERLERDE SAKLAYIN. ÇOCUKLARIN AMBALAJ VEYA AKSESUARLARLA OYNAMASINA ASLA İZİN VERMEYİN.

- Ürünü bir duvar prizine bağlamadan önce, yerel elektrik akımının ürünün isim plakasında belirtilen akım ile eşleştiğinden emin olun.

- Acil bir durumda ünitenin fişini kolayca prizden çekebilmek için elektrik fişini rahatlıkla erişilebilen bir prize takın.
- Cihazla birlikte bir adaptör verilmişse cihaz yalnızca birlikte verilen güç adaptörüyle kullanılmalıdır.
- Bu cihazı, amacına uygun olmayan bir şekilde kullanmayın. Sadece evsel iç mekan kullanımına yöneliktir.
- Bu cihaz, aşağıdaki gibi evde kullanım ve benzeri uygulamalarda kullanılmak üzere tasarlanmıştır:
 - mağazalar, ofisler ve diğer çalışma ortamlarındaki personel mutfak alanları.
 - çiftlik evleri.
 - oteller, moteller ve diğer konut tipi ortamlardaki müşteriler tarafından.
 - pansiyon türü ortamlar.
- Bu cihaz, güvenli kullanıma yönelik denetim sağlanıp ilgili talimatların verilmesi ve söz konusu tehlikeleri anlamaları koşuluyla 8 yaş ve üzeri çocukların yanı sıra fiziksel, duyuşsal veya zihinsel becerileri kısıtlı olan ya da deneyime ve bilgi birikimine sahip olmayan kişiler tarafından kullanılabilir. Çocukların cihazla oynamasına izin verilmemelidir. Cihazın temizliği ve bakımı, gözetim altında olmayan çocuklar tarafından yapılmamalıdır.
- Cihazı ve kablosunu 8 yaşından küçük çocukların ulaşamayacağı yerde muhafaza edin.
- Cihazı düz, sabit ve ısıya dayanıklı bir yüzeye yerleştirin. Ürünün başka bir konumda çalıştırılması tehlikeye neden olabilir. Ünitenin düşmesini ve ünitenin ya da iç parçalarının hasar görmesini önlemek için bu üniteyi eğimli veya başka bir engebeli yere koymayın.
- Cihaz açıkken ızgaraya hiçbir şey sokmayın. Yetişkinler bu cihazı çocukların yakınında kullanırken çok dikkatli olmalıdır. Kullanım süresinde, yaralanmaları ve cihazın hasar görmesini önlemek için ellerinizi, saçınızı, kıyafetlerinizi veya diğer eşyaları güvenlik ızgarasından uzak tutun. Kaza sonucu yaralanmayı veya ünitenin hasar görmesini önlemek için lütfen hava girişi ve çıkışı yabancı madde sokmayın. Ünitenin üzerine herhangi bir şey koymayın. Çıkışı kapatılması da kesinlikle yasaktır.
- Vantilatörü asla banyo gibi sıcak veya nemli yerlerde kullanmayın. Elleriniz ıslakken cihazı kullanmayın veya elektrik fişine dokunmayın. Cihazın elektrikli bileşenlerini (ünite, kablo veya fiş gibi) kesinlikle suya ya da başka bir sıvıya batırmayın veya maruz bırakmayın ve asla akan suyun altında tutmayın.



- Cihazı sıcak yüzeylerden veya alevlerden uzak tutun.
- Bu vantilatörü asla perde, örtü, bitki ve benzer nesnelere yakınına bırakmayın.
- Cihazı kullanmadığınızda veya hareket ettirirken mutlaka cihazın fişini prizden çekin veya şebeke güç kaynağından çıkarın. Temizlik veya diğer bakım işlemlerinden önce, cihazın şebeke bağlantısı kesilmelidir. Cihazı prizden çıkarırken kablosundan çekmeyin. Ünite uzun süre kullanılmayacaksa güç kablosunu prizden çıkarın.
- Hasarlı bir cihazı kesinlikle kullanmayın! Cihaz hasarlıysa fişini prizden çekin. Cihazı kendiniz tamir etmeye çalışmayın. Arıza durumunda, onarımlar yalnızca yetkili personel tarafından gerçekleştirilmelidir.
- Güç kaynağı kablosu zarar gördüğünde bu kablo, bir tehlike oluşmasını önlemek amacıyla üretici, servis sorumlusu veya benzer yetkiye sahip kişiler tarafından değiştirilmelidir. Güç kablosu ezilmemeli, deforme olmamalı, keskin kenarlara sürtünmemelidir. Kabloyu, kimsenin yanlışlıkla çekemeyeceği veya takılmayacağı şekilde ayarlayın.
- Bu ürün, uzaktan kumanda sistemi, akıllı kumanda sistemi veya harici zamanlayıcı ile kullanılmak üzere tasarlanmamıştır.
- Vantilatörü çalışırken asla gözetimsiz bırakmayın.
- Ürünün üzerini örtmeyin veya üzerine herhangi bir nesne koymayın.
- Üretici tarafından önerilmeyen aksesuarları kesinlikle kullanmayın. Bunlar vantilatöre zarar verebilir veya kullanıcıyı güvenlik tehlikelerine maruz bırakabilir. Yalnızca orijinal aksesuarlar kullanın.





UYARI! KORUYUCULAR YERİNDE DEĞİLKEN ASLA KULLANMAYIN. MONTAJDAN SONRA KULLANIM VEYA TEMİZLİK SIRASINDA KORUYUCULARI SÖKMİYİN. ÇALIŞTIRMADAN ÖNCE VANTİLATÖRÜ TAMAMEN MONTE EDİN.

- Temizleme talimatları için "Bakım ve muhafaza" bölümüne bakın.

Teknik veriler

Model No:	TX-16GA
Güç kaynağı:	220-240 V AC 50 Hz
Nominal güç:	45 W
Boyutlar (Y x G x D)	1300 x 450 x 400 mm
Ağırlık	6,3 kg
	Bu ürün, geçerli Avrupa Yönetmeliklerinin veya Direktiflerinin uygunluk gerekliliklerini karşılar.
	Kullanım kılavuzu; kullanım talimatları.

	Bu sembol "Çarpmı ile İşaretli Tekerlekli Çöp Kutusu Sembölü" olarak bilinir. Bu sembol bir ürün veya pil üzerinde bulunduğu o ürün veya pilin, genel ev atıklarıyla birlikte atılmaması gerektiği anlamına gelir. Elektrikli/elektronik ürünlerde veya pillerde bulunan bazı kimyasallar sağlık ve çevre için zararlı olabilir. Elektrikli/elektronik/pil ürünlerini yalnızca içerdikleri materyalleri yeniden kullanma ve geri dönüştürme için oluşturulmuş ayrı toplama planları çerçevesinde atın. Bu geri dönüşüm planlarının başarıyla uygulanması ve çevrenin korunması için iş birliğiniz çok büyük önem taşımaktadır.
	Yalnızca iç mekan kullanımına yöneliktir
xxWyy	Üretim tarihi kodu; üretim yılı (yy) ve üretim haftası (Wxx).

Ventilatörle ilgili gerekli bilgiler			
Model tanıtıcısı:			
Açıklama	Sembol	Değer	Birim
Maksimum ventilatör akış hızı	F	62,04	m ³ /dk
Ventilatör güç girişi	P	40,2	W
Servis değeri	Sv	1,54	(m ³ /dk)/W
Beklemede güç tüketimi	P _{SB}	--	W
Ventilatör ses gücü seviyesi	L _{WA}	63,77	dB(A)
Maksimum hava hızı	c	3,38	metre/sn
Mevsimlik elektrik tüketimi	Q	12,86	KWh/a
Servis değeri için ölçüm standardı	EN IEC 60879:2019		

Garanti

Yüksek kaliteli malzemeler seçmeye ve tasarım ile dayanıklılığı bir arada sunan ürünler ortaya çıkarmamızı sağlayan üretim tekniklerini kullanmaya özen gösteririz. Bu ürün üretim hatalarına karşı, (mağazadan alındıysa) satın alma tarihinden veya (internet üzerinden alındıysa) teslimat tarihinden itibaren normal ev kullanımı için (profesyonel veya ticari olmayan)ek bir maliyet olmadan üreticinin sağladığı bir garanti süresine 2 yıllık sahiptir.

Bu garanti süresi kapsamında talepte bulunmak için ürünü satın aldığınızda dair bir kanıt sunmalısınız (satış makbuzu, fatura veya yürürlükteki kanun kapsamında kabul edilebilecek başka bir kanıt), lütfen satın alma kanıtınızı güvenli bir yerde muhafaza edin. Bu garantinin geçerli olması için satın aldığınız ürünün yeni olması gerekir, ikinci el veya teşhir ürünleri bu kapsamda değildir. Yürürlükteki kanunda aksi belirtilmedikçe bu garanti kapsamında verilen herhangi bir ikame ürüne yalnızca orijinal ürünün garanti süresi bitimine kadar garanti verilir.

Bu garanti; ürünün amacına uygun kullanılmış olması ve montajı, temizliği, bakımı ve muhafazasının bu hüküm ve koşullarda, kullanıcı kılavuzunda yer alan bilgiler ve kullanıcı kılavuzuyla çalışmaması kaydıyla standart uygulamaya uyarınca yapılmış olması şartıyla ürün arızalarını ve kusurlarını kapsar.

Bu garanti; normal aşınma ve eskime nedeniyle oluşan kusurlar ile hasarları veya yanlış kullanım, yanlış kurulum veya montaj, ihmal, kaza, kötü kullanım ve ürünün hatalı şekilde değiştirilmesinden doğan hasarları kapsamaz. Yürürlükteki kanunda aksi belirtilmedikçe bu garanti hiçbir koşulda ek maliyetleri (sevkiyat, taşıma, sökme ve yeniden montaj, işçilik vs.) veya doğrudan ve dolaylı hasarları kapsamaz.

Ürün kusurluysa makul bir süre içinde değişim.

Bu garanti kapsamındaki haklar, ürünün satın alındığı ülke için geçerlidir. Garantiye ilişkin sorular, bu ürünü satın aldığınız mağazaya yönlendirilmelidir. Garanti, temel haklarınıza ilave olarak verilir ve temel haklarınızı etkilemez. Bu ürünü Türkiye'den veya Romanya'dan satın aldıysanız tarafınıza bir garanti belgesi sunulacaktır.

ÖNEMLİ – BU BİLGİLERİ DAHA SONRA KULLANMAK ÜZERE SAK LAYIN: DİKKATLE OKUYUN.

EN Care & maintenance FR Entretien et maintenance PL Czyszczenie i konserwacja RO Îngrijire și întreținere ES Cuidados y mantenimiento PT Cuidados e manutenção TR Bakım ve muhafaza

EN

- Switch off and unplug from the power supply before cleaning.
- Using a soft, moist cloth, with or without a mild soap solution, carefully clean the exterior surface of the product.



CAUTION: ALLOW THE PRODUCT TO COMPLETELY COOL BEFORE HANDLING OR CLEANING IT.

- Do not allow water or other liquids to run into the interior of the product, as this could create a fire and/or electrical hazard.
- We also recommend the periodic cleaning of this appliance by lightly running a vacuum cleaner nozzle over the guards to remove any dust or dirt that may have accumulated inside or on the unit.



CAUTION: DO NOT USE HARSH DETERGENTS, CHEMICAL CLEANERS OR SOLVENTS AS THEY MAY DAMAGE THE SURFACE FINISH OF THE PLASTIC COMPONENTS.

- If you do not intend to use the fan for an extended period, empty the water tank and dry the water unit with a microfiber cloth.
- If the fan will be placed in storage for a more extended period of time (over winter, etc), always cover it with a suitable cover to prevent dust from entering the device.
- To avoid damaging the plastic and indicators, do not use any abrasive cleaning agents or chemicals.

FR

- Éteindre et débrancher l'appareil de la source d'alimentation avant le nettoyage.
- Nettoyer soigneusement les surfaces extérieures de l'appareil avec un chiffon doux et humidifié, avec ou sans solution savonneuse douce.



ATTENTION : LAISSER L'APPAREIL REFROIDIR COMPLÈTEMENT AVANT DE LE MANIPULER OU DE LE NETTOYER.

- Ne pas laisser d'eau ou d'autres liquides pénétrer à l'intérieur de l'appareil, car cela pourrait provoquer un court-circuit susceptible d'entraîner un incendie ou une électrocution.
- Il est également recommandé de nettoyer régulièrement cet appareil en passant un léger coup d'aspirateur sur les grilles de protections afin d'éliminer la poussière ou la saleté accumulée à l'intérieur ou sur l'appareil.



ATTENTION : NE PAS UTILISER DE DÉTERGENTS, DE NETTOYANTS CHIMIQUES OU DE SOLVANTS, CAR ILS PEUVENT ENDOMMAGER LA SURFACE DES COMPOSANTS EN PLASTIQUE.

- Si le ventilateur n'est pas utilisé pendant une période prolongée, vider le réservoir d'eau et sécher le bloc d'eau à l'aide d'un chiffon en microfibre.
- Si le ventilateur doit être rangé pendant une période prolongée (en hiver, etc.), toujours le couvrir avec un couvercle approprié pour empêcher la poussière de pénétrer dans l'appareil.
- Pour éviter d'endommager le plastique et les voyants, ne pas utiliser de nettoyeurs abrasifs ou de produits chimiques.

PL

- Przed rozpoczęciem czyszczenia należy wyłączyć urządzenie i odłączyć je od źródła zasilania.
- Ostrożnie wyczyścić zewnętrzną powierzchnię produktu miękką, wilgotną szmatką z roztworem łagodnego mydła lub bez niego.



UWAGA: PRZED PRZYSTĄPIENIEM DO PRZENOSZENIA LUB CZYSZCZENIA PRODUKTU NALEŻY ZACZEKAĆ, AŻ CAŁKOWICIE OSTYGNIE.

- Nie wolno dopuścić do przedostania się wody lub innych płynów do wnętrza produktu, ponieważ może to spowodować pożar i/lub niebezpieczeństwo porażenia prądem.
- Zaleca się również okresowe czyszczenie urządzenia poprzez delikatne przesuwanie dyszy odkurzacza nad osłonami, aby usunąć kurz i brud, które mogły zgromadzić się wewnątrz i na zewnątrz urządzenia.



UWAGA: NIE WOLNO UŻYWAĆ SILNYCH DETERGENTÓW, WYBIELACZY ANI ROZPUSZCZALNIKÓW, PONIEWAŻ MOGĄ ONE USZKODZIĆ POWIERZCHNIĘ KOMPONENTÓW Z TWORZYW SZTUCZNYCH.

- Jeśli wentylator nie będzie używany przez dłuższy czas, należy opróżnić zbiornik na wodę i osuszyć moduł nawilżacza ściereczką z mikrofibry.
- Jeśli wentylator będzie przechowywany przez dłuższy czas (np. przez zimę), należy go odpowiednio zakryć, aby zapobiec przedostawianiu się kurzu do urządzenia.
- Aby uniknąć uszkodzenia plastikowych elementów i wskaźników, nie należy używać ściernych ani aktywnych chemicznie środków czyszczących.

RO

- Oprește aparatul și deconectează-l de la sursa de alimentare înainte de curățare.
- Curăță cu atenție suprafața exterioară a produsului utilizând o cârpă moale și umedă, cu sau fără o soluție de detergent delicat și apă.



ATENȚIE: LASĂ PRODUSUL SĂ SE RĂCEASCĂ COMPLET ÎNAINTE DE MANEVRARE SAU CURĂȚARE.

- Nu lăsa apa sau alte lichide să pătrundă în interiorul produsului, deoarece acest lucru poate cauza un incendiu și/sau poate fi un pericol de electrocutare.
- De asemenea, recomandăm curățarea periodică a acestui aparat, trecând ușor cu duza aspiratorului peste grilele de protecție pentru a îndepărta praful sau murdăria care se poate acumula în sau pe unitate.



ATENȚIE: NU UTILIZA DETERGENȚI AGRESIVI, SOLUȚII DE CURĂȚARE CHIMICE SAU SOLVENȚI, DEOARECE POT DETERIORA FINISAJUL SUPRAFEȚEI COMPONENTELOR DIN PLASTIC.

- Dacă nu intenționezi să folosești ventilatorul pentru o perioadă îndelungată, golește rezervorul de apă și usucă unitatea pentru apă cu o cârpă din microfibră.
- Dacă ventilatorul va fi depozitat pentru o perioadă îndelungată (peste iarnă etc.), acoperă-l întotdeauna cu o husă potrivită pentru a preveni pătrunderea prafului în dispozitiv.
- Pentru a evita deteriorarea plasticului și a indicatoarelor, nu folosi substanțe chimice sau agenți de curățare abrazivi.

ES

- Apague el aparato y desenchúfelo de la red eléctrica antes de limpiarlo.
- Limpie con cuidado la superficie exterior del producto utilizando una bayeta suave y húmeda, con o sin una solución jabonosa suave.



PRECAUCIÓN: DEJE QUE EL PRODUCTO SE ENFRÍE POR COMPLETO ANTES DE MANIPULARLO O LIMPIARLO.

- No permita que se filtre agua ni otros líquidos al interior del producto, ya que esto podría provocar un incendio o un riesgo eléctrico.
- También recomendamos limpiar el aparato de forma periódica pasando con cuidado la boquilla de un aspirador por las protecciones para eliminar los restos de polvo o la suciedad que pudieran haberse acumulado en el interior o la superficie de la unidad.



PRECAUCIÓN: NO UTILICE DETERGENTES AGRESIVOS, LIMPIADORES QUÍMICOS NI DISOLVENTES, YA QUE PODRÍAN DAÑAR LA SUPERFICIE DE LOS COMPONENTES DE PLÁSTICO.

- Si no va a utilizar el ventilador durante un período prolongado, vacíe el depósito de agua y seque la unidad de agua con una bayeta de microfibră.
- Si va a guardar el ventilador durante un período más prolongado (durante el invierno, etc.), cúbralo siempre con una cubierta adecuada para evitar que entre polvo en el aparato.
- Para evitar dañar el plástico y los indicadores, no utilice productos de limpieza abrasivos ni productos químicos.

PT

- Desligue e retire a ficha da fonte de alimentação antes de limpar.
- Utilizando um pano macio e húmido, com ou sem uma solução de detergente suave, limpe cuidadosamente a superfície exterior do produto.



ATENÇÃO: DEIXE O PRODUTO ARREFECER COMPLETAMENTE ANTES DE O MANUSEAR OU LIMPAR.

- Não permita a entrada de água ou outros líquidos no interior do produto, uma vez que isso pode criar um perigo de incêndio e/ou elétrico.
- Também recomendamos a limpeza periódica deste aparelho, passando ligeiramente o bocal de um aspirador sobre as proteções para remover qualquer pó ou sujidade que possa ter acumulado no interior ou na unidade.



ATENÇÃO: NÃO UTILIZE DETERGENTES AGRESSIVOS, SOLVENTES OU PRODUTOS DE LIMPEZA QUÍMICOS, POIS PODEM DANIFICAR O ACABAMENTO DA SUPERFÍCIE DOS COMPONENTES DE PLÁSTICO.

- Se não pretender utilizar a ventoinha durante um longo período de tempo, esvazie o depósito de água e seque a unidade de água com um pano em microfibră.
- Se a ventoinha for armazenada durante um período mais prolongado (durante o inverno, etc.), cubra-a sempre com uma cobertura adequada para evitar a entrada de pó no dispositivo.
- Para evitar danificar o plástico e os indicadores, não utilize agentes de limpeza ou químicos abrasivos.

TR

- Ürünü temizlemeden önce kapatın ve fişini güç kaynağından çekin.
- Hafif formüllü bir sabun solüsyonu içeren veya içermeyen yumuşak, nemli bir bez kullanarak ürünü dış yüzeyini dikkatlice temizleyin.



DİKKAT: ÜRÜNE DOKUNMADAN VEYA ÜRÜNÜ TEMİZLEMEDEN ÖNCE ÜRÜNÜN TAMAMEN SOĞUMASINI BEKLEYİN.

- Yangın ve/veya elektrik tehlikesi oluşturabileceği için ürünün içine su veya başka sıvıların girmesine izin vermeyin.
- Ayrıca ünitenin içinde veya üzerinde biriken tozu veya kiri gidermek için koruyucuların elektrikli süpürge nozuluyla yavaşça temizlenerek bu cihazın periyodik temizliğinin yapılmasını da tavsiye ederiz.



DİKKAT: PLASTİK BİLEŞENLERİN YÜZEY KAPLAMASINA ZARAR VEREBİLECEĞİNDEN GÜÇLÜ DETERJANLAR, KİMYASAL TEMİZLEYİCİLER VEYA ÇÖZÜCÜLER KULLANMAYIN.

- Ventilatörü uzun bir süre kullanmayacaksınız su haznesini boşaltın ve su ünitesini mikrofiber bezle kurulaşın.
- Ventilatör daha uzun bir süre (kış boyunca vb.) depoya alınacaksa cihazın toz girmesini önlemek için mutlaka uygun bir kapakla örtün.
- Plastik ve göstergelerin zarar görmesini önlemek için aşındırıcı temizlik maddeleri veya kimyasallar kullanmayın.



ÉLÉMENTS D'EMBALLAGE À SÉPARER + NOTICE À DÉPOSER DANS LE BAC DE TRI

Manufacturer • Fabricant • Producent • Producător • Fabricante:

UK Manufacturer:

Kingfisher International Products Limited, 1 Paddington Square, London, W2 1GG, United Kingdom

EU Manufacturer:

Kingfisher International Products B.V., Rapenburgerstraat 175E, 1011 VM Amsterdam, The Netherlands

EN

www.diy.com
www.screwfix.com
www.screwfix.ie

To view instruction manuals online, visit www.kingfisher.com/products

FR

www.castorama.fr
www.bricodepot.fr
www.screwfix.fr

Pour consulter les manuels d'instructions en ligne, rendez-vous sur le site www.kingfisher.com/products

PL

www.castorama.pl
Aby zapoznać się z instrukcją obsługi online, odwiedź stronę www.kingfisher.com/products

RO

www.bricodepot.ro
Pentru a consulta manualele de instrucțiuni online, vizitați www.kingfisher.com/products

ES

www.bricodepot.es
Para consultar los manuales de instrucciones en línea, visite www.kingfisher.com/products

PT

www.bricodepot.pt
Para consultar manuais de instruções online, visite www.kingfisher.com/products

TR

Ithalatçı Firma:
KOÇTAŞ YAPI MARKETLERİ TİCARET A.Ş.
Sırrı Çelik Bulvarı Otokoç Blok No:9 Çekmeköy/İstanbul 34788 Türkiye
Telefon: (90) 216 430 03 00
Faks: (90) 216 484 43 13
www.koctas.com.tr
Kullanım kılavuzuna internet üzerinden ulaşmak için www.kingfisher.com/products adresini ziyaret edin
Yetkili servis istasyonları ve yedek parça temini için aşağıda yer alan Koçtaş Müşteri Hattı ve Koçtaş Genel Müdürlük irtibat bilgilerinden faydalanınız.
KOÇTAŞ MÜŞTERİ HİZMETLERİ 0850 209 50 50
AEEE Yönetmeliğine Uygundur

