

EN Tubular Workshop Heater 5000 W

FR Chauffage d'atelier tubulaire 5000 W

PL Nagrzewnica warsztatowa 5000 W

RO Aerotermă industrială de 5000 W

ES Calefactor tubular para taller de 5000 W

PT Aquecedor de obra tubular 5000 W

EN IMPORTANT - These instructions are for your safety. Please read through them thoroughly prior to handling the product and retain them for future reference.

FR IMPORTANT : Ces instructions sont données pour votre sécurité. Merci de les lire attentivement avant de manipuler le produit et de les conserver pour référence.

PL WAŻNE — Niniejsza instrukcja została opracowana w celu zapewnienia bezpieczeństwa użytkownikowi. Należy ją dokładnie przeczytać przed obsługą produktu i zachować do wykorzystania w przyszłości.

RO IMPORTANT - Aceste instrucțiuni sunt pentru siguranța ta. Citește-le cu atenție înainte de montarea produsului și păstrează-le pentru consultare ulterioară.

ES IMPORTANTE: Estas instrucciones son para su propia seguridad. Léelas atentamente antes de manipular el producto y guárdelas para futuras consultas.

PT IMPORTANTE - Estas instruções são para sua segurança. Leia-as atentamente antes de manusear o produto e guarde-as para consultas futuras.

V20824_5059340980768_MAND2_2324

5059340980768

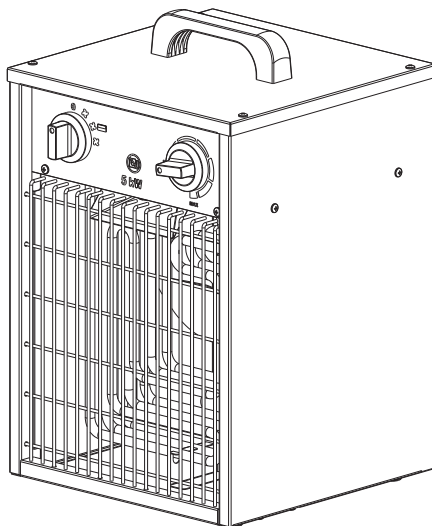

01. x1

EN You will need FR Vous aurez besoin de PL Będziesz potrzebować
RO Vei avea nevoie de ES Necesitará PT Vai precisar de

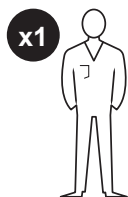

EN Contents FR Table des matières PL Spis treści RO Cuprins
ES Contenido PT Conteúdo

EN	FR	PL	RO	ES	PT
Product description	3 Description du produit	3 Opis produktu	3 Descrierea produsului	3 Descripción del producto	3 Descrição do produto
Safety	4 Sécurité	9 Bezpieczeństwo	17 Siguranță	24 Seguridad	30 Segurança
Guarantee	9 Garantie	16 Gwarancja	24 Garanție	30 Garantía	36 Garantia
Use	44 Utilisation	47 Użytkowanie	50 Utilizare	54 Uso	57 Utilização
Care & maintenance	65 Entretien et maintenance	65 Czyszczenie i konserwacja	65 Îngrijire și întreținere	66 Cuidados y mantenimiento	66 Cuidados e manutenção

EN Product description **FR** Description du produit **PL** Opis produktu
RO Descrierea produsului **ES** Descripción del producto
PT Descrição do produto

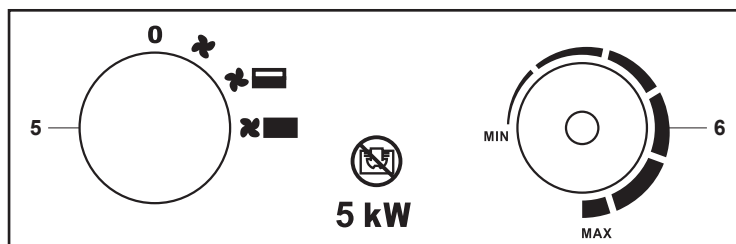
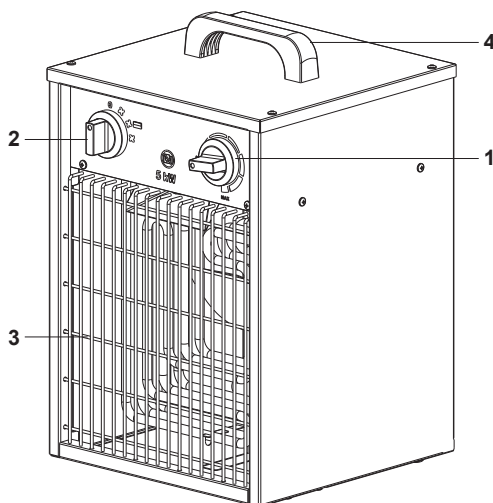

- EN** 1. Mechanical thermostat knob 2. Power levels knob: Fan mode only / Fan with heat power level I (2500 W) / Fan with heat power level II (5000 W) 3. Grid guard 4. Handle 5. Power levels knob 6. Mechanical thermostat knob
- FR** 1. Bouton du thermostat mécanique 2. Bouton de réglage de la puissance : mode ventilateur uniquement / ventilateur avec puissance de chauffage niveau I (2500 W) / ventilateur avec puissance de chauffage niveau II (5000 W) 3. Grille de protection 4. Poignée 5. Bouton de réglage de la puissance 6. Bouton du thermostat mécanique
- PL** 1. Pokrętko termostatu mechanicznego 2. Pokrętko poziomu mocy: Tylko wentylator / Wentylator z poziomem mocy grzewczej I (2500 W) / Wentylator z poziomem mocy grzewczej II (5000 W) 3. Kratka ochronna 4. Uchwyt 5. Pokrętko poziomu mocy 6. Pokrętko termostatu mechanicznego
- RO** 1. Buton pentru termostat mecanic 2. Buton niveluri de putere: Mod doar ventilator / ventilator cu nivel de putere de încălzire I (2500 W) / ventilator cu nivel de putere de încălzire II (5000 W) 3. Grilă de protecție 4. Mâner 5. Buton niveluri de putere 6. Buton termostat mecanic
- ES** 1. Mando mecánico del termostato 2. Mando de nivel de potencia: Solo modo de ventilador / Nivel de potencia de calefacción con ventilador I (2500 W) / Nivel de potencia de calefacción con ventilador II (5000 W) 3. Rejilla de protección 4. Asa 5. Mando de nivel de potencia 6. Mando del termostato mecánico
- PT** 1. Botão do termóstato mecânico 2. Botão dos níveis de potência: modo de apenas ventoinha/ventoinha com nível de potência de aquecimento I (2500 W) / ventoinha com nível de potência de aquecimento II (5000 W) 3. Grelha de proteção 4. Pega 5. Botão dos níveis de potência 6. Botão do termóstato mecânico



EN

Before you start

- Read these important instructions carefully before using the appliance.
- Keep these instructions during all the appliance's lifespan for future reference.
- Always give these instructions to anyone who will use the appliance, even if it's transferred to a third party.

Safety

- Failure to observe safety instructions can cause potential injuries or property damage (Electric shock, burns, fire, ...).
- Instructions are intended to protect your health and health of others, but also prevent potential damage to the appliance.
- This appliance is intended to heat workshops, building sites, warehouses, garages, greenhouses or marquee and in a general manner working space with a bad insulation that need an auxiliary heating to compensate a heat deficit in order to have a good level of thermal comfort.

- The appliance rated power shall be adapted to the room volume, its insulation quality and your home geographical and climatic location for an optimal performance.



DANGER:

NEVER USE THIS APPLIANCE OUTSIDE IF NOT COVERED UNDER A ROOF.

- The appliance has an IP24 protection that means a protection against splashing / sprays of waters such like rain on the external sassing. However, a prolonged use under the rain is not recommended for your safety and appliance's lifetime.
- Please always refer to instructions for precautions intended to user cleaning, maintenance and installation.
- Please refer to appliance symbols explanations inside this instruction manual.



WARNING: KEEP PACKAGING MATERIALS AND ACCESSORIES OUT OF THE REACH OF CHILDREN. NEVER ALLOW CHILDREN TO PLAY WITH PACKAGING OR ACCESSORIES.

- Children of less than 3 years should be kept away unless continuously supervised.
- Children aged from 3 years and less than 8 years shall only switch on/off the appliance provided that it has been placed or installed in its intended normal operating position and they have been given supervision or instruction concerning use of the appliance in a safe way and understand the hazards involved.
- Children aged from 3 years and less than 8 years shall not plug in, regulate and clean the appliance or perform user maintenance.

- This appliance can be used by children aged from 8 years and above and persons with reduced physical, sensory or mental capabilities or lack of experience and knowledge if they have been given supervision or instruction concerning use of the appliance in a safe way and understand the hazards involved.
- Children shall not play with the appliance.
- Cleaning and user maintenance shall not be made by children without supervision.



WARNING: IN ORDER TO AVOID OVERHEATING, DO NOT COVER THE HEATER.

- The heater must not be located immediately below a socket outlet.
- Do not use this heater in the immediate surroundings of a bath, a shower or a swimming pool.
- Do not use this heater if it has been dropped.
- Do not use if there are visible signs of damage to the heater.

- Use this heater on a horizontal and stable surface, or fix it to the wall, as applicable.



WARNING: DO NOT USE THIS HEATER IN SMALL ROOMS WHEN THEY ARE OCCUPIED BY PERSONS NOT CAPABLE OF LEAVING THE ROOM ON THEIR OWN, UNLESS CONSTANT SUPERVISION IS PROVIDED.



WARNING: TO REDUCE THE RISK OF FIRE, KEEP TEXTILES, CURTAINS, OR ANY OTHER FLAMMABLE MATERIAL A MINIMUM DISTANCE OF 1 M FROM THE AIR OUTLET.



CAUTION: SOME PARTS OF THIS PRODUCT CAN BECOME VERY HOT AND CAUSE BURNS. PARTICULAR ATTENTION HAS TO

BE GIVEN WHERE CHILDREN AND VULNERABLE PEOPLE ARE PRESENT.

- If the supply cord is damaged, it must be replaced by the manufacturer, its service agent or similarly qualified persons in order to avoid a hazard.
- Do not install the appliance on carpet, rugs or a similar covering.



CAUTION: ANY PRODUCT INTERVENTION AND / OR REPAIR BY THE USER OR A NON-PROFESSIONAL THIRD PARTY MAY JEOPARDIZE THE SAFETY OF PERSONS AND PROPERTY. SO, DO NOT ATTEMPT TO DISASSEMBLE THIS APPLIANCE, REPAIR IT OR PERFORM ANY MODIFICATIONS BY YOURSELF.



WARNING: DEFECTS AND THEIR CONSEQUENCES RESULTING FROM PRODUCT INTERVENTIONS AND / OR REPAIRS CARRIED OUT BY THE USER OR A NON-PROFESSIONAL THIRD PARTY CANNOT GIVE RISE TO THE APPLICATION OF THE LEGAL OR COMMERCIAL WARRANTY.



CAUTION: THE MANUFACTURER CANNOT BE HELD RESPONSIBLE FOR DAMAGE OCCURRING DURING SELF-REPAIR INsofar as this damage is linked in particular to user error or non-compliance by the latter with the product repair instructions.

Electric connection

The appliance is to be supplied through a residual current device (RCD) having a rated residual operating current not exceeding 30 mA.



CAUTION: DO NOT BEND, CRUSH OR PINCH THE ELECTRIC SUPPLY CORD BEHIND THE APPLIANCE. LEAVE ENOUGH SPACE BEHIND THE APPLIANCE SO THAT IT IS NOT IN DIRECT CONTACT WITH THE FIXED ELECTRIC WIRING SYSTEM.



DANGER: NEVER CONNECT / DISCONNECT THE APPLIANCE WITH WET HANDS, RISK OF ELECTRIC SHOCK.

- The power plug must remain accessible so that the appliance can be disconnected from the electric main whatever the circumstances.







CAUTION: IN ORDER TO AVOID A HAZARD DUE TO INADVERTENT RESETTING OF THE THERMAL CUT-OUT, THIS APPLIANCE MUST NOT BE SUPPLIED THROUGH AN EXTERNAL SWITCHING DEVICE, SUCH AS A TIMER, OR CONNECTED TO A CIRCUIT THAT IS REGULARLY SWITCHED ON AND OFF BY THE UTILITY.

Specifications

Model	IFH02-50H
Electric specifications	400 V 3~
Electric protection class	Class I (Must be connected to a socket with grounding)
Ingress protection code (IP)	IP24 (Protection against splashing / sprays of waters on the casing)
Rated power: Fan only	40 W
Rated power: Fan + Minimum heating	2500 W
Rated power: Fan + Maximum heating	5000 W
Operating range in °C	-15 - 30 °C
Manufacturing country	P.R.C.

Product symbols

	This product complies with conformity requirements of the applicable European Regulations or Directives.
	This product complies with conformity requirements of the applicable UK Regulations.
	This symbol is known as the 'Crossed-out Wheelie Bin Symbol'. When this symbol is marked on a product or battery, it means that it should not be disposed of with your general household waste. Some chemicals contained within electrical / electronic products or batteries can be harmful to health and the environment. Only dispose of electrical/electronic/ battery items in separate collection schemes, which cater for the recovery and recycling of materials contained within. Your co-operation is vital to ensure the success of these schemes and for the protection of the environment.
	The appliance power supply current is alternating type.
	WARNING: In order to avoid overheating, do not cover the heater.

Recycling and disposal

Please respect national and local regulations to reduce the environmental impact of your purchase.

An electric and electronic appliance shall not be sorted or recycled with other household waste.

You are legally responsible for sorting the product (Including any accessories), its instructions(s) and its packaging elements with a view to recycling.

When scrapping the heater, follow the regulations regarding the disposal of oil.

Observe markings on the different packaging materials for waste separation.

There are abbreviations and numbers for the nature of content.

- a : Abbreviations
- b : Numbers : 1 to 7 : Plastics / 20 to 22 : Papers and fiberboards / 80 to 98 : Composite materials
Information on collection points and their opening hours can be obtained from your local authority.

Never leave used products and packaging elements available to children as they represent a danger.

Guarantee

We take special care to select high quality materials and use manufacturing techniques that allow us to create products incorporating design and durability. This product has a manufacturer's guarantee of 2 years against manufacturing defects, from the date of purchase (if bought in store) or date of delivery (if bought online), at no additional cost for normal (non-professional or commercial) household use.

To make a claim under this guarantee, you must present your proof of purchase (such as a sales receipt, purchase invoice or other evidence admissible under applicable law), please keep your proof of purchase in a safe place. For this guarantee to apply, the product you purchased must be new, it will not apply to second hand or display products. Unless stated otherwise by applicable law, any replacement product issued under this guarantee will only be guaranteed until expiry of the original period guarantee period.

This guarantee covers product failures and malfunctions provided the product was used for the purpose for which it is intended and subject to installation, cleaning, care and maintenance in accordance with the information contained in these terms and conditions, in the user manual and standard practice, provided that standard practice does not conflict with the user manual.

This guarantee does not cover defects and damage caused by normal wear and tear or damage that could be the result of improper use, faulty installation or assembly, neglect, accident, misuse, or modification of the product. Unless stated otherwise by applicable law, this guarantee will not cover, in any case, ancillary costs (shipping, movement, costs of uninstalling and reinstalling, labour etc), or direct and indirect damage.

If the product is defective, we will, within a reasonable time, refund.

Rights under this guarantee are enforceable in the country in which you purchased this product. Guarantee related queries should be addressed to the store you purchased this product from.

The guarantee is in addition to and does not affect your statutory rights.

FR Avant de commencer

- Lire attentivement ces instructions importantes avant d'utiliser l'appareil.
- Conserver ces instructions pendant toute la durée de vie de l'appareil pour référence ultérieure.
- Toujours remettre ces instructions à toute personne qui utilisera l'appareil, même s'il est cédé à un tiers.

Sécurité

- Le non-respect des consignes de sécurité peut entraîner des blessures ou des dommages matériels potentiels (électrocution, brûlures, incendie, etc.).

- Les instructions sont destinées à protéger votre santé et celle des autres, mais également à prévenir tout dommage potentiel à l'appareil.
- Cet appareil est destiné à chauffer des ateliers, des chantiers, des entrepôts, des garages, des serres ou des chapiteaux et d'une manière générale les espaces de travail avec une mauvaise isolation qui nécessitent un chauffage auxiliaire pour compenser un déficit thermique afin d'avoir un bon niveau de confort de chauffe.
- La puissance nominale de l'appareil doit être adaptée au volume de la pièce, à la qualité de son isolation et à la situation géographique et climatique de votre domicile pour une performance optimale.
- Cet appareil bénéficie d'une protection IP24, c'est-à-dire d'une protection contre les éclaboussures et les projections d'eau, comme la pluie, sur le revêtement extérieur. Cependant, une utilisation prolongée sous la pluie n'est pas recommandée pour votre sécurité et la durée de vie de l'appareil.
- Toujours se reporter aux instructions relatives aux précautions à prendre pour le nettoyage, l'entretien et l'installation.
- Se reporter aux explications relatives aux symboles de l'appareil dans cette notice.



DANGER : NE JAMAIS UTILISER CET APPAREIL À L'EXTÉRIEUR S'IL N'EST PAS À L'ABRI D'UN TOIT.



AVERTISSEMENT : GARDER LES MATÉRIAUX D'EMBALLAGE ET LES ACCESSOIRES HORS DE PORTÉE DES ENFANTS. NE JAMAIS LAISSER LES ENFANTS JOUER AVEC L'EMBALLAGE OU LES ACCESSOIRES.

- Il convient de tenir les enfants de moins de 3 ans à l'écart de l'appareil, à moins qu'ils ne soient surveillés en permanence.
- Les enfants âgés entre 3 ans et 8 ans ne doivent allumer/éteindre l'appareil qu'à condition qu'il ait été placé ou installé dans sa position normale de fonctionnement prévue et qu'ils aient reçu un encadrement ou des instructions concernant l'utilisation de l'appareil en toute sécurité et qu'ils comprennent les risques encourus.
- Les enfants âgés entre 3 ans et 8 ans ne sont pas autorisés à brancher, à régler ou à nettoyer l'appareil, ni à effectuer l'entretien.
- Cet appareil peut être utilisé par des enfants âgés d'au moins 8 ans et par des personnes ayant des capacités physiques, sensorielles ou mentales réduites ou manquant d'expérience et de connaissances, à condition qu'ils soient surveillés ou qu'ils aient reçu des instructions concernant l'utilisation de l'appareil en toute sécurité et qu'ils comprennent les risques encourus.
- Les enfants ne doivent pas jouer avec l'appareil.
- Le nettoyage et l'entretien par l'utilisateur ne doivent pas être effectués par des enfants sans surveillance.



**AVERTISSEMENT :
NE PAS COUVRIR
L'APPAREIL POUR
ÉVITER TOUTE
SURCHAUFFE.**

- L'appareil ne doit jamais se trouver juste sous une prise électrique.
- Ne pas utiliser ce dispositif de chauffage à proximité d'une baignoire, d'une douche ou d'une piscine.
- Ne pas utiliser ce radiateur s'il est tombé.
- Ne pas utiliser ce radiateur s'il présente des signes visibles de dommages.
- Utiliser ce chauffage sur une surface horizontale et stable ou le fixer au mur, selon le cas.



AVERTISSEMENT :
NE PAS UTILISER
CE DISPOSITIF DE
CHAUFFAGE DANS
LES PETITES PIÈCES
LORSQU'ELLES
SONT OCCUPÉES
PAR DES
PERSONNES QUI
NE PEUVENT PAS
QUITTER LA PIÈCE
PAR ELLES-MÊMES,
À MOINS QUE
CES PERSONNES
SOIENT SOUS
SURVEILLANCE
CONSTANTE.



AVERTISSEMENT :
POUR RÉDUIRE LE
RISQUE D'INCENDIE,
GARDER LES
TEXTILES, LES
RIDEAUX OU TOUT
AUTRE MATÉRIAU
INFLAMMABLE À
UNE DISTANCE
MINIMALE DE 1M DE
LA SORTIE D'AIR.



ATTENTION :
CERTAINES PARTIES
DE CE PRODUIT
PEUVENT DEVENIR
TRÈS CHAUDES
ET PROVOQUER
DES BRÛLURES.
UNE ATTENTION
PARTICULIÈRE DOIT
ÊTRE APPORTÉE SI
DES ENFANTS OU
DES PERSONNES
VULNÉRABLES
SE TROUVENT À
PROXIMITÉ DE
L'APPAREIL.

- Si le cordon d'alimentation est endommagé, il doit être remplacé par le fabricant, son service après-vente ou par une personne qualifiée afin d'éviter tout danger.
- Ne pas installer l'appareil sur de la moquette, un tapis ou un revêtement similaire.



ATTENTION : TOUTE INTERVENTION ET/ OU RÉPARATION DU PRODUIT PAR L'UTILISATEUR OU UN TIERS NON PROFESSIONNEL PEUT METTRE EN PÉRIL LA SÉCURITÉ DES PERSONNES ET DES BIENS. PAR CONSÉQUENT, NE PAS ESSAYER DE DÉMONTER CET APPAREIL, DE LE RÉPARER OU D'EFFECTUER DES MODIFICATIONS QUELCONQUES PAR VOUS-MÊME.



AVERTISSEMENT : LES DÉFAUTS ET LEURS CONSÉQUENCES RÉSULTANT DES INTERVENTIONS ET/ OU RÉPARATIONS DU PRODUIT EFFECTUÉES PAR L'UTILISATEUR OU UN TIERS NON PROFESSIONNEL

NE PEUVENT DONNER LIEU À L'APPLICATION DE LA GARANTIE LÉGALE OU COMMERCIALE.



ATTENTION : LE FABRICANT NE PEUT ÊTRE TENU POUR RESPONSABLE DES DOMMAGES SURVENANT LORS DE L'AUTO-RÉPARATION DANS LA MESURE OÙ CES DOMMAGES SONT LIÉS NOTAMMENT À UNE ERREUR DE L'UTILISATEUR OU AU NON-RESPECT PAR CELUI-CI DES CONSIGNES DE RÉPARATION DU PRODUIT.

Raccordement électrique

L'appareil doit être alimenté au moyen d'un dispositif différentiel résiduel (DDR) ayant une intensité de courant résiduel de réponse ne dépassant pas 30 mA.



ATTENTION :
ÉVITER DE PLIER,
D'ÉCRASER
OU DE PINCER
LE CORDON
D'ALIMENTATION
ÉLECTRIQUE
DERRIÈRE
L'APPAREIL.
LAISSER
SUFFISAMMENT
D'ESPACE
DERRIÈRE
L'APPAREIL POUR
QU'IL N'ENTRE
PAS EN CONTACT
DIRECT AVEC
LE SYSTÈME
DE CÂBLAGE
ÉLECTRIQUE FIXE.



DANGER :
NE JAMAIS
BRANCHER/
DÉBRANCHER
L'APPAREIL AVEC
DES MAINS
MOUILLÉES,
AU RISQUE DE
SUBIR UN CHOC
ÉLECTRIQUE.

- La fiche d'alimentation doit rester accessible afin que l'appareil puisse être débranché du réseau électrique quelles que soient les circonstances.







ATTENTION : AFIN
D'ÉVITER TOUT
ACCIDENT DÛ À UNE
RÉINITIALISATION
INOPINÉE DU
COUPE-CIRCUIT
THERMIQUE, CET
APPAREIL NE DOIT
PAS ÊTRE ALIMENTÉ
PAR UN APPAREIL
DE COMMUTATION
EXTERNE (UNE
MINUTERIE PAR
EXEMPLE) OU
RACCORDÉ
À UN CIRCUIT
RÉGULIÈREMENT
MIS SOUS ET HORS
TENSION PAR LE
FOURNISSEUR
D'ÉLECTRICITÉ.

Caractéristiques techniques

Modèle	IFH02-50H
Caractéristiques électriques	400 V 3~
Classe de protection électrique	Classe I (doit être connecté à une prise avec mise à la terre)
Indice de protection (IP)	IP24 (protection contre les éclaboussures/ projections d'eau sur le revêtement)
Puissance nominale : Ventilateur uniquement	40 W
Puissance nominale : ventilateur + chauffage minimum	2500 W
Puissance nominale : ventilateur + chauffage maximum	5000 W
Plage de fonctionnement en °C	-15 - 30 °C
Pays de fabrication	RPC

Symboles du produit

	Ce produit est conforme aux exigences de conformité des règlements ou directives européennes applicables.
	Ce symbole est connu sous le nom de « poubelle barrée ». Lorsque ce symbole est présent sur un produit ou une pile, vous ne devez pas jeter ces produits avec vos déchets ménagers. Certaines substances chimiques contenues dans les produits électriques/électroniques ou les piles peuvent nuire à la santé et à l'environnement. Déposer les articles électriques ou électroniques, ainsi que les piles, uniquement dans des systèmes de collecte séparés, qui permettent de récupérer et de recycler les matériaux contenus à l'intérieur. Votre coopération est essentielle pour assurer le succès de ces systèmes et pour la protection de l'environnement.
	Le courant d'alimentation de l'appareil est de type alternatif.
	AVERTISSEMENT : ne pas couvrir l'appareil pour éviter toute surchauffe.

Recyclage et mise au rebut

Respecter les réglementations nationales et locales afin de réduire l'impact environnemental de votre achat.

Un appareil électrique ou électronique ne doit pas être trié ou recyclé avec d'autres déchets ménagers.

Vous êtes légalement responsable du tri du produit (y compris les accessoires éventuels), de sa/ses notice(s) et de ses éléments d'emballage en vue de son recyclage.

Lors de la mise au rebut du radiateur, respecter la réglementation relative à la mise au rebut de l'huile.

Respecter les marquages sur les différents matériaux d'emballage pour le tri des déchets.

Des abréviations et des numéros indiquent la nature du contenu.

- a : abréviations
- b : numéros : 1 à 7 : plastiques / 20 à 22 : papiers et panneaux de fibres / 80 à 98 : matériaux composites Des informations sur les points de collecte et leurs heures d'ouverture peuvent être obtenues auprès de vos autorités locales.

Ne jamais laisser les produits usagés et les éléments d'emballage à la disposition des enfants, car ces éléments représentent un danger.

Garantie

Nous veillons tout particulièrement à sélectionner des matériaux de haute qualité et à utiliser des techniques de fabrication qui nous permettent de créer des produits à la fois design et durables.

Ce produit bénéficie d'une garantie fabricant de 2 ans couvrant les défauts de fabrication à compter de la date d'achat (en cas d'achat en magasin) ou de la date de livraison (en cas d'achat sur Internet), sans coût supplémentaire pour une utilisation domestique normale (non commerciale ni professionnelle).

Pour déposer une réclamation au titre de cette garantie, vous devez présenter votre preuve d'achat (ticket de caisse, facture d'achat ou toute autre preuve recevable en vertu de la loi en vigueur). Conservez votre preuve d'achat dans un endroit sûr. Pour que cette garantie soit applicable, le produit que vous avez acheté doit être neuf. La garantie ne s'applique pas aux produits d'occasion ou aux modèles d'exposition. Sauf indication contraire prévue par la loi en vigueur, tout produit de remplacement fourni au titre de la présente garantie ne sera garanti que jusqu'à expiration de la période de garantie initiale.

Cette garantie couvre les défaillances et dysfonctionnements du produit, sous réserve que le produit ait été utilisé conformément à l'usage pour lequel il a été conçu, qu'il ait été installé, nettoyé et entretenu conformément aux informations contenues dans les présentes conditions générales ainsi que dans le manuel d'utilisation, et conformément à la pratique, sous réserve que celles-ci n'aillent pas à l'encontre du manuel d'utilisation.

Cette garantie ne couvre pas les défauts et dommages causés par l'usure normale ni les dommages pouvant résulter d'une utilisation non conforme, d'une installation ou d'un assemblage défectueux, ou d'une négligence, d'un accident, d'une mauvaise utilisation ou d'une modification du produit. Sauf indication contraire prévue par la loi en vigueur, cette garantie ne couvre en aucun cas les coûts accessoires (expédition, transport, frais de désinstallation et réinstallation, main d'œuvre, etc.), ni les dommages directs et indirects.

Si le produit est défectueux, nous nous engageons, dans un délai raisonnable, à rembourser.

Cette garantie est valable dans le pays où vous avez acheté ce produit. Toute demande au titre de la garantie doit être adressée au magasin où vous avez acheté ce produit.

Cette garantie s'ajoute à vos droits au titre de la loi, sans les affecter.

Si vous avez acheté ce produit en France, en plus de cette garantie commerciale, le vendeur reste tenu de respecter la garantie légale de conformité prévue par les articles L217-4 à L217-14 du Code de la consommation et aux articles qui concernent les vices cachés de la chose vendue dans les conditions prévues aux articles 1641 à 1648 et 2232 du Code civil. Le distributeur auprès duquel vous avez acheté ce produit répond de tout défaut de conformité ou vice caché du produit, conformément aux présentes dispositions.

En vertu de l'article L217-16 du Code de la consommation, lorsque l'acheteur demande au vendeur, pendant la durée de la garantie commerciale qui lui a été consentie lors de l'acquisition ou de la réparation d'un bien meuble, une remise en état couverte par la garantie, toute période d'immobilisation d'au moins sept jours vient s'ajouter à la durée de la garantie qui reste à courir. Cette période court à compter de la demande d'intervention de l'acheteur ou de la mise à disposition pour réparation du bien en cause, si cette mise à disposition est postérieure à la demande d'intervention. Garantie légale de

conformité (extrait du Code de la consommation) : Article L217-4 du Code de la consommation - Le vendeur doit livrer un bien conforme au contrat et répond des défauts de conformité existant lors de la livraison. Il répond également des défauts de conformité résultant de l'emballage, des instructions de montage ou de l'installation lorsque celle-ci a été mise à sa charge par le contrat ou a été réalisée sous sa responsabilité. Article L217-5 du Code de la consommation - Le bien est conforme au contrat : 1. S'il est adapté à l'objectif généralement prévu pour des biens similaires et, le cas échéant : s'il correspond à la description donnée par le vendeur et possède les qualités présentées par le vendeur à l'acheteur sous forme d'échantillon ou de modèle ; s'il présente des qualités que l'acheteur peut légitimement attendre au regard des déclarations publiques faites par le vendeur, par le fabricant ou par son représentant, notamment dans la publicité ou l'étiquetage ; 2. Ou s'il présente les caractéristiques définies d'un commun accord par les parties ou est propre à tout usage spécial recherché par l'acheteur, porté à la connaissance du vendeur et que ce dernier a accepté. Article L217-12 du Code de la consommation - Toute réclamation suite à un défaut de conformité est limitée à deux ans à compter de la livraison du bien. Garantie légale sur les vices cachés (extrait du Code de la consommation) : Article 1641 du Code civil - Le vendeur est tenu de la garantie en cas de défauts cachés de la chose vendue qui la rendent impropre à l'usage auquel on la destine, ou qui diminuent tellement cet usage que l'acheteur ne l'aurait pas acquise, ou n'en aurait donné qu'un moindre prix, s'il les avait connus. Article 1648 du Code civil (alinéa 1) - Toute réclamation résultant de vices cachés doit être faite par l'acheteur dans un délai de deux ans à compter de la découverte du vice.

PL

Przed rozpoczęciem użytkowania

- Przed rozpoczęciem korzystania z urządzenia należy uważnie przeczytać niniejsze ważne instrukcje.
- Instrukcje należy zachować przez cały okres eksploatacji urządzenia do wglądu w przyszłości.
- Instrukcje należy zawsze przekazywać wszystkim osobom, które będą korzystały z urządzenia, nawet jeśli zostanie ono przekazane osobie trzeciej.

Bezpieczeństwo

- Nieprzestrzeganie instrukcji bezpieczeństwa może spowodować obrażenia ciała lub szkody materialne (porażenie prądem, oparzenia, pożar...).
- Instrukcje mają na celu ochronę zdrowia użytkownika i innych osób, a także zapobieganie możliwym uszkodzeniom urządzenia.

- Urządzenie jest przeznaczone do ogrzewania warsztatów, baraków na placach budowy, magazynów, garaży, szklarni lub dużych namiotów oraz podobnych miejsc pracy w pomieszczeniach z niewystarczającą izolacją termiczną, w których potrzebne jest dodatkowe źródło ogrzewania kompensujące straty ciepła i zapewniające odpowiedni komfort termiczny.
- W celu zapewnienia optymalnej wydajności moc znamionowa urządzenia powinna być dostosowana do kubatury pomieszczenia, jakości jego izolacji oraz położenia geograficznego/ strefy klimatycznej domu.
- Urządzenie ma stopień ochrony IP24, co oznacza, że jest zabezpieczone przed rozpryskami/ rozbryzgami wody, na przykład przed deszczem padającym na obudowę. Jednakże zaleca się unikać długiego czasu użytkowania na deszczu ze względu na bezpieczeństwo użytkownika i żywotność urządzenia.
- Aby uzyskać wskazówki dotyczące czyszczenia, konserwacji i montażu przez użytkownika, należy zapoznać się z instrukcjami.
- Objasnienia symboli urządzenia znajdują się w niniejszej instrukcji obsługi.



NIEBEZPIECZEŃSTWO: URZĄDZENIA NIE WOLNO UŻYWAĆ NA ZEWNĄTRZ, JEŚLI NIE ZNAJDUJE SIĘ POD DACHEM.



OSTRZEŻENIE:
ELEMENTY
OPAKOWANIA I
AKCESORIA NALEŻY
PRZECHOWYWAĆ
W MIEJSCU
NIEDOSTĘPNYM
DLA DZIECI. NIE
NALEŻY POZWALAĆ
DZIECIOM BAWIĆ
SIĘ ELEMENTAMI
OPAKOWANIA LUB
AKCESORIAMI.

- Dzieci w wieku poniżej 3 lat mogą znajdować się w pobliżu urządzenia wyłącznie pod stałym nadzorem.
- Dzieci w wieku od 3 do 8 lat mogą tylko włączać/wyłączać urządzenie, pod warunkiem że jest ono ustawione lub zamontowane w odpowiednim położeniu roboczym, a dzieci zostały poinstruowane na temat bezpiecznego używania urządzenia i rozumieją zagrożenia z tym związane.
- Dzieci w wieku od 3 do 8 lat nie mogą podłączać urządzenia do zasilania, regulować go, czyścić, ani wykonywać czynności konserwacyjnych.
- Urządzenie może być obsługiwane przez dzieci w wieku co najmniej 8 lat i osoby o ograniczonej sprawności fizycznej, sensorycznej lub umysłowej, a także osoby nieposiadające wystarczającego doświadczenia bądź wystarczającej wiedzy, pod warunkiem że będą nadzorowane lub że zostały poinstruowane o zasadach jego bezpiecznego używania i rozumieją związane z tym zagrożenia.
- Nie wolno dopuszczać, aby dzieci bawiły się urządzeniem.
- Prace związane z czyszczeniem i konserwacją nie powinny być wykonywane przez dzieci bez odpowiedniego nadzoru.



**OSTRZEŻENIE:
NIE ZAKRYWAĆ
URZĄDZENIA, ABY
UNIKNĄĆ JEGO
PRZEGRZANIA.**

- Nie montować grzejnika bezpośrednio pod gniazdem zasilającym.
- Nie użytkować grzejnika w pobliżu wanny, kabiny prysznicowej lub basenu.
- Nie używać urządzenia, jeśli zostało upuszczone.
- Nie używać urządzenia, jeśli nosi widoczne ślady uszkodzenia.
- Urządzenia należy używać na odpowiednio płaskiej i stabilnej powierzchni. Można je również przymocować do ściany, w zależności od potrzeb.



OSTRZEŻENIE:
NIE UŻYWAĆ
URZĄDZENIA
W MAŁYCH
POMIESZCZENIACH,
JEŚLI ZNAJDUJĄ
SIĘ W NICH OSOBY
NIEZDOLNE DO
SAMODZIELNEGO
OPUSZCZENIA
POMIESZCZENIA,
CHYBA ŻE
ZAPEWNIONY JEST
STAŁY NADZÓR.



OSTRZEŻENIE: W
CELU OGRANICZENIA
RYZYKA POŻARU,
TKANINY, ZASŁONY
I INNE MATERIAŁY
ŁATWOPALNE
MUSZĄ ZNAJDOWAĆ
SIĘ W ODLEGŁOŚCI
CO NAJMNIEJ
1 M OD WYLOTU
POWIETRZA.



UWAGA: NIEKTÓRE
CZĘŚCI PRODUKTU
MOGĄ SIĘ BARDZO
NAGRZEWAĆ I
POWODOWAĆ
POPARZENIA.

NALEŻY ZACHOWAĆ
SZCZEGÓLNA
OSTROŻNOŚĆ W
OBECNOŚCI DZIECI
I INNYCH OSÓB
WYMAGAJĄCYCH OPIEKI.

- Jeśli dojdzie do uszkodzenia przewodu zasilania, powinien on zostać wymieniony przez producenta, przedstawiciela serwisowego lub inną osobę o odpowiednich kwalifikacjach, aby uniknąć zagrożeń.
- Nie należy instalować urządzenia na wykładzinie, dywanach lub podobnym pokryciu.



UWAGA: KAŻDA
INGERENCJA
W URZĄDZENIE
LUB PRÓBA
JEGO NAPRAWY
PODJĘTA PRZEZ
UŻYTKOWNIKA
BĄDŹ NIEPROFE-
SJONALNĄ STRONĘ
TRZECIĄ MOŻE
STANOWIĆ
ZAGROŻENIE DLA
BEZPIECZEŃSTWA
OSÓB I MIENIA.

W ZWIĄZKU Z TYM NIE
NALEŻY PRÓBOWAĆ
DEMONTOWAĆ
URZĄDZENIA,
NAPRAWIAĆ GO ANI
MODYFIKOWAĆ WE
WŁASNYM ZAKRESIE.



OSTRZEŻENIE:

WADY I ICH
KONSEKWENCJE
WYNIKAJĄCE
Z INGERENCJI
W URZĄDZENIE
LUB PRÓB JEGO
NAPRAWY
PODJĘTYCH PRZEZ
UŻYTKOWNIKA
BĄDŹ NIEPROFE-
SJONALNĄ STRONĘ
TRZECIĄ NIE MOGĄ
BYĆ PODSTAWĄ
ROSZCZEŃ
PRAWNYCH ALBO
GWARANCYJNYCH.



UWAGA: PRODU-
CENT NIE PONOSI
ODPOWIEDZIALNO-
ŚCI ZA USZKODZENIA
POWSTAŁE W
WYNIKU PRÓB
SAMODZIELNEJ
NAPRAWY, JEŻELI

USZKODZENIE JEST
POWIĄZANE Z BŁĘDEM
UŻYTKOWNIKA LUB
NIEPRZESTRZEGANIEM
INSTRUKCJI NAPRAWY
URZĄDZENIA PRZEZ
UŻYTKOWNIKA.

Połączenie elektryczne

Obwód zasilania urządzenia
należy wyposażyć w
zabezpieczenie różnicowo-
prądowe (RCD) o znamionowym
natężeniu prądu resztkowego
nie wyższym niż 30 mA.



UWAGA: NIE
NALEŻY ZAGINAĆ,
ZGNIATAĆ ANI
PRZYTRZASKIWAĆ
PRZEWODU
ZASILANIA ZA
URZĄDZENIEM.
POZOSTAWIĆ
WYSTARCZAJĄCĄ
ILOŚĆ MIEJSCA
ZA URZĄDZENIEM,
ABY NIE STYKAŁO
SIĘ ONO
BEZPOŚREDNIO
Z SYSTEMEM
STAŁEJ INSTALACJI
ELEKTRYCZNEJ.



NIEBEZPIECZEŃSTWO: NIE NALEŻY
PODŁĄCZAĆ/ODŁĄCZAĆ URZĄDZENIA MOKRYMI
RĘKOMA, ABY UNIKNĄĆ PORAŻENIA PRĄDEM
ELEKTRYCZNYM.

- Wtyczka zasilania musi pozostać dostępna, aby urządzenie dało się odłączyć od sieci elektrycznej niezależnie od okoliczności.







UWAGA: ABY UNIKNĄĆ NIEBEZPIECZEŃSTWA
ZWIĄZANEGO Z PRZYPADKOWĄ ZMIANĄ
NASTAW W WYŁĄCZNIKU TERMALNYM,
URZĄDZENIA NIE NALEŻY ZASILAĆ PRZEZ
ZEWNĘTRZNE URZĄDZENIE PRZEŁĄCZAJĄCE,
TAKIE JAK PROGRAMATOR CZY URZĄDZENIE
PODŁĄCZONE DO OBIEGU, KTÓRY REGULARNIE
JEST WŁĄCZANY I WYŁĄCZANY PRZEZ TAKIE
URZĄDZENIE.

Dane techniczne

Model	IFH02-50H
Specyfikacja elektryczna	400 V 3~
Klasa ochrony elektrycznej	Klasa I (wymagane jest podłączenie do gniazda z uziemieniem)
Kod ochrony przed wnikaniem (IP)	IP24 (ochrona przed spryskiwaniem / zachlapaniem wodą obudowy)
Moc znamionowa: Tylko wentylator	40 W
Moc znamionowa: Wentylator + minimalne ogrzewanie	2500 W
Moc znamionowa: Wentylator + maksymalne ogrzewanie	5000 W
Zakres temperatur roboczych w °C	-15 - 30 °C
Wyprodukowano w	ChRL

Symbole na produkcie

	Ten produkt spełnia wymogi zgodności zawarte w odnośnych rozporządzeniach lub dyrektywach unijnych.
	Na produkcie może się znajdować symbol przekreślonego pojemnika na odpady. Jeśli ten symbol jest umieszczony na produkcie lub baterii, oznacza to, że nie należy ich wyrzucać wraz ze zwykłymi odpadami komunalnymi. Niektóre chemikalia znajdujące się w produktach elektrycznych/elektronicznych lub bateriach/akumulatorach mogą być szkodliwe dla zdrowia i środowiska. Sprzęt nie poddany recyklingowi stanowi potencjalne zagrożenie dla środowiska i zdrowia ludzi. Zużyty sprzęt elektryczny i elektroniczny zawiera substancje niebezpieczne dla środowiska naturalnego. Elementy elektryczne/elektroniczne/baterie należy utylizować wyłącznie w osobnych punktach zbiórki, które zapewniają możliwość odzysku i recyklingu materiałów w nich zawartych. Współpraca użytkownika ma zasadnicze znaczenie dla prawidłowego funkcjonowania tych systemów zbiórki i ochrony środowiska.
	Urządzenie jest zasilane prądem przemiennym.
	OSTRZEŻENIE: Nie zakrywać urządzenia, aby uniknąć jego przegrzania.

Recykling i utylizacja

W celu zmniejszenia wpływu zakupu na środowisko należy przestrzegać krajowych i lokalnych przepisów.

Urządzenia elektryczne i elektroniczne nie mogą być segregowane ani poddawane recyklingowi wraz z innymi odpadami z gospodarstw domowych.

Użytkownik jest prawnie odpowiedzialny za segregowanie produktu (wraz z akcesoriami), jego instrukcji i elementów opakowania w celu recyklingu.

W przypadku złomowania grzejnika należy przestrzegać przepisów dotyczących utylizacji oleju.

Przestrzegać oznaczeń dotyczących segregacji odpadów na różnych materiałach opakowaniowych.

Istnieją skróty i liczby określające charakter zawartości.

- a : Skróty
- b : Liczby: Od 1 do 7: Tworzywa sztuczne / od 20 do 22: Papiery i płyty pilśniowe / od 80 do 98: Materiały kompozytowe
Informacje na temat punktów zbiórki odpadów i godzin ich otwarcia można uzyskać w urzędach administracji lokalnej.

Z uwagi na potencjalne zagrożenie, nie należy pozostawiać zużytych produktów i elementów opakowań w miejscu dostępnym dla dzieci.

Gwarancja

Przykładamy szczególną wagę do tego, aby wybierać materiały wysokiej jakości i stosować techniki produkcyjne, które umożliwiają tworzenie wytrzymałych, a zarazem atrakcyjnych produktów. Ten produkt ma gwarancję producenta na 2 lat, która obejmuje wady produkcyjne, począwszy od daty zakupu (zakup w sklepie) lub dostawy (zakup przez Internet) bez dodatkowych kosztów w przypadku normalnego (nieprofesjonalnego lub niekomercyjnego) użytku domowego.

Aby dokonać zgłoszenia reklamacyjnego, należy przedstawić dowód zakupu (np. paragon, fakturę lub inny dowód na mocy obowiązujących przepisów prawa). Dowód zakupu należy przechowywać w bezpiecznym miejscu. Gwarancja obejmuje produkty nowe; nie obejmuje produktów używanych lub z ekspozycji. Produkt zamienny objęty niniejszą gwarancją będzie nią objęty aż do wygaśnięcia okresu obowiązywania gwarancji oryginalnego produktu, chyba że określono inaczej w obowiązujących przepisach prawa.

Niniejsza gwarancja obejmuje wady i uszkodzenia produktu, pod warunkiem że produkt był używany zgodnie z przeznaczeniem oraz zamontowany, czyszczony i konserwowany zgodnie z informacjami zawartymi powyżej oraz w instrukcji obsługi, a także ze standardowymi praktykami (jeśli te praktyki nie są sprzeczne z instrukcją użytkownika).

Niniejsza gwarancja nie obejmuje wad ani uszkodzeń wynikających z normalnego zużycia lub uszkodzeń będących skutkiem niewłaściwego używania, montażu lub złożenia, a także zaniedbania, wypadku i modyfikacji produktu. Gwarancja nie obejmuje w żadnym wypadku dodatkowych kosztów (transportu, przenoszenia, montażu i demontażu, robocizny itd.) ani strat bezpośrednich lub pośrednich, chyba że określono inaczej w obowiązujących przepisach prawa.

Jeśli produkt jest wadliwy, we właściwym czasie dokonamy zwrotu pieniędzy.

Prawa wynikające z tej gwarancji obowiązują w kraju, w którym zakupiono produkt. Zapytania dotyczące gwarancji powinno się kierować do sklepu, w którym zakupiono produkt.

Niniejsza gwarancja jest dokumentem dodatkowym, który nie ma wpływu na ustawowe prawa konsumenta.

Jeśli produkt zakupiono w Polsce, niniejsza gwarancja nie wyklucza, nie ogranicza ani nie zawiesza uprawnień wynikających z przepisów prawa dotyczących gwarancji na wady zakupionego towaru.

RO Înainte de a începe

- Citește cu atenție aceste instrucțiuni importante înainte de utilizarea aparatului.
- Păstrează aceste instrucțiuni pentru consultare pe toată durata de viață a aparatului.
- Înmânează aceste instrucțiuni oricui folosește aparatul, chiar și atunci când îl dai de tot altcuiva.

Siguranță

- Nerespectarea instrucțiunilor privind siguranța poate provoca rănirea sau daune materiale (electrocutare, arsuri, incendiu...).
- Instrucțiunile au rolul de a proteja sănătatea ta și a celorlalți, dar și de a preveni deteriorarea aparatului.
- Acest aparat se folosește pentru a încălzi ateliere, șantiere de construcții, depozite, garaje, sere sau vestibule și, în general, spații de lucru cu izolație slabă care au nevoie de încălzire auxiliară pentru a compensa deficitul de căldură și a asigura un nivel adecvat de confort termic.

- Pentru o performanță optimă, puterea nominală a aparatului trebuie adaptată la volumul încăperii, la calitatea izolației și la poziția geografică și climatică a locuinței.



PERICOL: NU FOLOSI NICIODATĂ APARATUL AFARĂ DACĂ NU SE AFLĂ SUB UN ACOPERIȘ.

- Aparatul este încadrat în clasa IP24, adică are protecție împotriva stropilor și a pulverizării cu apă, precum ploaie pe cadrul exterior. Totuși, pentru siguranța ta și pentru o durată de viață optimă a aparatului, nu se recomandă utilizarea prelungită în ploaie.
- Consultă întotdeauna instrucțiunile pentru a vedea măsurile de curățare, întreținere și instalare pentru utilizator.
- Vezi explicația simbolurilor aparatului din acest manual de instrucțiuni.



AVERTISMENT: NU LĂSA MATERIALELE DE AMBALARE ȘI ACCESORIILE LA ÎNDEMÂNA COPIILOR. NU LĂSA NICIODATĂ COPIII SĂ SE JOACE CU AMBALAJUL SAU ACCESORIILE.

- Copiii mai mici de 3 ani trebuie ținuti la distanță dacă nu sunt supravegheați în permanență.
- Copiii cu vârste între 3 și 8 ani au voie doar să pornească sau să oprească aparatul, cu condiția ca acesta să fi fost amplasat sau instalat în poziția normală de funcționare și ca aceștia să fie supravegheați sau să fi fost instruiți cu privire la folosirea în siguranță a aparatului și la riscurile pe care le implică acesta.
- Copiii cu vârste între 3 și 8 ani nu au voie să bage în priză, să regleze și să curețe aparatul sau să efectueze operațiuni de întreținere.

- Acest aparat poate fi folosit de copii cu vârsta de peste 8 ani și de persoane cu capacități fizice, senzoriale sau mintale reduse ori fără experiență și cunoștințe numai sub supraveghere sau dacă au beneficiat de instruire cu privire la utilizarea aparatului în siguranță și dacă înțeleg pericolele aferente.
- Nu le permite copiilor să se joace cu acest aparat.
- Curățarea și întreținerea de către utilizator nu trebuie efectuate de copii nesupraveheați.



AVERTISMENT:
PENTRU A EVITA
SUPRAÎNCĂLZIREA,
NU ACOPERI
PRODUSUL.

- Produsul nu trebuie amplasat direct sub o priză electrică.
- Nu utiliza acest aparat în imediata apropiere a unei băi, a unui duș sau a unui bazin de înot.
- Nu utiliza acest aparat dacă a fost scăpat pe jos.
- Nu utiliza aparatul dacă există semne vizibile de deteriorare.
- Utilizează acest aparat pe o suprafață orizontală și stabilă sau prinde-l pe perete, dacă se aplică.



AVERTISMENT:
PRODUSUL NU
TREBUIE UTILIZAT ÎN
ÎNCĂPERI MICI CÂND
SUNT OCUPATE
DE PERSOANE
INCAPABILE SĂ
PĂRĂSEASCĂ
SINGURE
ÎNCĂPEREA DECÂT
DACĂ EXISTĂ
SUPRAVEGHERE
CONTINUĂ.



AVERTISMENT:
PENTRU A REDUCE
RISCU DE
INCENDIU, ȚINE
MATERIALELE
TEXTILE,
DRAPERIILE
SAU ORICE ALTE
MATERIALE
INFLAMABILE
LA O DISTANȚĂ
MINIMĂ DE 1 M
FAȚĂ DE ORIFICIUL
DE EVACUARE A
AERULUI.



ATENȚIE: UNELE PĂRȚI ALE ACESTUI PRODUS POT DEVENI FOARTE FIERBINȚI ȘI POT CAUZA ARSURI. ESTE NEVOIE DE ATENȚIE DEOSEBITĂ CÂND SUNT DE FAȚĂ COPII ȘI PERSOANE VULNERABILE.

- Dacă se deteriorează, cablul de alimentare trebuie înlocuit de producător, de agentul de service sau de persoane cu un nivel de calificare similar, pentru a evita situațiile periculoase.
- Nu instala aparatul pe mochete, covoare sau alte obiecte similare.



ATENȚIE: ORICE INTERVENȚIE ȘI/ SAU REPARARE A PRODUSULUI DE UTILIZATOR SAU DE UN TERȚ FĂRĂ CALIFICARE PROFESIONALĂ CORESPUNZĂTOARE POATE PERICLITA SIGURANȚA OAMENILOR

ȘI BUNURILE MATERIALE. AȘADAR NU ÎNCERCA SĂ DEZASAMBLEZI, SĂ REPARI SAU SĂ FACI MODIFICĂRI LA ACEST APARAT.



AVERTISMENT: DEFECȚIUNILE ȘI CONSECINȚELE LOR CARE PROVIN DIN REPARAȚII ȘI/ SAU INTERVENȚII ASUPRA PRODUSULUI EFECTUATE DE UTILIZATOR SAU UN TERȚ FĂRĂ CALIFICARE PROFESIONALĂ CORESPUNZĂTOARE NU POT FI REMEDIATE ÎN TEMEIUL GARANȚIEI LEGALE SAU COMERCIALE.



ATENȚIE:
PRODUCĂTORUL
NU POATE FI
CONSIDERAT
RESPONSABIL
PENTRU DAUNELE
APĂRUTE ÎN TIMPUL
REPARAȚIILOR
EFECTUATE
DE UTILIZATOR
CÂT TIMP
DETERIORAREA
ESTE LEGATĂ
ÎN SPECIAL
DE GREȘEA
ACESTUIA SAU DE
NERESPECTAREA
INSTRUCȚIUNILOR
DE REPARARE A
PRODUSULUI.

Conectare electrică

Aparatul trebuie alimentat utilizând o siguranță automată cu protecție diferențială (RCD) cu un curent de funcționare rezidual nominal care să nu depășească 30 mA.



ATENȚIE: NU
ÎNDOI, NU STRIVI
ȘI NU PRINDE
CĂBLUL DE
ALIMENTARE
ÎN SPATELE
APARATULUI.
LASĂ ÎN SPATELE
APARATULUI
SUFICIENT
SPAȚIU CÂT SĂ
NU INTRE ÎN
CONTACT DIRECT
CU SISTEMUL
DE CABLURI
ELECTRICE FIXE.



PERICOL: NU
CONECTA ȘI NU
DECONECTA
NICIODATĂ
APARATUL CÂND
AI MÂINILE UDE.
EXISTĂ RISC DE
ELECTROCUTARE.

- Ștecărul trebuie să fie mereu accesibil, astfel încât aparatul să poată fi scos din priză în orice situație.



ATENȚIE: PENTRU A EVITA PERICOLELE CAUZATE DE RESETAREA ACCIDENTALĂ A DISJUNCTORULUI TERMIC, ACEST APARAT NU TREBUIE ALIMENTAT PRINTR-UN DISPOZITIV EXTERN DE COMUTARE, PRECUM UN TEMPORIZATOR, ȘI NICI NU TREBUIE CONECTAT LA UN CIRCUIT CARE ESTE PORNIT ȘI OPRIT DES DE SERVICIUL PUBLIC.

Specificații

Model	IFH02-50H
Specificații electrice	400 V 3~
Clasă de protecție electrică	Clasa I (trebuie conectat la o priză cu împământare)
Cod de protecție la pătrundere (IP)	IP24 (protecție împotriva stropilor / pulverizării de apă pe carcasă)
Putere nominală: Numai ventilator	40 W
Putere nominală: Ventilator + nivel minim de încălzire	2500 W
Putere nominală: Ventilator + nivel maxim de încălzire	5000 W
Interval de funcționare în °C	-15 - 30 °C
Țară de fabricație	R.P.C.

Simboluri produs

	Acest produs respectă cerințele de conformitate ale reglementărilor sau directivelor europene aplicabile.
	Acest simbol este cunoscut drept „simbolul toberonului cu roți, tăiat cu un X”. Atunci când acest simbol este inclus pe un produs sau pe o baterie, înseamnă că nu trebuie eliminat(ă) împreună cu gunoiul menajer general. Unele substanțe chimice conținute de produsele electrice/electronice sau de baterii pot fi dăunătoare pentru sănătate și mediu. Elimină ca deșeuri articolele electrice/electronice sau bateriile uzate numai prin sistemele centrelor de colectare separate, care se ocupă de recuperarea și reciclarea materialelor conținute în acestea. Colaborarea ta este vitală pentru a asigura succesul acestor programe și pentru protecția mediului.
	Curentul sursei de alimentare a aparatului este de tip alternativ.
	AVERTISMENT: Pentru a evita supraîncălzirea, nu acoperi produsul.

Reciclare și casare

Respectă reglementările naționale și locale pentru a reduce impactul achiziției tale asupra mediului.

Aparatele electrice și electronice nu trebuie sortate și reciclate împreună cu gunoii menajeri.

Ai responsabilitatea legală de a sorta produsele (inclusiv accesoriile), instrucțiunile și articolele de ambalare în vederea reciclării.

La casarea produsului, respectă reglementările privind eliminarea uleiului.

Respectă marcasele de pe diferitele materiale de ambalare pentru separarea deșeurilor.

Există abrevieri și numere pentru natura conținutului.

- a: abrevieri
- b: numere: 1-7: plastic / 20-22: hârtie și plăci din fibre / 80-98: materiale compozite. Poți obține informații despre punctele de colectare și orele de program de la autoritățile locale.

Nu lăsa niciodată produsele uzate și articolele de ambalare la îndemâna copiilor, deoarece reprezintă un pericol.

Garanție

Avem o grijă deosebită să selectăm materiale de înaltă calitate și să utilizăm tehnici de fabricare care ne permit să creăm produse care încorporează designul și durabilitatea. Acest produs beneficiază de garanție din partea producătorului de 2 ani pentru defectele de fabricație, de la data achiziției (dacă este cumpărat din magazin) sau de la data livrării (dacă este cumpărat online), fără niciun cost suplimentar pentru uz casnic normal (nu profesional sau comercial).

Pentru a efectua o solicitare în temeiul acestei garanții, trebuie să prezentați dovada achiziției (cum ar fi, chitanța de vânzare/bonul fiscal, factura de achiziție sau alte dovezi admisibile conform legii aplicabile); vă rugăm să păstrați dovada achiziției într-un loc sigur. Pentru ca această garanție să se aplice, produsul achiziționat trebuie să fie nou, garanția neaplicându-se pentru produse la mâna a doua sau produse de prezentare. Cu excepția cazului în care legislația aplicabilă prevede altfel, orice produs înlocuit livrat în baza prezentei garanții va beneficia de garanție doar până la expirarea perioadei inițiale de garanție.

Prezenta garanție acoperă defectiunile produsului și erorile de funcționare, cu condiția ca produsul să fi fost utilizat în scopul prevăzut și să fi fost instalat, curățat, îngrijit și întreținut în conformitate cu informațiile conținute în termenii și condițiile prezente, manualul de utilizare și practicile standard, cu condiția ca practicile standard să nu fie în contradicție cu manualul de utilizare.

Această garanție nu acoperă defectele și deteriorările provocate de uzura normală sau daunele care pot fi rezultatul utilizării necorespunzătoare, instalării sau asamblării defectuoase, neglijenței, accidentelor, utilizării greșite sau modificărilor aduse produsului. Cu excepția cazului în care legislația aplicabilă prevede altfel, prezenta garanție nu va acoperi, în niciun caz, costurile suplimentare (de expediere, deplasare, dezinstalare și reinstalare, manoperă etc.) sau daunele directe și indirecte.

Dacă produsul este defect, vom proceda, într-un timp rezonabil, returnarea banilor.

Drepturile acoperite de această garanție sunt aplicabile în țara în care ați achiziționat produsul. Întrebările legate de garanție trebuie adresate magazinului de la care ați achiziționat produsul.

Garanția este suplimentară drepturilor dvs. legale și nu le afectează.

Dacă achiziționați acest produs din Turcia sau România, veți primi o garanție.

ES

Antes de empezar

- Estas instrucciones son muy importantes; léalas detenidamente antes de utilizar el aparato.
- Guarde estas instrucciones durante toda la vida útil del aparato para consultarlas en el futuro.

- Entregue siempre estas instrucciones a cualquier persona que vaya a utilizar el aparato, aunque se trate de un tercero.

Seguridad

- Si no se respetan las instrucciones de seguridad, se pueden producir lesiones o daños materiales (descarga eléctrica, quemaduras, incendio, etc.).
- El objetivo de estas instrucciones es garantizar su salud y la de los demás, así como evitar posibles daños en el aparato.
- Este aparato se ha diseñado para calentar talleres, obras, almacenes, garajes, invernaderos, carpas y, en general, cualquier espacio de trabajo con un aislamiento deficiente donde se necesite un medio de calefacción auxiliar para contrarrestar las bajas temperaturas y disfrutar de un buen nivel de confort térmico.

- Para conseguir un rendimiento óptimo, la potencia nominal del aparato debe adaptarse al tamaño de la habitación, la calidad del aislamiento y las particularidades climáticas y geográficas del lugar donde se encuentra su hogar.



PELIGRO: NUNCA USE ESTE APARATO EN EXTERIORES; SI LO HACE, DEBERÁ SITUARSE BAJO TECHO.

- El aparato cuenta con un nivel de protección IP24, así que ofrece protección contra salpicaduras y pulverización de agua, como agua de lluvia, en la carcasa externa. Sin embargo, no se recomienda utilizar el aparato bajo la lluvia durante un tiempo prolongado, ya que no es seguro y puede afectar a su vida útil.
- Consulte siempre las instrucciones para conocer las precauciones con respecto a las tareas de limpieza, mantenimiento e instalación que puede llevar a cabo el usuario.

- Consulte las explicaciones de los símbolos del aparato en el presente manual de instrucciones.



ADVERTENCIA:
MANTENGA LOS MATERIALES DE EMBALAJE Y ACCESORIOS FUERA DEL ALCANCE DE LOS NIÑOS. NUNCA PERMITA QUE LOS NIÑOS JUEGUEN CON EL EMBALAJE O LOS ACCESORIOS.

- El aparato debe mantenerse alejado de los niños menores de 3 años, a menos que se los vigile continuamente.
- Los niños de entre 3 y 8 años solo deben encender o apagar el aparato siempre que este se haya colocado o instalado en la posición de funcionamiento correcta, se les haya enseñado cómo deben usar el aparato de forma segura y comprendan los riesgos a los que están expuestos.
- Los niños de entre 3 y 8 años no deben enchufar, regular ni limpiar el aparato, ni tampoco realizar tareas de mantenimiento.

- Este aparato lo pueden usar niños a partir de 8 años y personas con capacidades físicas, sensoriales o mentales reducidas, así como personas sin experiencia ni conocimientos, si se les ha supervisado o instruido acerca del uso del aparato de una forma segura y comprenden los riesgos que conlleva.
- Los niños no deben jugar con el aparato.
- Los niños no pueden realizar labores de limpieza ni de mantenimiento del aparato sin estar supervisados.



ADVERTENCIA:
PARA EVITAR EL SOBRECALENTAMIENTO, NO CUBRA EL CALEFACTOR.

- El calefactor no debe colocarse justo debajo de una toma eléctrica.
- No utilice este calefactor cerca de bañeras, duchas ni piscinas.
- No utilice este calefactor si se ha caído.
- No utilice este calefactor si hay signos visibles de daños.

- Utilice este calefactor sobre una superficie horizontal y estable, o fíjelo a la pared, según corresponda.



ADVERTENCIA:
NO UTILICE EL CALEFACTOR EN HABITACIONES PEQUEÑAS EN LAS QUE SE ENCUENTREN PERSONAS QUE NO SEAN CAPACES DE SALIR POR SU PROPIA CUENTA, A NO SER QUE ESTÉN BAJO SUPERVISIÓN.



ADVERTENCIA:
PARA REDUCIR EL RIESGO DE INCENDIO, MANTENGA TEJIDOS, CORTINAS O CUALQUIER OTRO MATERIAL INFLAMABLE A UNA DISTANCIA MÍNIMA DE 1 M DE LA SALIDA DE AIRE.



PRECAUCIÓN:
ALGUNAS PIEZAS DE ESTE PRODUCTO PUEDEN CALENTARSE DEMASIADO Y CAUSAR QUEMADURAS. PRESTE ESPECIAL ATENCIÓN SI HAY NIÑOS O PERSONAS VULNERABLES CERCA.

- Si el cable de alimentación está dañado, debe sustituirlo el fabricante, un técnico de mantenimiento o una persona con una cualificación similar para evitar situaciones de peligro.
- No coloque el aparato sobre moqueta, alfombras u otra superficie similar.



PRECAUCIÓN:
CUALQUIER INTERVENCIÓN O REPARACIÓN QUE EL USUARIO O UNA PERSONA NO CUALIFICADA LLEVEN A CABO EN EL PRODUCTO PODRÍAN PONER

EN PELIGRO LA SEGURIDAD TANTO DE LAS PERSONAS COMO DE LOS BIENES MATERIALES. POR LO TANTO, NO INTENTE DESMONTAR EL APARATO, REPARARLO NI REALIZAR NINGUNA MODIFICACIÓN POR SU CUENTA.



ADVERTENCIA: CUALQUIER DEFECTO O CONSECUENCIA DERIVADOS DE UNA INTERVENCIÓN O REPARACIÓN EFECTUADAS EN EL PRODUCTO POR PARTE DEL PROPIO USUARIO O DE UNA PERSONA NO CUALIFICADA INVALIDARÁN CUALQUIER DERECHO A RECLAMAR LA APLICACIÓN DE LA GARANTÍA LEGAL O COMERCIAL.



PRECAUCIÓN: EL FABRICANTE NO SE HACE RESPONSABLE DE LOS DAÑOS QUE SE PRODUZCAN DURANTE UNA REPARACIÓN LLEVADA A CABO POR EL PROPIO USUARIO EN LA MEDIDA EN QUE ESTOS DAÑOS ESTÉN RELACIONADOS CON UN ERROR DEL USUARIO O EL INCUMPLIMIENTO POR PARTE DE ESTE DE LAS INSTRUCCIONES DE REPARACIÓN DEL PRODUCTO.

Conexión eléctrica

El aparato debe recibir electricidad a través de un dispositivo de corriente residual (RCD) con una corriente de trabajo residual nominal no superior a 30 mA.



PRECAUCIÓN: NO DOBLE, APLASTE NI PELLIZQUE EL CABLE DE ALIMENTACIÓN ELÉCTRICA POR DETRÁS DEL APARATO. DEJE ESPACIO SUFICIENTE DETRÁS DEL APARATO PARA QUE NO ESTÉ EN CONTACTO DIRECTO CON EL SISTEMA ELÉCTRICO DOMÉSTICO.



PELIGRO: NO CONECTE NI DESCONECTE EL APARATO CON LAS MANOS MOJADAS, YA QUE PODRÍA SUFRIR UNA DESCARGA ELÉCTRICA.

- El enchufe de alimentación debe estar accesible en todo momento para poder desconectar el aparato de la red eléctrica en caso necesario.







PRECAUCIÓN: CON EL FIN DE EVITAR UN PELIGRO DEBIDO A UN REAJUSTE INVOLUNTARIO DEL DISYUNTOR TÉRMICO, NO DEBE CONECTARSE ESTE APARATO A TRAVÉS DE UN INTERRUPTOR EXTERNO, COMO UN PROGRAMADOR, NI CONECTARSE A UN CIRCUITO QUE EL PROVEEDOR ENCIENDA Y APAGUE CON REGULARIDAD.

Especificaciones

Modelo	IFH02-50H
Especificaciones eléctricas	400 V 3~
Clase de protección eléctrica	Clase I (debe conectarse a una toma con conexión a tierra)
Código de protección contra la entrada de materiales extraños (IP)	IP24 (protección contra salpicaduras y pulverización de agua en la carcasa)
Potencia nominal: Solo ventilador	40 W
Potencia nominal: Ventilador + Potencia mínima de calefacción	2500 W
Potencia nominal: Ventilador + Potencia máxima de calefacción	5000 W
Rango de funcionamiento en °C	-15 - 30 °C
País de fabricación	República Popular China

Símbolos del producto

	<p>Este producto cumple los requisitos de conformidad de las directivas o los reglamentos europeos aplicables.</p>
	<p>Este símbolo se conoce como el "símbolo del contenedor tachado". Si se muestra este símbolo en un producto o en una batería, significa que no se debe desechar con la basura doméstica general. Algunos productos químicos de los productos eléctricos/electrónicos o de las pilas pueden ser perjudiciales para la salud y el medio ambiente. Deseche los artículos eléctricos/electrónicos y las baterías únicamente en los puntos de recogida especializados en la recuperación y reciclaje de los materiales que contienen. Su cooperación es vital para garantizar el éxito de estos sistemas y la protección del medio ambiente.</p>
	<p>El aparato se alimenta con corriente alterna.</p>
	<p>ADVERTENCIA: Para evitar el sobrecalentamiento, no cubra el calefactor.</p>

Reciclaje y eliminación

Respete las normativas nacionales y locales para reducir el impacto ambiental de su compra.

Los aparatos eléctricos y electrónicos no deben clasificarse ni reciclarse junto a otros residuos domésticos.

Usted es el responsable legal de la clasificación del producto (así como de sus accesorios), sus instrucciones y el material de embalaje para su reciclaje.

Al desechar el calefactor, siga las normativas relativas a la eliminación de aceite.

Observe las marcas de los diferentes materiales de embalaje para separar los residuos.

Hay abreviaturas y números que indican la naturaleza del contenido.

- a: Abreviaturas
- b: Números: del 1 al 7: plásticos / del 20 al 22: papel y tableros de fibras / del 80 a 98: composite
Puede solicitar información a las autoridades locales sobre los puntos de recogida y su horario de atención al público.

Nunca deje productos usados ni material de embalaje al alcance de los niños, ya que pueden suponer un peligro.

Garantía

Nos ocupamos especialmente en seleccionar materiales de alta calidad y usar técnicas de fabricación que nos permitan crear productos que aporten diseño y durabilidad. Este producto tiene una garantía del fabricante de 2 años frente a defectos de fabricación, a partir de la fecha de adquisición (si se adquiere en una tienda) o de entrega (si se adquiere por Internet), sin coste adicional para uso normal doméstico (ni profesional ni comercial).

Para presentar una reclamación en el marco de esta garantía, deberá presentar el comprobante de compra (como un recibo, factura de compra u otras pruebas admisibles en virtud de la ley aplicable); conserve su comprobante de compra en un lugar seguro. Para poder acogerse a esta garantía, el producto adquirido deberá ser nuevo; la garantía no se aplicará a productos de segunda mano o productos de exposición. A menos que la legislación vigente indique lo contrario, todo producto de sustitución entregado conforme a esta garantía estará cubierto solo hasta la fecha de vencimiento de la garantía original.

La presente garantía cubre los fallos y anomalías del producto siempre y cuando este se haya utilizado para los fines para los que está destinado y que su instalación, limpieza, cuidado y mantenimiento se hayan efectuado de conformidad tanto con la información descrita en estos términos y condiciones y en el manual del usuario, como con la práctica habitual, siempre y cuando esta no entre en conflicto con el contenido del manual de usuario.

Esta garantía no cubre defectos ni daños causados por el desgaste normal, ni daños que pudiesen ser resultado de usos indebidos, instalaciones o montajes deficientes, negligencia, accidente, uso indebido o modificación del producto. A menos que se indique lo contrario en la ley aplicable, esta garantía no cubre, bajo ningún concepto, los gastos accesorios (transporte, movimiento, costes de desinstalación y reinstalación, mano de obra, etc.) ni los daños directos o indirectos.

Si el producto es defectuoso, procederemos, en un plazo razonable, a su reembolso.

Los derechos en virtud de esta garantía tendrán vigencia en el país donde haya adquirido el producto. Las consultas relacionadas con la garantía deberán dirigirse a la tienda en la que adquirió el producto. La garantía es complementaria y no afecta a sus derechos legales.

Si adquirió este producto en España, el distribuidor será responsable de las faltas de conformidad del producto según las disposiciones establecidas en los artículos 114 a 124 del Real Decreto Legislativo 1/2007, con fecha del 16 de noviembre, por el que se aprueba el texto refundido de la Ley General para la Defensa de los Consumidores y Usuarios y otras leyes complementarias.

PT

Antes de começar

- Leia atentamente estas instruções importantes antes de utilizar o aparelho.
- Guarde estas instruções durante toda a vida útil do aparelho para referência futura.

- Forneça sempre estas instruções a qualquer pessoa que utilize o aparelho, mesmo que este seja transferido para terceiros.

Segurança

- O não cumprimento das instruções de segurança pode causar potenciais lesões ou danos materiais (choques elétricos, queimaduras, incêndios, etc.).
- As instruções destinam-se não só a proteger a sua saúde e a das outras pessoas, mas também a evitar potenciais danos no aparelho.
- Este aparelho destina-se ao aquecimento de oficinas, locais de construção, armazéns, garagens, estufas ou marquises e, de um modo geral, espaços de trabalho com um mau isolamento que necessitem de um aquecimento auxiliar para compensar um défice de calor, de modo a obter um bom nível de conforto térmico.
- Para um desempenho ideal, a potência nominal do aparelho deve ser adaptada ao volume e à qualidade de isolamento da divisão, bem como à localização geográfica e climática da sua habitação.



PERIGO: NUNCA UTILIZE ESTE APARELHO NO EXTERIOR SE NÃO ESTIVER COBERTO POR UM TELHADO.

- O aparelho dispõe de uma proteção IP24, o que significa que está protegido contra salpicos/borrifos de água, como chuva, no exterior. No entanto, não se recomenda uma utilização prolongada à chuva para a sua segurança e a vida útil do aparelho.
- Consulte sempre as instruções para saber as precauções a tomar pelo utilizador em relação à limpeza, manutenção e instalação.
- Consulte as explicações dos símbolos do aparelho neste manual de instruções.



AVISO: MANTENHA OS MATERIAIS DA EMBALAGEM E ACESSÓRIOS FORA DO ALCANCE DAS CRIANÇAS. NUNCA PERMITA QUE AS CRIANÇAS BRINQUEM COM AS EMBALAGENS OU ACESSÓRIOS.

- As crianças com idade inferior a 3 anos devem ser mantidas afastadas, exceto se estiverem continuamente sob vigilância.
- As crianças com idades entre os 3 e os 8 anos devem apenas ligar/desligar o aparelho quando este for colocado ou instalado na sua posição de funcionamento pretendida e desde que sejam vigiadas ou se tiverem sido informadas quanto à utilização segura do aparelho e se compreenderem os perigos envolvidos.
- As crianças com idades entre os 3 e os 8 anos não devem ligar, regular, nem limpar ou realizar a manutenção do aparelho.
- Este aparelho pode ser utilizado por crianças com idade igual ou superior a 8 anos e por pessoas com capacidades físicas, sensoriais ou mentais reduzidas, ou com falta de experiência e conhecimento, caso lhes seja disponibilizada supervisão ou instruções relativas à utilização segura do aparelho e se tiverem sido alertadas para os perigos envolvidos.
- As crianças não devem brincar com o aparelho.

- A limpeza e a manutenção por parte do utilizador não podem ser efetuadas por crianças sem supervisão.



AVISO: PARA EVITAR O SOBREAQUECIMENTO, NÃO CUBRA O AQUECEDOR.

- o aquecedor não pode ser colocado diretamente por baixo de uma tomada.
- Não utilize este aquecedor nas imediações de uma banheira, de um chuveiro ou de uma piscina.
- Não utilize o aquecedor se este tiver caído.
- Não utilize o aquecedor se existirem sinais visíveis de danos no mesmo.
- Utilize este aquecedor numa superfície horizontal e estável ou fixe-o à parede, conforme aplicável.



AVISO: NÃO UTILIZE ESTE AQUECEDOR EM DIVISÕES PEQUENAS QUANDO OCUPADAS POR PESSOAS COM DIFICULDADES MOTORAS, A MENOS QUE ESTEJAM SOB VIGILÂNCIA CONSTANTE.



AVISO: PARA REDUZIR O RISCO DE INCÊNDIO, MANTENHA MATERIAIS TÊXTEIS, CORTINAS OU OUTROS MATERIAIS INFLAMÁVEIS A UMA DISTÂNCIA DE, PELO MENOS, 1 M DA SAÍDA DE AR.



ATENÇÃO: ALGUMAS PARTES DESTE PRODUTO PODEM FICAR MUITO QUENTES E CAUSAR QUEIMADURAS. DEVE SER PRESTADA ESPECIAL ATENÇÃO QUANDO ESTÃO PRESENTES CRIANÇAS E PESSOAS VULNERÁVEIS.

- Se o cabo de alimentação estiver danificado, tem de ser substituído pelo fabricante, pelo respetivo técnico de assistência ou por pessoal devidamente qualificado a fim de evitar situações de perigo.

- Não instale o aparelho em carpetes, tapetes ou coberturas semelhantes.



ATENÇÃO: QUALQUER INTERVENÇÃO E/ OU REPARAÇÃO DO PRODUTO POR PARTE DO UTILIZADOR OU POR UM TERCEIRO NÃO PROFISSIONAL PODE COMPROMETER A SEGURANÇA DE PESSOAS E BENS. POR CONSEQUENTE, NÃO TENHA TENTE DESMONTAR, REPARAR OU EFETUAR QUAISQUER MODIFICAÇÕES A ESTE APARELHO.



AVISO: OS DEFEITOS E AS RESPECTIVAS CONSEQUÊNCIAS RESULTANTES DE INTERVENÇÕES E/ OU REPARAÇÕES EFETUADAS PELO

UTILIZADOR OU POR TERCEIROS NÃO PROFISSIONAIS NÃO SÃO ABRANGIDOS PELA GARANTIA LEGAL OU COMERCIAL.



ATENÇÃO: O FABRICANTE NÃO PODE SER RESPONSABILIZADO POR DANOS QUE OCORRAM DURANTE A REPARAÇÃO EFETUADA PELO PRÓPRIO UTILIZADOR, NA MEDIDA EM QUE ESTES DANOS ESTEJAM LIGADOS, EM PARTICULAR, A ERROS DO UTILIZADOR OU AO SEU NÃO CUMPRIMENTO DAS INSTRUÇÕES DE REPARAÇÃO DO PRODUTO.

Ligação elétrica

O aparelho deve ser alimentado através de um dispositivo de corrente residual (RCD) com uma corrente residual de funcionamento nominal que não exceda 30 mA.

 **ATENÇÃO:** NÃO DOBRE, COMPRIMA OU APERTE O CABO DE ALIMENTAÇÃO ELÉTRICA ATRÁS DO APARELHO. DEIXE ESPAÇO SUFICIENTE ATRÁS DO APARELHO PARA QUE NÃO ESTEJA EM CONTACTO DIRETO COM O SISTEMA DE CABLAGEM ELÉTRICA FIXO.

 **PERIGO:** NUNCA LIGUE/DESLIGUE O APARELHO COM AS MÃOS HÚMIDAS, POIS EXISTE O RISCO DE CHOQUE ELÉTRICO.

- A ficha de alimentação deve permanecer acessível de modo a permitir desligar o aparelho da tomada elétrica em qualquer circunstância.





 **ATENÇÃO:** PARA EVITAR PERIGOS DEVIDO À REPOSIÇÃO INADVERTIDA DO INTERRUPTOR TÉRMICO, ESTE APARELHO NÃO PODE SER ALIMENTADO ATRAVÉS DE UM DISPOSITIVO DE COMUTAÇÃO EXTERNO, COMO UM TEMPORIZADOR, NEM LIGADO A UM CIRCUITO QUE SEJA REGULARMENTE LIGADO E DESLIGADO PELO UTILITÁRIO.

Especificações

Modelo	IFH02-50H
Especificações elétricas	400 V 3~
Classe de proteção elétrica	Classe I (tem de estar ligado a uma tomada com ligação à terra)
Código de proteção de estanqueidade (IP)	IP24 (proteção contra salpicos/borrifos de água na caixa)
Potência nominal: Apenas ventilador	40 W

Potência nominal: Ventoinha + aquecimento mínimo	2500 W
Potência nominal: Ventoinha + aquecimento máximo	5000 W
Intervalo de funcionamento em °C	-15 - 30 °C
País de fabrico	R.P.C.

Símbolos do produto

	Este produto está em conformidade com os requisitos das diretivas e regulamentos europeus aplicáveis.
	Este símbolo é conhecido como o "símbolo do caixote do lixo com uma cruz por cima". Quando este símbolo está marcado num produto ou pilha, significa que não devem ser eliminados juntamente com os resíduos domésticos comuns. Alguns produtos químicos contidos em produtos elétricos/eletrónicos ou pilhas podem ser prejudiciais para a saúde e para o ambiente. Elimine artigos elétricos/eletrónicos/pilhas apenas em sistemas de recolha seletiva direcionados para a recuperação e reciclagem dos materiais no seu interior. A sua cooperação é essencial para garantir o sucesso destes sistemas e para a proteção do ambiente.
	A corrente da fonte de alimentação do aparelho é do tipo alternado.
	AVISO: para evitar o sobreaquecimento, não cubra o aquecedor.

Reciclagem e eliminação

Respeite os regulamentos nacionais e locais para reduzir o impacto ambiental da sua compra.

Um aparelho elétrico e eletrónico não deve ser triado ou reciclado juntamente com outros resíduos domésticos.

O utilizador é legalmente responsável por efetuar a triagem do produto (incluindo quaisquer acessórios), bem como das respetivas instruções e elementos de embalagem com vista à reciclagem.

Ao eliminar o aquecedor, siga os regulamentos relativos à eliminação de óleo.

Observe as marcações nos diferentes materiais de embalagem para a separação de resíduos.

Há abreviaturas e números para a natureza do conteúdo.

- a: abreviaturas
 - b: números: 1 a 7: plásticos/20 a 22: papéis e painéis de fibras/80 a 98: materiais compósitos
- As informações sobre os pontos de recolha e o respetivo horário de funcionamento podem ser obtidas junto da sua autoridade local.

Nunca deixe os produtos usados e os elementos de embalagem ao alcance de crianças, pois constituem um perigo.

Garantia

Empenhamo-nos especialmente na seleção cuidada de materiais de elevada qualidade e utilizamos técnicas de fabrico que nos permitem criar produtos que incorporam design e durabilidade. Este produto tem uma garantia do fabricante de 2 anos contra defeitos de fabrico, a partir da data de compra (se comprado na loja) ou data de entrega (se comprado online), sem custo adicional para uso doméstico normal (não profissional ou comercial).

Para apresentar uma reclamação ao abrigo desta garantia, é necessário apresentar a prova de compra (tal como um recibo, uma fatura de compra ou outra prova admissível em conformidade com a lei em vigor). Mantenha o comprovativo de compra num lugar seguro. Para esta garantia se aplicar, o produto comprado tem de ser novo; não se aplica a produtos em segunda mão ou a produtos de exibição. Salvo disposição em contrário na lei em vigor, a garantia de qualquer produto de substituição expira no final do período da garantia do produto original.

Esta garantia cobre defeitos e falhas de produto, desde que o produto tenha sido utilizado para o fim a que se destina e tenha sido sujeito à instalação, limpeza, manutenção e a cuidados de acordo com as informações contidas nestes termos e condições, no manual do utilizador e na prática padrão, desde que a mesma não contrarie o manual de utilizador.

Esta garantia não cobre defeitos e danos causados pelo desgaste normal, nem danos que possam resultar de utilização indevida, instalação ou montagem incorreta, negligência, acidentes, utilizações indevidas ou modificações do produto. Salvo disposição em contrário na lei em vigor, esta garantia não abrange, em caso algum, custos auxiliares (expedição, deslocação, custos de desinstalação e reinstalação, mão-de-obra, etc), ou danos diretos e indiretos.

Se o produto apresentar algum defeito, iremos, dentro de um prazo razoável, reembolsar.

Os direitos no âmbito desta garantia têm força executiva no país onde adquiriu este produto. As questões relativas à garantia devem ser esclarecidas na loja onde adquiriu o produto. A garantia complementa e não afeta os seus direitos legais.

Se adquiriu este produto em Portugal - o distribuidor é responsável por quaisquer defeitos de conformidade do produto de acordo com os termos da lei relativa a garantias (Decreto-Lei N.º 67/2003), aditada pelo Decreto-Lei N.º 84/2008.



EN Use

- Remove all packaging elements inside the packaging box.
- Place the appliance on a flat, stable and heat resistant surface.
- Avoid exposing the appliance to direct sunlight as much as possible so as not to disrupt the thermostat setting and prevent the appliance's color from tarnishing.
- Unwind the power cable completely, check there is no damage on it, and plug it into an electric socket outlet.
- Please ensure that the appliance rated power is lower than the power managed by your electric installation.



WARNING: IF THE POWER CABLE BECOMES VERY HOT, IT MEANS YOUR ELECTRIC INSTALLATION IS NOT ABLE TO MANAGE THE APPLIANCE RATED POWER. TURN OFF THE APPLIANCE, UNPLUG IT AND CHECK YOUR ELECTRIC INSTALLATION WITH A QUALIFIED ELECTRICIAN BEFORE TO RE-USE THE APPLIANCE.

Do not move the appliance in use. Let it cool down few minutes, move the heat power level on off mode and unplug it before to move.

1. Clockwise the heating power levels knob to the fan mode only , fan with minimum heat power level  or fan with maximum heat power level  desired according to your needs.
2. Set the mechanical thermostat from minimum to the maximum.

If the thermostat temperature is set at the maximum, the heater will heat almost or fully in continuous.

Please adapt the setting according to your needs in order to reduce energy consumption and avoid space overheating.

The fan mode (without heating) also depends of the thermostat setting.

If you want to use the workshop heater as a fan only, we recommend you to set the mechanical thermostat at the maximum.

3. Select the heating power level knob on off (0) to turn off the appliance.

Store the appliance in a clean and dry place, protected from dust and moisture.

Information requirements for electric local space heaters

Model identifier(s)	IFH02-50H		
Item	Symbol	Value	Unit
Heat output			
Nominal heat output	P_{nom}	5.000	kW
Minimum heat output (indicative)	P_{min}	2.500	kW
Maximum continuous heat output	$P_{max,c}$	5.000	kW
Auxiliary electricity consumption			
At nominal heat output	eI_{max}	/	kW
At minimum heat output	eI_{min}	/	kW
In standby mode	eI_{SB}	/	kW

Item	Unit
Type of heat input, for electric storage local space heaters only	
Manual heat charge control, with integrated thermostat	/
Manual heat charge control with room and/or outdoor temperature feedback	/
Electronic heat charge control with room and/or outdoor temperature feedback	/
Fan assisted heat output	/
Type of heat output/room temperature control	
Single stage heat output and no room temperature control	<input type="checkbox"/>
Two or more manual stages, no room temperature control	<input type="checkbox"/>
With mechanic thermostat room temperature control	<input checked="" type="checkbox"/>
With electronic room temperature control	<input type="checkbox"/>
Electronic room temperature control plus day timer	<input type="checkbox"/>
Electronic room temperature control plus week timer	<input type="checkbox"/>
Other control options	
Room temperature control, with presence detection	<input type="checkbox"/>
Room temperature control, with open window detection	<input type="checkbox"/>
With distance control option	<input type="checkbox"/>
With adaptive start control	<input type="checkbox"/>
With working time limitation	<input type="checkbox"/>
With black bulb sensor	<input type="checkbox"/>
Contact details	<p>Kingfisher International Products Limited, 1 Paddington Square, London, W2 1GG, United Kingdom</p> <p>Kingfisher International Products B.V., Rapenburgerstraat 175E, 1011 VM Amsterdam, The Netherlands</p> <p>www.kingfisher.com/products</p>
■ : Yes / □ : No	

Troubleshooting

Operation of your appliance can lead to errors and malfunctions. The following tables contain possible causes and tips to resolve them. Please consult this table before to contact after sales service.

Trouble	Possible causes	Solution
The appliance does not work.	The appliance is not plug in correctly the mains.	Plug in the appliance into a grounded electric socket outlet.
		Check the power plug is firmly inserted.
The appliance does not heat but the fan is working.	The temperature thermostat knob is set below to the room ambient temperature.	Check the power cord is not trapped, bended, crushed, pinched or damaged.
		Adjust the temperature thermostat knob above the room ambient temperature, a "click" sound will be heard when the thermostat will trigger. WARNING: The fan mode also depends of the thermostat setting. If you want to use the workshop heater as a fan only, please set the mechanical thermostat at the maximum level.
The appliance does not heat but the fan is working.	The power level is on fan mode only.	No abnormal situation. Select heat power level I or II.
	Overheat protection has been triggered.	A self resetting overheat safety is included inside the appliance. Ensure there is no objects or textiles on or near the appliance. If the appliance does not heat again after few minutes, turn off and unplug the appliance, then let it cool down at least around half an hour before to replug and reuse.
The heating element glowing.	The input voltage is too high or too low.	Use power supply and rated voltage according to the appliance's rating label.
	The air inlet grill is blocked.	Keep the heater far way from articles like curtain, plastic bag, paper and other things which can cover the inlet or can be easily cover on the air inlet.
The fan suddenly stops during heating.	The appliance stops fan with or without heating after reaching the heating temperature set.	No abnormal situation. If the heating stops too frequently according to your heating needs, set the temperature thermostat knob higher.
	The appliance is or was tipped over.	A tip over switch safety is included inside the appliance. Ensure the appliance is on a flat and stable surface, then unplug and replug in the appliance.
The appliance makes a "click" sound when moved or transported.	The appliance has a tip over switch safety.	No abnormal situation. The "click" sound is the normal mechanical tip over switch sound.
Abnormal noise	The appliance is not installed on a flat and / or stable surface.	Place the appliance on a flat, stable and heat resistant surface.



FR Utilisation

- Retirer tous les éléments d'emballage à l'intérieur de la boîte d'emballage.
- Placer l'appareil sur une surface plane, stable et résistante à la chaleur.
- Éviter d'exposer l'appareil à la lumière directe du soleil autant que possible afin de ne pas perturber le réglage du thermostat et d'éviter que la couleur de l'appareil ne ternisse.
- Dérouler complètement le câble d'alimentation, vérifier qu'il n'est pas endommagé et le brancher sur une prise électrique.
- S'assurer que la puissance nominale de l'appareil est inférieure à la puissance supportée par votre installation électrique.



AVERTISSEMENT : SI LE CÂBLE D'ALIMENTATION DEVIENT TRÈS CHAUD, CELA SIGNIFIE QUE VOTRE INSTALLATION ÉLECTRIQUE NE SUPPORTE PAS LA PUISSANCE NOMINALE DE L'APPAREIL. ÉTEINDRE L'APPAREIL, LE DÉBRANCHER ET FAIRE CONTRÔLER L'INSTALLATION ÉLECTRIQUE PAR UN ÉLECTRICIEN QUALIFIÉ AVANT DE LE RÉUTILISER.

Ne pas déplacer l'appareil pendant l'utilisation. Le laisser refroidir quelques minutes, régler la puissance de chauffage sur le mode arrêt et le débrancher avant de le déplacer.

1. Tourner le bouton de réglage de la puissance de chauffage dans le sens des aiguilles d'une montre pour sélectionner la fonction ventilateur uniquement , ventilateur avec puissance de chauffage minimale  ou ventilateur avec puissance de chauffage maximale  selon vos besoins.
2. Régler le thermostat mécanique du minimum au maximum.

Si la température du thermostat est réglée au maximum, l'appareil chauffera presque ou entièrement en continu.

Adapter le réglage en fonction de vos besoins afin de réduire la consommation d'énergie et d'éviter la surchauffe de l'espace.

Le mode ventilateur (sans chauffage) dépend également du réglage du thermostat.

Si vous souhaitez utiliser le chauffage d'atelier uniquement comme ventilateur, nous vous recommandons de régler le thermostat mécanique au maximum.

3. Régler le bouton de réglage de la puissance de chauffage sur OFF (0) pour éteindre l'appareil.

Ranger l'appareil dans un endroit propre et sec, à l'abri de la poussière et de l'humidité.

Exigences en matière d'information concernant les dispositifs de chauffage décentralisés électriques

Numéro(s) d'identification du modèle	IFH02-50H		
Caractéristique	Symbole	Valeur	Unité
Puissance de chauffe			
Puissance de chauffe nominale	P_{nom}	5,000	kW
Puissance de chauffe minimale (indicative)	P_{min}	2,500	kW
Puissance de chauffe maximale continue	$P_{max, c}$	5,000	kW
Consommation d'électricité auxiliaire			
Au niveau de la puissance de chauffe nominale	eI_{max}	/	kW
Au niveau de la puissance de chauffe minimale	eI_{min}	/	kW
En mode veille	eI_{SB}	/	kW

Caractéristique	Unité
Type d'apport de chaleur, uniquement pour les dispositifs de chauffage décentralisés électriques à accumulation	
Contrôle thermique manuel de la charge, avec thermostat intégré	/
Contrôle thermique manuel de la charge, avec réception d'informations sur la température ambiante et/ou extérieure	/
Contrôle thermique électronique de la charge, avec réception d'informations sur la température ambiante et/ou extérieure	/
Puissance de chauffe réglable par ventilateur	/
Type de production de chaleur/contrôle de la température ambiante	
Contrôle de la puissance de chauffe à un palier, pas de contrôle de la température ambiante	<input type="checkbox"/>
Contrôle à deux ou plusieurs paliers manuels, pas de contrôle de la température ambiante	<input type="checkbox"/>
Avec contrôle de la température ambiante par thermostat mécanique	<input checked="" type="checkbox"/>
Avec contrôle électronique de la température ambiante	<input type="checkbox"/>
Contrôle électronique de la température ambiante et programmeur journalier	<input type="checkbox"/>
Contrôle électronique de la température ambiante et programmeur hebdomadaire	<input type="checkbox"/>
Autres options de contrôle	
Contrôle de la température ambiante, avec détecteur de présence	<input type="checkbox"/>
Contrôle de la température ambiante, avec détection de fenêtre ouverte	<input type="checkbox"/>
Avec option de contrôle à distance	<input type="checkbox"/>
Contrôle adaptatif de l'activation	<input type="checkbox"/>
Avec limitation de la durée d'utilisation	<input type="checkbox"/>
Avec capteur à globe noir	<input type="checkbox"/>
Coordonnées	Kingfisher International Products Limited, 1 Paddington Square, London, W2 1GG, United Kingdom Kingfisher International Products B.V., Rapenburgerstraat 175E, 1011 VM Amsterdam, The Netherlands www.kingfisher.com/products
	■ : Oui / □ : Non

Dépannage

Le fonctionnement de votre appareil peut entraîner des erreurs et des dysfonctionnements. Les tableaux suivants présentent des causes possibles et des conseils pour les résoudre. Consulter ce tableau avant de contacter le service après-vente.

Problème	Cause possible	Solution
L'appareil ne fonctionne pas.	L'appareil n'est pas branché correctement sur le secteur.	Brancher l'appareil sur une prise électrique reliée à la terre. Vérifier que la fiche d'alimentation est insérée correctement. Vérifier que le cordon d'alimentation n'est pas coincé, plié, écrasé, pincé ou endommagé.
	Le bouton du thermostat est réglé en dessous de la température ambiante de la pièce.	Régler le thermostat à une température supérieure à la température ambiante de la pièce, un « clic » se fera entendre lorsque le thermostat se déclenchera. AVERTISSEMENT : Le mode ventilateur dépend également du réglage du thermostat. Si vous souhaitez utiliser le chauffage d'atelier uniquement comme ventilateur, veuillez régler le thermostat mécanique au niveau maximum.
L'appareil ne chauffe pas mais le ventilateur fonctionne.	Le niveau de puissance est uniquement en mode ventilateur.	La situation n'est pas anormale. Sélectionner la puissance de chauffage I ou II.
	La protection contre la surchauffe a été déclenchée.	Une sécurité contre la surchauffe à réinitialisation automatique est incluse dans l'appareil. S'assurer qu'il n'y a pas d'objets ou de textiles sur ou à proximité de l'appareil. Si l'appareil ne chauffe plus après quelques minutes, l'éteindre et le débrancher, puis le laisser refroidir au moins une demi-heure avant de le rebrancher et de le réutiliser.
Le cœur de chauffe rougeie.	La tension d'entrée est trop élevée ou trop faible.	Utiliser une alimentation et une tension nominale conformes à l'étiquette signalétique de l'appareil.
	L'entrée d'air est obstruée.	Éloigner l'appareil d'objets tels que des rideaux, des sacs en plastique, du papier et d'autres objets susceptibles de recouvrir l'entrée d'air.
Le ventilateur s'arrête soudainement pendant la chauffe.	L'appareil arrête le ventilateur avec ou sans chauffage après avoir atteint la température de chauffage définie.	La situation n'est pas anormale. Si le chauffage s'arrête trop fréquemment par rapport à vos besoins, régler le thermostat à une température supérieure.
	L'appareil est ou a été renversé.	Une sécurité antibasculement est incluse à l'intérieur de l'appareil. S'assurer que l'appareil est posé sur une surface plane et stable, puis le débrancher et le rebrancher.

Problème	Cause possible	Solution
L'appareil émet un « clic » lorsqu'il est déplacé ou transporté.	L'appareil est doté d'un interrupteur de sécurité antibasculement.	La situation n'est pas anormale. Le « clic » est le bruit normal émis par la protection antibasculement.
Bruit anormal	L'appareil n'est pas installé sur une surface plane et/ou stable.	Placer l'appareil sur une surface plane, stable et résistante à la chaleur.



PL Użytkowanie

- Usunąć wszystkie elementy opakowania.
- Ustawić urządzenie na płaskiej, stabilnej i odpornej na oddziaływanie ciepła powierzchni.
- Unikać wystawiania urządzenia na bezpośrednie działanie promieni słonecznych, aby nie zakłócać działania termostatu i zapobiec matowieniu kolorów obudowy.
- Całkowicie rozwinąć przewód zasilania, sprawdzić, czy nie jest uszkodzony, po czym podłączyć do gniazda elektrycznego.
- Należy upewnić się, że moc znamionowa urządzenia jest niższa niż moc, jaką może zapewnić instalacja elektryczna.



OSTRZEŻENIE: JEŚLI PRZEWÓD ZASILANIA STAJE SIĘ BARDZO GORĄCY, OZNACZA TO, ŻE INSTALACJA ELEKTRYCZNA NIE JEST W STANIE SPROSTAĆ MOCY ZNAMIONOWEJ URZĄDZENIA. PRZED PONOWNYM UŻYCIEM URZĄDZENIA NALEŻY JE WYŁĄCZYĆ, ODŁĄCZYĆ OD GNIAZDKA I ZLECIĆ SPRAWDZENIE INSTALACJI ELEKTRYCZNEJ PRZEZ WYKWALIFIKOWANEGO ELEKTRYKA.

Nie przesuwaj urządzenia podczas użytkowania. Przed przesunięciem pozostawić urządzenie do ostygnięcia na kilka minut, ustawić poziom mocy grzewczej na tryb wyłączenia i odłączyć od zasilania.

1. W zależności od potrzeb obrócić pokrętkę poziomu mocy grzewczej w prawo na tryb samego wentylatora , wentylatora z minimalnym poziomem mocy grzewczej  lub wentylatora z maksymalnym poziomem mocy grzewczej .
2. Ustawić termostat mechaniczny w zakresie od minimum do maksimum.

Jeśli temperatura na termostacie zostanie ustawiona na maksimum, grzejnik będzie nagrzewał się niemal lub całkowicie w trybie ciągłym.

Aby zmniejszyć zużycie energii i uniknąć przegrzania przestrzeni, należy dostosować ustawienie do swoich potrzeb.

Ustawienie termostatu jest uwzględniane również podczas pracy w trybie wentylatora (bez ogrzewania).

Gdy grzejnik warsztatowy ma być używany tylko w trybie wentylatora, zalecamy ustawienie termostatu mechanicznego na maksymalną wartość.

3. Ustawić pokrętkę poziomu mocy grzewczej na wyłączenie (0), aby wyłączyć urządzenie.

Przechowywać urządzenie w chłodnym i suchym miejscu, chronione przed wilgocią i kurzem.

Wymagania informacyjne dotyczące grzejników elektrycznych do pomieszczeń

Identyfikator(y) modelu	IFH02-50H		
Pozycja	Symbol	Wartość	Jednostka
Moc grzewcza			
Nominalna moc grzewcza	P_{nom}	5,000	kW
Minimalna moc grzewcza (orientacyjna)	P_{min}	2,500	kW
Maksymalna stała moc grzewcza	$P_{max, c}$	5,000	kW
Zużycie energii elektrycznej na potrzeby własne			
Przy nominalnej mocy grzewczej	eI_{max}	/	kW
Przy minimalnej mocy grzewczej	eI_{min}	/	kW
W trybie czuwania	eI_{SB}	/	kW
Pozycja	Jednostka		
Sposób doprowadzania ciepła, dotyczy wyłącznie elektrycznych akumulacyjnych grzejników do pomieszczeń			
Ręczne sterowanie ogrzewaniem przy użyciu wbudowanego termostatu	/		
Ręczny regulator doprowadzania ciepła z pomiarem temperatury w pomieszczeniu lub na zewnątrz	/		
Elektroniczny regulator doprowadzania ciepła z pomiarem temperatury w pomieszczeniu lub na zewnątrz	/		
Moc grzewcza regulowana wentylatorem	/		
Typ sterowania oddawaniem ciepła/temperaturą w pomieszczeniu			
Jednostopniowa moc grzewcza bez regulacji temperatury w pomieszczeniu	<input type="checkbox"/>		
Co najmniej dwa ręczne stopnie bez regulacji temperatury w pomieszczeniu	<input type="checkbox"/>		
Mechaniczna regulacja temperatury w pomieszczeniu za pomocą termostatu	<input checked="" type="checkbox"/>		
Elektroniczna regulacja temperatury w pomieszczeniu	<input type="checkbox"/>		
Elektroniczna regulacja temperatury w pomieszczeniu z timerem dobowym	<input type="checkbox"/>		
Elektroniczna regulacja temperatury w pomieszczeniu z timerem tygodniowym	<input type="checkbox"/>		

Inne opcje sterowania	
Regulacja temperatury w pomieszczeniu z wykrywaniem obecności	<input type="checkbox"/>
Regulacja temperatury w pomieszczeniu z wykrywaniem otwartego okna	<input type="checkbox"/>
Z regulacją na odległość	<input type="checkbox"/>
Z adaptacyjną regulacją startu	<input type="checkbox"/>
Z ograniczeniem czasu pracy	<input type="checkbox"/>
Z czujnikiem ciepła promieniowania	<input type="checkbox"/>
Informacje kontaktowe	Kingfisher International Products Limited, 1 Paddington Square, London, W2 1GG, United Kingdom Kingfisher International Products B.V., Rapunburgerstraat 175E, 1011 VM Amsterdam, The Netherlands www.kingfisher.com/products
	■ : Tak / □: Nie

Rozwiązywanie problemów

Podczas obsługi urządzenia mogą pojawić się błędy i usterki. Poniższe tabele zawierają możliwe przyczyny i wskazówki dotyczące postępowania w takich przypadkach. Należy zapoznać się z tabelą przed skontaktowaniem się z serwisem posprzedażowym.

Problem	Możliwe przyczyny	Rozwiązanie
Urządzenie nie działa.	Urządzenie nie jest prawidłowo podłączone do sieci elektrycznej.	Podłączyć urządzenie do uziemionego gniazdka elektrycznego.
		<p>Sprawdzić, czy wtyczka zasilania jest dobrze włożona.</p> <p>Sprawdzić, czy przewód zasilania nie jest przytrzaśnięty, zagięty, zgnieciony, ściśnięty lub uszkodzony.</p>
	Pokrętko termostatu jest ustawione na wartość niższą od temperatury w pomieszczeniu.	<p>Ustawić pokrętko termostatu na wartość powyżej temperatury otoczenia, po uruchomieniu termostatu rozlegnie się dźwięk „kliknięcia”.</p> <p>OSTRZEŻENIE: Ustawienie termostatu jest uwzględniane również podczas pracy w trybie wentylatora.</p> <p>Gdy grzejnik warsztatowy ma być używany tylko w trybie wentylatora, zalecamy ustawienie termostatu mechanicznego na maksymalną wartość.</p>

Problem	Możliwe przyczyny	Rozwiązanie
Urządzenie nie grzeje, ale wentylator pracuje.	Poziom mocy jest ustawiony na pracę tylko w trybie wentylatora.	To normalna sytuacja. Wybrać poziom mocy grzewczej I lub II.
	Zadziałało zabezpieczenie przed przegrzaniem.	Wewnątrz urządzenia znajduje się element chroniący przed przegrzaniem, który samoczynnie się resetuje. Upewnić się, że na urządzeniu ani w jego pobliżu nie ma żadnych przedmiotów ani tkanin. Jeśli urządzenie nie nagrzej się ponownie po upływie kilku minut, wyłączyć urządzenie, odłączyć od zasilania i pozostawić na co najmniej pół godziny, aby całkowicie ostygło. Następnie podłączyć do zasilania i ponowić próbę.
Element grzewczy żarzy się.	Zbyt wysokie lub zbyt niskie napięcie wejściowe.	Podłączyć do źródła zasilania, którego parametry i napięcie znamionowe odpowiadają wartościom podanym na etykiecie z parametrami znamionowymi urządzenia.
	Niedrożna kratka wlotu powietrza.	Trzymać urządzenie z dala od takich przedmiotów, jak zasłony, torby foliowe, papiery i inne rzeczy, które mogą łatwo zakryć wlot powietrza.
Wentylator nagle przerwał pracę podczas grzania.	Po osiągnięciu zadanej temperatury urządzenie zatrzymuje wentylator, niezależnie od tego, czy grzanie jest włączone, czy nie.	To normalna sytuacja. Jeśli ogrzewanie wyłącza się zbyt często w stosunku do potrzeb, ustawić pokrętko termostatu na wyższą wartość.
	Urządzenie jest lub zostało przewrócone.	Wewnątrz urządzenia znajduje się wyłącznik bezpieczeństwa na wypadek przewrócenia. Upewnić się, że urządzenie stoi na płaskiej i stabilnej powierzchni, a następnie odłączyć je i podłączyć ponownie.
Podczas przenoszenia lub transportu urządzenie wydaje dźwięk „kliknięcia”.	Urządzenie jest wyposażone w wyłącznik bezpieczeństwa na wypadek przewrócenia.	To normalna sytuacja. Dźwięk „kliknięcia” jest normalnym odgłosem pracy mechanicznego wyłącznika bezpieczeństwa na wypadek przewrócenia.
Słychać nietypowe odgłosy.	Urządzenie nie jest zamontowane na płaskiej i stabilnej powierzchni.	Ustawić urządzenie na płaskiej, stabilnej i odpornej na oddziaływanie ciepła powierzchni.



RO Utilizare

- Îndepărtează toate articolele de ambalare din cutie.
- Pune aparatul pe o suprafață plană, stabilă și rezistentă la căldură.
- Evită cât mai mult expunerea aparatului la lumina directă a soarelui, pentru a nu perturba setarea termostatului și pentru a împiedica decolorarea aparatului.
- Desfășoară complet cablul de alimentare, verifică dacă nu este deteriorat și conectează-l la priză.
- Asigură-te că puterea nominală a aparatului este mai mică decât puterea suportată de instalația ta electrică.



AVERTISMENT: ÎN CAZUL ÎN CARE CABLUL DE ALIMENTARE SE ÎNFIERBĂNTĂ, ÎNSEAMNĂ CĂ INSTALAȚIA TA ELECTRICĂ NU POATE FACE FAȚĂ PUTERII NOMINALE A APARATULUI. OPREȘTE APARATUL, SCOATE-L DIN PRIZĂ ȘI CERE-I UNUI ELECTRICIAN CALIFICAT SĂ VERIFICE INSTALAȚIA ELECTRICĂ ÎNAINTE DE REUTILIZARE.

Nu mișca aparatul în timpul utilizării. Lasă-l câteva minute să se răcească, pune nivelul puterii de încălzire la modul oprit și scoate din priză înainte de mutare.

1. Rotește butonul de setare a nivelului puterii de încălzire în sens orar la modul ventilator simplu , ventilator cu nivel minim de încălzire  sau ventilator cu nivel maxim de încălzire , după cum este necesar.
2. Pune termostatul mecanic la ce nivel dorești între cel minim și cel maxim.

Dacă temperatura termostatului este setată la nivelul maxim, aparatul va încălzi continuu sau aproape continuu.

Adaptează setarea în funcție de nevoi pentru a reduce consumul de energie și a evita supraîncălzirea spațiului.

Și modul ventilator (fără încălzire) depinde de setarea termostatului.

Dacă vrei să folosești aeroterma industrială doar pentru ventilare, îți recomandăm să pui termostatul mecanic la maximum.

3. Pune butonul de setare a nivelului puterii de încălzire la poziția oprit (0) pentru a opri aparatul.
Depozitează aparatul într-un loc curat și uscat, ferit de praf și umezeală.

Informații necesare privind aparatele electrice de încălzire locală

Identificatori model	IFH02-50H		
Articol	Simbol	Valoare	Unitate
Putere de încălzire			
Putere de încălzire nominală	P_{nom}	5,000	kW
Putere de încălzire minimă (orientativă)	P_{min}	2,500	kW
Putere maximă de încălzire continuă	$P_{max, c}$	5,000	kW
Consum auxiliar de electricitate			
La puterea de încălzire nominală	eI_{max}	/	kW
La puterea de încălzire minimă	eI_{min}	/	kW
În modul inactiv	eI_{SB}	/	kW

Articol	Unitate
Tip de încălzire – doar la aparate electrice de încălzire locală cu stocare și distribuire a căldurii	
Control manual al sarcinii de încălzire, cu termostat integrat	/
Control manual al sarcinii de încălzire cu răspuns la temperatura camerei și/sau de afară	/
Control electronic al sarcinii de încălzire cu răspuns la temperatura camerei și/sau de afară	/
Putere de încălzire asistată de ventilator	/
Tip putere de încălzire / control temperatură încăpere	
Putere de încălzire într-o singură etapă și fără control al temperaturii încăperii	<input type="checkbox"/>
Două sau mai multe etape manuale, fără control al temperaturii încăperii	<input type="checkbox"/>
Cu termostat mecanic și control al temperaturii încăperii	<input checked="" type="checkbox"/>
Cu control electronic al temperaturii încăperii	<input type="checkbox"/>
Control electronic al temperaturii încăperii și temporizator cuprogram zilnic	<input type="checkbox"/>
Control electronic al temperaturii încăperii și temporizator cuprogram săptămânal	<input type="checkbox"/>
Alte opțiuni de control	
Controlul temperaturii încăperii, cu detector de prezență	<input type="checkbox"/>
Controlul temperaturii încăperii, cu detector de fereastră deschisă	<input type="checkbox"/>
Cu opțiune de control la distanță	<input type="checkbox"/>
Cu control de pornire adaptabilă	<input type="checkbox"/>
Cu limitare pentru timpul de funcționare	<input type="checkbox"/>
Cu senzor cu bec negru	<input type="checkbox"/>
Date de contact	Kingfi sher International Products Limited, 1 Paddington Square, London, W2 1GG, United Kingdom Kingfisher International Products B.V., Rapenburgerstraat 175E, 1011 VM Amsterdam, The Netherlands www.kingfisher.com/products
	■: Da / □: Nu

Depanare

Utilizarea aparatului poate duce la erori și funcționări defectuoase. Următorul tabel conține cauze posibile și sfaturi pentru a le remedia. Consultă tabelul înainte de a contacta serviciul post-vânzare.

Problemă	Cauze posibile	Soluție
Aparatul nu funcționează.	Aparatul nu este conectat corect la priză.	Conectează aparatul la o priză cu împământare.
		Verifică dacă ștecărul este bine introdus.
Aparatul nu încălzește, dar ventilatorul funcționează.	Butonul termostatului este setat la un nivel sub temperatura ambiantă.	Verifică dacă firul de alimentare nu este blocat, îndoit, strivit, prins sau deteriorat.
		Pune butonul termostatului la un nivel peste cel al temperaturii ambiante. Se va auzi un clic atunci când termostatul se va declanșa. AVERTISMENT: Și modul ventilator depinde de setarea termostatului. Dacă vrei să folosești aeroterma industrială doar pentru ventilare, pune termostatul mecanic la nivelul maxim.
Aparatul nu încălzește, dar ventilatorul funcționează.	Nivelul de putere este la modul de ventilare simplă.	Situația este normală. Selectează nivelul de putere de încălzire I sau II.
	A fost declanșată protecția la supraîncălzire.	În aparat este integrat un sistem de protecție la supraîncălzire cu resetare automată. Asigură-te că nu există obiecte sau materiale textile pe aparat sau în apropiere. Dacă aparatul nu se încălzește din nou după câteva minute, oprește-l și scoate-l din priză, apoi lasă-l să se răcească cel puțin jumătate de oră înainte de a-l reconecta la priză și a-l pune din nou în funcțiune.
Elementul de încălzire este incandescent.	Tensiunea de alimentare este prea înaltă sau prea joasă.	Folosește o sursă de alimentare și o tensiune nominală conforme cu eticheta energetică a aparatului.
	Grila de admisie a aerului este blocată.	Ține produsul departe de articole precum draperiile, pungile din plastic, hârtia și alte lucruri care pot acoperi admisia sau care se află în raza admisiei aerului.
Ventilatorul se oprește brusc în timpul încălzirii.	Aparatul oprește ventilatorul cu sau fără încălzire după ce ajunge la nivelul de temperatură setat.	Situația este normală. Dacă încălzirea se oprește prea frecvent pentru necesarul tău termic, setează butonul termostatului la un nivel superior.
	Aparatul este sau a fost răsturnat.	În aparat este inclus un sistem de siguranță cu comutator anti-răsturnare. Asigură-te că aparatul stă pe o suprafață plană și stabilă, apoi deconectează-l și reconectează-l din nou la priză.

Problemă	Cauze posibile	Soluție
Aparatul emite un clic atunci când este mutat sau transportat.	Aparatul are un sistem de siguranță cu comutator anti-răsturnare.	Situația este normală. Clicul este sunetul normal al comutatorului mecanic anti-răsturnare.
Zgomot anormal	Aparatul nu este instalat pe o suprafață plană și/sau stabilă.	Pune aparatul pe o suprafață plană, stabilă și rezistentă la căldură.



ES Uso

- Retire todo el material de embalaje del interior de la caja de embalaje.
- Coloque el aparato sobre una superficie estable, plana y resistente al calor.
- Evite exponer el aparato a la luz directa del sol en la medida de lo posible para que el ajuste del termostato no se vea afectado y para que el aparato no pierda su color.
- Desenrolle por completo el cable de alimentación, verifique que no tenga daños y enchúfelo a una toma eléctrica.
- Asegúrese de que la potencia nominal del aparato sea inferior a la potencia suministrada por la instalación eléctrica.



ADVERTENCIA: SI EL CABLE DE ALIMENTACIÓN SE CALIENTA MUCHO, SIGNIFICA QUE LA INSTALACIÓN ELÉCTRICA NO ES CAPAZ DE SOPORTAR LA POTENCIA NOMINAL DEL APARATO. APAGUE EL APARATO, DESENCHÚFELO Y PIDA A UN ELECTRICISTA CUALIFICADO QUE REVISE LA INSTALACIÓN ELÉCTRICA ANTES DE VOLVER A UTILIZARLO.

No mueva el aparato mientras está en funcionamiento. Espere unos minutos a que se enfríe, sitúe el mando de nivel de potencia de calefacción en la posición de apagado y desenchufe el aparato antes de moverlo.

1. Gire el mando de nivel de potencia de calefacción hacia la derecha, hacia el modo de solo ventilador , el nivel de potencia de calefacción mínimo con ventilador  o el nivel de potencia de calefacción máximo con ventilador , según sus necesidades.
2. Ajuste el termostato mecánico entre los niveles mínimo y máximo.

Si la temperatura del termostato se establece al máximo, el calefactor emitirá calor de manera continua o prácticamente continua.

Adapte la configuración de acuerdo a sus necesidades para reducir el consumo de energía y evitar que el espacio se caliente en exceso.

El modo de ventilador (sin calefacción) también depende de la configuración del termostato.

Si desea utilizar el calefactor de taller solo como ventilador, le recomendamos que establezca el termostato mecánico al máximo.

3. Sitúe el mando de nivel de potencia de calefacción en la posición de apagado (0) para apagar el aparato.

Guarde el aparato en un lugar limpio y seco, protegido del polvo y la humedad.

Requisitos informativos para calefactores eléctricos para espacios locales

Identificadores del modelo	IFH02-50H		
Elemento	Símbolo	Valor	Unidad
Potencia calorífica			
Potencia calorífica nominal	P_{nom}	5,000	kW
Potencia calorífica mínima (indicativo)	P_{min}	2,500	kW
Potencia calorífica continua máxima	$P_{max, c}$	5,000	kW
Consumo eléctrico auxiliar			
Con potencia calorífica nominal	eI_{max}	/	kW
Con potencia calorífica mínima	eI_{min}	/	kW
En modo de espera	eI_{SB}	/	kW
Elemento	Unidad		
Tipo de aporte térmico solo para calefactores eléctricos para espacios locales de almacenamiento			
Control manual de la carga calorífica con termostato integrado	/		
Control manual de la carga calorífica con información de la temperatura de la habitación y/o del exterior	/		
Control electrónico de la carga calorífica con información de la temperatura de la habitación y/o del exterior	/		
Potencia calorífica asistida por ventilador	/		
Tipo de potencia calorífica o de control de temperatura de la habitación			
Potencia calorífica de una etapa sin control de la temperatura de la habitación	<input type="checkbox"/>		
Dos o más etapas manuales sin control de la temperatura de la habitación	<input type="checkbox"/>		
Con control de la temperatura de la habitación por termostato mecánico	<input checked="" type="checkbox"/>		
Con control electrónico de la temperatura de la habitación	<input type="checkbox"/>		
Control electrónico de la temperatura de la habitación y programador de un día	<input type="checkbox"/>		
Control electrónico de la temperatura de la habitación y programador de una semana	<input type="checkbox"/>		

Otras opciones de control	
Control de la temperatura de la habitación con detector de presencia	<input type="checkbox"/>
Control de la temperatura de la habitación con detector de ventanas abiertas	<input type="checkbox"/>
Con opción de control a distancia	<input type="checkbox"/>
Con control de inicio adaptable	<input type="checkbox"/>
Con limitación de tiempo de funcionamiento	<input type="checkbox"/>
Con sensor de luz negra	<input type="checkbox"/>
Datos de contacto	<p>Kingfisher International Products Limited, 1 Paddington Square, London, W2 1GG, United Kingdom</p> <p>Kingfisher International Products B.V., Rapenburgerstraat 175E, 1011 VM Amsterdam, The Netherlands</p> <p>www.kingfisher.com/products</p>
■ : Sí / □ : No	

Resolución de problemas

El aparato puede presentar errores y averías durante su funcionamiento. Las siguientes tablas contienen posibles causas y consejos para resolverlos. Consulte esta tabla antes de ponerse en contacto con el servicio posventa.

Problema	Posibles causas	Solución
El aparato no funciona.	El aparato no está enchufado correctamente a la red eléctrica.	Enchufe el aparato a una toma de corriente con conexión a tierra.
		Compruebe que el enchufe esté bien conectado.
		Compruebe que el cable de alimentación no está atrapado, doblado, aplastado, pellizcado ni dañado.
	El mando del termostato está ajustado a una temperatura inferior a la temperatura ambiente de la estancia.	<p>Ajuste el mando del termostato a una temperatura superior a la temperatura ambiente de la estancia; oír un "clic" cuando el termostato se dispere.</p> <p>ADVERTENCIA: El modo de ventilador también depende de la configuración del termostato.</p> <p>Si desea utilizar el calefactor de taller solo como ventilador, establezca el termostato mecánico al nivel máximo.</p>

Problema	Posibles causas	Solución
El aparato no calienta, pero el ventilador sí funciona.	El nivel de potencia está ajustado en el modo de solo ventilador.	No hay nada anormal. Seleccione el nivel de potencia de calefacción I o II.
	Se ha activado la protección contra sobrecalentamiento.	El aparato cuenta con una protección automática contra sobrecalentamiento. Asegúrese de que no haya ningún objeto ni textiles encima o cerca del aparato. Si el aparato no calienta nada al cabo de unos minutos, apáguelo, desenchúfelo, espere a que se enfríe y enchúfelo de nuevo para ponerlo en marcha.
El elemento calefactor se ilumina.	La tensión de entrada es demasiado alta o demasiado baja.	Utilice una fuente de alimentación y una red eléctrica con una tensión nominal acorde con las especificaciones de la etiqueta del aparato.
	La rejilla de entrada de aire está bloqueada.	Mantenga el calefactor lejos de cortinas, bolsas de plástico, papeles y otros objetos que puedan tapar o interferir fácilmente en la entrada de aire.
El ventilador se detiene repentinamente durante el funcionamiento.	El ventilador del aparato deja de funcionar (con o sin la calefacción) en cuanto se alcanza la temperatura establecida.	No hay nada anormal. Si el aparato deja de calentar con demasiada frecuencia según sus necesidades, ajuste el mando del termostato a un nivel más alto.
	El aparato se ha volcado.	El aparato cuenta en su interior con un interruptor de seguridad antivuelco. Asegúrese de que el aparato esté en una superficie plana y estable; a continuación, desenchúfelo y vuelva a enchufarlo.
Oirá un "clic" en el aparato cuando lo mueva o lo transporte.	El aparato cuenta con un interruptor de seguridad antivuelco.	No hay nada anormal. El "clic" es el sonido normal que emite el interruptor mecánico antivuelco.
Ruido anómalo	El aparato no está instalado en una superficie plana o estable.	Coloque el aparato sobre una superficie estable, plana y resistente al calor.



PT Utilização

- Retire todos os elementos de embalagem do interior da caixa.
- Coloque o aparelho numa superfície plana, estável e resistente ao calor.
- Evite ao máximo expor o aparelho à luz solar direta, para não interromper a regulação do termostato e evitar que a cor do aparelho fique manchada.
- Desenrole o cabo de alimentação por completo, verifique se não apresenta danos e ligue-o a uma tomada elétrica.
- Certifique-se de que a potência nominal do aparelho é inferior à potência gerida pela sua instalação elétrica.



AVISO: SE O CABO DE ALIMENTAÇÃO AQUECER MUITO, SIGNIFICA QUE A SUA INSTALAÇÃO ELÉTRICA NÃO CONSEGUE GERIR A POTÊNCIA NOMINAL DO APARELHO. DESLIGUE O APARELHO, DESLIGUE-O DA TOMADA ELÉTRICA E SOLICITE A VERIFICAÇÃO DA SUA INSTALAÇÃO ELÉTRICA A UM ELETRICISTA QUALIFICADO ANTES DE O VOLTAR A UTILIZAR.

Não mova o aparelho durante a utilização. Deixe-o arrefecer durante alguns minutos, coloque o nível de potência de aquecimento no modo desligado e desligue-o da ficha antes de o mover.

1. Rode o botão dos níveis de potência de aquecimento para a direita para o modo de apenas ventoinha , ventoinha com o nível mínimo de potência de aquecimento  ou ventoinha com o nível máximo de potência de aquecimento , de acordo com as suas necessidades.
2. Defina o termostato mecânico entre o mínimo e o máximo.

Se a temperatura do termostato for definida para o máximo, o aquecedor irá efetuar o aquecimento quase, ou totalmente, em modo contínuo.

Adapte a regulação de acordo com as suas necessidades de modo a reduzir o consumo de energia e evitar o sobreaquecimento da divisão.

O modo de ventoinha (sem aquecimento) também depende da definição do termostato.

Se pretender utilizar o aquecedor de obra apenas como ventoinha, recomendamos que defina o termostato mecânico para o nível máximo.

3. Coloque o botão do nível de potência de aquecimento na posição de desligado (0) para desligar o aparelho.

Guarde o aparelho num local limpo e seco, protegido do pó e da humidade.

Requisitos de informação para aquecedores elétricos de espaço local

Identificador(es) de modelo	IFH02-50H		
Item	Símbolo	Valor	Unidade
Potência calorífica			
Potência calorífica nominal	P_{nom}	5,000	kW
Potência calorífica mínima (indicativa)	P_{min}	2,500	kW
Potência calorífica contínua máxima	$P_{max, c}$	5,000	kW

Consumo de eletricidade auxiliar			
Na potência calorífica nominal	$eI_{m\acute{a}x}$	/	kW
Na potência calorífica mínima	$eI_{m\acute{i}n}$	/	kW
Em modo de espera	eI_{sb}	/	kW
Item	Unidade		
Tipo de débito calorífico, apenas para aquecedores elétricos de espaço local			
Comando manual da carga térmica, com termóstato integrado	/		
Comando manual da carga térmica com retroação da temperatura ambiente e/ou exterior	/		
Comando eletrónico da carga térmica com retroação da temperatura ambiente e/ou exterior	/		
Potência calorífica com ventilador	/		
Tipo de potência calorífica/comando da temperatura interior			
Potência calorífica numa fase única, sem comando da temperatura interior	<input type="checkbox"/>		
Em duas ou mais fases manuais, sem comando da temperatura interior	<input type="checkbox"/>		
Com comando da temperatura interior através de termóstato mecânico	<input checked="" type="checkbox"/>		
Com comando eletrónico da temperatura interior	<input type="checkbox"/>		
Comando eletrónico da temperatura interior e programador diário	<input type="checkbox"/>		
Comando eletrónico da temperatura interior e programador semanal	<input type="checkbox"/>		
Outras opções de controlo			
Comando da temperatura interior, com deteção de presença	<input type="checkbox"/>		
Comando da temperatura interior, com deteção de janelas abertas	<input type="checkbox"/>		
Com opção de comando à distância	<input type="checkbox"/>		
Com comando de arranque adaptativo	<input type="checkbox"/>		

Com limitação do tempo de funcionamento	<input type="checkbox"/>
Com sensor de corpo negro	<input type="checkbox"/>
Dados de contacto	Kingfisher International Products Limited, 1 Paddington Square, London, W2 1GG, United Kingdom Kingfisher International Products B.V., Rapenburgerstraat 175E, 1011 VM Amsterdam, The Netherlands www.kingfisher.com/products
	■: Sim/□: Não

Resolução de problemas

O funcionamento do seu aparelho pode provocar erros e anomalias. As tabelas que se seguem contêm possíveis causas e dicas para resolvê-los. Consulte esta tabela antes de contactar o serviço pós-venda.

Problema	Causas possíveis	Solução
O aparelho não funciona.	O aparelho não está ligado corretamente à rede elétrica.	Ligue o aparelho a uma tomada elétrica com ligação à terra.
		Verifique se a ficha de alimentação está bem inserida.
		Verifique se o cabo de alimentação não está preso, dobrado, esmagado, comprimido ou danificado.
	O botão do termóstato da temperatura está regulado para uma temperatura ambiente inferior à da divisão.	Regule o botão do termóstato da temperatura para uma temperatura ambiente superior à da divisão. Será emitido um som de "clique" quando o termóstato for acionado. AVISO: O modo de ventoinha também depende da definição do termóstato. Se pretender utilizar o aquecedor de obra apenas como ventoinha, defina o termóstato mecânico para o nível máximo.
O aparelho não aquece, mas a ventoinha está a funcionar.	O nível de potência está no modo de apenas ventoinha.	Nenhuma situação anormal. Selecione o nível de potência de aquecimento I ou II.
	A proteção contra sobreaquecimento foi acionada.	O aparelho inclui uma segurança contra sobreaquecimento reiniciável no seu interior. Certifique-se de que não existem objetos ou têxteis sobre ou perto do aparelho. Se o aparelho não voltar a aquecer após alguns minutos, desligue-o, desligue a ficha da rede elétrica e deixe-o arrefecer durante, pelo menos, meia hora antes de o voltar a ligar e reutilizar.

Problema	Causas possíveis	Solução
O elemento de aquecimento está a brilhar.	A tensão de entrada é demasiado alta ou demasiado baixa.	Utilize a fonte de alimentação e a tensão nominal de acordo com a etiqueta de classificação do aparelho.
	A grelha de entrada de ar está obstruída.	Mantenha o aquecedor afastado de objetos como cortinas, sacos de plástico, papel e outros que possam cobrir a entrada ou possam cobrir facilmente a entrada de ar.
A ventoinha para subitamente durante o aquecimento.	O aparelho para a ventoinha com ou sem aquecimento depois de atingir a temperatura de aquecimento definida.	Nenhuma situação anormal. Se o aquecimento parar com demasiada frequência em relação às suas necessidades de aquecimento, regule o botão do termóstato da temperatura para uma temperatura superior.
	O aparelho caiu ou foi derrubado.	O interior do aparelho inclui um interruptor antiqueda. Certifique-se de que o aparelho está numa superfície plana e estável e, em seguida, desligue o aparelho da tomada e volte a ligá-lo.
O aparelho emite um som de "clique" quando é movido ou transportado.	O aparelho integra um interruptor antiqueda.	Nenhuma situação anormal. O som de "clique" é o som mecânico normal do interruptor antiqueda.
Ruído anormal	O aparelho não está instalado numa superfície plana e/ou estável.	Coloque o aparelho numa superfície plana, estável e resistente ao calor.

EN Care & maintenance

- Any intervention linked to the appliance cleaning, servicing or maintenance must be carried out with the electrical plug disconnected and the appliance cool down.
- Clean regularly the appliance, every month maximum, with a soft non-abrasive dust cloth microfiber type. If stains are visible, the cloth can be slightly humidify.
- Without dismantling the front and rear guard grids, we recommend you to run, at least every quarter, a vacuum cleaner nozzle over the guard grids to remove dust or dirt that may have accumulated inside the appliance.
- Do not put the appliance in contact with water and do not wash it.



WARNING: NEVER USE ABRASIVE OR CORROSIVE DETERGENT, CHEMICAL AGENTS OR SOLVENTS AS THEY COULD DAMAGE THE MATERIALS AND COATINGS, ESPECIALLY PLASTIC PARTS.

- Do not use a steam cleaner when cleaning the appliance.
 - Never immerse the appliance in water or other liquids and never hold it under running water.
-

FR Entretien et maintenance

- Avant toute intervention liée au nettoyage, à l'entretien ou à la maintenance, débrancher impérativement l'appareil et le laisser refroidir.
- Nettoyer régulièrement l'appareil, tous les mois au maximum, à l'aide d'un chiffon doux non abrasif en microfibre. En cas de taches visibles, le chiffon peut être légèrement humidifié.
- Sans démonter les grilles de protection avant et arrière, nous vous recommandons de passer l'aspirateur au moins tous les trimestres sur les grilles de protection pour éliminer la poussière ou la saleté qui s'est accumulée à l'intérieur de l'appareil.
- Ne pas mettre l'appareil en contact avec de l'eau et ne pas le laver.



AVERTISSEMENT : NE JAMAIS UTILISER DE DÉTERGENT ABRASIF OU CORROSIF, D'AGENTS CHIMIQUES OU DE SOLVANTS, CAR ILS POURRAIENT ENDOMMAGER LES MATÉRIAUX ET LES REVÊTEMENTS, EN PARTICULIER LES PIÈCES EN PLASTIQUE.

- Ne pas utiliser de nettoyeur vapeur pour nettoyer l'appareil.
 - Ne jamais plonger l'appareil dans l'eau ou dans d'autres liquides et ne jamais le tenir sous l'eau courante.
-

PL Czyszczenie i konserwacja

- Przed każdą ingerencją związaną z czyszczeniem, serwisowaniem lub konserwacją urządzenia należy odłączyć wtyczkę od zasilania i poczekać, aż urządzenie ostygnie.
- Urządzenie należy czyścić regularnie, maksymalnie co miesiąc, miękką ściereczką bez właściwości ściernych z mikrofibry. Jeśli są widoczne plamy, ściereczkę można lekko zwilżyć.
- Zaleca się, aby co najmniej raz na kwartał przesunąć dyszą odkurzacza po przednich i tylnych kratkach ochronnych (bez ich demontażu) w celu usunięcia kurzu lub brudu, który mógł nagromadzić się wewnątrz urządzenia.
- Nie narażać urządzenia na kontakt z wodą i nie myć go.



OSTRZEŻENIE: NIE UŻYWAĆ ŚRODKÓW CZYSZCZĄCYCH O DZIAŁANIU ŚCIERNYM LUB KOROZYJNYM, PONIEWAŻ MOGĄ ONE USZKODZIĆ MATERIAŁY, Z KTÓRYCH JEST WYKONANE URZĄDZENIE, ORAZ ICH POWŁOKI, W SZCZEGÓLNOŚCI ELEMENTY Z TWORZYWA SZTUCZNEGO.

- Do czyszczenia urządzenia nie wolno używać myjki parowej.
- Nie wolno zanurzać urządzenia w wodzie ani innych cieczach ani wkładać go pod bieżącą wodę.

RO Îngrijire și întreținere

- Orice intervenție legată de curățarea, repararea sau întreținerea aparatului trebuie efectuată cu ștecărul scos din priză și aparatul rece.
- Curăță des aparatul, cel puțin o dată pe lună, cu o cârpă de praf moale și neabrazivă din microfibră. Dacă se văd pete, umezește ușor cârpa.
- Fără a demonta grilele de protecție față și spate, îți recomandăm să treci cu duza aspiratorului pe deasupra aparatului cel puțin o dată la trei luni, pentru a elimina praful sau murdăria acumulate.
- Nu lăsa aparatul să intre în contact cu apa și nu-l spăla.



AVERTISMENT: NU FOLOSI NICIODATĂ DETERGENȚI ABRAZIVI SAU COROZIVI, AGENȚI CHIMICI SAU SOLVENȚI, DEOARECE POT DETERIORA MATERIALELE ȘI STRATURILE DE PROTECȚIE, ÎN SPECIAL COMPONENTELE DIN PLASTIC.

- Nu folosi un aparat de curățare cu aburi pentru acest produs.
- Nu scufunda niciodată aparatul în apă sau în alte lichide și nu-l ține sub jetul de apă de la robinet.

ES Cuidado y mantenimiento

- Siempre que se lleve a cabo alguna labor de limpieza, reparación o mantenimiento en el aparato, es necesario desenchufarlo de la red eléctrica y dejarlo que se enfríe.
- Limpie periódicamente el aparato, al menos una vez al mes, con una bayeta de microfibra suave y no abrasiva. Si el aparato tiene manchas, puede humedecer un poco la bayeta.
- Sin desmontar las rejillas de protección delantera y trasera, le recomendamos que limpie con la aspiradora las rejillas de protección al menos cada tres meses para retirar el polvo y la suciedad que se hayan podido acumular dentro del aparato.
- No lave el aparato y evite que entre en contacto con el agua.



ADVERTENCIA: NO UTILICE NUNCA DETERGENTES ABRASIVOS O CORROSIVOS, PRODUCTOS QUÍMICOS O DISOLVENTES, YA QUE PODRÍAN DAÑAR LOS MATERIALES Y RECUBRIMIENTOS, ESPECIALMENTE LAS PIEZAS DE PLÁSTICO.

- No limpie el aparato con un limpiador de vapor.
- Nunca sumerja el aparato en agua u otros líquidos ni lo ponga bajo el grifo.

PT Cuidados e manutenção

- Qualquer intervenção relacionada com a limpeza, reparação ou manutenção do aparelho tem de ser realizada com a ficha elétrica desligada e o aparelho arrefecido.
- Limpe regularmente o aparelho, no máximo, todos os meses, com um pano de microfibras macio e não abrasivo. Se houver manchas visíveis, o pano pode ser ligeiramente humedecido.
- Sem desmontar as grelhas de proteção dianteiras e traseiras, recomendamos que passe, pelo menos a cada trimestre, o bocal do aspirador sobre as grelhas de proteção para remover o pó ou a sujidade que se possa ter acumulado no interior do aparelho.
- Não coloque o aparelho em contacto com água nem o lave.



AVISO: NUNCA UTILIZE DETERGENTES, AGENTES QUÍMICOS OU SOLVENTES ABRASIVOS OU CORROSIVOS, POIS PODEM DANIFICAR OS MATERIAIS E OS REVESTIMENTOS, ESPECIALMENTE AS PEÇAS EM PLÁSTICO.

- Não utilize um dispositivo de limpeza a vapor para limpar o aparelho.
- Nunca mergulhe o aparelho em água ou noutros líquidos, nem nunca o coloque sob água corrente.



**ÉLÉMENTS D'EMBALLAGE
À SÉPARER + NOTICE À
DÉPOSER DANS LE BAC
DE TRI**



FR
Cet appareil,
ses accessoires,
et sa batterie
se recyclent



REPRISE
À LA LIVRAISON

OU



À DÉPOSER
EN MAGASIN

OU



À DÉPOSER
EN DECHETERIE

Points de collecte sur www.quefairedemesdechets.fr
Privilégiez la réparation ou le don de votre appareil !

**Manufacturer • Fabricant • Producent •
Producător • Fabricante:**

UK Manufacturer:

Kingfisher International Products Limited,
1 Paddington Square, London, W2 1GG,
United Kingdom

EU Manufacturer:

Kingfisher International Products B.V.,
Rapenburgerstraat 175E,
1011 VM Amsterdam,
The Netherlands

EN www.diy.com
www.screwfix.com
www.screwfix.ie

**To view instruction manuals online,
visit www.kingfisher.com/products**
Made in China

FR www.castorama.fr
www.bricodepot.fr
www.screwfix.fr

**Pour consulter les manuels d'instructions en
ligne, rendez-vous sur le site
www.kingfisher.com/products**
Fabriqué en RPC

PL www.castorama.pl

**Aby zapoznać się z instrukcją obsługi online,
odwiedź stronę
www.kingfisher.com/products**
Wyprodukowano w ChRL

RO www.bricodepot.ro

**Pentru a consulta manualele de instrucțiuni
online, vizitați www.kingfisher.com/products**
Fabricat în China

ES www.bricodepot.es

**Para consultar los manuales
de instrucciones en línea, visite
www.kingfisher.com/products**
Fabricado en China

PT www.bricodepot.pt

**Para consultar manuais de instruções online,
visite www.kingfisher.com/products**
Fabricado na China