

# Kosa spalinowa (41,2 cm<sup>3</sup>)

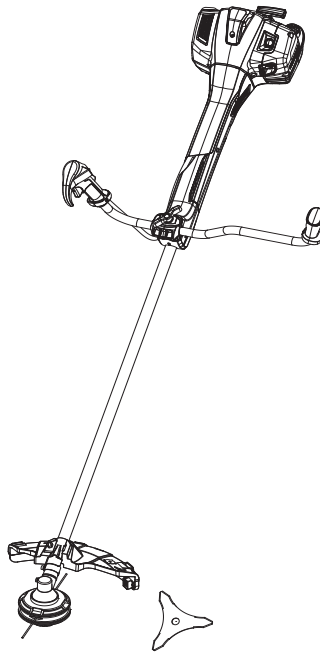

Oryginalna instrukcja – EBCP41\_\_V10922



## EBCP41

MAND1\_2223

Kod EAN: 5059340256481



**OSTRZEŻENIE:** Przed użyciem maszyny należy dokładnie zapoznać się z instrukcją. Nowi operatorzy powinni uzyskać praktyczne wskazówki dotyczące użytkowania maszyny oraz wyposażenie ochronne od doświadczonego operatora.

# Pierwsze kroki...

Niniejsza instrukcja została opracowana w celu zapewnienia bezpieczeństwa użytkownika. Należy uważnie przeczytać podane informacje przed rozpoczęciem korzystania z produktu i zachować instrukcję do wglądu w przyszłości.



## Podstawowe informacje... 03

<b>Informacje dotyczące bezpieczeństwa</b>	03
<b>Dane techniczne</b>	13
<b>Twoje urządzenie</b>	15
<b>Przed rozpoczęciem pracy</b>	17
<b>Szybki rozpoczęcie</b>	27



## Szczegółowe informacje... 30

<b>Funkcje maszyny</b>	30
<b>Obsługa</b>	33
<b>Czyszczenie i konserwacja</b>	39
<b>Rozwiązywanie problemów</b>	49
<b>Recykling i utylizacja</b>	51
<b>Gwarancja</b>	52
<b>Deklaracja zgodności — Unia Europejska</b>	53

## Ostrzeżenia dotyczące bezpieczeństwa

### **WAŻNE** **DOKŁADNIE PRZECZYTAĆ PRZED UŻYCIEM** **ZACHOWAĆ DO WGLĄDU W PRZYSZŁOŚCI**

1. Ta maszyna nie jest przeznaczona do użytku przez dzieci ani osoby o ograniczonych możliwościach fizycznych, sensorycznych lub umysłowych oraz osoby nieposiadające odpowiedniego doświadczenia lub wiedzy.
2. Nie wolno pozostawiać dzieci bez nadzoru w pobliżu maszyny.



**OSTRZEŻENIE!** Bezpieczeństwo Twoje oraz innych osób jest bardzo ważne. Ostrzeżenie o wszystkich zagrożeniach związanych z obsługą i konserwacją tej maszyny nie byłoby praktyczne ani możliwe. Zaleca się używanie zawsze własnej najlepszej oceny sytuacji.

### **Szkolenie**

Należy dokładnie zapoznać się z instrukcjami. Zapoznać się z elementami sterującymi i prawidłową obsługą maszyny.

### **Przygotowanie**

- > Nie wolno zezwalać dzieciom ani osobom niezaznajomionym z niniejszą instrukcją na obsługę maszyny. Lokalne przepisy mogą ograniczać wiek osoby uprawnionej do obsługi urządzenia.
- > Nie wolno używać maszyny, jeśli w pobliżu znajdują się ludzie, zwłaszcza dzieci, albo zwierzęta.
- > Należy pamiętać, że użytkownik ponosi odpowiedzialność za wypadki lub zagrożenie innych osób i ich własności.
- > Podczas obsługi maszyny należy zawsze używać ochronników słuchu oraz okularów ochronnych.
- > Podczas obsługi maszyny należy zawsze nosić odpowiednie obuwie i długie spodnie. Nie wolno obsługiwać maszyny boso ani w otwartych sandałach.
- > Dokładnie sprawdzić obszar, w którym ma być używana maszyna, i usunąć wszystkie kamienie, patyki, przewody, kości i inne przedmioty.
- > **OSTRZEŻENIE** — Benzyna jest niezwykle łatwopalna.
  - paliwo należy przechowywać w specjalnie zaprojektowanych do tego celu pojemnikach,
  - paliwo należy uzupełniać wyłącznie na zewnątrz, nie palić tytoniu podczas uzupełniania paliwa,
  - uzupełnić paliwo przed uruchomieniem silnika. Nie wolno zdejmować zakrętki zbiornika paliwa podczas pracy silnika ani gdy silnik jest gorący,

- w przypadku rozlania paliwa nie próbować uruchomić silnika, ale odsunąć maszynę z dala od miejsca rozlania i unikać zbliżania źródeł zapłonu do czasu wyparowania paliwa.
- > Dokładnie dokręcić wszystkie zakrętki zbiorników paliwa i pojemników.
- > Użytkownik nie powinien wykonywać żadnych prac, do których nie został odpowiednio przeszkolony.
- > Osoby postronne i zwierzęta powinny znajdować się w odległości co najmniej 15 metrów od obszaru roboczego.
- > Nie wolno używać maszyny, jeśli jej zabezpieczenia lub elementy są uszkodzone.
- > W żadnym wypadku nie wolno modyfikować maszyny. Modyfikacje mogą spowodować poważne obrażenia lub śmierć.
- > Wszystkie prace serwisowe i konserwacyjne wykraczające poza listę zawartą w niniejszej instrukcji powinien wykonywać autoryzowany punkt serwisowy.
- > Nowy użytkownik powinien uzyskać od doświadczonego operatora praktyczne instrukcje dotyczące użytkowania maszyny oraz wyposażenia ochronnego.
- > Przepisy krajowe mogą ograniczać użytkowanie maszyny.
- > Jeśli osprzęt tnący uderzy w jakiś przedmiot albo zaczął występować nietypowe odgłosy pracy lub drgania maszyny, należy zatrzymać silnik i poczekać, aż osprzęt całkowicie się zatrzyma. Odłączyć złącze świecy zapłonowej i wykonać następujące czynności:
  - Sprawdzić pod kątem uszkodzeń;
  - Sprawdzić pod kątem poluzowanych elementów i w razie konieczności dokręcić;
  - Zlecić naprawę uszkodzonych części lub wymianę na części o takich samych parametrach.

### **Odzież i środki ochrony indywidualnej**

- > Zabezpieczyć długie włosy tak, aby znajdowały się powyżej ramion.
- > Nie nosić luźnej odzieży lub biżuterii, która może zostać wciągnięta do silnika, pochwycona przez osprzęt tnący lub zaczepiać się o roślinność.
- > Podczas obsługi maszyny należy używać następujących elementów odzieży ochronnej i środków ochrony indywidualnej:
  - Nosić osłonę głowy (zgodną z normą EN 397)
  - Nosić ochronniki słuchu (zgodne z normą EN 352-1)
  - Nosić osłonę oczu (zgodną z normą EN 166)
  - Nosić rękawice ochronne (zgodne z normą EN ISO 21420 Klasa 0)
  - Nosić antypoślizgowe obuwie ochronne (zgodne z normą EN ISO 20345 Klasa 2)
  - Nosić wytrzymałą, odporną na przecięcie i dobrze dopasowaną odzież ochronną
  - Zestaw pierwszej pomocy w razie wypadku
  - Gotowa do użycia gaśnica proszkowa

## Działanie

- > Podczas pracy maszyny utrzymywać wszystkie części ciała w bezpiecznej odległości. Przed uruchomieniem silnika upewnić się, że maszyna z niczym się nie styka i nic nie utrudni jej pracy. Podczas obsługi chwila nieuwagi może doprowadzić do pochwylenia przez maszynę odzieży lub części ciała.
- > Przed uruchomieniem maszyny należy zawsze upewnić się, że wszystkie uchwyty i osłony są prawidłowo zamontowane. Nie wolno używać maszyny, jeśli jest niekompletna lub wyposażona w nieautoryzowane części.
- > Nie wolno obsługiwać maszyny jedną ręką! Obsługiwanie jedną ręką może doprowadzić do poważnych obrażeń operatora lub osób postronnych.
- > Uchwyty muszą być suche i czyste, nie mogą być zabrudzone olejem lub smarem. Tłuste, zaolejone uchwyty są śliskie i mogą spowodować utratę kontroli.
- > Nie wolno używać maszyny, jeśli operator jest zmęczony lub pod wpływem leków, alkoholu albo narkotyków.
- > Po wyłączeniu maszyny przed jej odłożeniem należy upewnić się, że osprzęt tnący jest zatrzymany.
- > Nie wolno używać silnika w zamkniętej przestrzeni, w której może gromadzić się szkodliwy tlenek węgla.
- > Uważać, aby nie zranić się o zamontowany nóż do żyłki. Po wysunięciu żyłki przed włączeniem maszyny należy zawsze na powrót ustawić maszynę w normalnym położeniu.
- > Upewnić się, że otwory wentylacyjne nie są zatkane odpadami.
- > Upewnić się, że wlot powietrza silnika spalinowego jest drożny. Do wlotu powietrza nie mogą dostawać się pyły, kurz, gazy ani opary.
- > Jeśli osprzęt tnący nie zatrzymuje się, gdy maszyna pracuje na obrotach jałowych, zaprzestać używania maszyny i skontaktować się z działem obsługi klienta.
- > Nie wolno używać maszyny bez zamontowanego filtra powietrza.
- > Przed każdym użyciem, po każdym uderzeniu w inny przedmiot lub w przypadku upuszczenia maszyny sprawdzić, czy nie występują oznaki zużycia lub uszkodzenia. W razie konieczności naprawić maszynę.
- > Zatrzymać silnik, odłączyć złącze świecy zapłonowej:
  - przed przystąpieniem do czyszczenia lub pracy przy maszynie;
  - po uderzeniu w inny przedmiot. Sprawdzić maszynę pod kątem uszkodzeń i dokonać napraw przed uruchomieniem i przystąpieniem do obsługi maszyny;
  - jeśli maszyna zaczyna wibrować w nienaturalny sposób (sprawdzić natychmiast);
  - przed każdym pozostawieniem maszyny;
  - przed uzupełnieniem paliwa.

### Konserwacja

- > Wszystkie nakrętki, śruby i wkręty muszą być dobrze dokręcone, aby zapewnić bezpieczną pracę urządzenia.
- > Przed przystąpieniem do konserwacji, z wyjątkiem regulacji gaźnika, odłączyć złącze świecy zapłonowej.
- > W celu ograniczenia ryzyka pożaru należy usuwać trawę, ścinki, mech, liście oraz nadmiar smaru z silnika oraz miejsca przechowywania paliwa.
- > Regularnie sprawdzać maszynę i wymieniać zużyte lub uszkodzone części w celu zapewnienia bezpieczeństwa.
- > Nie używać maszyny z uszkodzonym lub nadmiernie zużytym zespołem tnącym.
- > Wymieniać przewody paliwowe i filtry paliwa co 2 lata.

### Postępowanie z paliwem

- > Przed uzupełnieniem paliwa w maszynie należy zawsze wyłączyć ją, odłączyć złącze świecy zapłonowej i zaczekać, aż maszyna ostygnie.
- > Paliwo i jego opary są bardzo łatwopalne. Zachować ostrożność podczas pracy z paliwem.
- > Nie palić tytoniu podczas obsługi maszyny, uzupełniania paliwa oraz w pobliżu paliwa.
- > Należy zawsze używać odpowiednich narzędzi pomocniczych, takich jak lejki i rurki do nalewania. Nie rozlewać paliwa na maszynę ani jej układ wydechowy. Występuje ryzyko pożaru. Ostrożnie usunąć rozlane paliwo ze wszystkich części maszyny. Wszelkie pozostałości muszą całkowicie wyparować przed przystąpieniem do użytkowania maszyny!
- > Nie wolno uzupełniać paliwa w pomieszczeniach.
- > Nie wolno używać maszyny w środowisku, w którym występuje zagrożenie wybuchem. Gazy spalinowe oraz opary paliwa są szkodliwe. Opary paliwa mogą ulec zapłonowi.
- > Unikać kontaktu skóry z paliwem.
- > Nie jeść ani nie pić podczas uzupełniania paliwa w maszynie. W przypadku połknięcia benzyny lub oleju albo ich przedostania się do oczu natychmiast skontaktować się z lekarzem w celu uzyskania porady.
- > Dokładnie dokręcić korek zbiornika paliwa po uzupełnieniu paliwa.
- > W zależności od używanego paliwa, warunków pogodowych oraz odpowietrzenia zbiornika paliwa, opary paliwa w zbiorniku mogą wytworzyć ciśnienie. W celu ograniczenia ryzyka odniesienia poparzeń lub innych obrażeń należy ostrożnie zdejmować zakrętkę zbiornika, aby umożliwić powolne uwolnienie nagromadzonego ciśnienia.
- > Upewnić się, że złącze świecy zapłonowej jest dokładnie podłączone. Poluzowane złącze może spowodować łuk elektryczny będący źródłem zapłonu łatwopalnych oparów i doprowadzić do pożaru lub wybuchu.
- > Zachować ostrożność podczas pracy z paliwem. Aby uniknąć przypadkowego pożaru, należy odsunąć maszynę na odległość co najmniej 3 metrów od miejsca tankowania przed uruchomieniem silnika.
- > Nie obsługiwać maszyny jeśli wycieka z niej paliwo.

- > Nie zdejmować zakrętki zbiornika paliwa podczas pracy silnika.
- > Nie przechowywać pojemników z paliwem ani nie napełniać zbiornika paliwa w pobliżu bojlerów, piecyków lub kominków ani w miejscach, w których iskry elektryczne, iskry spawalnicze lub inne źródła ciepła albo ognia mogłyby spowodować zapłon paliwa.
- > W przypadku rozlania paliwa podczas jego uzupełniania należy wytrzeć je suchą szmatką i umożliwić wyparowanie pozostałości przed uruchomieniem silnika.
- > W przypadku rozlania paliwa na siebie lub na odzież przed ponownym włączeniem silnika należy przebrać się oraz umyć wszystkie części ciała, które miały kontakt z paliwem.
- > W przypadku zapalenia się paliwa należy zgasić pożar za pomocą gaśnicy proszkowej.
- > Nie wdychać oparów paliwa podczas uzupełniania paliwa w maszynie.
- > Paliwo powinno być świeże (mieć mniej niż 30 dni), w przeciwnym razie należy dodać stabilizatora do paliw.

### Transportowanie i przechowywanie

- > Zatrzymać silnik przed transportowaniem maszyny.
- > Na czas transportowania i przechowywania założyć osłonę transportową na ostrze tnące.
- > Przed umieszczeniem produktu w schowku należy poczekać, aż silnik ostygnie.
- > Nie wolno przechowywać maszyny z paliwem w zbiorniku w pomieszczeniu, w którym opary paliwa mogłyby ulec zapłonowi od iskry lub otwartego płomienia.
- > Na czas transportowania należy zamocować maszynę tak, aby uniemożliwić jej przewrócenie się i uszkodzenie. W razie konieczności użyć linki lub pasa z zapadkowym mechanizmem napinającym.
- > Maszynę oraz paliwo należy przechowywać tak, aby wyeliminować ryzyko kontaktu oparów z iskrami lub otwartym płomieniem z urządzeń i silników elektrycznych, przekaźników/przełączników, bojlerów itp.
- > W przypadku dłuższego transportowania lub przechowywania należy opróżnić zbiorniki paliwa i oleju łańcuchowego. Zużyty olej i paliwo należy zutylizować w lokalnej stacji paliw, zakładzie utylizacji lub wyznaczonym miejscu.
- > Paliwo i olej należy przechowywać w zatwierdzonych pojemnikach przeznaczonych specjalnie do tego celu.
- > Przed długotrwałym przechowywaniem maszyny należy ją wyczyścić i wykonać przegląd serwisowy.

### Zmniejszenie drgań i hałasu

**W celu zmniejszenia emisji hałasu oraz drgań należy ograniczyć czas używania urządzenia, używać trybów ograniczających poziom hałasu i drgań oraz używać środków ochrony osobistej.**

W celu zminimalizowania narażenia na działanie hałasu i drgań należy uwzględnić następujące kwestie:

- > Używać maszyny wyłącznie w sposób zgodny z przeznaczeniem oraz niniejszą instrukcją.

- > Upewnić się, że maszyna jest w dobrym stanie oraz należycie utrzymana.
- > Używać odpowiedniego osprzętu dla danej maszyny i upewnić się, że jest on w dobrym stanie.
- > Mocno trzymać uchwyty/powierzchnie chwytu.
- > Konserwować maszynę w sposób zgodny z niniejszą instrukcją i zapewnić odpowiednie smarowanie (jeśli ma to zastosowanie).
- > Zaplanować pracę w taki sposób, aby rozłożyć używanie narzędzia wytwarzającego duże drgania na dłuższy czas.

### Sytuacje awaryjne

**Zapoznać się ze sposobem użytkowania tej maszyny opisanym w instrukcji obsługi. Zapamiętać wskazówki dotyczące bezpieczeństwa i przestrzegać ich podczas pracy. Pozwoli to ograniczyć ryzyko i zagrożenia.**

- > **Zachować koncentrację podczas używania maszyny, aby szybko rozpoznawać i eliminować zagrożenia.** Szybka reakcja umożliwi zapobieganie poważnym obrażeniom lub uszkodzeniu mienia.
- > **W przypadku wystąpienia usterki należy zatrzymać silnik i odłączyć złącze świecy zapłonowej.** Przed ponownym przystąpieniem do użytkowania maszyny powinna ona zostać sprawdzona i naprawiona przez wykwalifikowaną osobę.
- > **W przypadku pożaru zatrzymać silnik i odłączyć złącze świecy zapłonowej.** Jeśli wyłącznik maszyny jest niedostępny, natychmiast użyć gaśnicy.



**OSTRZEŻENIE!** Nie wolno używać wody do gaszenia pożaru maszyny. Płonące paliwo musi zostać ugaszone przy użyciu specjalnych środków gaśniczych! Zaleca się przechowywanie odpowiedniej gaśnicy w pobliżu miejsca pracy! Zaleca się, aby zawsze dostępna była gaśnica proszkowa.

### Inne zagrożenia

**Nawet podczas używania maszyny zgodnie z wszystkimi wymogami bezpieczeństwa, istnieje ryzyko odniesienia obrażeń i uszkodzenia mienia. Konstrukcja oraz sposób działania maszyny mogą stwarzać następujące zagrożenia:**

- > Problemy zdrowotne spowodowane emisją drgań, jeśli maszyna jest używana przez długi czas lub nieprawidłowo utrzymana bądź konserwowana.
- > Obrażenia lub uszkodzenia mienia spowodowane przez uszkodzenie osprzętu lub nagłe uderzenie w ukryte obiekty podczas użytkowania urządzenia.
- > Obrażenia i uszkodzenia mienia spowodowane przez wyrzucone w powietrze przedmioty.
- > Poparzenia w przypadku dotknięcia gorących powierzchni.





**OSTRZEŻENIE!** Podczas używania maszyna jest źródłem pola elektromagnetycznego! W niektórych warunkach pole to może powodować zakłócenia działania aktywnych lub pasywnych implantów medycznych! Aby zmniejszyć ryzyko poważnego lub śmiertelnego wypadku zaleca się, aby przed przystąpieniem do używania maszyny osoby posiadające implanty medyczne skonsultowały się ze swoim lekarzem oraz producentem używanego implantu!

## Symbole

Na maszynie, tabliczce znamionowej oraz w niniejszej instrukcji występują między innymi następujące symbole i skróty. Należy się z nimi zapoznać, aby ograniczyć ryzyko odniesienia obrażeń i uszkodzenia mienia.

kW	Kilowat	l	Litr
cm <sup>3</sup>	Centymetr sześcienny	ml	Mililitr
min <sup>-1</sup>	na minutę	°C	Stopień Celsjusza
m	Metr	dB(A)	Decybel (częstotliwościowa charakterystyka korekcyjna A)
mm	Milimetr	m/s <sup>2</sup>	Metr na sekundę do kwadratu
cm	Centymetr	kg/h	Kilogram na godzinę
kg	Kilogram	g/kWh	Gram na kilowatogodzinę

yyWxx      Kod daty produkcji: rok (20yy)) oraz tydzień (Wxx)) produkcji

### Opis słów ostrzegawczych:



#### **NIEBEZPIECZEŃSTWO!**

To słowo ostrzegawcze sygnalizuje zagrożenie wysokiego poziomu, które, jeśli nie zostanie uniknięte, spowoduje śmierć lub poważne obrażenia.



#### **OSTRZEŻENIE!**

To słowo ostrzegawcze sygnalizuje zagrożenie średniego poziomu, które, jeśli nie zostanie uniknięte, może spowodować śmierć lub poważne obrażenia.



#### **PRZESTROGA!**

To słowo ostrzegawcze sygnalizuje zagrożenie niskiego poziomu, które, jeśli nie zostanie uniknięte, może spowodować drobne lub umiarkowane obrażenia.

#### **UWAGA!**

Oznacza praktyczną wskazówkę, poradę lub procedurę niepowiązaną z obrażeniami.



Przeestroga/ostrzeżenie.  
Należy zapoznać się z instrukcją.



Uwaga.



Nosić rękawice ochronne (zgodne z normą EN ISO 21420 Klasa 0)



Nosić ochronniki słuchu (zgodne z normą EN 352-1)

Nosić osłonę oczu (zgodną z normą EN 166)

Nosić osłonę głowy (zgodną z normą EN 397)



Nosić antypoślizgowe obuwie ochronne (zgodne z normą EN ISO 20345 Klasa 2)



Nie narażać urządzenia na działanie deszczu ani wilgoci.



Zabrania się używania otwartych płomieni w obszarze roboczym, w pobliżu urządzenia i w pobliżu materiałów łatwopalnych!



Zabrania się palenia w obszarze roboczym, w pobliżu urządzenia i w pobliżu materiałów łatwopalnych!



Ryzyko pożaru/materiały łatwopalne.



Gorąca powierzchnia, nie dotykać! Wysokie temperatury powierzchni urządzenia oraz jego elementów konstrukcyjnych mogą spowodować poparzenia w przypadku dotknięcia. Urządzenie może pozostawać gorące przez dłuższy czas po zakończeniu jego obsługi!



Silniki benzynowe emitują spaliny zawierające toksyczny tlenek węgla. Wdychanie tlenu węgla może spowodować nudności, omdlenia, a nawet śmierć. Nie uruchamiać silnika w pomieszczeniach!



Zatrzymać silnik przed uzupełnieniem paliwa. Nie wolno uzupełniać paliwa w urządzeniu podczas pracy silnika.



Do uzupełniania paliwa używać wyłącznie mieszanki benzyny bezołowiowej z olejem o proporcjach 40:1. Nie używać innych proporcji mieszanki.



Przed montażem, czyszczeniem, regulacją, konserwacją, przechowywaniem i transportowaniem należy zatrzymać silnik i odłączyć złącze świecy zapłonowej.

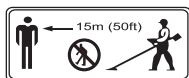

Podczas pracy osoby postronne muszą znajdować się poza obszarem roboczym. Należy zapewnić odległość co najmniej 15 metrów od operatora.



Uwaga na wyrzucane obiekty. Obiekty wyrzucane przez maszynę mogą uderzyć operatora lub osoby postronne. Podczas pracy należy zawsze upewnić się, że inne osoby oraz zwierzęta znajdują się w bezpiecznej odległości od maszyny.



Uwaga na odbicie ostrza! Maszyny wyposażone w ostrza mogą zostać gwałtownie odrzucone na bok w przypadku kontaktu ostrza z nieruchomym obiektem. Ostrze może odciąć rękę lub nogę.



Dokładnie sprawdzić obszar, w którym ma być używana maszyna, i usunąć wszystkie kamienie, patyki, przewody, kości i inne przedmioty.



Nie wyposażać maszyny w brzeszczot do piły.



Nie dotykać osprzętu tnącego do czasu jego całkowitego zatrzymania.



Nie dotykać ruchomych części do czasu ich całkowitego zatrzymania.



$\leq 8150 \text{ min}^{-1}$

Maksymalna częstotliwość obrotowa wału osprzętu tnącego w  $\text{min}^{-1}$ .



255mm

Średnica ostrza tnącego w mm.



Ø460 mm

Maksymalna szerokość cięcia głowicy do przycinania w mm.



8.65kg

Masa maszyny (bez osprzętu tnącego, osłony i upręży, pusty zbiornik paliwa).



Przed uruchomieniem zimnego silnika naciskać pompkę zastrzykową paliwa do czasu, aż paliwo będzie widoczne w pompce.



Ssanie – położenie ZAMKNIĘTE .



Ssanie – położenie OTWARTE .



Pociągnąć za uchwyt rozrusznika linkowego 3 razy.



Pociągnąć za uchwyt rozrusznika linkowego, aż silnik zacznie pracować.



Gwarantowana wartość ciśnienia akustycznego w dB.



Maszyna jest zgodna z obowiązującymi dyrektywami europejskimi, przeprowadzono ocenę zgodności w tym kierunku.



Maszyna spełnia wymogi zgodności zawarte w odnośnych przepisach prawa brytyjskiego.

EBCP41

Oznaczenie narzędzia  
(E\_Marka; BCP\_Kosa spaliniowa; 41\_Pojemność silnika w cm3)



1E43F-5 1E41F-2 Logo marki silnika, typ i numer modelu



SHA1/P V-0138 Aprobata typu UE silnika

## Dane techniczne

### SILNIK

- > **Model silnika:** 1E41F-2, 2-suwowy, chłodzony powietrzem
- > **Pojemność skokowa silnika:** 41,2 cm<sup>3</sup>
- > **Maksymalna moc silnika (zgodnie z normą ISO 8893):** 1,72 kW
- > **Maksymalna prędkość trzpienia (prędkość obrotowa):** 8150 min<sup>-1</sup>
- > **Maksymalna prędkość robocza silnika (prędkość obrotowa):** 10 500 min<sup>-1</sup>
- > **Prędkość na biegu jałowym:** 3000 ±400 min<sup>-1</sup>
- > **Pojemność zbiornika paliwa:** 1000 cm<sup>3</sup> (ml)
- > **Typ benzyny:** Liczba oktanowa co najmniej 90, bezołowiowa, maksymalna zawartość etanolu ze źródeł odnawialnych 10% (E10 lub poniżej)
- > **Typ oleju silnikowego:** Najwyższej jakości olej syntetyczny do silników dwusuwowych, co najmniej JASO FC
- > **Proporcja paliwa do oleju:** 40:1
- > **Zużycie paliwa (zgodnie z normą ISO 8893) przy maksymalnej wydajności silnika:** 740 g/h
- > **Właściwe zużycie paliwa (zgodnie z normą ISO 8893) przy maksymalnej wydajności silnika:** 430 g/kWh
- > **Typ świecy zapłonowej:** NGK CMR7H
- > **Szczelina świecy zapłonowej:** 0,6–0,7 mm

### KOSA

- > **Waga:** 9,7 kg
- > **Rozmiar ostrza:** 3 zęby, Ø300 x 3,0 mm
- > **Maksymalna prędkość obrotowa trzpienia:** 8150 min<sup>-1</sup>

### PODKASZARKA

- > **Waga:** 9,5 kg
- > **Średnica szpuli z żyłką** Ø 2,4 mm
- > **Maksymalna szerokość cięcia:** Ø 460 mm
- > **Maksymalna prędkość obrotowa trzpienia:** 7750 min<sup>-1</sup>

**Poziomy mocy akustycznej**

**Odpowiedni poziom ciśnienia akustycznego na stanowisku operatora określony zgodnie z normą ISO 22868**

- > **Kosa  $L_{pA, av}$ :** 97,1 dB(A)
- > **Podkaszarka  $L_{pA, av}$ :** 98,2 dB(A)
- > **Niepewność  $K_{pA}$ :** 3,0 dB(A)

**Poziom mocy akustycznej określono zgodnie z normą ISO 22868 i wymogami dyrektywy 2000/14/WE**

- > **Maksymalny zmierzony poziom  $L_{WA}$ :** 111,6 dB(A)
- > **Niepewność  $K_{WA}$ :** 3,0 dB(A)
- > **Gwarantowany poziom mocy akustycznej:** 114 dB(A)

**Odpowiednia całkowita wartość drgań określona zgodnie z normą ISO 22867**

- > **Kosa (prawy uchwyt):** 3,38 m/s<sup>2</sup>
- > **Kosa (lewy uchwyt):** 4,0 m/s<sup>2</sup>
- > **Podkaszarka (prawy uchwyt):** 3,4 m/s<sup>2</sup>
- > **Podkaszarka (lewy uchwyt):** 4,35 m/s<sup>2</sup>
- > **Niepewność K:** 1,5 m/s<sup>2</sup>

Wartości natężenia dźwięku zostały określone w sposób zgodny z wymogami normy ISO 22868 przy użyciu podstawowych norm ISO 22868.

Należy używać ochronników słuchu, w szczególności, gdy poziom ciśnienia akustycznego przekracza 80 dB(A).

Deklarowana wartość drgań została zmierzona zgodnie ze standardową metodologią (wg. normy EN ISO 11806- 1) i może być używana do porównywania maszyn. Deklarowana wartość drgań może być również używana do oceny narażenia użytkownika na drgania.



**OSTRZEŻENIE!** W zależności od rzeczywistego użytkownika maszyny wartość drgań może się różnić od zadeklarowanej. Zastosować odpowiednie środki chroniące operatora przed narażeniem na drgania. Uwzględnić cały proces roboczy, wraz z czasem działania maszyny bez obciążenia oraz czasem, gdy urządzenie jest wyłączone! Odpowiednie działania obejmują między innymi regularną konserwację maszyny i akcesoriów, utrzymanie odpowiedniej temperatury dłoni, stosowanie okresowych przerw i prawidłowe planowanie procesu!

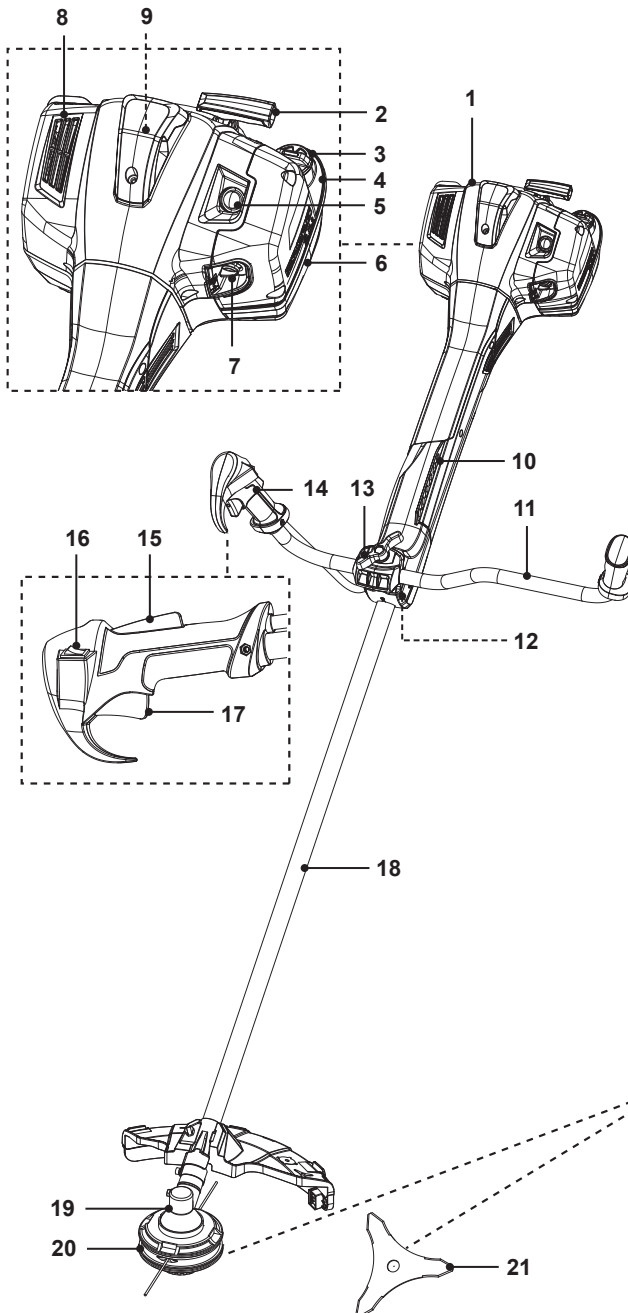

### Głowica do przycinania

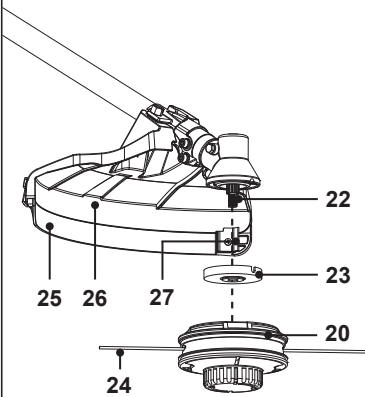

### Trójramienne ostrze tnące

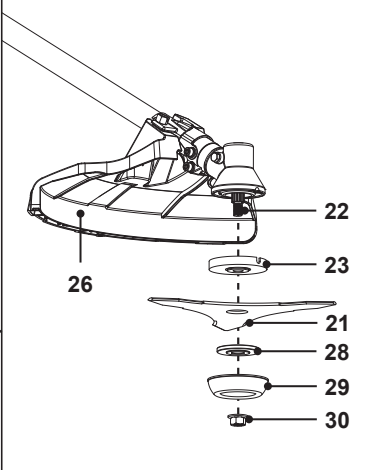

1. Moduł napędowy
2. Uchwyt rozrusznika linkowego
3. Korek zbiornika paliwa
4. Zbiornik paliwa
5. Pompka zastrzykowa paliwa
6. Obudowa filtra powietrza
7. Ssanie
8. Otwory wentylacyjne
9. Złącze świecy zapłonowej
10. Pętla uprząży
11. Uchwyt U
12. Złącze uchwytu
13. Mocująca nakrętka motylkowa
14. Uchwyt sterujący
15. Blokada spustu przepustnicy
16. Przełącznik zatrzymania
17. Spust przepustnicy
18. Rura wału
19. Głowica osprzętu
20. Głowica do przycinania
21. Trójramienne ostrze tnące (z pokrywą transportową)
22. Trzpień
23. Kołnierz oporowy
24. Żyłka tnąca
25. Osłona miejsca koszenia
26. Osłona osprzętu tnącego
27. Nóż do żyłki tnącej
28. Kołnierz blokujący
29. Kołnierz przedni
30. Nakrętka blokująca

### Aksesoria

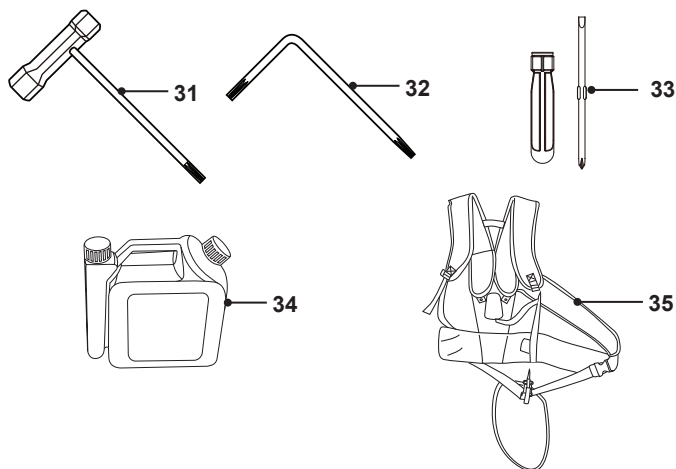

31. Narzędzie wielofunkcyjne
32. Klucz torx

33. Wkrętak
34. Pojemnik do mieszania paliwa
35. Uprząż



## Rozpakowanie

1. Odpakować wszystkie części i ułożyć je na płaskiej, stabilnej powierzchni.
2. Usunąć wszystkie materiały opakowaniowe i chroniące urządzenie podczas transportu, jeśli ma to zastosowanie. Dotyczy to również folii ochronnej na nożu do żyłki tnącej (27).
3. Upewnić się, że zostały dostarczone wszystkie elementy, oraz że nie są one uszkodzone. W przypadku stwierdzenia braku lub uszkodzenia części nie należy używać maszyny. Prosimy o kontakt z dealerem. Używanie niekompletnej lub uszkodzonej maszyny stwarza zagrożenie dla operatora oraz mienia.
4. Upewnić się, że dostępne są wszystkie akcesoria i narzędzia wymagane do montażu i obsługi. Dotyczy to również środków ochrony osobistej.



**OSTRZEŻENIE!** Maszyna oraz jej opakowanie nie są przeznaczone do zabawy! Dzieci nie mogą bawić się woreczkami z tworzywa sztucznego, kartonami ani małymi częściami! Istnieje ryzyko zadławienia oraz uduszenia!

## Potrzebne narzędzia i materiały

### (elementy nie wchodzące w skład dostawy)

- > Odpowiednie środki ochrony osobistej
- > Lejek do paliwa z filtrem
- > Odpowiedni olej do silników 2-suwowych, FC
- > Odpowiednie paliwo (benzyna bezołowiowa)
- > Pojemnik do gromadzenia paliwa
- > Zestaw pierwszej pomocy
- > Gotowa do użycia gaśnica proszkowa

### (elementy wchodzące w skład dostawy)

- > Narzędzia wielofunkcyjne (31)
- > Klucz torx (32)
- > Wkrętak (33)
- > Pojemnik do mieszania paliwa (34)

## Montaż



**OSTRZEŻENIE!** Maszynę należy całkowicie zmontować przed użyciem!



Nie należy używać maszyny, która nie jest całkowicie zmontowana lub została zmontowana z wykorzystaniem uszkodzonych elementów!

Postępować zgodnie z poszczególnymi krokami instrukcji montażu i korzystać z dołączonych rysunków stanowiących graficzne wskazówki ułatwiające montaż maszyny!

Przed montażem odłączyć złącze świecy zapłonowej! Podłączyć z powrotem po zakończeniu montażu (patrz „Konserwacja”).



**UWAGA:** Postępować ostrożnie z małymi częściami wymontowywanymi podczas montażu lub regulacji. Należy uważać, aby ich nie zgubić.



**UWAGA:** Aby zapobiec poluzowaniu się części podczas pracy, niektóre z nich zostały wyposażone w odwrotne gwinty: obracanie w prawo powoduje odkręcanie, a obracanie w lewo — dokręcanie. Dokładnie przeczytać zawarte w niniejszym dokumencie instrukcje dotyczące prawidłowego dokręcania/luzowania.

### Montaż uchwyty w kształcie litery U

1. Odkręcić mocującą nakrętkę motylkową (13), aby wymontować pokrywę złącza uchwyty (12) zamontowaną na złączu uchwyty (12) (rys. 1).

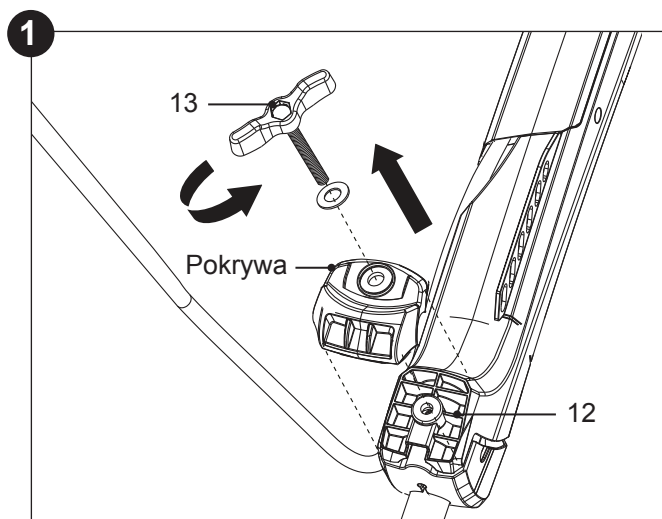

2. Zamocować uchwyt U (11) na złączu uchwytu (12) (rys. 2).
3. Wsunąć zaczepy pokrywy w rowki na złączu uchwytu (12), a następnie umieścić pokrywę na uchwycie U (11). Dokręcić mocującą nakrętkę motylkową (13), aby zamocować części na miejscu (rys. 2). Upewnić się, że linka przepustnicy nie jest skrócona ani zagięta.

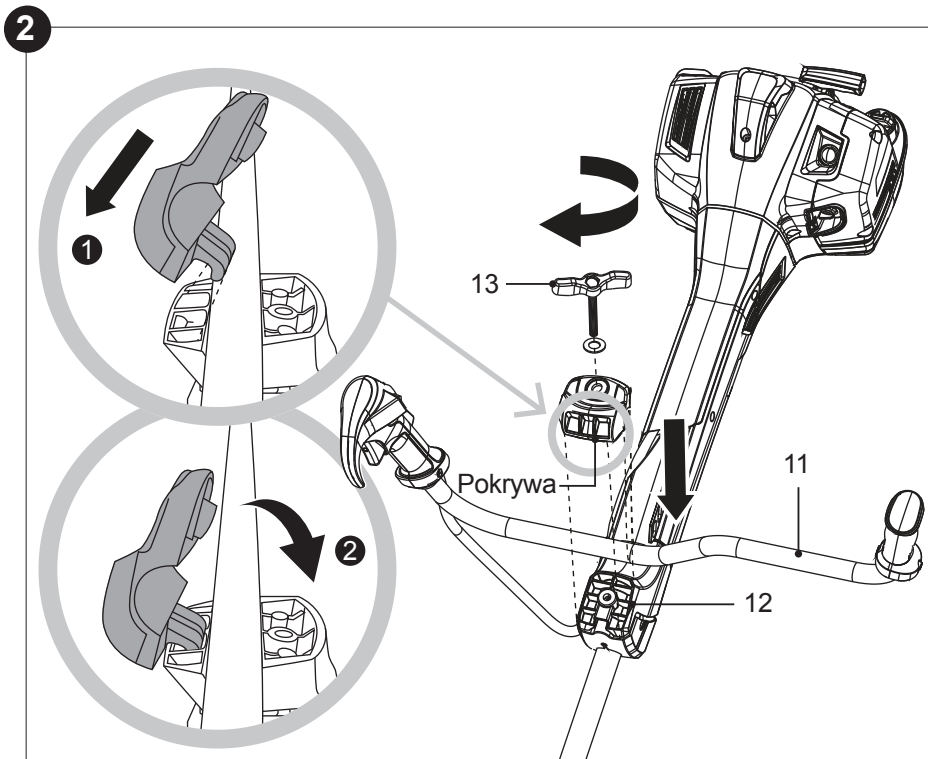

### Montaż głowicy do przycinania

Głowica do przycinania (20) jest połączona z osłoną osprzętu tnącego (26) i osłoną miejsca koszenia (25). Głowicy do przycinania (20) można używać do koszenia mniejszych chwastów, trawników lub innych miękkich roślin.

1. Poluzować wstępnie zamontowaną śrubę na osłonie osprzętu tnącego (26).
2. Zamocować osłonę osprzętu tnącego (26) z osłoną miejsca koszenia (25) na płycie na tulei wału (18). Zamocować części za pomocą śruby, używając wkrętaka (33) (rys. 3).

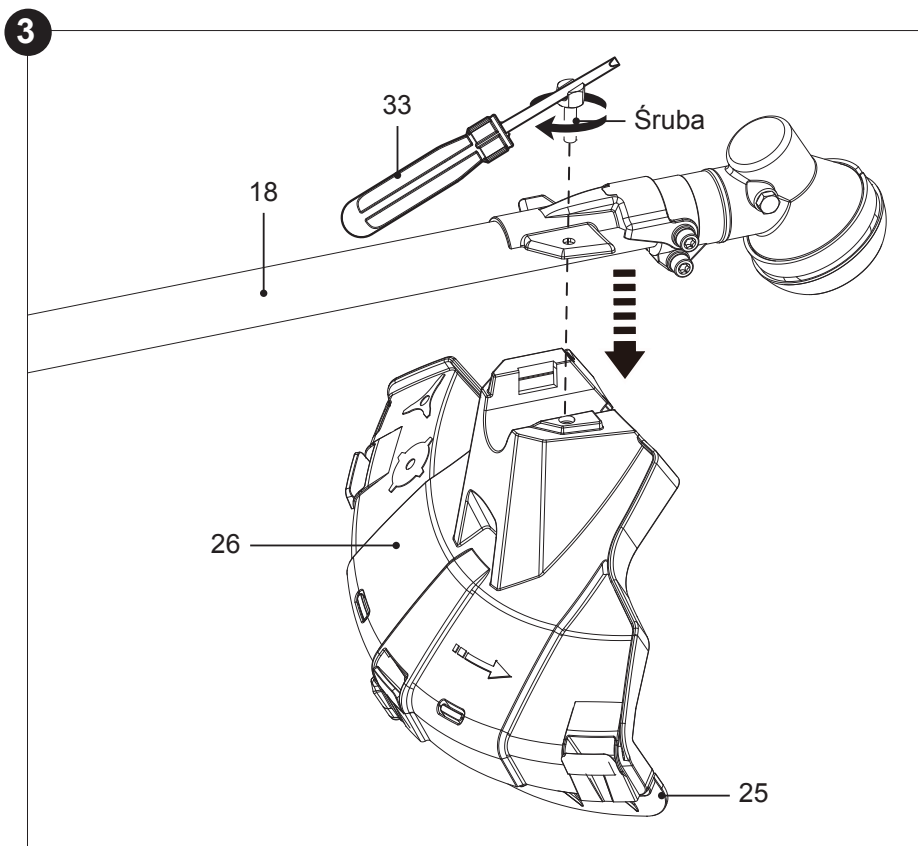

3. Obrócić kołnierz oporowy (23) tak, aby wyrównać jego otwór z otworem w głowicy osprzętu (19) (rys. 4).
4. Włożyć klucz torx (32) do otworu, aby uniemożliwić obrót kołnierza oporowego (23).
5. Poluzować nakrętkę mocującą (30), obracając ją w prawo. Wymontować nakrętkę mocującą (30), kołnierz przedni (29) i kołnierz blokujący (28) z głowicy osprzętu (19).
6. Kręcąc w lewo, dokładnie wkręcić głowicę do przycinania (20) na trzpień (22) (rys. 5).
7. Upewnić się, że głowica do przycinania (20) jest dokładnie dokręcona i wyjąć klucz torx (32).

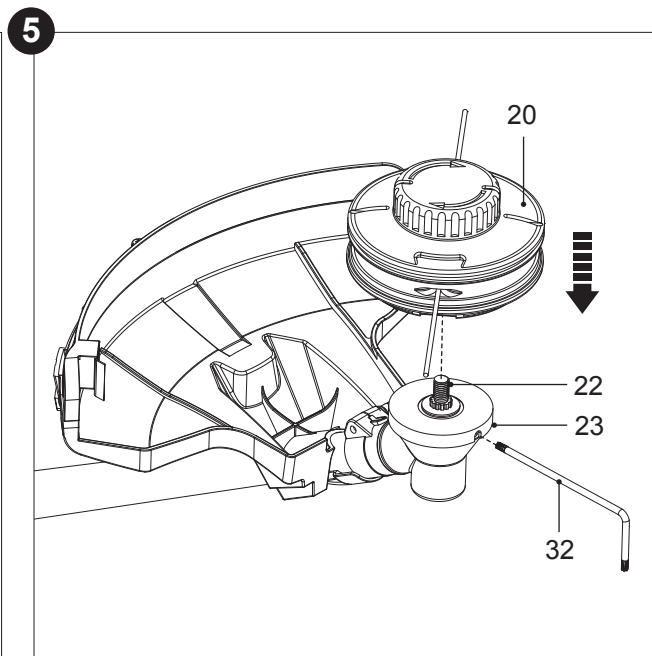
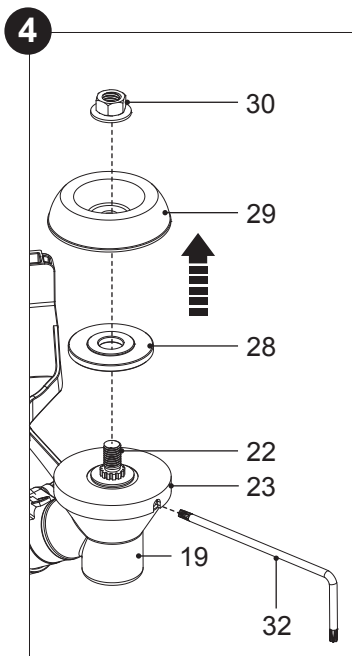

### Montaż trójramiennego ostrza tnącego

Trójramienne ostrze tnące (21) jest używane razem z osłoną osprzętu tnącego (26). Trójramienne ostrze tnące (21) służy do cięcia większych chwastów, krzewów i podobnych roślin o grubości **do XX mm.**



**PRZESTROGA! Ryzyko przecięcia!** Trójramienne ostrze tnące (21) jest bardzo ostre. Podczas obsługi trójramiennego ostrza tnącego należy nosić rękawice ochronne (21).

1. Poluzować zamontowaną śrubę za pomocą wkrętaka (33) (rys. 6).

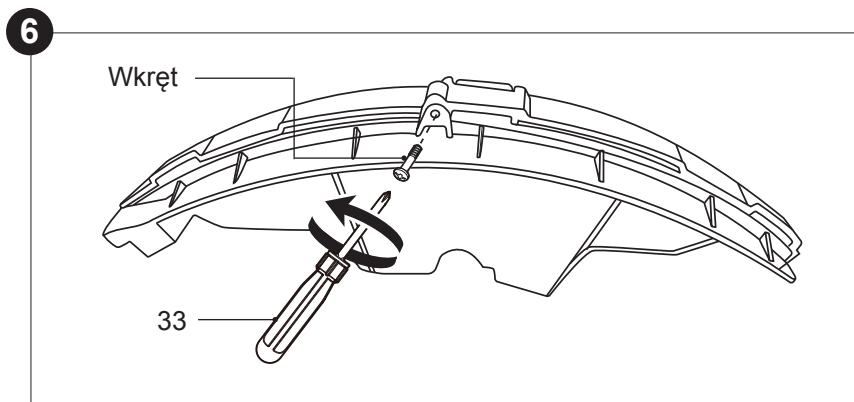

2. Nacisnąć występy blokujące i pociągnąć osłonę miejsca koszenia (25), aby odłączyć ją od osłony osprzętu tnącego (26) (rys. 7, 8 i 9).

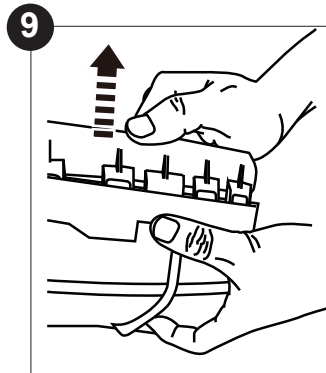
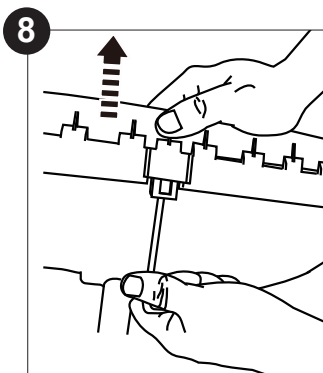
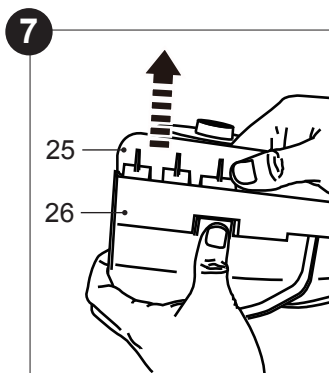

3. Całkowicie wymontować osłonę miejsca koszenia (25) (rys. 10).

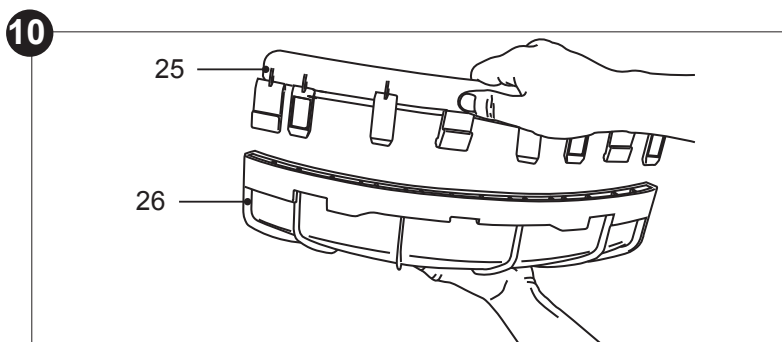

4. Zamocować osłonę osprzętu tnącego (26) na płycie na tulei wału (18). Zamocować części za pomocą śruby, używając wkrętaka (33) (rys. 11).

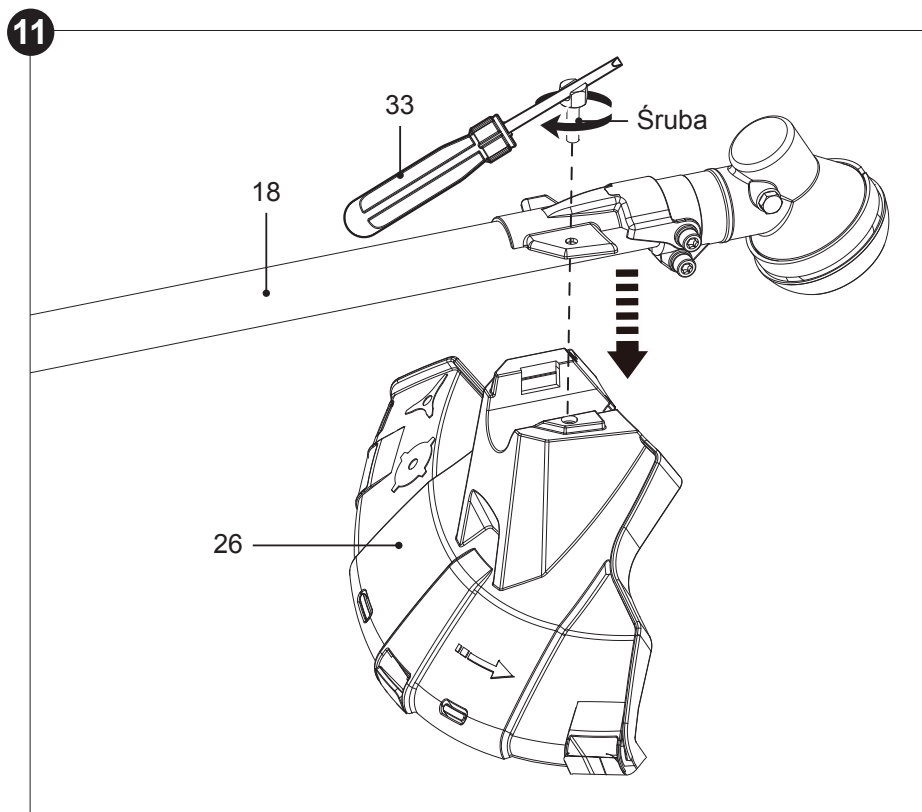

5. Obrócić kołnierz oporowy (23) tak, aby wyrównać jego otwór z otworem w głowicy osprzętu (19) (rys. 12).
6. Włożyć klucz torx (32) do otworu, aby uniemożliwić obrót kołnierza oporowego (23).
7. Poluzować nakrętkę mocującą (30), obracając ją w prawo. Wymontować nakrętkę mocującą (30), kołnierz przedni (29) i kołnierz blokujący (28) z głowicy osprzętu (19).
8. Umieścić trójramienne ostrze tnące (21) na trzpieniu (22) (rys. 13).
9. Założyć kołnierz blokujący (28), kołnierz przedni (29), a następnie nakrętkę blokującą (30) na trzpień (22). Przytrzymując klucz torx (32) na miejscu, za pomocą narzędzia wielofunkcyjnego (31) dokręcić nakrętkę mocującą (30) w lewo, aby zamocować część.
10. Upewnić się, że trójramienne ostrze tnące (21) jest dokładnie dokręcone i wyjąć klucz torx (32).
11. Przed przystąpieniem do pracy zdjąć osłonę transportową z trójramiennego ostrza tnącego (21).

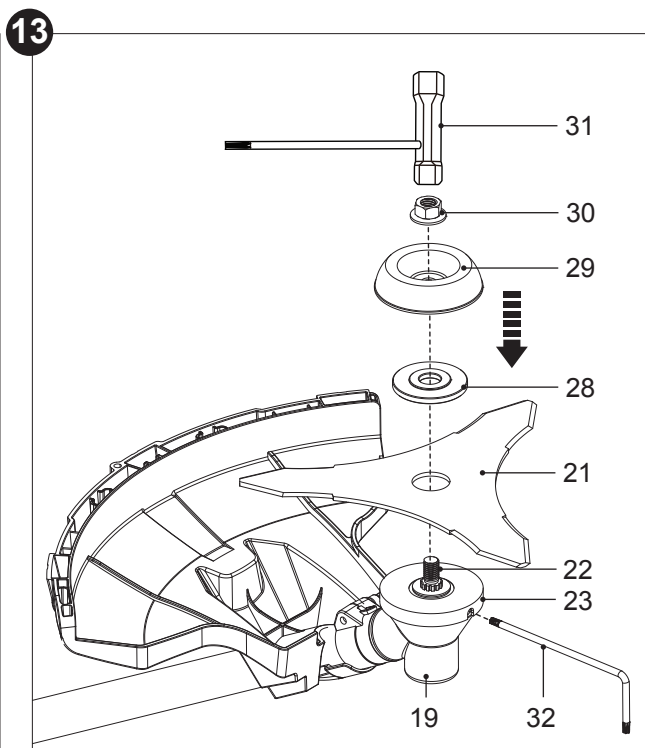
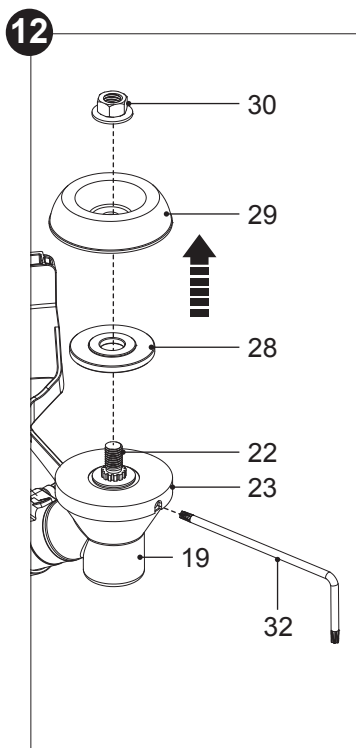



## Uzupełnianie paliwa i oleju



**OSTRZEŻENIE!** Ta maszyna nie jest dostarczana z mieszanką paliwowo-olejową w silniku! Przed uruchomieniem maszyny należy napełnić ją mieszanką paliwa i oleju!

Maszyna jest wyposażona w silnik 2-suwowy. Zbiornik paliwa oraz zbiornik oleju są połączone, dlatego ważne jest, aby napełnić maszynę mieszanką paliwa i oleju przed jej uruchomieniem. Należy przestrzegać danych technicznych dotyczących odpowiedniego paliwa i oleju silnikowego.







**OSTRZEŻENIE!** Paliwo i olej są bardzo łatwopalne! Zapalenie oparów może spowodować wybuch! Upewnić się, że w pobliżu maszyny nie występują otwarte płomienie! Nie palić podczas uzupełniania paliwa i oleju!



**UWAGA:** Aby uniknąć rozlewania i filtrować zanieczyszczenia, do napełniania pojemnika do mieszania paliwa (34) oraz zbiornika paliwa (4) należy użyć lejka z filtrem.

1. Ustawić maszynę na stabilnej, poziomej powierzchni tak, aby korek zbiornika paliwa (3) był skierowany do góry. Zalecamy ułożenie pod maszyną niepalnego materiału.
2. Do dostarczonego pojemnika do mieszania paliwa (34) nalać przez odpowiednie 2 otwory zwykłą benzynę bezołowiową i wysokiej jakości olej do silników 2-suwowych chłodzonych powietrzem. Użyć oznaczeń miarki po obu stronach w celu uzyskania odpowiedniej proporcji mieszanki paliwa i oleju. Na przykład: najpierw wlać paliwo do oznaczenia „10”, a następnie wlać olej do silników 2-suwowych do oznaczenia „10”. Oznacza to prawidłową mieszankę 40:1 w przypadku używania proporcji 40:1.

			=	
100 ml	+	2,5 ml	=	40:1
200 ml	+	5 ml	=	
300 ml	+	7,5 ml	=	
400 ml	+	10 ml	=	

3. Przechylić pojemnik i potrząsnąć nim, aby dokładnie wymieszać paliwo.



**UWAGA:** Używać oleju z dodatkiem przeciwutleniaczy, specjalnie oznaczonego jako olej do silników 2-suwowych chłodzonych powietrzem (JASO FC GRADE OIL lub ISO EGC GRADE). Nie używać do mieszanki oleju BIA lub TWC (przeznaczonego do silników 2-suwowych chłodzonych wodą). Zalecana proporcja mieszanki paliwowo-olejowej wynosi 40:1.



**PRZESTROGA! Ryzyko uszkodzenia maszyny.** Nie wolno mieszać paliwa i oleju bezpośrednio w zbiorniku maszyny.

4. Odkręcić i zdjąć korek zbiornika paliwa (3) (rys. 14).
5. Wlać paliwo do zbiornika paliwa (4). Pozostawić około 5 mm odstępu między powierzchnią paliwa a wewnętrzną krawędzią zbiornika w celu umożliwienia rozszerzania. Nie przepelniać (rys. 15).
6. Wyrzec rozlane paliwo miękką szmatką. Założyć i dokładnie dokręcić korek zbiornika paliwa (rys. 14).

14

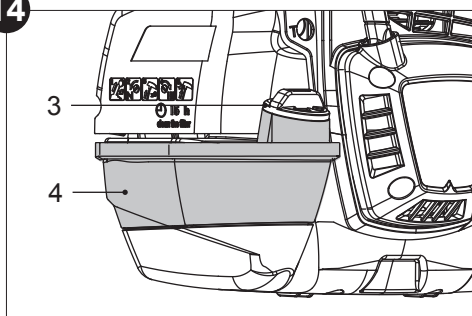

15

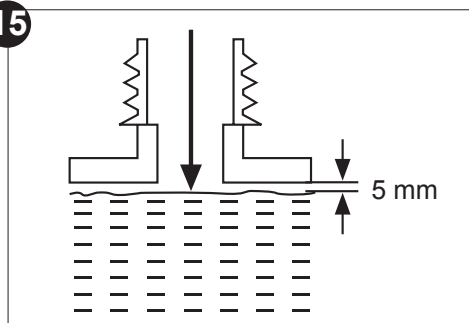

**UWAGA:** Paliwo i olej starzeją się wraz z upływem czasu. W przypadku używania paliwa przechowywanego powyżej 30 dni uruchomienie silnika może być trudne. Pod koniec sezonu zaleca się nalewanie do zbiornika tylko takiej ilości paliwa, która jest niezbędna do wykonania bieżącej pracy, ponieważ musi ono zostać całkowicie zużyte przed przechowywaniem maszyny. Po każdym użyciu należy usunąć pozostałe paliwo ze zbiornika.

## Elementy sterujące

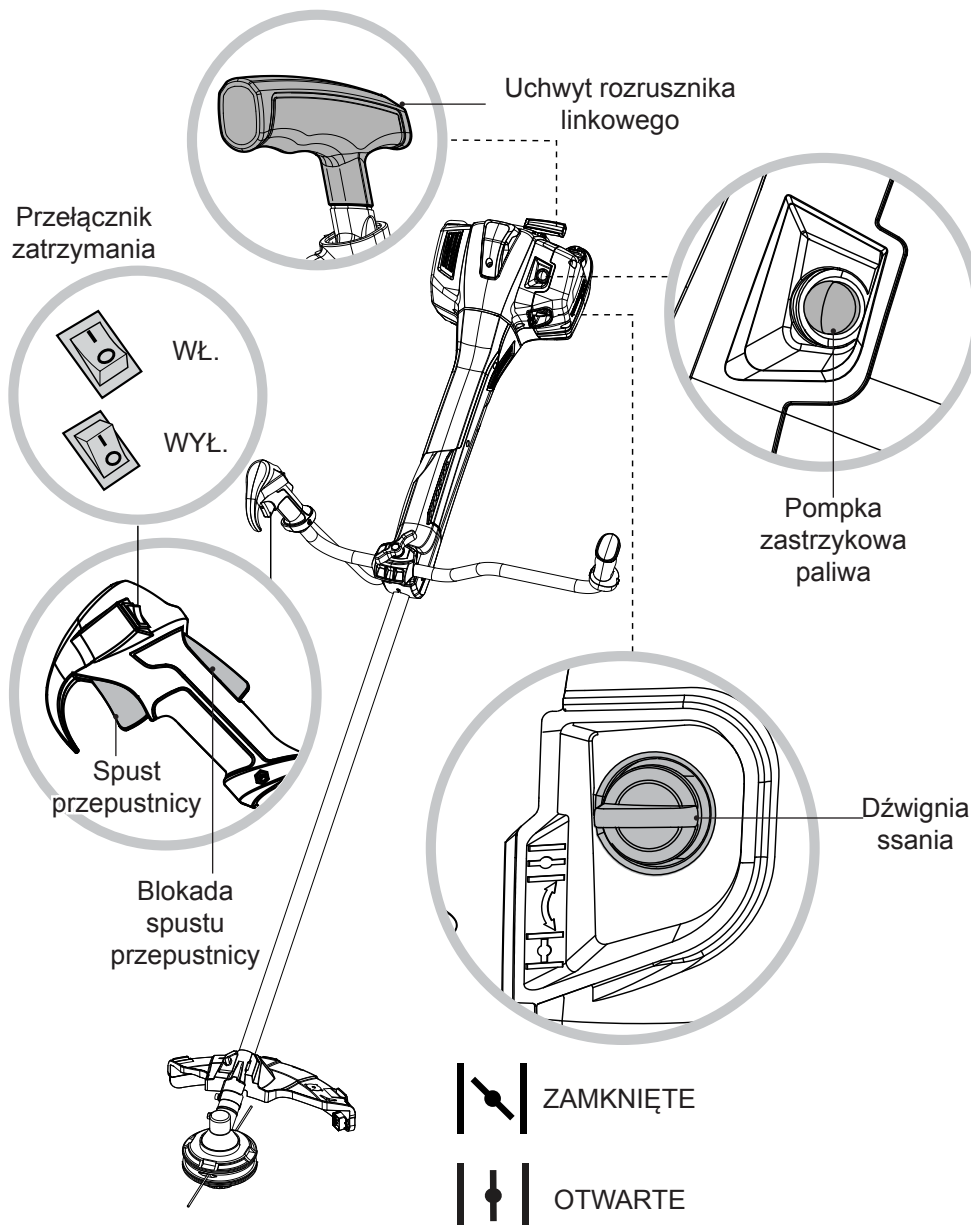

## Przygotowanie



Montaż



Regulacja



Dodawanie mieszanki  
paliwa i oleju

## Uruchamianie zimnego silnika



**1** Nacisnąć pompkę  
zastrzykową paliwa  
7 razy



**2** Ustawić ssanie  
w położeniu  
ZAMKNIĘTYM



**3** Pociągnąć za  
uchwyt rozrusznika  
linkowego 3 razy  
(jeśli silnik został  
uruchomiony,  
pominąć krok 5)



**4** Ustawić ssanie  
w położeniu  
OTWARTYM



**5** Pociągnąć za  
uchwyt rozrusznika  
linkowego, aż silnik  
zacznie pracować

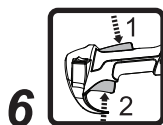

**6** Nacisnąć blokadę  
sterowania  
przepustnicy  
i dźwignię  
przepustnicy i  
zwolnić je



**7** Pozostawić na  
obrotach jałowych  
na 1–2 minuty

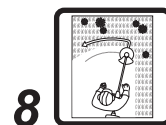

**8** Przystąpić do  
pracy

## Uruchamianie ciepłego silnika



1 Nacisnąć pompkę zastrzykową paliwa 7 razy



2 Ustawić ssanie w położeniu ZAMKNIĘTYM



3 Ustawić ssanie w położeniu OTWARTYM



4 Pociągnąć za uchwyt rozrusznika linkowego, aż silnik zacznie pracować

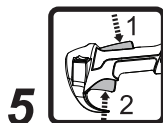

5 Nacisnąć blokadę sterowania przepustnicy i dźwignię przepustnicy i zwolnić je



6 Pozostawić na obrotach jałowych na 1–2 minuty

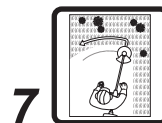

7 Przystąpić do pracy

## Zatrzymywanie



Zwolnić spust przepustnicy i blokadę spustu przepustnicy

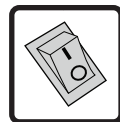

Nacisnąć przycisk zatrzymania do położenia O

## Przechowywanie



Opróżnić zbiornik paliwa



Wyczyścić i wykonać czynności konserwacyjne



Przechowywanie



**OSTRZEŻENIE!** Ta skrócona instrukcja zawiera jedynie krótkie omówienie sposobu uruchamiania i zatrzymywania maszyny! W celu zapewnienia bezpieczeństwa podczas pracy należy przeczytać pełną instrukcję przed pierwszym użyciem maszyny!

## Przeznaczenie produktu

Pojemność skokowa 41,2 cm<sup>3</sup> zapewnia kosie spalinowej EBCP41 maksymalną moc wyjściową 1,72 kW.

- > Z zamontowanym trójramiennym ostrzem tnącym (21) i osłoną osprzętu tnącego (26) maszyna jest przeznaczona do koszenia grubszych chwastów, krzewów i podobnych roślin o grubości do 20 mm.
- > Z zamontowaną głowicą do przycinania (20) i osłoną miejsca koszenia (25) maszyna jest przeznaczona do koszenia mniejszych chwastów, trawników i podobnych drobnych roślin.



**OSTRZEŻENIE!** Maszyna musi być używana przez doświadczonego operatora\*, który przeczytał ze zrozumieniem wymagania dotyczące bezpieczeństwa podane w niniejszej instrukcji i używa odpowiednich środków ochrony indywidualnej!

Maszyny nie wolno używać do cięcia innych materiałów, takich jak tworzywa sztuczne, kamień, metal, drewno zawierające ciała obce, ani także materiałów szkodliwych dla zdrowia. Maszyny nie wolno używać do cięcia nadmiernie grubej trawy lub roślin, mokrej trawy lub rozdrabniania liści.

Ze względów bezpieczeństwa bardzo ważne jest zapoznanie się z całą instrukcją obsługi przed rozpoczęciem użytkowania produktu oraz przestrzeganie wszystkich zawartych w niej wytycznych. Maszyna jest przeznaczona tylko do zastosowań domowych, nie do zastosowań komercyjnych. Nie należy jej używać do celów innych niż wskazane.

\* Przeszkolony operator to osoba, która ma kompetencje oraz wiedzę z zakresu użytkowania maszyny i związanych z tym zagrożeń oraz środków ostrożności, jakie należy podjąć w celu ograniczenia tych zagrożeń.

## Wyposażenie zapewniające bezpieczeństwo

Maszyna jest wyposażona w wiele elementów zapewniających bezpieczeństwo, które ograniczają ryzyko odniesienia obrażeń podczas pracy.

### Osłona osprzętu tnącego i osłona miejsca koszenia

- > Osłony (25/26) chronią operatora przed obiektami wyrzucanymi podczas pracy.
- > Podkaszarki należy używać wyłącznie z osłoną miejsca koszenia (25) i osłoną osprzętu tnącego (26).
- > Kosy należy używać wyłącznie z osłoną osprzętu tnącego (26).

- > Nóż do żyłki (27) jest zintegrowany z osłoną miejsca koszenia (25) i służy do skracania żyłki (24) do wymaganej długości (rys. 16).
- > Nie wolno używać maszyny bez osłony lub z uszkodzoną osłoną.

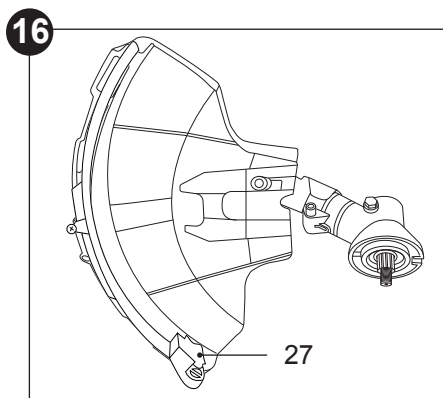

### Uprząż



**UWAGA:** Uprząż poprawia środowisko pracy i umożliwia operatorowi bezpieczniejsze wykonywanie zadania oraz zmniejsza obciążenie jego ciała. Podczas pracy z maszyną należy zawsze nosić uprząż. Przed zdjęciem upręży należy zawsze wyłączyć maszynę i poczekać, aż osprzęt tnący całkowicie się zatrzyma.

1. Przytrzymać uprząż (35) za tylną płytę. Potrząsnąć uprzążą (35), aby wszystkie paski ułożyły się w odpowiedni sposób.
2. Nasunąć paski na ramiona i zapiąć paski w pasie. Dostosować długość pasków (rys. 17).

17

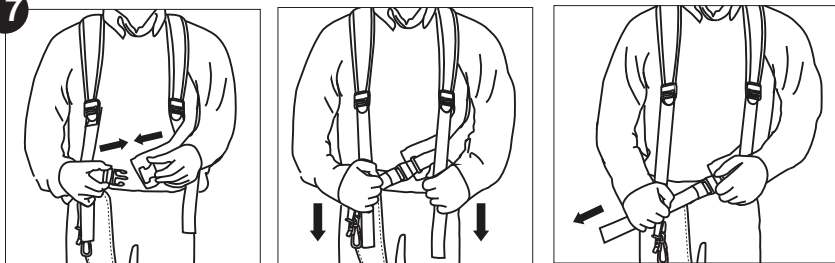

3. Zaczepić uprząż (35) o jedną z pętli (10). W razie konieczności ponownie dostosować długość pasków.



**UWAGA:** Podkładka biodrowa musi znajdować się na prawym biodrze. Masę maszyny należy wyważyć, gdy osprzęt znajduje się około 10–15 cm nad podłożem.



**OSTRZEŻENIE!** W sytuacji awaryjnej należy pociągnąć do góry czerwony uchwyt systemu szybkiego wypinania, aby wypiąć maszynę z uprząży (rys. 18, 19).

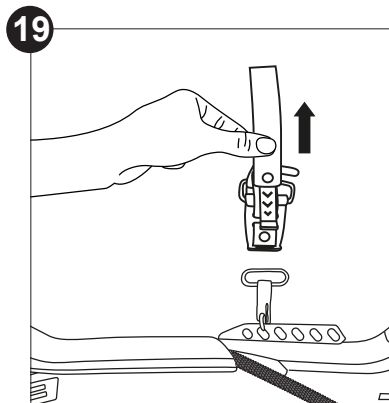
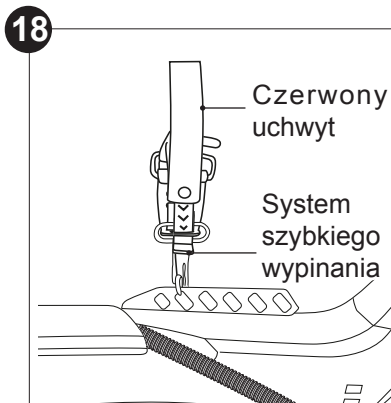

### Blokada spustu przepustnicy

Blokada spustu przepustnicy (15) zapobiega przypadkowemu uruchomieniu spustu przepustnicy (17). Spust przepustnicy (17) można uruchomić tylko, gdy blokada spustu przepustnicy (15) jest wciśnięta (rys. 20).

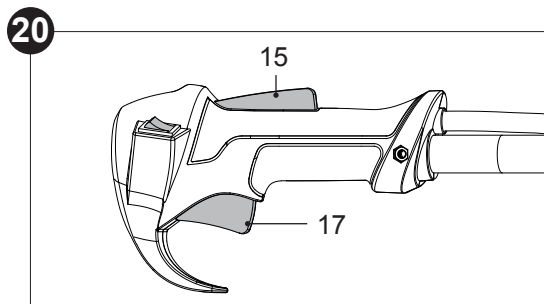

**NIEBEZPIECZEŃSTWO! Ryzyko odniesienia obrażeń!** Maszyna może być używana wyłącznie, jeśli nie stwierdzono żadnych usterek. W przypadku uszkodzenia wyposażenia zapewniającego bezpieczeństwo należy je wymienić przed kolejnym użyciem.



## Działanie

### Sprawdzić przed uruchomieniem:

1. Przed każdym użyciem należy sprawdzić maszynę oraz akcesoria pod kątem uszkodzeń. W przypadku uszkodzeń lub oznak zużycia nie używać maszyny.
2. Sprawdzić dwukrotnie, czy akcesoria i osprzęt tnący są prawidłowo zamocowane.
3. Sprawdzić poziom paliwa i w razie potrzeby uzupełnić.
4. Zawsze trzymać maszynę za uchwyty. Uchwyty powinny być suche i czyste, aby zapewnić prawidłowy chwyt.
5. Upewnić się, że otwory wentylacyjne są drożne i czyste. W razie potrzeby oczyścić je za pomocą szczotki z miękkim włosiem. Niedrożność otworów wentylacyjnych może doprowadzić do przegrzania i uszkodzenia maszyny.
6. Używać środków ochrony indywidualnej w celu ochrony siebie i osób postronnych przed ukrytymi obiektami, które mogą zostać wyrzucone przez osprzęt tnący.
7. Upewnić się, że w obszarze pracy nie występują kamienie, patyki, druty itp., albo inne objekty, które mogłyby uszkodzić narzędzie.
8. W przypadku zakłócenia pracy przez inne osoby, wchodzące w obszar roboczy, natychmiast zatrzymać silnik. Przed odłożeniem maszyny zawsze umożliwić jej całkowite zatrzymanie.
9. Nie przecaprowywać się. Stosować regularne przerwy, aby zachować odpowiednią koncentrację podczas pracy i pełną kontrolę nad maszyną.



**UWAGA:** W niektórych krajach odpowiednie przepisy regulują, w jakich godzinach oraz dniach dozwolone jest używanie maszyn oraz określają dodatkowe ograniczenia! Należy uzyskać informacje lokalnie i przestrzegać przepisów w celu zapewnienia spokoju sąsiadom oraz uniknięcia popełnienia wykroczeń administracyjnych!

## Uruchamianie silnika



### **NIEBEZPIECZEŃSTWO! Ryzyko pożaru!**

- > Rozlanie paliwa może spowodować zapalenie się maszyny.
- > Wyrzucić rozlane paliwo przed uruchomieniem maszyny.
- > Uruchomić silnik w odległości kilku metrów od miejsca uzupełniania paliwa.



### **UWAGA: Ryzyko uszkodzenia maszyny!**

Nie wolno owijać linki rozrusznika wokół dłoni! Ciągnąć wyłącznie za uchwyt!  
Nie zwalniać nagle uchwytu rozrusznika linkowego! Po każdym pociągnięciu umożliwić wolne i kontrolowane zwinięcie linki!





**UWAGA:** Jeśli silnik nie uruchamia się, może być zalany. Zalanie jest spowodowane podaniem zbyt dużej ilości mieszanki paliwowej w nieodpowiednim momencie i może uniemożliwić uruchomienie maszyny. Postępować zgodnie z poniższą procedurą:

1. Wymontować świecę zapłonową i osuszyć ją.
2. Powoli pociągnąć kilkakrotnie uchwyt linki rozrusznika, aby usunąć paliwo z komory spalania.
3. Poczekać, aż paliwo odparuje i zamontować świecę zapłonową.
4. Wyczyścić rozlane paliwo i odsunąć maszynę o co najmniej 3 metry przed uruchomieniem silnika, aby uniknąć przypadkowego pożaru.
5. Zaczekać, aż silnik ostygnie, a następnie wykonać procedurę rozruchu zimnej lub gorącej maszyny zgodnie z opisem.

### Uruchamianie zimnego silnika

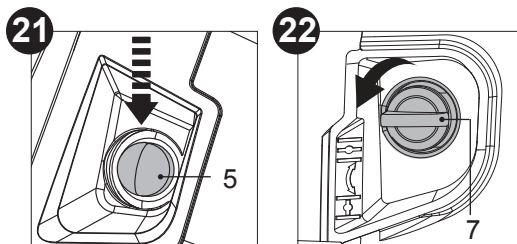
1. Umieścić maszynę na płaskiej i stabilnej powierzchni. Osprzęt tnący nie powinien dotykać podłoża ani innych obiektów.
2. Nacisnąć pompkę zastrzykową paliwa (5) 7 razy, aż pompka wypełni się paliwem (rys. 21).
3. Ustawić ssanie (7) w położeniu ZAMKNIĘTYM  (rys. 22).



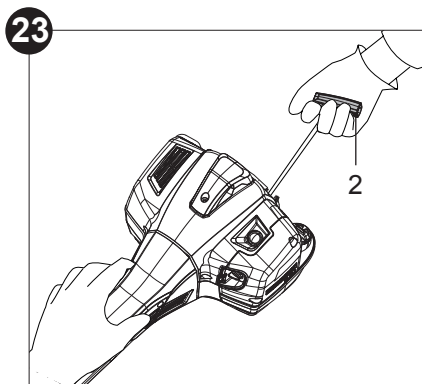

4. Docisnąć pewnie maszynę do podłoża lewą ręką. Powoli pociągnąć za uchwyt rozrusznika linkowego (2) prawą ręką, aż do wycucia oporu, a następnie mocno pociągnąć (rys. 23). Powtarzać czynność rozruchu silnika nie więcej niż 3 razy.
5. Jeśli silnik nie uruchomi się, ustawić ssanie (7) w położeniu OTWARTYM .
6. Powoli pociągnąć rozrusznik linkowy prawą ręką, aż do wycucia oporu, a następnie mocno pociągnąć. Powtarzać do momentu uruchomienia silnika.



7. Ścisnąć blokadę dźwigni przepustnicy (15) i dźwignię przepustnicy (17), a następnie zwolnić je, aby umożliwić pracę silnika na biegu jałowym.
8. Pozostawić maszynę na biegu jałowym na 1–2 minuty, aby umożliwić jej rozgrzanie.

### Uruchamianie ciepłego silnika

1. Umieścić maszynę na płaskiej i stabilnej powierzchni. Osprzęt tnący nie powinien dotykać podłoża ani innych obiektów.
2. Nacisnąć pompkę zastrzykową paliwa (5) 7 razy, aż pompka wypełni się paliwem (rys. 21).
3. Ręcznie obrócić pokrętko ssania do położenia ZAMKNIĘTEGO  (rys. 22), a następnie obrócić pokrętko ssania do położenia OTWARTEGO , aby częściowo otworzyć przepustnicę i ułatwić rozruch.

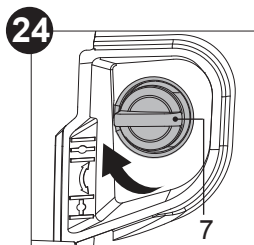

4. Docisnąć pewnie maszynę do podłoża lewą ręką.
5. Powoli pociągnąć za uchwyt rozrusznika linkowego (2) prawą ręką, aż do wycucia oporu, a następnie mocno pociągnąć. Powtarzać do momentu uruchomienia silnika (rys. 23).
6. Ścisnąć blokadę spustu przepustnicy (15) i spust przepustnicy (17), a następnie zwolnić je, aby umożliwić pracę silnika na biegu jałowym.

### Po uruchomieniu silnika

1. Nacisnąć blokadę spustu przepustnicy (15) i powoli naciskać spust przepustnicy (17), aby zwiększyć prędkość silnika.
2. Sprawdzić, czy osprzęt tnący zatrzymuje się po zwolnieniu spustu przepustnicy (17).
3. Jeśli silnik pracuje płynnie, ostrożnie podnieść maszynę i zaczepić o jedną z pętli uprząży (10).



**OSTRZEŻENIE!** Zawsze mocować maszynę do uprząży (35). Nie nosić wyłącznie przy użyciu rąk.

### Zatrzymywanie silnika

1. Zwolnić spust przepustnicy (17) i na pewien czas pozostawić maszynę pracującą na biegu jałowym.
2. Nacisnąć przełącznik zatrzymania (16) do położenia **O**, aż silnik zatrzyma się.



**OSTRZEŻENIE!** Maszyna działa jeszcze przez jakiś czas nawet po zatrzymaniu silnika! Przed odłożeniem maszyny zaczekać, aż całkowicie się zatrzyma!

## Wysuwanie żyłki podkaszarki

Głowica do przycinania (20) jest wyposażona w zderzak ułatwiający wysuwanie żyłki (24). Wystarczy stuknąć zderzakiem o twarde podłoże podczas pracy maszyny, aby wysunąć nową żyłkę ze szpuli. Nóż do żyłki (27) jest zintegrowany z osłoną miejsca koszenia (25) i służy do skracania żyłki do wymaganej długości (rys. 25).

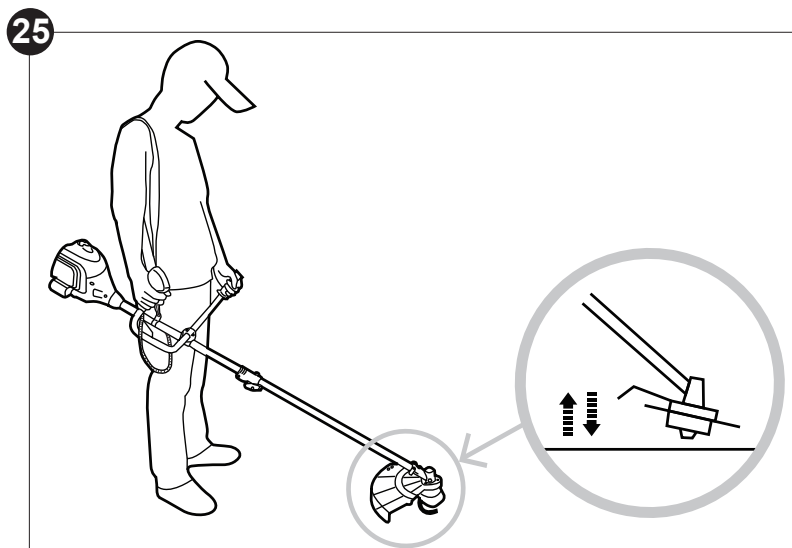

## Wskazówki dotyczące przycinania/koszenia



**OSTRZEŻENIE!** Unikać kontaktu ostrza z kamieniami, drutem, szkłem itp., ponieważ może to spowodować poważne obrażenia operatora. Regularnie sprawdzać ostrze tnące pod kątem uszkodzeń, pęknięć lub wyszczerbień.



**OSTRZEŻENIE!** Podczas pracy z ostrzem tnącym zawsze występuje ryzyko odbicia, gdy głowica tnąca zetknie się z twardym obiektem. Odbicie powoduje nagłe zatrzymanie pracy głowicy tnącej, przez co głowica wykonuje gwałtowny ruch w kierunku przeciwnym do obrotów ostrza tnącego. Należy utrzymywać pewny chwyt obiema rękami. W razie odbicia zachować pewną postawę, aby uniknąć obrażeń.

- > Zawsze pewnie trzymać maszynę obiema rękami: za uchwyt sterujący (14) i uchwyt U (11). Nie wolno obsługiwać maszyny tylko jedną ręką.
- > Utrzymywać pewny chwyt, obejmując uchwyt sterujący palcami i kciukiem (14). Pewny chwyt pomaga ograniczyć „odbicie” i zapewnić kontrolę nad maszyną.
- > Należy stać prosto, nie pochylać się do przodu i zwracać uwagę na postawę. Ustawić stopy szeroko, aby ułatwić utrzymanie równowagi.
- > Ostrożnie zanurzać osprzęt tnący od góry podczas koszenia wysokich roślin.
- > Przesuwać osprzęt tnący w kierunku podstawy małych drzew lub grubszej roślinności.
- > Nie podnosić osprzętu tnącego powyżej bioder. Im wyższe położenie osprzętu tnącego, tym większe ryzyko wyrzucania obiektów (rys. 26).

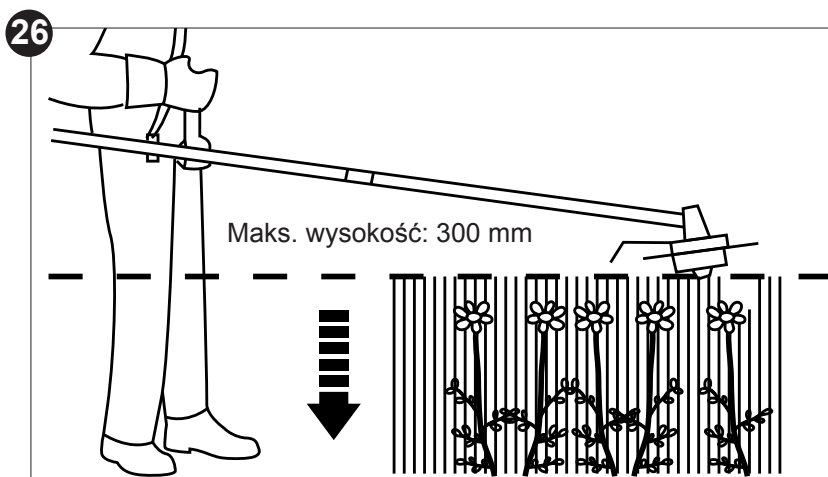

- > Unikać koszenia wysokie trawy w jednym przebiegu. Wysoką trawę należy kosić etapami (rys. 27).

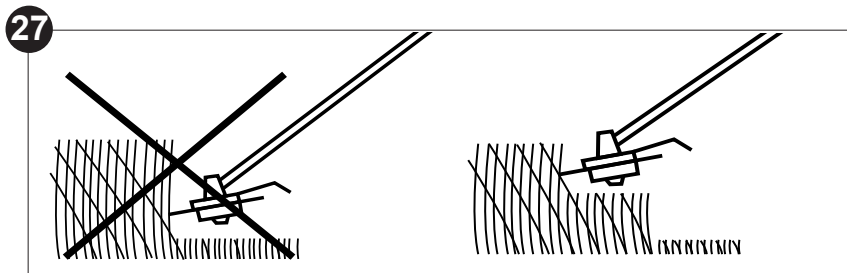

- > Trzymać osprzęt tnący nisko nad ziemią, pod kątem około 30° (rys. 28).
- > Przesuwać maszynę wolnym i regularnym ruchem od lewej do prawej strony, a następnie z powrotem do pozycji początkowej, po czym można przejść do koszenia kolejnego obszaru (rys. 29).

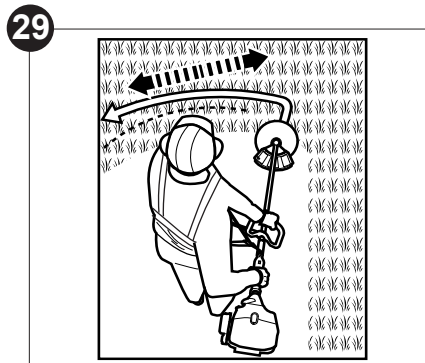
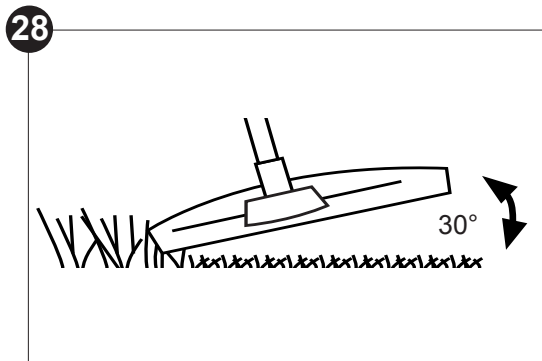

- > Upewnić się, że osprzęt tnący jest czysty i wolny od ścinków, aby uniknąć jego zacięcia. Przed sprawdzeniem osprzętu tnącego pod kątem uszkodzeń należy zatrzymać silnik i odłączyć złącze świecy zapłonowej (9).
- > Unikać koszenia mokrej trawy, ponieważ przywiera ona do ruchomych części.
- > Zachować szczególną uwagę podczas pracy w pobliżu drzew i krzewów (rys. 30).

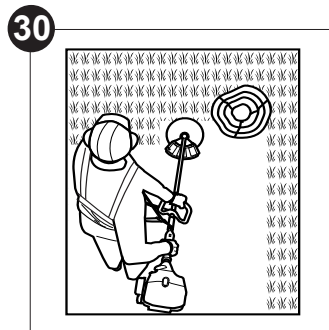

## Po zakończeniu użytkowania

1. Nacisnąć przycisk zatrzymania (16) do położenia **O**, odłączyć złącze świecy zapłonowej (9) i zaczekać, aż silnik ostygnie.
2. Sprawdzić, wyczyścić i przechowywać maszynę w sposób opisany poniżej.



**OSTRZEŻENIE!** Osprzęt tnący będzie obracał się jeszcze przez jakiś czas po wyłączeniu silnika. Przed odłożeniem maszyny na podłoże zaczekać, aż osprzęt tnący całkowicie się zatrzyma.

## Najważniejsze zasady konserwacji



**OSTRZEŻENIE!** Przed przystąpieniem do kontroli, konserwacji lub czyszczenia należy zawsze wyłączyć silnik, odłączyć złącze świecy zapłonowej (9) i zaczekać, aż silnik ostygnie.



**NIEBEZPIECZEŃSTWO!** Prawidłowa konserwacja ma kluczowe znaczenie dla bezpiecznej i bezproblemowej pracy urządzenia. Nieprawidłowa konserwacja lub zwlekanie z usunięciem problemów mogą doprowadzić do usterki, która może spowodować poważne obrażenia, a nawet śmierć.

1. Utrzymywać maszynę w czystości. Po każdym użyciu i przed przechowywaniem należy usunąć wszystkie zabrudzenia.
2. Regularne i prawidłowe czyszczenie maszyny zapewnia jej bezpieczne działanie i długi czas eksploatacji.
3. Przed przystąpieniem do użytkowania sprawdzić maszynę pod kątem zużytych lub uszkodzonych elementów. Nie używać produktu w przypadku wykrycia uszkodzonych lub zużytych elementów. W razie konieczności wymienić zużyte elementy lub skontaktować się z autoryzowanym centrum serwisowym przed ponownym użyciem maszyny.



**OSTRZEŻENIE!** Naprawy i prace konserwacyjne należy wykonywać wyłącznie zgodnie z niniejszą instrukcją! Wszelkie inne czynności mogą być wykonywane tylko przez wykwalifikowaną osobę!

## Czyszczenie i konserwacja



**UWAGA:** Do czyszczenia maszyny nie należy używać środków chemicznych, alkalicznych, ściernych lub innych silnych detergentów lub środków dezynfekujących, ponieważ mogą one uszkodzić jej powierzchnię.

### Czyszczenie obudowy

- > Do czyszczenia obudowy należy używać wilgotnej, niestrzępiącej się ściereczki.
- > Nie zanurzać maszyny w wodzie lub w innych płynach.
- > Wyczyścić otwory wentylacyjne (8) na spodzie i w pokrywie bocznej silnika miękką szczotką. Niedrożne otwory wentylacyjne (8) mogą spowodować przegrzewanie się silnika.
- > Po zakończeniu wytrzeć powierzchnię suchą szmatką.

### Czyszczenie osprzętu tnącego

- > Zdemontować osprzęt tnący w kolejności odwrotnej do montażu.
- > Przy użyciu sprężonego powietrza (maks. ciśnienie 3 bar) usunąć zabrudzenia z osprzętu tnącego.
- > Do czyszczenia powierzchni należy używać wilgotnej, niestrzępiącej się ściereczki.
- > Po zakończeniu wytrzeć powierzchnię suchą szmatką.

### Głowica do przycinania

Regularnie sprawdzać głowicę do przycinania. Sprawdzać pod kątem uszkodzeń i w razie konieczności wymienić na nową.

### Żyłka tnąca

Po zużyciu żyłki tnącej należy ją uzupełnić.

Wyjąć resztę żyłki tnącej z głowicy do przycinania (20):

1. Ułożyć maszynę na płaskiej i stabilnej powierzchni tak, aby zespół szpuli był skierowany do góry.
2. Zdjąć głowicę do przycinania (20) z głowicy osprzętu (19).
3. Nacisnąć występy z boku zespołu szpuli (rys. 31). Pociągnąć, aby odłączyć pokrywę szpuli od zespołu szpuli.

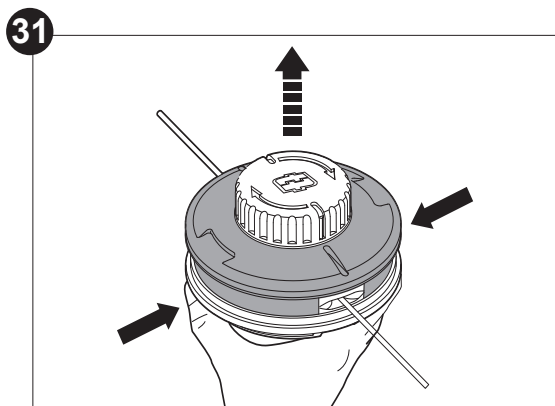

4. Wyjąć pozostałą żyłkę i założyć z powrotem pokrywę szpuli.



**UWAGA:** W celu nawinięcia nowej żyłki tnącej nie trzeba otwierać głowicy do przycinania (20), jeśli w głowicy do przycinania (20) nie ma pozostałości używanej dotychczas żyłki.



Wymienić żyłkę tnącą, wykonując poniższe czynności:

1. Przyciąć około 4,5 m żyłki tnącej o średnicy 2,4 mm.
2. Wyrównać oznaczenia na zderzaku i pokrywie. Wsunąć żyłkę tnącą do oczka w zespole szpuli, aż koniec żyłki wysunie się z drugiej strony zespołu (rys. 32).

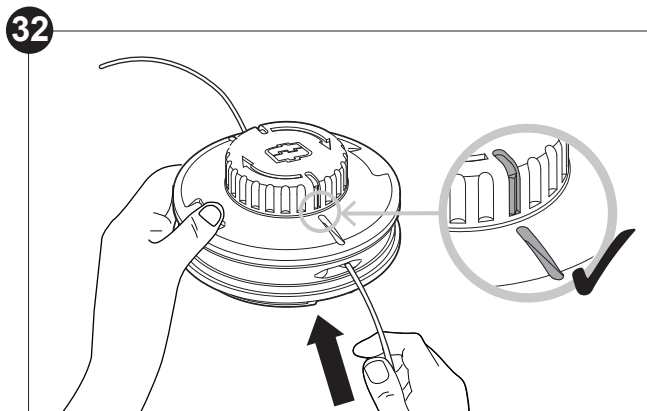

3. Pociągnąć za koniec żyłki tnącej tak, aby jej odcinki po obu stronach zespołu szpuli miały jednakową długość (rys. 33).

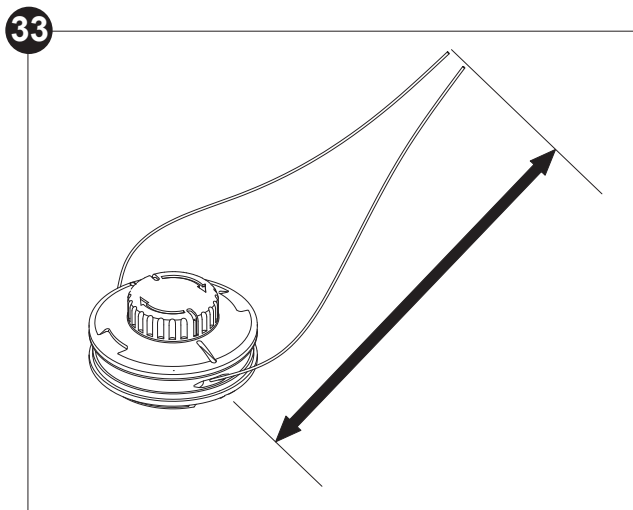

4. Obracać zderzak w prawo, aby nawinąć żyłkę na szpulę, pozostawiając wolne końce o długości około 15 cm (rys. 34).

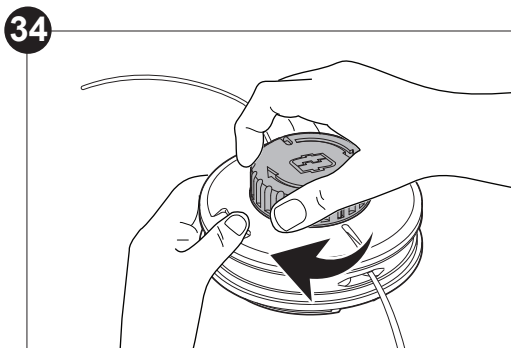

**UWAGA:** Pociągnąć oba końce żyłki tnącej co około 5–7 obrotów, aby uniknąć zaplątania się żyłki.

### Filtr powietrza

Filtr powietrza należy sprawdzać regularnie. Wyczyścić lub w razie konieczności wymienić na nowy.

1. Za pomocą narzędzia wielofunkcyjnego (31) poluzować 2 śruby na obudowie filtra powietrza (6) i zdjąć pokrywę (rys. 35).

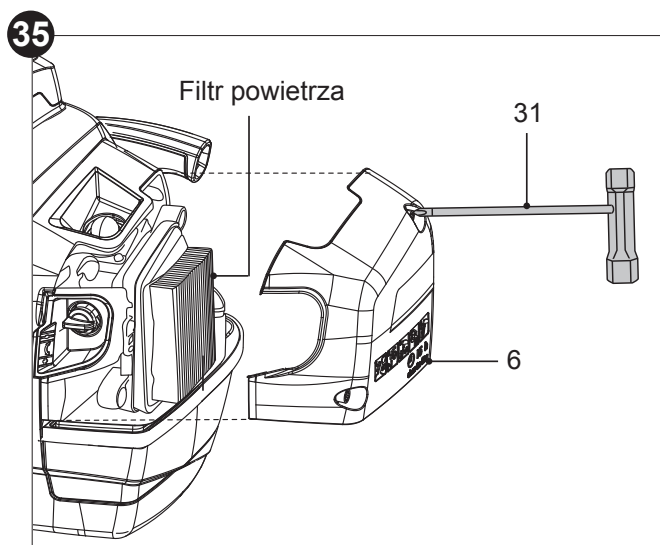

2. Wyjąć filtr powietrza i postukać nim o twardą powierzchnię w celu usunięcia pyłu. Za pomocą sprężonego powietrza (maks. ciśnienie 3 bar) usunąć pył.
3. Zamontować filtr powietrza.
4. Zamontować pokrywę obudowy filtra powietrza (6). Dokręcić śruby za pomocą narzędzia wielofunkcyjnego (31), aby zamocować pokrywę.

### Paliwo, linie paliwowe i filtr paliwa

Zbiornik paliwa w tej maszynie jest wyposażony w filtr zamontowany na wolnym końcu przewodu paliwowego. W razie konieczności wyczyszczenia lub wymiany filtra paliwa należy skontaktować się z autoryzowanym centrum serwisowym lub wykwalifikowaną osobą.

- > Paliwo powinno być świeże (mieć mniej niż 30 dni), w przeciwnym razie należy dodać stabilizatora do paliw.
- > Opróżnić zbiornik paliwa po każdym użyciu.
- > Przed przechowywaniem pozostawić maszynę włączoną do czasu wyczerpania paliwa.
- > Wymieniać przewody paliwowe i filtry paliwa co 2 lata.

### Świeca zapłonowa



**UWAGA:** W celu zapewnienia dobrej wydajności świeca zapłonowa musi mieć odpowiednią szczelinę i być pozbawiona osadów.

Sprawdzać świecę zapłonową co 25 godzin pracy oraz przed przechowywaniem przez czas dłuższy niż 30 dni. Wyczyścić lub w razie konieczności wymienić na nową.

1. Za pomocą narzędzia wielofunkcyjnego (31) poluzować śrubę na pokrywie złącza świecy zapłonowej (9) (rys. 36).

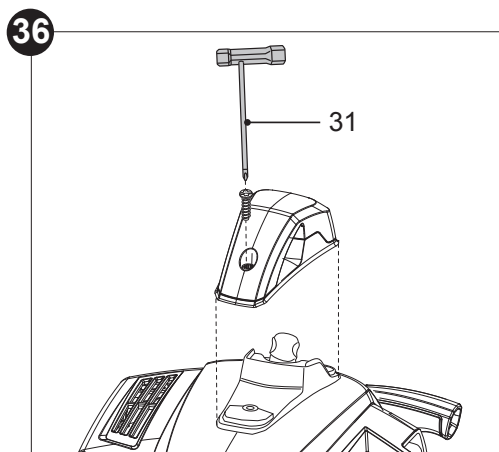

2. Odłączyć złącze świecy zapłonowej (9).
3. Poluzować świecę zapłonową, odkręcając w lewo za pomocą narzędzia wielofunkcyjnego (31), a następnie ostrożnie wymontować.
4. Sprawdzić świecę zapłonową pod kątem uszkodzeń i zużycia. Elektroda powinna mieć kolor jasnobrązowy.
5. Usunąć osady z elektrody przy użyciu miękkiej szczotki drucianej. Unikać mocnego czyszczenia elektrody.
6. Jeśli świeca zapłonowa jest wilgotna od paliwa, osuszyć ją miękką szmatką.
7. Sprawdzić szczelinę świecy zapłonowej. Powinna ona wynosić **0,6-0,7 mm** (rys. 37).

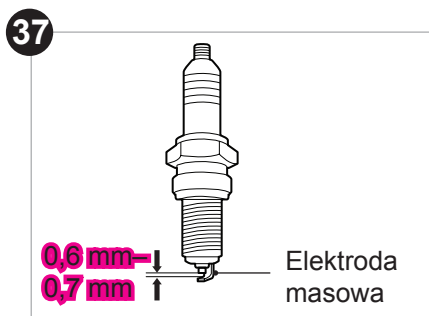

8. W przypadku uszkodzenia elektrody lub izolacji wymienić na nową świecę zapłonową.
9. Podczas wymiany świecy zapłonowej należy najpierw wkręcić ją ręcznie do oporu, a następnie lekko dokręcić za pomocą narzędzia wielofunkcyjnego (31).
10. Zamontować z powrotem złącze świecy zapłonowej (9).



**UWAGA:** Nie dokręcać nadmiernie świecy zapłonowej, aby uniknąć uszkodzenia!

### Głowica osprzętu

Głowica osprzętu jest napełniona smarem. W razie konieczności uzupełnienia smaru należy skontaktować się z autoryzowanym centrum serwisowym lub wykwalifikowaną osobą.

### Ostrze tnące

Wymontować i wyczyścić ostrze tnące. Sprawdzić pod kątem uszkodzeń i zabezpieczyć przed korozją. W razie konieczności przekazać ostrza tnące do naostrzenia u autoryzowanego dealera.

### Gaźnik

Gaźnik został dokładnie ustawiony w fabryce. Wymagana może być regulacja w przypadku zauważenia, że silnik nie pracuje na biegu jałowym (tzn. osprzęt tnący porusza się, gdy

spust przepustnicy (17) jest zwolniony). W celu wykonania regulacji prędkości na biegu jałowym należy skontaktować się z autoryzowanym centrum serwisowym.



**OSTRZEŻENIE!** Podczas regulacji prędkości na biegu jałowym w pobliżu nie powinny znajdować się żadne osoby. Osprzęt tnący musi być uniesiony nad podłoże i nie może stykać się z żadnymi obiektami. Osprzęt tnący będzie poruszał się w trakcie tej procedury. Należy używać środków ochrony indywidualnej oraz stosować się do wszelkich ostrzeżeń dotyczących bezpieczeństwa.

1. Zwolnić spust przepustnicy (17) i pozostawić silnik pracujący na biegu jałowym.
2. Obrócić śrubę regulacji prędkości na biegu jałowym w prawo za pomocą wkrętaka (33), aby zwiększyć prędkość, jeśli silnik dławi się lub gaśnie na biegu jałowym (rys. 38).
3. Obrócić śrubę regulacji prędkości na biegu jałowym w lewo za pomocą wkrętaka (33), aby zmniejszyć prędkość, jeśli osprzęt tnący porusza się podczas pracy na biegu jałowym.

38

Śruba regulacji prędkości  
na biegu jałowym

33

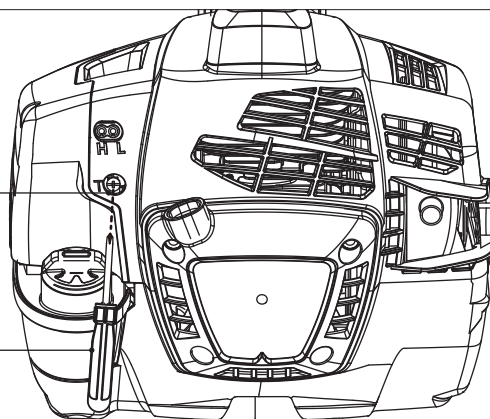

**OSTRZEŻENIE!** Regulację ustawień śrub L i H musi wykonać autoryzowane centrum serwisowe lub wykwalifikowana osoba. Za pomocą klucza do regulacji (nie znajduje się w zestawie) obrócić śruby L i H, aby wyregulować ilość paliwa w stosunku do powietrza.

## Tłumik

W razie konieczności wyregulowania lub wymiany tłumika należy skontaktować się z autoryzowanym centrum serwisowym lub wykwalifikowaną osobą. Regularnie sprawdzać śruby mocujące. W razie konieczności dokręcić.

## Tabela konserwacji

Maszyna powinna być regularnie sprawdzana i konserwowana w oparciu o poniższą tabelę konserwacji. Podczas konserwacji należy zapewnić dobry stan roboczy maszyny.

Element	Zadanie	Przed/po każdym użyciu	Co 15 godzin pracy	Co 25 godzin pracy
Świeca zapłonowa	sprawdzić			X
	wyczyścić			X
	wymenić		w razie konieczności	
Filtr powietrza	sprawdzić	X		
	wyczyścić		X	
	wymenić		w razie konieczności	
Filtr paliwa i przewody paliwowe	wyczyścić		w razie konieczności	
	wymenić		w razie konieczności lub co 2 lata	
Osprzęt tnący	sprawdzić	X		
	nasmarować	X		
	wyczyścić	X		
	wymenić		w razie konieczności	

## Części zamienne



**OSTRZEŻENIE! Ryzyko odniesienia obrażeń!** Użycie niezgodnych części zamiennych może spowodować poważne obrażenia lub śmierć.

Wymienione poniżej części niniejszej maszyny mogą być wymieniane przez klienta. Części zamienne są dostępne u autoryzowanego dealera oraz w naszym dziale obsługi klienta.

Opis	Nr modelu lub parametry techniczne
Ostrze tnące	Trójramienne ostrze tnące: 3 zęby, Ø300 x 3,0 mm
Żyłka tnąca	żyłka nylonowa Ø 2,4 mm, 4,5 m
Głowica do przycinania	EAN 5059340485522
Świeca zapłonowa	NGK CMR7H (Szczelina między elektrodami: 0,6–0,7 mm) lub inny model o takich samych parametrach technicznych

## Naprawa

Ta maszyna nie zawiera żadnych części, które mogłyby być naprawiane przez klienta. W celu sprawdzenia i naprawienia produktu należy skontaktować się z autoryzowanym centrum serwisowym lub z odpowiednio wykwalifikowaną osobą.

## Przechowywanie



**OSTRZEŻENIE! Ryzyko odniesienia obrażeń!** Upewnij się, że nieupoważnione osoby nie mają dostępu do maszyny!



**UWAGA:** Dobre warunki przechowywania mają duże znaczenie dla zapewnienia bezproblemowej pracy maszyny.

1. Wyczyścić maszynę w sposób opisany powyżej.
2. Zamocować osłony transportowe, jeśli ma to zastosowanie.
3. Maszynę i jej akcesoria należy przechowywać w suchym, dobrze wentylowanym miejscu, w którym nie występują ujemne temperatury.
4. Należy zawsze przechowywać maszynę w miejscu niedostępnym dla dzieci. Idealna temperatura przechowywania wynosi od 10 do 30°C.
5. Przechowywać maszynę w jej torbie lub zakryć tkaniną, aby zabezpieczyć przed kurzem.

### Przechowywanie krótkoterminowe (krócej niż 1 dzień)

1. Przed przechowywaniem zaczekać, aż maszyna ostygnie.
2. Przechowywać maszynę w pozycji jak najbardziej zbliżonej do poziomej. Upewnij się, że mieszanka paliwowo-olejowa nie może wyciekać z gaźnika.

## Przechowywanie długoterminowe



### UWAGA: Ryzyko uszkodzenia maszyny!

- > Jeśli maszyna nie będzie używana przez jakiś czas, należy usunąć z niej paliwo. Zapobiega to powstawaniu osadów w silniku oraz w pompie smaru.
- > Maszynę należy przechowywać w suchym miejscu, z dala od ewentualnych źródeł zapłonu, takich jak kuchenki, termostaty gazowe itp.

1. Opróżnić zbiornik paliwa (4) za pomocą pompki do paliwa, jeśli maszyna nie będzie używana dłużej niż 1 dzień, a w szczególności przed przechowywaniem w okresie zimowym.
2. Uruchomić silnik i pozostawić pracujący do czasu samoistnego zatrzymania (patrz „Uruchamianie silnika”).
3. Zaczekać, aż silnik ostygnie.
4. Odłączyć złącze świecy zapłonowej (9) i wymontować świecę zapłonową.
5. Włączyć do komory spalania łyżeczkę czystego oleju do silników dwusuwowych.
6. Wolno pociągnąć kilkukrotnie uchwyt rozrusznika linkowego, aby pokryć elementy wewnętrzne olejem silnikowym.
7. Zamontować z powrotem świecę zapłonową, ale pozostawić odłączone złącze świecy zapłonowej (9).

## Transportowanie

1. Przed transportowaniem maszyny zatrzymać silnik i odłączyć złącze świecy zapłonowej (9).
2. Zamocować osłony transportowe, jeśli ma to zastosowanie.
3. Zawsze przenosić maszynę, trzymając ją za rurę wału (18).
4. Chronić maszynę przed mocnymi uderzeniami i drganiem, które mogą wystąpić podczas transportowania pojazdami.
5. Zamocować maszynę, aby zapobiec jej wyslizgnięciu lub przewróceniu się, rozlaniu paliwa, uszkodzeniom oraz obrażeniom.

### W przypadku transportowania maszyny w pojeździe:

- > Zaczekać, aż maszyna ostygnie.
- > Opróżnić zbiornik paliwa (4).
- > Zabezpieczyć maszynę przed wyslizgnięciem się za pomocą linek gumowych (nie znajdujących się w zestawie) oraz zaczepów transportowych w pojeździe.



## Rozwiązywanie problemów

Niektóre usterki często powstają z przyczyn, które operator może naprawić samodzielnie. Dlatego należy sprawdzić maszynę, korzystając z informacji podanych w niniejszym rozdziale. W większości przypadków problem można szybko rozwiązać.



**OSTRZEŻENIE!** Należy wykonać wyłącznie czynności opisane w niniejszej instrukcji! Jeśli użytkownik nie może sam rozwiązać problemu, wszystkie dodatkowe czynności kontrolne, konserwacyjne i naprawcze muszą zostać wykonane przez autoryzowane centrum serwisowe lub wykwalifikowaną osobę!

Problem	Możliwa przyczyna	Rozwiązanie
Silnik nie uzyskuje maksymalnej prędkości obrotowej.	Zabrudzony filtr powietrza?	Wyczyścić filtr powietrza.
	Nieprawidłowe paliwo lub zła mieszanka?	Zatrzymać silnik, opróżnić zbiornik, a następnie napełnić go prawidłową mieszanką paliwa i oleju (40:1).
	Nieprawidłowe ustawienie gaźnika?	Zlecić regulację gaźnika wykwalifikowanej osobie.
Niska wydajność cięcia.	Używany jest nieodpowiedni osprzęt tnący?	Wybrać odpowiedni osprzęt tnący do danego zadania.
	Nieprawidłowa wysokość koszenia?	Wyregulować wysokość koszenia.
	Oslona osprzętu tnącego/ miejsca koszenia zatkana?	Wyczyścić osłonę osprzętu tnącego/miejsca koszenia.
	Ostrze tnące jest zbyt tępe?	Naostrzyć lub wymienić ostrze tnące.
Nadmierne drgania/zbyt głośna praca lub dym.	Uszkodzony osprzęt tnący?	Wymienić uszkodzony osprzęt.
	Poluzowanie kołnierzy/nakrętki?	Zatrzymać silnik i dokręcić poluzowane elementy mocujące.
	Nieprawidłowe paliwo lub zła mieszanka?	Zatrzymać silnik, opróżnić zbiornik, a następnie napełnić go prawidłową mieszanką paliwa i oleju (40:1).

Problem	Możliwa przyczyna	Rozwiązanie
Silnik nie uruchamia się	Pusty zbiornik paliwa?	Napełnić zbiornik paliwa.
	Nieprawidłowa procedura rozruchu?	Postępować zgodnie z procedurą rozruchu silnika.
	Niedokładnie podłączone złącze świecy zapłonowej?	Dokładnie podłączyć złącze świecy zapłonowej.
	Mokra świeca zapłonowa?	Osuszyć świecę zapłonową.
	Zabrudzone złącze świecy zapłonowej?	Wyczyścić złącze świecy zapłonowej.
	Nadmiar paliwa w komorze spalania?	Zwolnić blokadę spustu przepustnicy, ustawić ssanie w położeniu OTWARTYM, kilkakrotnie spróbować uruchomić silnik. Jeśli silnik nie uruchamia się: wymontować świecę zapłonową i osuszyć elektrody.
	Zabrudzona świeca zapłonowa (zardzewiała końcówka)?	Wyczyścić lub wymienić świecę zapłonową.
	Nie naciśnięto pompki zastrzykowej paliwa przed rozruchem zimnego silnika?	Nacisnąć pompkę zastrzykową paliwa 7 razy i ponownie spróbować uruchomić silnik. Postępować zgodnie z procedurą rozruchu silnika.
	Zbyt duża szczelina między elektrodami?	Ustawić szczelinę między elektrodami na 0,6–0,7 mm.
Nieprawidłowe paliwo lub zła mieszanka?	Zatrzymać silnik, opróżnić zbiornik, a następnie napełnić go prawidłową mieszanką paliwa i oleju (40:1).	

## Recykling i utylizacja

1. Stare urządzenia można poddać recyklingowi, dlatego nie należy ich wyrzucać z odpadami domowymi. Prosimy o pomoc w oszczędzaniu zasobów naturalnych oraz ochronie środowiska poprzez przekazanie urządzenia do odpowiedniego punktu utylizacji (jeśli jest dostępny).
2. Benzyna, olej, mieszanka benzyny i oleju oraz obiekty zabrudzone olejem, takie jak szmatki, nie powinny być wyrzucane wraz z odpadami domowymi. Obiekty zanieczyszczone olejem należy zutylizować zgodnie z lokalnymi przepisami i przekazać je do centrum recyklingu.
3. Urządzenie jest dostarczane w opakowaniu, które chroni je przed uszkodzeniem w trakcie transportu. Należy zachować opakowanie do czasu upewnienia się, że wszystkie części zostały dostarczone i urządzenie działa prawidłowo. Następnie może przekazać opakowanie do recyklingu.

## Gwarancja

Przykładamy szczególną wagę do tego, aby wybierać materiały wysokiej jakości i stosować techniki produkcyjne, które umożliwiają tworzenie wytrzymałych, a zarazem atrakcyjnych produktów. Ten produkt ma gwarancję producenta na 3 lat, która obejmuje wady produkcyjne, począwszy od daty zakupu (zakup w sklepie) lub dostawy (zakup przez Internet) bez dodatkowych kosztów w przypadku normalnego (nieprofesjonalnego lub niekomercyjnego) użytku domowego.

Aby dokonać zgłoszenia reklamacyjnego, należy przedstawić dowód zakupu (np. paragon, fakturę lub inny dowód na mocy obowiązujących przepisów prawa). Dowód zakupu należy przechowywać w bezpiecznym miejscu. Gwarancja obejmuje produkty nowe; nie obejmuje produktów używanych lub z ekspozycji. Produkt zamienny objęty niniejszą gwarancją będzie nią objęty aż do wygaśnięcia okresu obowiązywania gwarancji oryginalnego produktu, chyba że określono inaczej w obowiązujących przepisach prawa.

Niniejsza gwarancja obejmuje wady i uszkodzenia produktu, pod warunkiem że produkt był używany zgodnie z przeznaczeniem oraz zamontowany, czyszczony i konserwowany zgodnie z informacjami zawartymi powyżej oraz w instrukcji obsługi, a także ze standardowymi praktykami (jeśli te praktyki nie są sprzeczne z instrukcją użytkownika).

Niniejsza gwarancja nie obejmuje wad ani uszkodzeń wynikających z normalnego zużycia lub uszkodzeń będących skutkiem niewłaściwego używania, montażu lub złożenia, a także zaniedbania, wypadku i modyfikacji produktu. Gwarancja nie obejmuje w żadnym wypadku dodatkowych kosztów (transportu, przenoszenia, montażu i demontażu, robocizny itd.) ani strat bezpośrednich lub pośrednich, chyba że określono inaczej w obowiązujących przepisach prawa.

Jeśli produkt jest wadliwy, we właściwym czasie naprawimy.

Prawa wynikające z tej gwarancji obowiązują w kraju, w którym zakupiono produkt. Zapytania dotyczące gwarancji powinno się kierować do sklepu, w którym zakupiono produkt.

Niniejsza gwarancja jest dokumentem dodatkowym, który nie ma wpływu na ustawowe prawa konsumenta.

Jeśli produkt zakupiono w Polsce, niniejsza gwarancja nie wyklucza, nie ogranicza ani nie zawiesza uprawnień wynikających z przepisów prawa dotyczących gwarancji na wady zakupionego towaru.



(EN) EU DECLARATION OF CONFORMITY  
 (FR) DÉCLARATION UE DE CONFORMITÉ  
 (PL) DEKLARACJA ZGODNOŚCI UE  
 (RO) DECLARAȚIA DE CONFORMITATE UE  
 (ES) DECLARACIÓN UE DE CONFORMIDAD  
 (PT) DECLARAÇÃO DE CONFORMIDADE UE

Product/ Produit/ Produkt/ Produsul/ Producto/ Produto

- > Petrol 2-in-1 brush cutter & grass trimmer / Débroussailleuse et coupe-bordures thermique 2-en-1 / Kosa i podkaszarka spalinowa 2 w 1 / Motocoasă și trimmer de tuns iarba pe benzină 2 în 1 / Desbrozadora y cortabordes 2 en 1 de gasolina / Roçadora e aparador de relva 2 em 1 a gasolina
- > EBCP41
- > 41.2 cm<sup>3</sup>, 1.72 kW/ 9000 min<sup>-1</sup>
- > 000001 - 999999

Name and address of the manufacturer or his authorised representative:

Nom et adresse du fabricant ou de son mandataire:

Nazwa i adres producenta lub jego upoważnionego przedstawiciela:

Denumirea și adresa producătorului sau a reprezentantului său autorizat:

Nombre y dirección del fabricante o de su representante autorizado:

Nome e endereço do fabricante ou do respetivo mandatário:

Kingfisher International Products B.V.,  
 Rapenburgerstraat 175E,  
 1011 VM Amsterdam,  
 The Netherlands

This declaration of conformity is issued under the sole responsibility of the manufacturer.

La présente déclaration de conformité est établie sous la seule responsabilité du fabricant.

Niniejsza deklaracja zgodności wydana zostaje na wyłączną odpowiedzialność producenta.

Prezenta declarație de conformitate este emisă pe răspunderea exclusivă a producătorului.

La presente declaración de conformidad se expide bajo la exclusiva responsabilidad del fabricante.

A presente declaração de conformidade é emitida sob a exclusiva responsabilidade do fabricante.

Object of the declaration/Objet de la déclaration/Przedmiot deklaracji/Obiectul declarației/Gegenstand der Erklärung/Objeto de la declaración/Objeto da declaração

**Product/ Produit/ Produkt/ Produsul/ Producto/ Produto**

**Model/ Modèle/ Model/ Modelul/ Modelo/ Modelo**

**EAN**

Petrol 2-in-1 brush cutter & grass trimmer / Débroussailleuse et coupe-bordures thermique 2-en-1 / Kosa i podkaszarka spalinowa 2 w 1 / Motocoasă și trimmer de tuns iarba pe benzină 2 în 1 / Desbrozadora y cortabordes 2 en 1 de gasolina / Roçadora e aparador de relva 2 em 1 a gasolina

EBCP41

5059340256481

The object of the declaration described above is in conformity with the relevant Union harmonisation legislation:  
L'objet de la déclaration décrit ci-dessus est conforme à la législation d'harmonisation de l'Union applicable:  
Wymieniony powyżej przedmiot niniejszej deklaracji jest zgodny z odpowiednimi wymaganiami unijnego  
prawodawstwa harmonizacyjnego:

Obiectul declarației descris mai sus este în conformitate cu legislația relevantă de armonizare a Uniunii:  
El objeto de la declaración descrita anteriormente es conforme con la legislación de armonización pertinente  
de la Unión:

O objeto da declaração acima descrito está em conformidade com a legislação de harmonização da União  
aplicável:

2006/42/EC as amended	Machinery Directive
2014/30/EU as amended	Directive Electromagnetic compatibility
2000/14/EC as amended	Outdoor Noise Directive
2016/1628/EU Regulation	Gaseous and Particulate Pollutant Emission Limits
2011/65/EU as amended	Directive Restriction of the use of certain hazardous substances in electrical and electronic equipment
Directive 2006/42/CE relative aux machines	
2014/30 / UE telle que modifiée Directive Compatibilité électromagnétique	
Directive 2000/14/CE relative aux émissions sonores extérieures	
Règlement (UE) 2016/1628 relatif aux exigences concernant les limites d'émission pour les gaz polluants et les particules polluantes	
Directive 2011/65/UE relative à la limitation de l'utilisation de certaines substances dangereuses dans les équipements électriques et électroniques	
2006/42/WE w zmienionej dyrektywie maszynowej	
2014/30 / UE ze zmianami Dyrektywa Kompatybilność elektromagnetyczna	
2000/14/WE w zmienionej dyrektywie w sprawie hałasu na zewnątrz	
2016/1628/UE limity emisji zanieczyszczeń gazowych i cząstek stałych	
2011/65 / UE ze zmianami Dyrektywa Ograniczenie stosowania niektórych niebezpiecznych substancji w sprzęcie elektrycznym i elektronicznym	
2006/42/CE, astfel a fost modificată Directiva privind echipamentele	
2014/30/UE, astfel a fost modificată Directiva privind compatibilitatea electromagnetică	
2000/14/CE, astfel a fost modificată Directiva privind zgomotul în aer liber	
2016/1628/UE Regulamentul privind emisiile de poluanți gazoși și de particule poluante	
2011/65/UE, astfel a fost modificată Directiva privind limitarea utilizării anumitor substanțe periculoase în echipamentele electrice și electronice	
Directiva sobre maquinaria modificada 2006/42/CE	
2014/30/UE modificada Directiva Compatibilidad electromagnética	
2000/14/CE modificada Directiva sobre ruido al aire libre	
2016/1628/Reglamento de la UE Límites de emisiones de contaminantes gaseosos y partículas	
2011/65/UE modificada Directiva Restricción del uso de determinadas sustancias peligrosas en equipos eléctricos y electrónicos	
2006/42/CE como diretiva de máquinas alteradas	
2014/30/UE como alteração da compatibilidade eletromagnética	
2000/14/CE como diretiva de ruído exterior alterada	
Limites de emissão de poluentes gasosos e de poluentes de partículas 2016/1628/REGULAMENTO da UE	
2011/65/UE como restrição diretiva alterada da utilização de certas substâncias perigosas em equipamentos elétricos e eletrônicos	

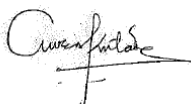
<p>Measured Sound Power Level Le niveau de puissance acoustique mesuré Zmierzony poziom mocy akustycznej Nivel de putere acustică măsurat Nivel de potencia sonora medido Nível de potência sonora medido : 111.6 dB(A) Engine Model Modèle de moteur Model silnika Modelul motorului Modelo de motor Modelo de motor : 1E41F-2</p>	<p>Guaranteed Sound Power Level Le niveau de puissance acoustique garant Gwarantowany poziom mocy akustycznej Nivel de putere acustică garantat Nivel de potencia sonora garantizado Nível de potência sonora garantido : 114 dB(A)</p>
<p>References to the relevant harmonised standards used or references to the other technical specifications in relation to which conformity is declared: Références des normes harmonisées pertinentes appliquées, y compris la date de celles-ci, ou des autres spécifications techniques, y compris la date de celles-ci, par rapport auxquelles la conformité est déclarée: Odwołania do odnośnych norm zharmonizowanych, które zastosowano, wraz z datą normy, lub do innych specyfikacji technicznych, wraz z datą specyfikacji, w odniesieniu do których deklarowana jest zgodność: Trimiteri la standardele armonizate relevante folosite, inclusiv data standardului, sau trimiteri la celelalte specificații tehnice, inclusiv data specificațiilor, în legătură cu care se declară conformitatea: Referencias a las normas armonizadas pertinentes utilizadas, incluidas las fechas de las normas, o referencias a las otras especificaciones técnicas, incluidas las fechas de las especificaciones, respecto a las cuales se declara la conformidad: Referências às normas harmonizadas aplicáveis utilizadas, incluindo a data da norma, ou às outras especificações técnicas, incluindo a data da especificação, em relação às quais é declarada a conformidade:</p>	
<p>EN ISO 11806-1:2011 EN ISO 14982:2009 EN ISO 3744:1995</p>	
<p>Authorised signatory and technical file holder/signataire et responsable de la documentation technique autorisé/ podmiot uprawniony do wystawienia i adres prezechowywania dokumentacji technicznej/semnatar autorizat și deținător al dosarului tehnic/firmante autorizado y titular del expediente tecnico/ signatário autorizado e detentor da ficha técnica</p> <p>Kingfisher International Products B.V., Rapenburgerstraat 175E, 1011 VM Amsterdam, The Netherlands</p>  <p>David Awe Group Quality Director</p>	
: 2022-4-20	

**Prodecent:**

**UK Manufacturer:**

Kingfisher International Products Limited  
1 Paddington Square, London, W2 1GG,  
United Kingdom

**EU Manufacturer:**

Kingfisher International Products B.V.  
Rapenburgerstraat 175E 1011 VM Amsterdam  
The Netherlands

 [www.castorama.pl](http://www.castorama.pl)

Aby zapoznać się z instrukcją obsługi online,  
odwiedź stronę [www.kingfisher.com/products](http://www.kingfisher.com/products)