

Erbauer®

Benzynowa piła łańcuchowa (45,4 cm³)

Tłumaczenie oryginalnej instrukcji – ECSP45_V10422

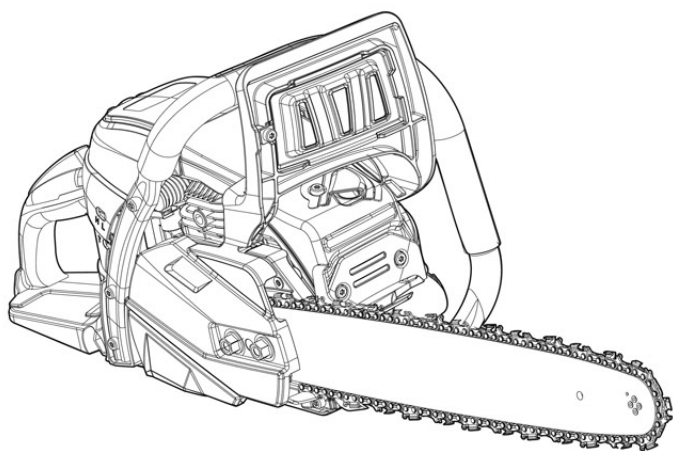

ECSP45

EAN: 5059340255941

BX220IM



OSTRZEŻENIE: Przed przystąpieniem do użytkowania produktu należy uważnie przeczytać podręcznik. Użytkownicy, którzy korzystają z produktu po raz pierwszy, powinni otrzymać od doświadczonego użytkownika praktyczne instrukcje obsługi maszyny i wyposażenia ochronnego.

Pierwsze kroki...

Niniejsze instrukcje służą bezpieczeństwu użytkownika. Przed użyciem należy je dokładnie przeczytać i zachować do wglądu w przyszłości.



Pierwsze kroki...	02
Informacje o bezpieczeństwie	03
Twój produkt	14
Specyfikacja techniczna	15
Przed rozpoczęciem	17
Szybki start	30



Więcej szczegółów...	32
Funkcje produktu	32
Obsługa	35
Utrzymanie i konserwacja	46
Rozwiązywanie problemów	59
Recykling i utylizacja	61
Gwarancja	62
Deklaracja zgodności WE	63

Ostrzeżenia dotyczące bezpieczeństwa

1. Produkt ten nie jest przeznaczony do użytku przez dzieci i osoby o ograniczonych zdolnościach fizycznych, czuciowych i umysłowych lub o braku doświadczenia i wiedzy.
2. Aby nie dopuścić do zabawy urządzeniem, dzieci powinny pozostawać pod opieką osób dorosłych.



OSTRZEŻENIE! Bezpieczeństwo Twoje i innych osób jest bardzo ważne. Oczywiście nie ma możliwości wyszczególnienia wszystkich zagrożeń związanych z obsługą lub konserwacją tego produktu. Zawsze należy polegać na własnym rozsądku.

Ostrzeżenia bezpieczeństwa związane z korzystaniem z pił łańcuchowych napędzanych benzyną

- > Produkt ten jest niebezpieczny, jeśli używany jest w sposób niedbały lub nieprawidłowy i może spowodować poważne lub nawet śmiertelne obrażenia.
- > Należy uważnie przeczytać wszystkie instrukcje. Korzystając z produktów zasilanych benzyną, należy zawsze przestrzegać podanych zasad bezpieczeństwa, aby zmniejszyć ryzyko poważnych obrażeń ciała i/lub uszkodzenia produktu.
- > Produkt może być obsługiwany wyłącznie przez osoby, które przeczytały i zrozumiały wszystkie wskazówki bezpieczeństwa i obsługi zawarte w niniejszej instrukcji. Przepisy lokalne mogą nakładać ograniczenia dotyczące wieku operatora.
- > W miejscu pracy nie mogą przebywać zwierzęta, dzieci i osoby postronne.
- > Postępować zgodnie z instrukcjami dotyczącymi smarowania, napinania łańcucha i wymiany akcesoriów. Nieprawidłowo naciągnięty lub nasmarowany łańcuch może pęknąć lub zwiększyć ryzyko odrzutu. Może to spowodować utratę panowania nad łańcuchem, co z kolei może doprowadzić do poważnych lub nawet śmiertelnych obrażeń.
- > Uruchomienie tego produktu w zamkniętym lub źle wentylowanym pomieszczeniu może spowodować śmierć w wyniku uduszenia lub zatrucia tlenkiem węgla. Produkt jest przeznaczony wyłącznie do użytku na zewnątrz.
- > Zachować szczególną ostrożność w wilgotnych i mroźnych warunkach pogodowych. Nie pracować w deszczu ani przy wietrznej lub burzliwej pogodzie.
- > Nosić maskę oddechową na twarz. Użycie tego produktu może powodować powstawanie gazów spalinowych, mgły olejowej i pyłu zawierającego substancje chemiczne, które powodują uszkodzenia dróg oddechowych.
- > Nosić obuwie ochronne ze stalowym podnoskiem, trwałą, obcisłą i odporną na rozcięcia odzież ochronną, rękawice ochronne, okulary, ochronę słuchu i głowy (ŚOI).
- > Przed użyciem należy zawsze sprawdzić produkt.

- > Nie przystępować do żadnej pracy bez odpowiedniego przeszkolenia umożliwiającego jej wykonanie.
- > Nie pozwalać innym osobom na przebywanie w pobliżu urządzenia podczas uruchamiania go lub cięcia za jego pomocą.
- > Osoby postronne powinny znajdować się w odległości co najmniej 15 metrów od obszaru roboczego.
- > Nie używać urządzenia, jeśli jego sprzęt bezpieczeństwa lub części są uszkodzone.
- > Pod żadnym pozorem nie modyfikować produktu. Modyfikacje mogą prowadzić do poważnych obrażeń ciała i śmierci.
- > Nie rozpoczynać cięcia bez czystego obszaru roboczego i bezpiecznej podstawy pod stopami.
- > Wszelkie prace serwisowe i konserwacyjne produktu, inne niż te wymienione w tej instrukcji, powinny być wykonywane przez autoryzowane centrum serwisowe.
- > Użytkownicy, którzy korzystają z produktu po raz pierwszy, powinni otrzymać od doświadczonego użytkownika praktyczne instrukcje obsługi maszyny i wyposażenia ochronnego.
- > Przepisy krajowe mogą ograniczać korzystanie z produktu.

Odzież i środki ochrony indywidualnej (ŚOI)

- > Długie włosy należy zabezpieczyć tak, aby znajdowały się powyżej poziomu ramion.
- > Nie nosić luźnej odzieży ani biżuterii, ponieważ mogą one zostać wciągnięte do silnika lub pochwycone przez ruchomą część maszyny.
- > Podczas obsługi maszyny należy używać następującej odzieży ochronnej i środków ochrony indywidualnej (ŚOI):
 - Nosić środki ochrony głowy (zgodnie z EN 397)
 - Nosić środki ochrony słuchu (zgodnie z EN 352-1)
 - Nosić środki ochrony oczu (zgodnie z EN 166)
 - Nosić rękawice ochronne (zgodne z EN ISO 21420 klasa 0)
 - Nosić obuwie ochronne ze stalowym podnoskiem (zgodne z EN ISO 20345 klasa 2)
 - Nosić trwałą, obcisłą odzież ochronną odporną na rozcięcia
 - Używać maski przeciwpyłowej
 - Apteczka pierwszej pomocy w przypadku obrażeń
 - Łatwo dostępna gaśnica proszkowa

Obchodzenie się z paliwem

- > Przed uzupełnieniem paliwa zawsze wyłączać produkt, odłączać złącze świecy zapłonowej i poczekać na ostygnięcie produktu.
- > Paliwo i opary paliwa są wysoce łatwopalne. Podczas obchodzenia się z paliwem zachowywać ostrożność.
- > Nie palić podczas pracy z produktem, z paliwem lub w pobliżu paliwa.

- > Zawsze używać odpowiednich środków pomocniczych, takich jak lejki i wlewki. Nie rozlewać paliwa na produkt lub układ wydechowy. Występuje ryzyko zapłonu. Ostrożnie usunąć rozlane paliwo ze wszystkich części produktu. Wszelkie pozostałości, które mogą być obecne, muszą całkowicie ulotnić się przed uruchomieniem produktu!
- > Nigdy nie tankować w pomieszczeniach.
- > Nigdy nie używać produktu w miejscach zagrożonych wybuchem. Spaliny i opary paliwa są szkodliwe. Opary paliwa mogą się zapalić.
- > Unikać kontaktu skóry z benzyną.
- > Nie jeść i nie pić podczas uzupełniania paliwa. W przypadku połknięcia benzyny lub oleju lub jeśli dostały się one do oczu, należy natychmiast zasięgnąć porady lekarza.
- > Po napełnieniu zbiornika paliwa dokładnie zakręcić korek zbiornika paliwa.
- > W zależności od zastosowanego paliwa, warunków pogodowych i systemu odpowietrzania zbiornika, ciśnienie z oparów w zbiorniku paliwa może wzrosnąć. Aby zmniejszyć ryzyko oparzeń i innych obrażeń ciała, należy ostrożnie zdejmować korek zbiornika paliwa, umożliwiając stopniową redukcję ciśnienia.
- > Po napełnieniu zbiornika paliwa należy właściwie zamocować złącze świecy zapłonowej. Poluzowane złącze może spowodować wylądowania elektryczne, które mogą doprowadzić do zapłonu palnych oparów i spowodować pożar lub wybuch.
- > Podczas obchodzenia się z paliwem zachowywać ostrożność. Aby uniknąć przypadkowego pożaru, przed uruchomieniem silnika przesunąć produkt co najmniej 3 metry od miejsca tankowania.
- > Nie używać produktu, jeśli występują wycieki paliwa.
- > Nie otwierać korka zbiornika paliwa, gdy silnik pracuje.
- > Nie przechowywać pojemników z paliwem ani nie napełniać zbiornika paliwa w pobliżu kotłów, pieców, ognisk, iskier elektrycznych, iskier spawalniczych oraz innych źródeł ciepła lub ognia, które mogłyby spowodować zapłon paliwa.
- > Jeśli podczas tankowania dojdzie do wycieku paliwa, należy wytrzeć wyciek suchą szmatką i przed ponownym włączeniem silnika poczekać, aż pozostałe paliwo wyparuje.
- > W razie wylania paliwa na siebie lub na ubranie należy zmienić ubranie i przed ponownym włączeniem silnika umyć wszystkie części ciała, które miały kontakt z paliwem.
- > Jeśli paliwo się zapaliło, ugasić pożar za pomocą gaśnicy proszkowej.
- > Nigdy nie wdychać oparów paliwa podczas tankowania produktu.
- > Utrzymywać świeżość paliwa (musi mieć mniej niż 30 dni) lub dodać stabilizator paliwa.

Pierwsze kroki

- > Nie używać urządzenia w pomieszczeniach. Produkt z włączonym silnikiem wytwarza trujące spaliny, które mogą być bezbarwne i bezwonne.
- > Podczas uruchamiania produktu nie owijać linki rozrusznika wokół dłoni. Może to spowodować obrażenia dłoni lub palców.

- > Uchwyty należy utrzymywać w stanie suchym, czystym i wolnym od oleju i smaru. Tłuste, naoliwione uchwyty są śliskie i mogą spowodować utratę kontroli nad narzędziem.
- > Nie używać produktu z luźnym łańcuchem. Luźny łańcuch może odskoczyć od prowadnicy i spowodować poważne lub nawet śmiertelne obrażenia.
- > Nie obsługiwać produktu jedną ręką! Obsługa jedną ręką może doprowadzić do poważnych obrażeń operatora oraz osób postronnych.
- > Podczas pracy piły łańcuchowej wszystkie części ciała należy trzymać z dala od łańcucha tnącego. Przed uruchomieniem silnika upewnić się, że łańcuch tnący nie dotyka żadnych obiektów i nic go nie blokuje. Chwila nieuwagi podczas obsługi piły łańcuchowej może spowodować wciągnięcie odzieży lub części ciała w łańcuch tnący.
- > Przed odłożeniem produktu zatrzymać silnik.
- > Przed każdym użyciem oraz po upadku produktu sprawdzić, czy urządzenie nie nosi oznak zużycia lub uszkodzeń. W razie potrzeby naprawić produkt.

Obsługa

- > Podczas cięcia należy upewnić się, że produkt nie dotyka żadnych obcych materiałów, takich jak skały, płoty, gwoździe itp. Takie przedmioty mogą zostać wyrzucone w powietrze i spowodować uszkodzenie produktu oraz poważne lub nawet śmiertelne obrażenia.
- > Nigdy nie używać urządzenia, stojąc na drabinie ani innym niebezpiecznym podparciu.
- > Jeśli łańcuch zatnie się podczas cięcia: **ZATRZYMAĆ SILNIK**. Nie próbować uwolnić produktu. Użyć dźwigni, aby otworzyć nacięcie i uwolnić łańcuch. Niezastosowanie się do tej instrukcji może spowodować poważne lub nawet śmiertelne obrażenia.
- > Ciąć wyłącznie z silnikiem pracującym na wysokich obrotach, aby uniknąć zablokowania.
- > Zachować szczególną ostrożność podczas cięcia małych krzewów i drzewek. Smukły materiał może złapać łańcuch tnący i odstrzelić w kierunku operatora lub wytrącić operatora z równowagi.
- > Produkt należy użytkować wyłącznie w dobrze wentylowanych pomieszczeniach.
- > Nie obsługiwać produktu jedną ręką! Ten produkt jest przeznaczony wyłącznie do użytku oburęcznego. Umieścić prawą rękę na tylnym uchwycie a lewą rękę na przednim uchwycie. Użytkownik nie jest w stanie kontrolować sił biernych i może stracić kontrolę nad produktem, co może spowodować zsuniecie się lub odbicie prowadnicy i łańcucha od gałęzi lub kłody.
- > Nie obsługiwać urządzenia w stanie zmęczenia lub w razie choroby.
- > Nie obsługiwać urządzenia pod wpływem narkotyków, alkoholu lub leków.
- > Nie używać produktu w razie jakichkolwiek dolegliwości medycznych, które mogą ulec pogorszeniu poprzez intensywną pracę. Przed uruchomieniem produktu skonsultować się z lekarzem.
- > Podczas użytkowania nie dotykać wydechu — **JEST ON BARDZO GORĄCY**.

- > Nie używać urządzenia, jeśli jest uszkodzone, niewłaściwie wyregulowane lub nie jest całkowicie i bezpiecznie zmontowane. Upewnić się, że łańcuch tnący przestaje się poruszać po zwolnieniu spustu przepustnicy.
- > Nie używać produktu, stojąc na drzewie, chyba że zostało się odpowiednio przeszkolonym. Obsługa produktu na drzewie może spowodować poważne lub nawet śmiertelne obrażenia.
- > Nie używać produktu w pobliżu łatwopalnych cieczy lub gazów.
- > Nie palić podczas używania produktu.
- > Nie należy blokować produktu na nieruchomych stojakach.
- > Nie trzymać uchwytów ze stałym ani nadmiernym naciskiem. Może to zwiększyć odczuwanie wibracji i ryzyko „białego palca w zespole wibracyjnym”.
- > Podczas obsługi produktu nie należy podnosić go powyżej wysokości ramion.
- > Podczas cięcia naciągniętej gałęzi (konaru) należy pamiętać, że może ona odskoczyć i uderzyć operatora, gdy napięcie włókien drzewnych zostanie zwolnione.
- > Zawsze utrzymywać właściwą postawę i używać piły łańcuchowej tylko na stałej, bezpiecznej i poziomej powierzchni. Śliskie lub niestabilne powierzchnie, takie jak drabiny, mogą spowodować utratę równowagi lub kontroli nad piłą łańcuchową.
- > Ciąć jedynie drewno. Nie używać produktu do celów niezgodnych z przeznaczeniem. Przykładowo, nie używać piły łańcuchowej do cięcia plastiku, murów ani pozostałych materiałów budowlanych innych niż drewno. Używanie piły łańcuchowej do celów innych niż zgodne z przeznaczeniem może spowodować niebezpieczne sytuacje.

Transport i przechowywanie

- > Przed przeniesieniem produktu należy zatrzymać silnik i włączyć hamulec łańcucha.
- > Przenosić produkt z wyłączonym silnikiem, prowadnicą i łańcuchem tnącym z tyłu oraz wylotem z dala od ciała.
- > Założyć osłonę prowadnicy na łańcuch tnący na czas transportu lub przechowywania.
- > Produkt przenosić tylko w pozycji poziomej. Chwycić przedni uchwyt w taki sposób, aby produkt był zrównoważony poziomo.
- > Zabezpieczyć produkt podczas transportu w pojeździe, aby zapobiec jego obracaniu, rozlaniu paliwa oraz uszkodzeniom. W razie potrzeby użyć opaski zaciskowej lub zapadkowej.
- > Produkt oraz paliwo przechowywać w taki sposób, aby wyeliminować ryzyko kontaktu wycieków lub oparów z iskrami lub otwartym ogniem urządzeń elektrycznych, silników elektrycznych, przełączników/przełączników, kotłów itp.
- > W przypadku dłuższych okresów przechowywania lub transportu należy opróżnić zbiorniki paliwa i oleju łańcuchowego. Odpady oleju i paliwa należy usuwać na lokalnej stacji benzynowej, w lokalnym centrum administracyjnym lub w innych odpowiednich punktach.
- > Paliwo i olej przechowywać w zatwierdzonym pojemniku, zaprojektowanym specjalnie do tego celu.
- > Wyczyścić produkt i przeprowadzić serwis przed długoterminowym przechowywaniem.

Przyczyny odrzutów i sposoby ich zapobiegania przez operatora

Do odrzutu może dojść, gdy nos lub czubek prowadnicy dotknie obiektu lub gdy drewno zamknie się i ściśnie łańcuch tnący w nacięciu.

Kontakt z końcówką w niektórych przypadkach może spowodować nagłą reakcję odwrotną, odbijając prowadnicę w górę i w tył w kierunku operatora.

Ściśnięcie łańcucha tnącego wzdłuż górnej części prowadnicy może spowodować gwałtowne odepchnięcie prowadnicy z powrotem w kierunku operatora.

Każda z tych reakcji może spowodować utratę kontroli nad piłą, co może doprowadzić do poważnych obrażeń ciała. Nie należy polegać jedynie na wyposażeniu bezpieczeństwa wbudowanemu w piłę łańcuchową. Do obowiązków operatora piły łańcuchowej należy podjęcie środków zapobiegawczych, aby prace związane z cięciem były wolne od wypadków i obrażeń.

Odrzut jest wynikiem niewłaściwego użycia narzędzia i/lub nieprawidłowych procedur albo warunków operacyjnych. Można go uniknąć, stosując odpowiednie środki ostrożności wymienione poniżej:

- > **Utrzymywać mocny chwyt, trzymając kciuki i palce wokół rękojeści piły łańcuchowej. Piłę trzeba trzymać obiema rękami a ciało i ramię należy ułożyć tak, aby być w stanie oprzeć się sile odrzutu.** Operator stosujący odpowiednie środki ostrożności jest w stanie kontrolować siłę odrzutu. Nie puszczać piły łańcuchowej.
- > **Nie sięgać zbyt daleko i nie ciąć powyżej wysokości ramion.** Pomoże to uniknąć niezamierzonego kontaktu końcówki i umożliwi lepszą kontrolę piły łańcuchowej w nieoczekiwanych sytuacjach.
- > **Używać wyłącznie zastępczych prowadnic i łańcuchów określonych przez producenta.** Nieprawidłowe prowadnice i łańcuchy mogą spowodować pęknięcie łańcucha i/lub odrzut.
- > **Postępować zgodnie z instrukcjami producenta dotyczącymi ostrzenia i konserwacji łańcucha tnącego.** Zmniejszenie wysokości miernika głębokości może prowadzić do zwiększonego odrzutu.

Ograniczanie drgań i hałasu

Aby zmniejszyć poziom emisji drgań i hałasu, należy ograniczyć czas pracy, używać trybów pracy o niskim poziomie drgań i niskim poziomie hałasu oraz nosić środki ochrony indywidualnej.

W celu zminimalizowania ryzyka narażenia się na wibracje i hałas należy wziąć pod uwagę następujące punkty:

- > Maszynę należy stosować wyłącznie do celów określonych w niniejszej instrukcji i wynikających z jej konstrukcji.
- > Należy dbać o to, aby maszyna była w dobrym stanie i aby była właściwie konserwowana.

- > Stosować osprzęt odpowiedni dla maszyny i upewnić się, że jest on w dobrym stanie.
- > Trzymać mocno uchwyty lub powierzchnie chwytne.
- > Czynności konserwacyjne przy maszynie należy wykonywać zgodnie z zaleceniami niniejszej instrukcji, ze zwróceniem uwagi na właściwe smarowanie (w stosownych przypadkach).
- > Planować swój harmonogram pracy, aby używanie narzędzia o wysokiej vibracji rozłożyć w czasie.

Sytuacje awaryjne

Należy zapoznać się ze sposobem użytkowania maszyny podanym w tej instrukcji obsługi. Należy zapamiętać ostrzeżenia i zalecenia dotyczące bezpieczeństwa, a potem ściśle ich przestrzegać i się do nich stosować. Takie postępowanie zapobiega powstawaniu niebezpiecznych i ryzykownych sytuacji.

- > **Podczas używania maszyny należy być zawsze czujnym, aby móc z wyprzedzeniem rozpoznać zagrożenia i im zapobiegać.** Szybka interwencja pozwala zapobiec poważnym urazom i stratom materialnym.
- > **Zatrzymać silnik i odłączyć złącze świecy zapłonowej w przypadku usterki.** Zlecić przegląd maszyny wykwalifikowanemu fachowcowi i naprawić ją w razie potrzeby przed ponownym uruchomieniem.
- > **W przypadku pożaru zatrzymać silnik i odłączyć złącze świecy zapłonowej.** Jeśli dostęp do wyłącznika maszyny nie będzie możliwy, należy natychmiast podjąć środki przeciwpożarowe.



OSTRZEŻENIE! Nigdy nie używać wody do gaszenia pożaru produktu. Płonące paliwo musi być gaszone specjalnymi środkami gaśniczymi! Zalecamy trzymanie odpowiedniej gaśnicy w zasięgu ręki w miejscu pracy! Zalecamy, aby pod ręką zawsze mieć gaśnicę proszkową.

Ryzyka szczątkowe

Nawet jeśli produkt jest używany zgodnie ze wszystkimi zasadami bezpieczeństwa, nadal występuje potencjalne ryzyko urazów i uszkodzeń. Z uwagi na konstrukcję i cechy produktu, wystąpić mogą następujące zagrożenia:

- > Uszczerbek na zdrowiu wynikający z emisji drgań, jeżeli produkt jest użytkowany przez dłuższy czas lub jest nieodpowiednio używany i konserwowany.
- > Urazy i straty materialne spowodowane ułamaniem się osprzętu produktu lub nagłym uderzeniem w ukryte przeszkody podczas pracy.
- > Ryzyko obrażeń i strat materialnych spowodowanych odłamkami wyrzuconymi w powietrze.
- > Poparzenia, w wyniku dotknięcia gorącej powierzchni.



OSTRZEŻENIE! W czasie pracy produkt wytwarza pole elektromagnetyczne! Pole to może w pewnych okolicznościach zakłócać pracę aktywnych lub pasywnych implantów medycznych! Aby zmniejszyć ryzyko poważnych lub śmiertelnych obrażeń, zaleca się, aby osoby z implantami medycznymi przed rozpoczęciem używania produktu skonsultowały się ze swoim lekarzem lub producentem implantów!

Symbole

Na produkcie, etykiecie znamionowej i w instrukcji występują m.in. następujące symbole i skróty. Prosimy się z nimi zapoznać, aby ograniczyć ryzyko urazów i szkód materialnych.

kW	Kilowat	l	Litr
cm ³	Centymetr sześcienny	ml	Mililitr
/min lub min ⁻¹	Na minutę	°C	Stopień Celsjusza
mm	Milimetr	dB(A)	Decybel (skorygowany wg krzywej A)
cm	Centymetr	m/s ²	Metr na sekundę do kwadratu
kg	Kilogram		

yyWxx Kod daty produkcji; rok produkcji (20yy) i tydzień produkcji (Wxx)

Opis słów ostrzegawczych:



NIEBEZPIECZEŃSTWO!

Słowo ostrzegawcze wskazujące na zagrożenie o wysokim poziomie ryzyka, które, jeśli się go nie uniknie, spowoduje śmierć lub poważne obrażenia.



OSTRZEŻENIE!

Słowo ostrzegawcze wskazujące na zagrożenie o średnim poziomie ryzyka, które, jeśli się go nie uniknie, może spowodować śmierć lub poważne obrażenia.



PRZESTROGA!

Słowo ostrzegawcze wskazujące na zagrożenie o niskim poziomie ryzyka, które, jeśli się go nie uniknie, może spowodować średnie lub umiarkowane obrażenia.

UWAGA!

Wskazuje praktyczną wskazówkę, poradę lub praktykę niezwiązaną z obrażeniami ciała.



Przestroga lub ostrzeżenie.
Przeczytać instrukcję obsługi.



Uwaga lub informacja.



Nosić środki ochrony słuchu (zgodne z EN 352-1)
Nosić środki ochrony oczu (zgodne z EN 166)
Nosić środki ochrony głowy (zgodnie z EN 397)



Nosić obuwie ochronne i przeciwpoślizgowe (zgodne z EN ISO 20345 klasa 2)



Nosić rękawice ochronne (zgodne z EN ISO 21420 klasa 0)



Nosić maskę przeciwpyłową.



Nosić trwałą, obcisłą odzież ochronną odporną na rozcięcia.



Nie narażać produktu na działanie deszczu lub wilgoci.



Używanie otwartego ognia w obszarze roboczym, wokół produktu oraz w pobliżu materiałów łatwopalnych jest zabronione!



Palenie tytoniu w obszarze roboczym, wokół produktu oraz w pobliżu materiałów łatwopalnych jest zabronione!



Zagrożenie ogniem lub materiałami łatwopalnymi.



Gorąca powierzchnia, nie dotykać! Wysokie temperatury na powierzchniach produktu i elementach konstrukcyjnych, które mogą spowodować poparzenia, jeżeli zostaną dotknięte. Po zakończeniu pracy produkt może być gorący przez dłuższy czas!



Silniki benzynowe wytwarzają toksyczne spaliny z tlenkiem węgla. Wdychanie tlenu węgla może powodować mdłości, omdlenia, a nawet śmierć. Nie uruchamiać silnika w pomieszczeniach zamkniętych!



Produkt należy zawsze mocno trzymać obiema rękami.



Odrzut! Kontakt końcówki może spowodować gwałtowny ruch prowadnicy w górę i do tyłu, co może spowodować poważne obrażenia użytkownika.



Przed zatankowaniem należy zatrzymać silnik. Nigdy nie tankować produktu, gdy silnik pracuje.



Uzupełniać wyłącznie mieszanką benzyny bezołowiowej i oleju w proporcji 40:1. Nie stosować mieszanek w innych proporcjach.



Napełnianie mieszanką paliwa i oleju.



Napełnianie olejem do łańcuchów tnących.



Kierunek łańcucha tnącego.



Regulator przepływu oleju do łańcuchów, lokalizacja: na dole.

H

Szybkoobrotowy regulator mieszania do regulacji dawki paliwa przy pełnym otwarciu przepustnicy.

L

Niskoobrotowy regulator mieszania do regulacji dawki paliwa na biegu jałowym.

T

Regulator biegu jałowego do regulacji prędkości biegu jałowego.



Zatrzymać silnik i odłączyć złącze świecy zapłonowej przed montażem, czyszczeniem, regulacją, konserwacją, przechowywaniem i transportem.



Zawór ssania – pozycja ZAMKNIĘTA.



Zawór ssania – pozycja OTWARTA.



Pompka zastrzykowa



Przedmioty wyrzucone przez produkt mogą trafić operatora lub osoby postronne. Należy zawsze pilnować, aby inni ludzie i zwierzęta domowe pozostawali w bezpiecznej odległości od pracującego produktu. Ogólnie mówiąc, dzieci nie mogą zbliżać się do obszaru, w którym używany jest produkt.



Hamulec łańcucha (symbol (O)) wskazuje położenie zwolnienia hamulca)



Ręczne uruchamianie silnika; rozrusznik.



Gwarantowany poziom mocy akustycznej w dB.



Urządzenie spełnia stosowne dyrektywy Unii Europejskiej i zostało przetestowane pod kątem zgodności z dyrektywami unijnymi.

ECSP45

Oznaczenie narzędzia

(E_Nazwa marki; CS_Piła łańcuchowa; P_Moc benzyny)



1E43F-3 1E43F-4 Logo marki silnika, typ rodziny i numer modelu



SHA1/P V-0057 Zatwierdzenie typu silnika UE

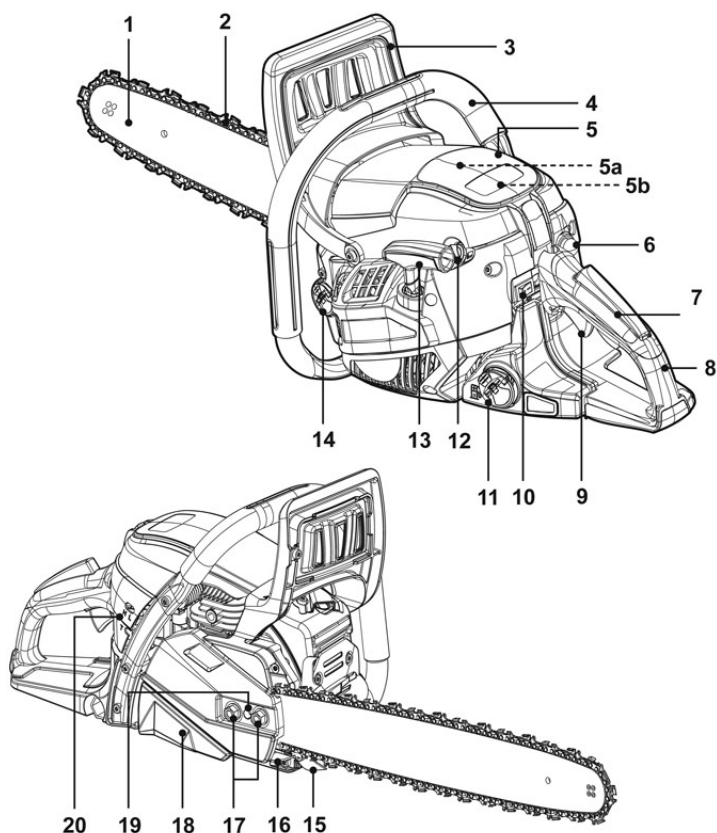

- | | |
|--|-------------------------------|
| 1. Prowadnica | 10. Przełącznik zatrzymania |
| 2. Łańcuch tnący | 11. Korek zbiornika paliwa |
| 3. Przednia osłona dłoni (z hamulcem łańcucha) | 12. Zawór ssania |
| 4. Przedni uchwyt (na lewą rękę) | 13. Uchwyt rozrusznika |
| 5. Górna pokrywa | 14. Korek zbiornika oleju |
| 6a. Złącze świecy zapłonowej | 15. Kolczasty zderzak |
| 6b. Filtr powietrza | 16. Łapacz łańcucha |
| 6. Pompka zastrzykowa | 17. Nakrętki mocujące |
| 7. Blokada spustu przepustnicy | 18. Pokrywa ochronna |
| 8. Tylny uchwyt (na prawą rękę) | 19. Śruba naciągu łańcucha |
| 9. Spust przepustnicy | 20. Śruby regulacyjne gaźnika |

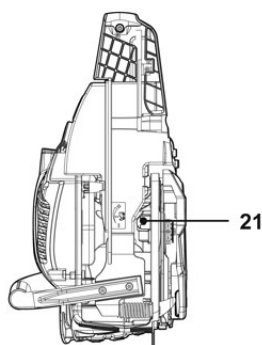

Content of delivery

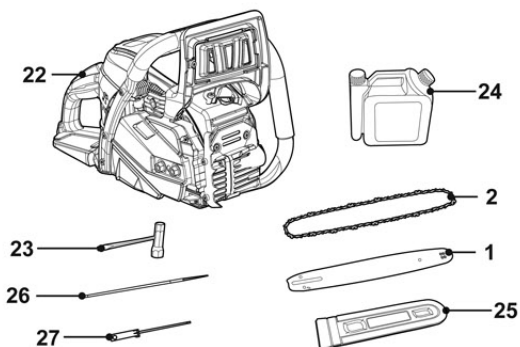

- | | |
|--|----------------------------------|
| 21. Regulator przepływu oleju do łańcuchów | 24. Pojemnik do mieszania paliwa |
| 22. Jednostka główna | 25. Osłona prowadnicy |
| 23. Narzędzie wielofunkcyjne | 26. Piłnik |
| | 27. Śrubokręt |

Specyfikacja techniczna

Informacje ogólne

- > **Wymiary:** ok. 435 x 235 x 300 mm
- > **Urządzenie bez prowadnicy i łańcucha tnącego, przy pustym zbiorniku:** ok. 5.7 kg
- > **Maszyna z prowadnicą i łańcuchem tnącym, przy pustym zbiorniku; w normalnej konfiguracji roboczej:** ok. 6.5 kg
- > **Pojemność zbiornika paliwa:** 520 ml
- > **Rodzaj paliwa:** Liczba oktanowa co najmniej 90, benzyna bezołowiowa, maks. 10 % bioetanolu (E10 lub poniżej)
- > **Rodzaj oleju silnikowego:** Najwyższej jakości olej syntetyczny przeznaczony do dwusuwowych silników, min. specyfikacja JASO FC
- > **Stosunek paliwa do oleju:** 40:1
- > **Pojemność oleju smarowego:** 250 ml
- > **Prędkość przełączania sprzęgła:** Min. 4150 min⁻¹
- > **Długość cięcia:** 42 cm (16,5")
- > **Marka/model prowadnicy:** OREGON® / 180TXLBK095
- > **Długość prowadnicy:** 45 cm (18")

- > **Wskaźnik łańcucha tnącego:** 1,27 mm (0,050")
- > **Marka/model łańcucha tnącego:** OREGON® / 95TXL072X
- > **Wysokość łańcucha tnącego:** 8,255 mm (0,325")
- > **Prędkość łańcucha tnącego n_0 :** 23,114 m/s
- > **Zębatka napędowa (zęby i podziałka):** 7 zębów; 8,255 mm (0,325")

Silnik

- > **Model silnika:** 1E43F-4
- > **Typ silnika:** Chłodzony powietrzem, 2-suwowy
- > **Pojemność skokowa:** 45,4 cm³
- > **Maksymalny pobór mocy:** 1,95 kW
- > **Maksymalna prędkość robocza silnika (częstotliwość obrotów):** 12000 min⁻¹
- > **Prędkość biegu jałowego:** 3000 ±300 min⁻¹
- > **Typ świecy zapłonowej:** BPMR7A
- > **Szczelina świecy zapłonowej:** 0,7 mm
- > **Gaźnik marka / model:** WALBRO / WT-1161

Poziom emisji dźwięku

- > **Poziom ciśnienia akustycznego na stanowisku operatora:** 101,8 dB(A)
- > **Zmierzony poziom mocy akustycznej L_{WA} :** 109,3 dB(A)
- > **Niepewność K:** 3,0 dB(A)
- > **Gwarantowany poziom mocy akustycznej L_{WA} (zgodnie z 2000/14/WE zmienioną przez 2005/88/WE):** 113 dB(A)

Poziom emisji drgań

- > **Wibracje ręka–ramię a_{hw} :** 5,82 m/s² (przód); 6,45 m/s² (tył)
- > **Niepewność K:** 1,5 m/s²

Parametry dźwięku zostały określone zgodnie z zasadami testu hałasu podanymi w normie EN ISO 11681-1 przy zastosowaniu podstawowych norm ISO 22868.

Używać środków ochrony słuchu, szczególnie wtedy, gdy ciśnienie akustyczne przekracza 80 dB(A).

Deklarowana wartość drgań została zmierzona zgodnie ze standardową metodą testową (zgodnie z EN ISO 11681-1) i może być wykorzystana do porównywania różnych produktów. Deklarowana wartość drgań może również służyć do początkowej oceny narażenia na drgania.



OSTRZEŻENIE! W zależności od faktycznego sposobu użytkowania produktu, wartości drgań mogą odbiegać od zadeklarowanej wartości całkowitej. Aby zabezpieczyć się przed drganiami, należy zastosować odpowiednie środki. Należy uwzględnić wszystkie etapy pracy, łącznie z czasem działania produktu na biegu jałowym bez obciążenia oraz czasem wyłączenia! Właściwe środki obejmują między innymi regularną konserwację i pielęgnację produktu i akcesoriów, utrzymywanie rąk w ciepłe, okresowe przerwy i właściwe planowanie procesów pracy!

Rozpakowanie

1. Wypakować wszystkie części i rozłożyć je na płaskiej, stabilnej powierzchni.
2. Usunąć wszystkie materiały opakowaniowe i ochronne transportowe, jeśli są, w tym ochronną pokrywę na kolczasty zderzak (16).
3. Upewnić się, że zawartość opakowania jest kompletna i że części nie są uszkodzone. Jeśli okaże się, że brakuje części lub wykazują one uszkodzenia, nie używać tego produktu i skontaktować się ze sprzedawcą. Używanie niekompletnego lub uszkodzonego produktu stanowi zagrożenie dla operatorów i mienia.
4. Przygotować wszystkie akcesoria i narzędzia potrzebne do montażu i użytkowania. Obejmują to również odpowiednie środki ochrony osobistej.



OSTRZEŻENIE! Produkt i materiały pakunkowe nie są zabawkami dla dzieci! Dzieciom nie wolno bawić się foliowymi torbami, arkuszami folii i małymi częściami! Istnieje niebezpieczeństwo zadławienia się i uduszenia!

Co będzie potrzebne

(elementy niedostarczone)

- > Odpowiednie środki ochrony osobistej
- > Lejek z filtrem
- > Odpowiedni olej do silników 2-suwowych chłodzonych powietrzem, wysoka jakość
- > Odpowiednie paliwo (benzyna bezołowiowa)
- > Pojemnik do zlewania paliwa
- > Apteczka
- > Pojemnik do zlewania oleju
- > Olej do smarowania łańcucha tnącego

(elementy dostarczone)

- > Narzędzie wielofunkcyjne (23)
- > Pojemnik do mieszania paliwa (24)
- > Piłnik (26)
- > Śrubokręt (27)

Montaż



OSTRZEŻENIE! Przed rozpoczęciem użytkowania produkt musi być całkowicie zmontowany!



Nie używać produktu, który jest tylko częściowo zmontowany lub zmontowany z uszkodzonymi częściami!

Postępować zgodnie z instrukcjami montażu krok po kroku i wykorzystać załączone zdjęcia jako wizualny przewodnik, aby łatwo złożyć produkt!

Przed montażem odłączyć złącze świecy zapłonowej! Podłączyć ponownie po zakończeniu montażu (patrz „Konserwacja”).



UWAGA: Ryzyko skaleczeń!



Zęby łańcucha tnącego są bardzo ostre! Podczas wszelkich prac z łańcuchem tnącym należy nosić rękawice ochronne.



UWAGA: Pilnować małych części, które są usuwane podczas montażu lub regulacji. Przechowywać je w bezpiecznym miejscu, aby uniknąć zgubienia. Montaż wykonać na płaskiej i stabilnej powierzchni.

Montaż prowadnicy i łańcucha tnącego



OSTRZEŻENIE! Zawsze stosować łańcuchy piły oznaczone jako „niski odrzut” lub łańcuchy piły spełniające wymagania dla niskiego odrzutu! Standardowy łańcuch tnący (łańcuch, który nie ma ogniów ochronnych redukujących odrzut) może być stosowany wyłącznie przez doświadczonego i profesjonalnego operatora! Niemniej jednak, łańcuch tnący o niskim odrzucie nie eliminuje całkowicie odrzutu! Łańcuch o niskim odrzucie lub „bezpieczeństwa” nigdy nie stanowi całkowitej ochrony przed obrażeniami! Dlatego też łańcuch tnący o niskim odrzucie należy stosować zawsze w połączeniu z innymi urządzeniami zabezpieczającymi w razie odrzutu, takimi jak przednia osłona dłoni!

1. Pociągnąć przednią osłonę dłoni (3) do tyłu, aby zwolnić hamulec łańcucha (rys. 1).

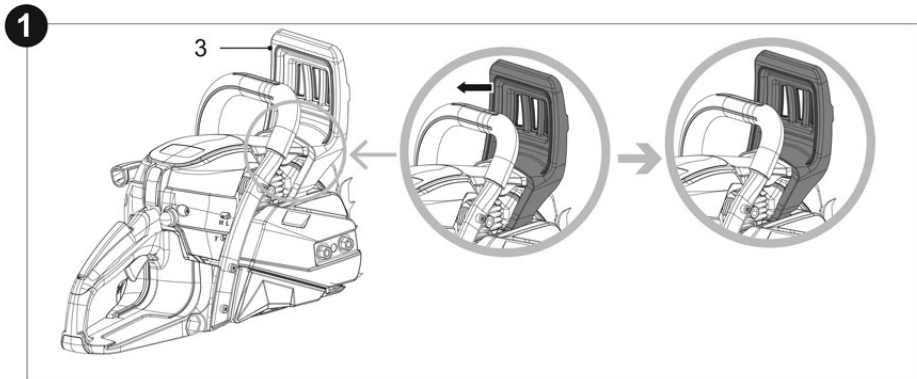

2. Poluzować nakrętki mocujące (17) za pomocą narzędzia wielofunkcyjnego (23) i zdjąć pokrywę ochronną (18) (rys. 2).
Upewnić się, że zderzak z kolcami (15) jest prawidłowo przymocowany do produktu. W razie potrzeby dokręcić dwie śruby.

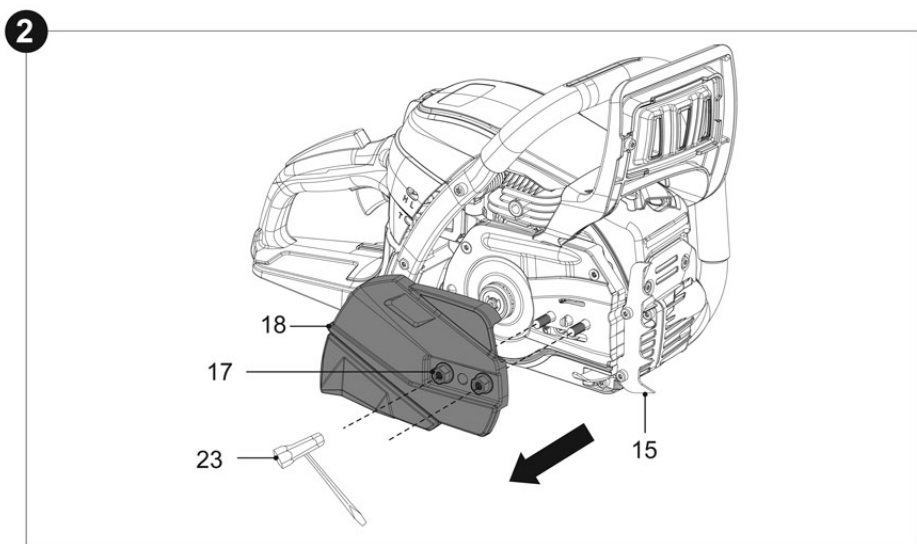

3. Umieścić szczelinę na prowadnicy (1) nad dwoma śrubami (krok 1, rys. 3).
4. Popchnąć prowadnicę (1) w lewo, w kierunku zębatki napędowej (krok 2, rys. 3).
5. Umieścić łańcuch tnący (2) na zębatce napędowej i założyć wokół zębatki biernej na końcu prowadnicy (1), zachować właściwy kierunek (rys. 4).



UWAGA: Ten symbol  wskazuje kierunek ruchu łańcucha tnącego (2). Łańcuch tnący (2) należy założyć we właściwym kierunku (rys. 4)

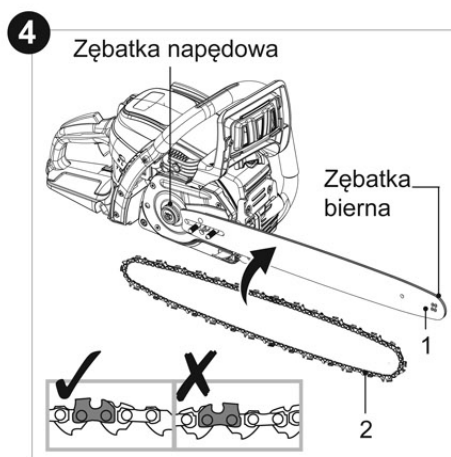
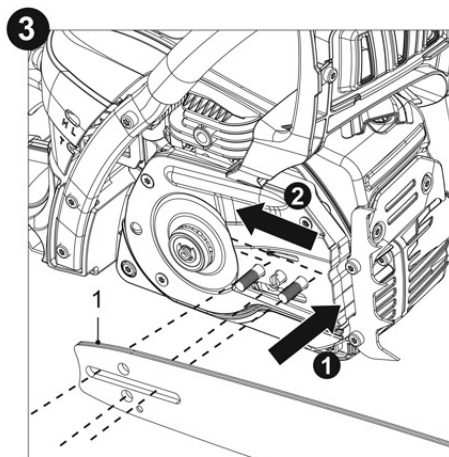

6. Ostrożnie pociągnąć prowadnicę w prawo, aby dokręcić łańcuch tnący. Upewnić się, że łańcuch tnący znajduje się nad łapaczem łańcucha (16).
7. Sprawdzić, czy ogniwa napędowe łańcucha tnącego (2) są odpowiednio założone na zębatce napędowej oraz zębatce biernej na końcu prowadnicy (1), a łańcuch dobrze leży na prowadnicy (rys. 5).

8. Wyrównać trzpień naprężający z dolnym otworem na prowadnicy (1), obracając śrubę naciągu łańcucha (19) w prawo lub w lewo za pomocą narzędzia wielofunkcyjnego (23) (rys. 5).

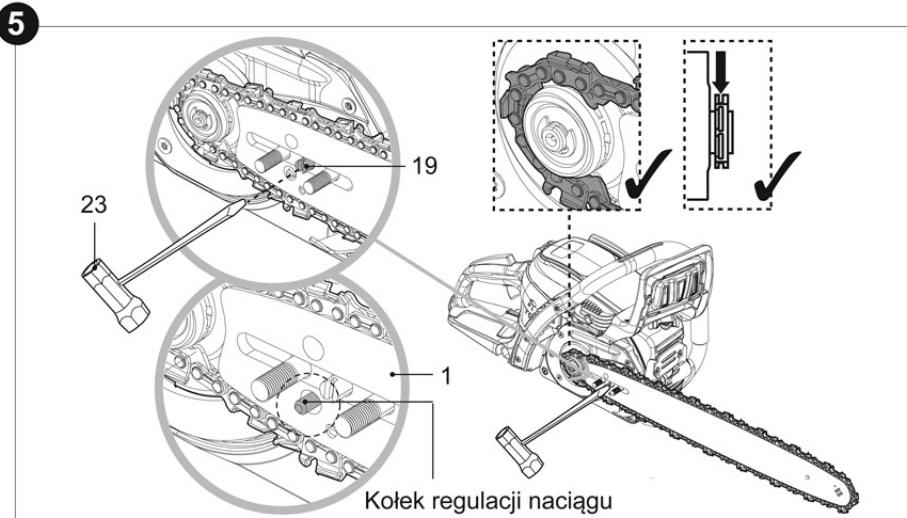

9. Założyć z powrotem pokrywę ochronną (18). Na tym etapie dokręcić nakrętki mocujące (17) wyłącznie palcami (rys. 6).



UWAGA: Regulacja naprężenia łańcucha nie będzie możliwa z całkowicie dokręconymi nakrętkami mocującymi (17).

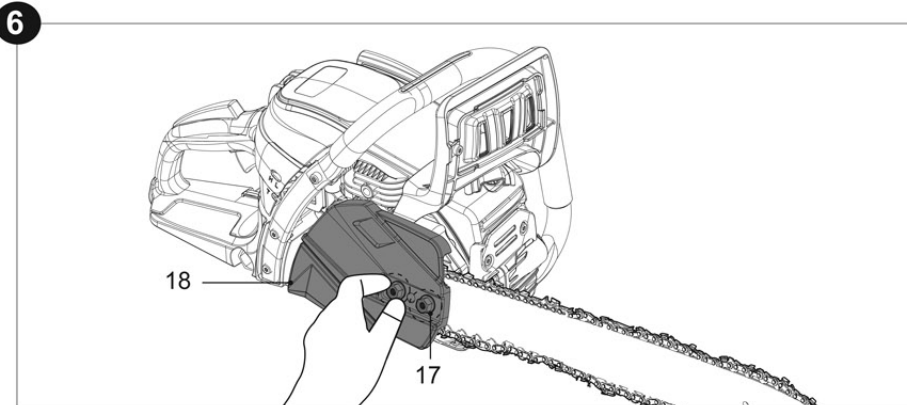

Dokręcanie łańcucha tnącego



OSTRZEŻENIE! Odłączyć złącze świecy zapłonowej przed regulacją naprężenia łańcucha tnącego!



Krawędzie tnące łańcucha tnącego są bardzo ostre! Podczas pracy z łańcuchem należy zawsze nosić rękawice ochronne!



Zawsze utrzymywać właściwy naciąg łańcucha! Luźny łańcuch zwiększa ryzyko odrzutu! Luźny łańcuch może wyskoczyć z rowka prowadnicy! Może to zranić operatora i uszkodzić łańcuch! Luźny łańcuch spowoduje szybkie zużycie łańcucha, prowadnicy i zębataki napędowej! Zbyt mocny naciąg łańcucha spowoduje przeciążenie i uszkodzenie silnika, a niewystarczający naciąg może spowodować wypadnięcie łańcucha z prowadnicy. Prawidłowo dokręcony łańcuch zapewnia natomiast najlepsze właściwości cięcia i przedłuża żywotność urządzenia! Żywotność łańcucha zależy głównie od utrzymania odpowiedniego smarowania i prawidłowego naciągu!



UWAGA: Naprężenie łańcucha tnącego należy sprawdzać zawsze przed użyciem, po pierwszych cięciach i regularnie podczas użytkowania, około co pięć cięć. Po pierwszym cięciu nowe łańcuchy mogą znacznie się wydłużyć. Jest to normalne w okresie docierania, a odstęp czasu między kolejnymi regulacjami szybko się wydłuża.

1. Podnieść końcówkę prowadnicy (1) i przytrzymać, aby wyregulować naprężenie łańcucha (rys. 7).
2. Obracać śrubę naciągu łańcucha (19), aż łańcuch tnący (2) będzie mocno przylegał do prowadnicy (1) (rys. 8).

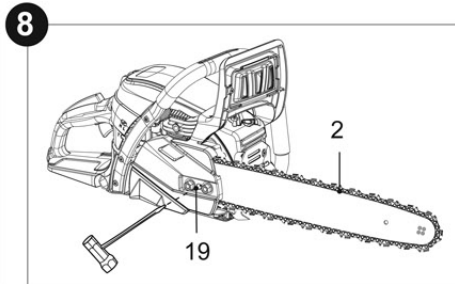
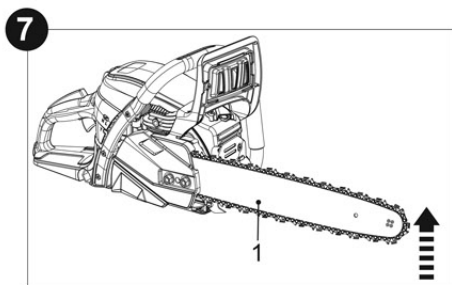

3. Po regulacji naciągu powinno być możliwe podniesienie łańcucha tnącego (2) o 3–4 mm nad prowadnicę (1) (rys. 9).

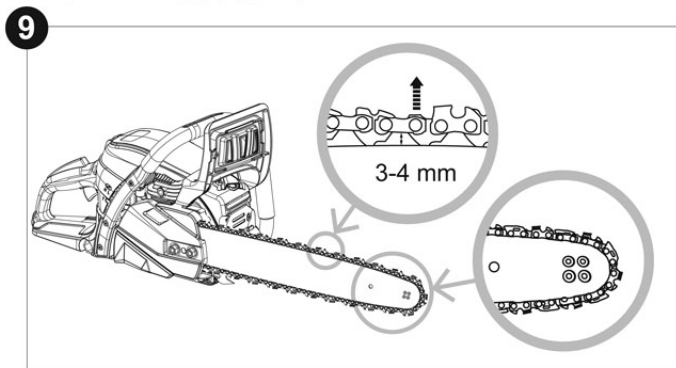

4. Dokręcić nakrętki mocujące (17) narzędziem wielofunkcyjnym (23), aby zamocować prowadnicę (1) i pokrywę ochronną (18).

Przełączanie między trybem standardowym i przeciw zamarzaniu

Ustawić odpowietrznik gaźnika na tryb pracy standardowy lub przeciw zamarzaniu.

- > W normalnych warunkach roboczych (temperatura powyżej +5 °C) produkt powinien pracować w trybie standardowym, tzn. w domyślnym fabrycznym ustawieniu.
- > W trybie przeciw zamarzaniu odpowietrznik jest otwarty, dzięki czemu gorące powietrze z otoczenia cylindra może przepływać do gaźnika. Zapobiega to zamarzaniu gaźnika.

1. Włożyć narzędzie wielofunkcyjne (23) do szczeliny na dźwigni blokującej i nacisnąć do dołu, aby podważyć i otworzyć górną pokrywę (5) (rys. 10).

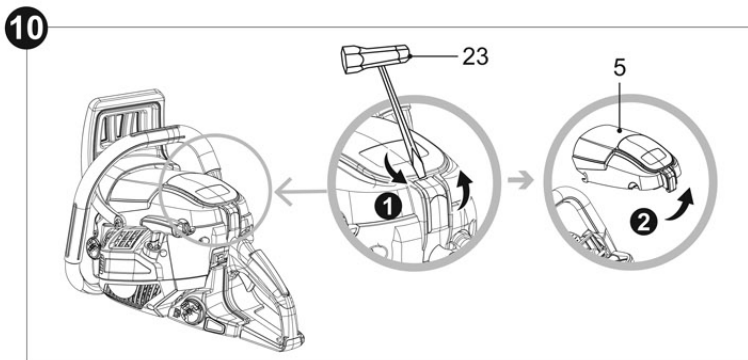

2. Odwrócić górną pokrywę (5). Znaleźć płytkę odpowietrznika i wysunąć za pomocą śrubokręta (27).
3. Wybrać pożądaną stronę płytki odpowietrznika (standardowa lub przeciw zamarzaniu) i założyć ją w celu otwarcia lub zamknięcia odpowietrznika.

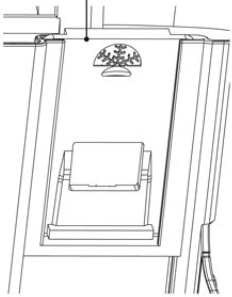
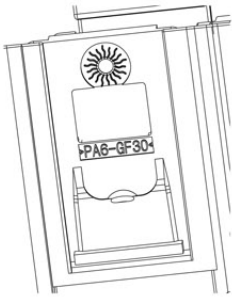
Temperatura otoczenia	
Tryb przeciw zamarzaniu: poniżej +5 °C	Tryb standardowy: powyżej +5 °C
Otwarty odpowietrznik Płytkę odpowietrznika	Zamknięty odpowietrznik
	

4. Założyć górną pokrywę (5) i zabezpieczyć ją dźwignią blokującą.



UWAGA: Jeśli produkt będzie używany w trybie przeciw zamarzaniu w temperaturze powyżej +5 °C, może dojść do problemów z rozruchem silnika lub nieprawidłowej jego prędkości podczas pracy. Kiedy nie ma możliwości powstawania lodu, produkt zawsze musi być ustawiony w trybie standardowym.

Smarowanie łańcucha



OSTRZEŻENIE! Produkt nie jest wypełniony olejem łańcuchowym. Przed użyciem należy koniecznie napelnić produkt olejem łańcuchowym! Nigdy nie używać urządzenia bez oleju łańcuchowego, ponieważ doprowadzi to do rozległych uszkodzeń produktu! Praca łańcucha tnącego na sucho lub przy niewystarczającej ilości oleju łańcuchowego zmniejszy wydajność cięcia, skróci żywotność produktu i spowoduje szybkie zużycie łańcucha tnącego (2) i prowadnicy (1) z powodu przegrzania! Na niewystarczającą ilość oleju łańcuchowego wskazuje dym lub przebarwienie prowadnicy! Odpowiednie smarowanie łańcucha tnącego podczas cięcia jest konieczne, aby zminimalizować tarcie między łańcuchem i prowadnicą (1).

1. Umieścić produkt na stabilnej, wypoziomowanej powierzchni, z korkiem zbiornika oleju (14) skierowanym do góry. Zalecamy ułożenie niepalnego arkusza pod produktem.
2. Odkręcić i wyjąć korek zbiornika oleju (14) (rys. 11). W razie potrzeby korek odkręcać lub zaciskać za pomocą narzędzia wielofunkcyjnego (23).

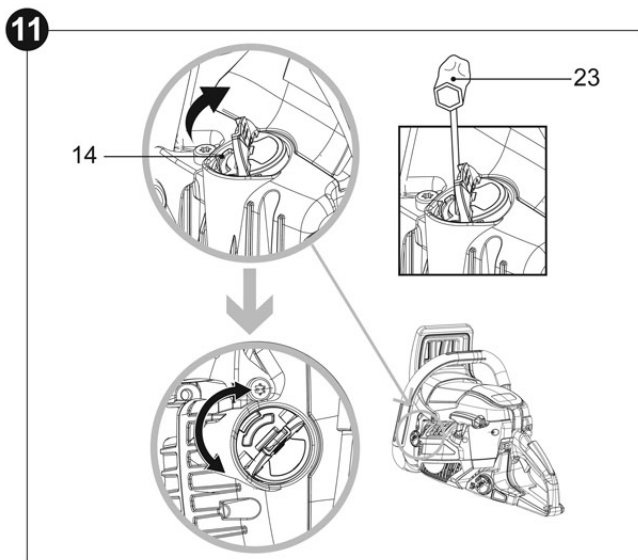

3. Napełnić zbiornik odpowiednim olejem do łańcuchowych za pomocą lejka wyposażonego w filtr, aby uniknąć przedostania się zanieczyszczeń do zbiornika. Nie przepelniać. Pozostawić około 5 mm przestrzeni między powierzchnią oleju a wewnętrzną krawędzią zbiornika, aby umożliwić ekspansję oleju (rys. 12).



UWAGA: Z produktem używać wyłącznie oleju do łańcuchowych lub adhezyjnego. Nie używać oleju z zanieczyszczeniami, aby uniknąć zablokowania filtra oleju i nieodwracalnych uszkodzeń pompy oleju. Olej złej jakości nie gwarantuje dobrego smarowania i skraca żywotność łańcucha tnącego (2) i prowadnicy (1).



UWAGA: Przy każdym napełnianiu zbiornika paliwa należy całkowicie uzupełnić zbiornik oleju (za pomocą lejka). Pojemność zbiornika oleju jest wystarczająca, by zapewnić, że paliwo wyczerpie się wcześniej, co zapobiega ryzyku pracy maszyny bez smarowania. Pod koniec sezonu wskazane jest umieszczenie w zbiorniku tylko takiej ilości środka smarnego, jaka jest potrzebna do danego cięcia, aby całkowicie zużyć środek przed odłożeniem produktu do przechowywania.

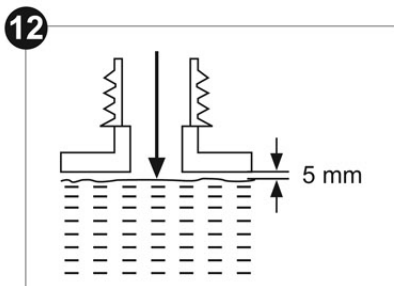

4. Wyrzeć rozlany olej do łańcuchów tnących miękką szmatką. Założyć i mocno dokręcić korek zbiornika oleju (rys. 11).



UWAGA: Zużyty olej do łańcuchów tnących i przedmioty nim zanieczyszczone należy zawsze usuwać zgodnie z lokalnymi przepisami.

Uruchomienie testowe



UWAGA: Przed przystąpieniem do obsługi produktu należy wykonać następujący test. Produkt wyposażony jest w automatyczny system smarowania! System smarowania automatycznie dostarcza odpowiednią ilość oleju do prowadnicy (1) i łańcucha tnącego (2).

Sprawdzenie smarowania wymaga uruchomienia silnika. Przed sprawdzeniem produkt musi być całkowicie zmontowany, a wszystkie instrukcje całkowicie przeczytane.

1. Podczas sprawdzania dopływu oleju upewnić się, że prowadnica (1) i łańcuch tnący (2) są na miejscu.
2. Włączyć silnik; utrzymywać średnią prędkość pracy i sprawdzić, czy olej do łańcuchów jest dostarczany, jak pokazano (rys. 13).
3. Wyregulować przepływ oleju do łańcuchów, obracając regulator przepływu oleju do łańcuchów (21) na spodzie produktu za pomocą śrubokręta (27) (rys. 14).

13



14

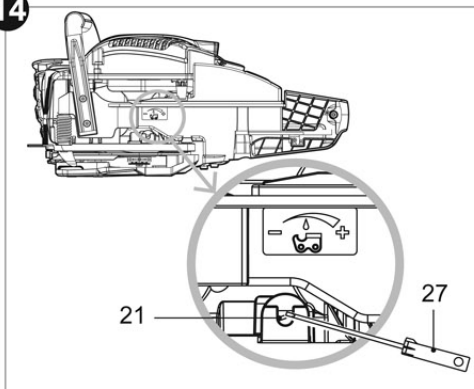

Napełnianie paliwem i olejem



OSTRZEŻENIE! Produkt ten dostarczany jest bez mieszanki benzyny i oleju w silniku! Przed uruchomieniem tego produktu konieczne jest napełnienie go mieszanką benzyny i oleju!

Produkt jest wyposażony w silnik dwusuwowy. Zbiorniki paliwa i oleju są połączone i przed rozpoczęciem pracy produktu konieczne jest uzupełnienie mieszanki paliwa z olejem. Odpowiednie paliwo i olej wskazano w parametrach technicznych.



OSTRZEŻENIE! Paliwo i olej są wysoce łatwopalne! Opary eksplodują w kontakcie z ogniem! Upewnić się, że wokół produktu nie ma otwartego ognia! Nie palić tytoniu podczas wlewania paliwa i oleju!







UWAGA: Aby uniknąć rozlania i przefiltrowania zanieczyszczeń, użyć lejka z filtrem do napełnienia pojemnika i zbiornika na olej.

1. Umieścić produkt na stabilnej, wypoziomowanej powierzchni, z korkiem zbiornika paliwa (11) skierowanym do góry. Zalecamy ułożenie niepalnego arkusza pod produktem.
2. Wlać zwykłą benzynę bezołowiową i wysokiej jakości olej silnikowy do silników dwusuwowych chłodzonych powietrzem do dostarczonego pojemnika do mieszania paliwa (24), odpowiednio przez 2 otwory. Użyć znaczników skali po różnych stronach, aby określić żądany stosunek benzyny i oleju. Na przykład, wskazuje to prawidłowy stosunek 40:1 przy użyciu skali 40:1.
3. Przechylić pojemnik i porządnie nim potrząsnąć, aby wymieszać paliwo.



UWAGA: Użyć oleju z domieszką antyutleniaczy, wyraźnie oznaczonego jako przeznaczony do dwusuwowych silników chłodzonych powietrzem (JASO FC GRADE OIL lub ISO EGC GRADE). Nie stosować olejów mieszanych BIA lub TWC (typ dwusuwowy chłodzony wodą). Zaleca się mieszankę w proporcji benzyny do oleju 40:1, co oznacza, że mieszanka powinna zawierać 40 części benzyny na 1 część oleju.

UWAGA: Nigdy nie mieszać paliwa i oleju bezpośrednio w zbiorniku produktu.

			=	
100 ml	+	2,5 ml	=	40:1
200 ml	+	5 ml	=	
300 ml	+	7,5 ml	=	
400 ml	+	10 ml	=	

4. Odkręcić i zdjąć korek zbiornika paliwa (11) (rys. 15).
5. Wlać mieszankę paliwa i oleju do zbiornika paliwa. Pozostawić ok. 5 mm wolnej przestrzeni między powierzchnią paliwa a wewnętrzną krawędzią zbiornika, aby umożliwić rozszerzanie. Nie przepelniać (rys. 16).
6. Wytrzeć rozlane paliwo miękką szmatką. Założyć i mocno dokręcić korek zbiornika paliwa (11) (rys. 15).

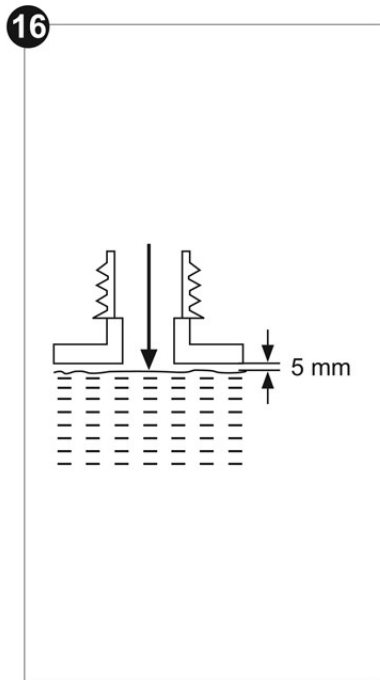
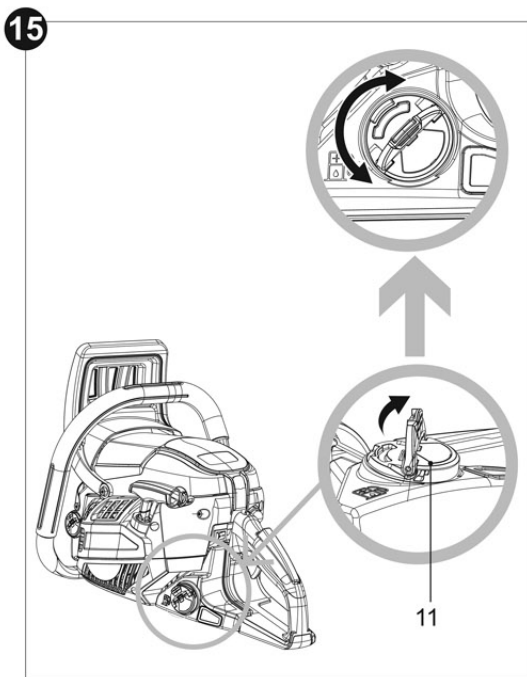

UWAGA: Jakość paliwa i oleju pogarsza się z czasem. Uruchomienie silnika może być trudne, jeśli używane jest paliwo, które było przechowywane przez ponad 30 dni. Pod koniec sezonu wskazane jest umieszczenie w zbiorniku tylko takiej ilości paliwa, jaka jest potrzebna do danego użycia, aby całkowicie zużyć paliwo przed odłożeniem produktu do przechowywania. W razie przechowywania produktu przez ponad 30 dni należy opróżnić pozostałe paliwo ze zbiornika.

Elementy sterowania

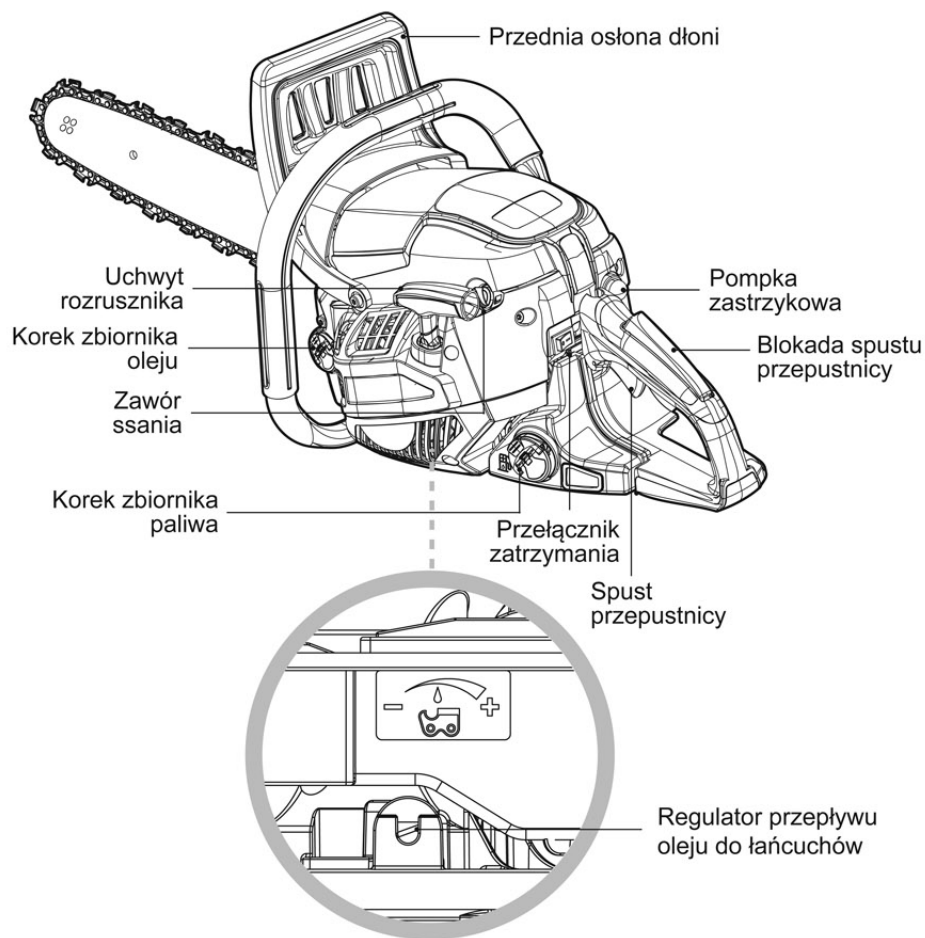

Przygotowanie



Montaż



Regulacja



Dodać mieszankę
paliwa i oleju



Dodać olej
łańcuchowy

Uruchomienie



1 Zaciągnąć
hamulec
łańcucha



2 Nacisnąć
pompkę
zastrzykową
6 razy



3 Ustawić
zawór ssania
w położeniu
ZAMKNIĘTYM
↓.



4 Pociągnąć
uchwyt
rozrusznika
4 razy



5 Ustawić
zawór ssania
w położeniu
OTWARTYM
↑.



6 Pociągać
uchwyt
rozrusznika,
aż silnik się
uruchomi



7 Nacisnąć i
zwolnić spust
przepustnicy i
blokadę spustu
przepustnicy



8 Pozostawić
na biegu
jałowym przez
15 sekund



9 Zwolnić
hamulec
łańcucha



10 Obsługa

 = 1+2+3+5+6+7+9+10

Jeśli silnik jest rozgrzany, pominąć kroki 4 i 8

Zatrzymywanie



Zwolnić spust przepustnicy oraz blokadę spustu przepustnicy



Nacisnąć przełącznik zatrzymania do położenia **O**

Przechowywanie



Opróżnić zbiornik paliwa



Wylać olej



Wyczyścić i zakonserwować



Schować



OSTRZEŻENIE! Ta skrócona instrukcja opisuje zwięźle, jak uruchomić i zatrzymać produkt! W celu bezpiecznego użytkowania przed pierwszym użyciem należy koniecznie przeczytać całą instrukcję!

Przeznaczenie

Moc wyjściowa tej spalinowej piły łańcuchowej ECSP45 wynosi 1,95 kW. Produkt przeznaczony jest do cięcia kłód i gałęzi o grubości maks. 42 cm (patrz „Dane techniczne”).



OSTRZEŻENIE! Urządzenie musi być obsługiwane przez doświadczonego operatora*, który przeczytał i zrozumiał wymagania bezpieczeństwa zawarte w niniejszej instrukcji obsługi i stosuje odpowiednie środki ochrony osobistej (ŚOI)!

Produkt ten nie może być używany do cięcia innych materiałów, takich jak plastik, kamień, metal, drewno zawierające ciała obce lub materiały szkodliwe dla zdrowia. Produkt ten nie powinien być stosowany poza obszarem gospodarstwa domowego, np. do cięcia drewna opałowego na terenach leśnych.

Produkt ten może być używany wyłącznie w połączeniu z prowadnicą/łańcuchem tnącym wyszczególnionymi w niniejszej instrukcji. Stosowanie innych typów lub rozmiarów jest niedozwolone, ponieważ może spowodować poważne obrażenia ciała lub śmierć.

Ze względów bezpieczeństwa przed pierwszym użyciem konieczne jest przeczytanie całej instrukcji obsługi i przestrzeganie zawartych w niej wskazówek. Urządzenie jest przeznaczone wyłącznie do prywatnego użytku domowego. Nie jest przeznaczone do zastosowań komercyjnych ani handlowych. Zabrania się używać jej do jakichkolwiek celów innych niż opisano.

* Wyszkolony operator to osoba, która ma kompetencje i wiedzę w zakresie użytkowania i zagrożeń związanych z używaniem piły łańcuchowej i stosuje odpowiednie środki zaradcze, aby ograniczyć te zagrożenia.

Sprzęt bezpieczeństwa

Produkt ma kilka elementów wyposażenia bezpieczeństwa, które zmniejszają ryzyko obrażeń podczas pracy (rys. 17):

17

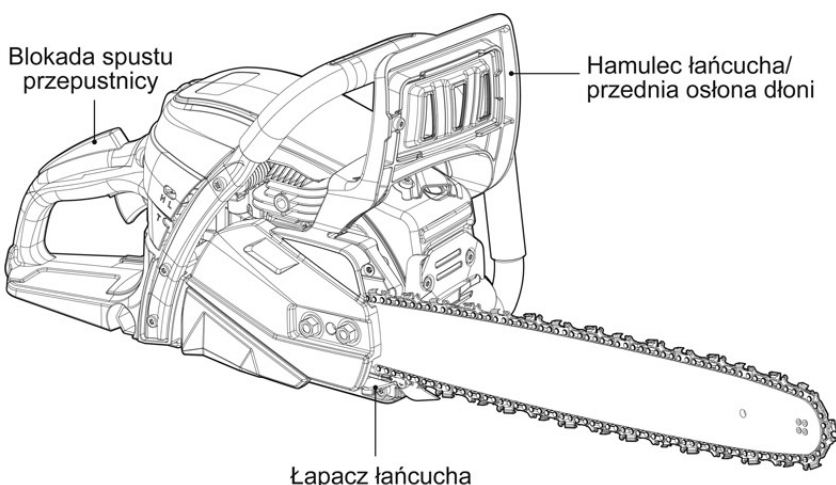

Hamulec łańcucha/ przednia osłona dłoni

Przednia osłona dłoni (3) jest mechanizmem zabezpieczającym, który zatrzymuje łańcuch tnący (2) natychmiast po pchnięciu jej w kierunku operatora w przypadku odrzutu.

Hamulec łańcucha to mechanizm bezpieczeństwa uruchamiany przez przednią osłonę dłoni (3). W razie odrzutu łańcuch tnący zatrzymuje się natychmiastowo.

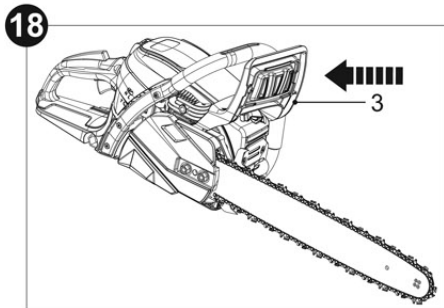

Produkt można obsługiwać, gdy hamulec łańcucha znajduje się w położeniu zwolnionym (rys. 18).

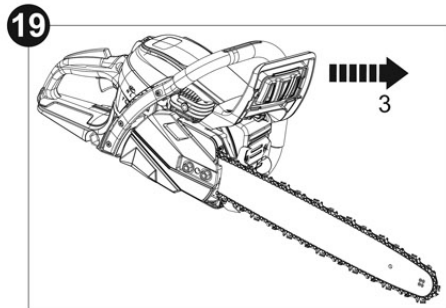

Gdy tylko hamulec łańcucha zostanie zaciągnięty, łańcuch tnący natychmiast się zatrzymuje (rys. 19).

Test hamulca łańcucha — ręczny hamulec łańcucha

Poniższą kontrolę funkcji należy przeprowadzić przed każdym użyciem. Celem sprawdzania hamulców łańcucha jest zmniejszenie ryzyka obrażeń powodowanych odrzutem.

1. Ustawić hamulec łańcucha (3) w położeniu rozłączonym (rys. 18).
2. Uruchomić silnik, jak opisano w sekcji „Obsługa”.
3. Nacisnąć blokadę spustu przepustnicy (7), a następnie całkowicie wcisnąć spust przepustnicy (9) palcem wskazującym i przytrzymać go w tej pozycji.
4. Po uruchomieniu silnika należy włączyć hamulec łańcucha, przesuwając lewą rękę do przodu, do przedniej osłony dłoni (3). Łańcuch tnący (2) powinien natychmiast się zatrzymać.



OSTRZEŻENIE! Jeśli łańcuch tnący nie zatrzyma się, gdy hamulec łańcucha jest włączony, należy zanieść produkt do najbliższego, autoryzowanego centrum serwisowego lub podobnie wykwalifikowanej osoby! Nie używać produktu, jeśli hamulec łańcucha nie działa prawidłowo!

Blokada spustu przepustnicy

Blokada spustu przepustnicy (7) zapobiega niezamierzonemu uruchomieniu spustu przepustnicy (9). Spust przepustnicy można aktywować tylko po naciśnięciu blokady spustu przepustnicy.

Łapacz łańcucha

Łapacz łańcucha (16) ma za zadanie złapać łańcuch tnący (2) po jego rozerwaniu lub zeskoczeniu z prowadnicy (1). Dzięki regularnej konserwacji prowadnicy (1) oraz prawidłowemu i regularnemu napinaniu łańcucha tnącego (2) można zapobiec wypadkom tego typu.



NIEBEZPIECZEŃSTWO! Ryzyko zranienia! Produkt można uruchomić tylko wtedy, gdy nie zostaną wykryte żadne usterki. Jeśli jakkolwiek sprzęt bezpieczeństwa jest uszkodzony, należy go bezwzględnie wymienić przed następnym użyciem.

Obsługa**Przełącznik zatrzymania**

Przełącznik zatrzymania (10) służy do uruchamiania i zatrzymywania silnika.

- > Położenie **I**: Silnik może być uruchomiony i pracować.
- > Położenie **O**: Silnik się zatrzymuje. Po naciśnięciu przełącznika zatrzymania (10) do położenia **O** przełącznik zatrzymania (10) automatycznie powraca do położenia **I**.

Przed rozpoczęciem sprawdzić:

1. Przed każdym użyciem produkt oraz akcesoria należy sprawdzać pod kątem uszkodzeń. Nie należy używać urządzenia, jeżeli jest ono uszkodzone lub wykazuje oznaki zużycia.
2. Dwukrotnie sprawdzić, czy akcesoria i prowadnica/ łańcuch tnący są prawidłowo zamocowane.
3. Sprawdzić poziom paliwa i oleju łańcuchowego i uzupełnić je w razie potrzeby.
4. Zawsze trzymać produkt za uchwyty. Zadbaj o czyste i suche uchwyty, aby zapewnić bezpieczne podparcie.
5. Otwory wentylacyjne muszą być zawsze drożne i czyste. W razie potrzeby należy je oczyścić miękką szczotką. Zapchane i niedrożne otwory wentylacyjne mogą spowodować przegrzanie silnika i uszkodzenie produktu.
6. Natychmiast zatrzymać silnik, jeśli podczas pracy inne osoby weszły na teren roboczy. Przed odłożeniem produktu należy zawsze zaczekać, aż całkowicie się zatrzyma.
7. Nie wolno się przeciążać. Regularne przerwy zapewniają skoncentrowanie na pracy i pełną kontrolę nad produktem.



UWAGA: W niektórych krajach przepisy określają, o której porze dnia i w jakich szczególnych dniach produkty mogą być używane i jakie ograniczenia obowiązują! O szczegółowe informacje należy pytać lokalną administrację i przestrzegać przepisów, aby zachować spokój okolicy i uniknąć popełnienia wykroczeń administracyjnych!

Uruchamianie silnika



NIEBEZPIECZEŃSTWO! Ryzyko pożaru!

- > Rozlane paliwo może doprowadzić do zapalenia się produktu.
- > Przed uruchomieniem należy wytrzeć rozlane paliwo.
- > Silnik uruchomić kilka metrów od miejsca tankowania.



NIEBEZPIECZEŃSTWO! Ryzyko zranienia! Jeśli hamulec łańcucha nie jest włączony, łańcuch tnący uruchamia się bezpośrednio po uruchomieniu silnika. Przed uruchomieniem silnika należy się upewnić, że hamulec łańcucha jest włączony!



UWAGA: Ryzyko uszkodzenia produktu!

Nigdy nie owijaj linki rozrusznika wokół dłoni! Pociągnąć jedynie za uchwyt!

Nie zwalniać gwałtownie uchwytu rozrusznika! Pozwolić, aby po każdym pociągnięciu linka powracała do pierwotnego położenia powoli i w kontrolowany sposób!

Zimny rozruch silnika

1. Umieścić piłę w miejscu, w którym nie będzie wchodzić w kontakt z żadnymi innymi przedmiotami.
2. Zaciągnąć hamulec łańcucha.
3. Nacisnąć pompkę zastrzykową (6), aż pęcherzyk wypełni się paliwem (6 razy) (rys. 20).
4. Ustawić zawór ssania (12) w położeniu ZAMKNIĘTYM  (rys. 21).

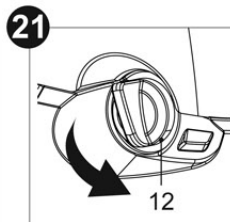
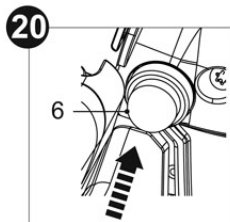

5. Bezpiecznie przycisnąć produkt do ziemi. Położyć lewą rękę na przednim uchwycie (4) i dodatkowo unieruchomić produkt prawą stopą (rys. 22).

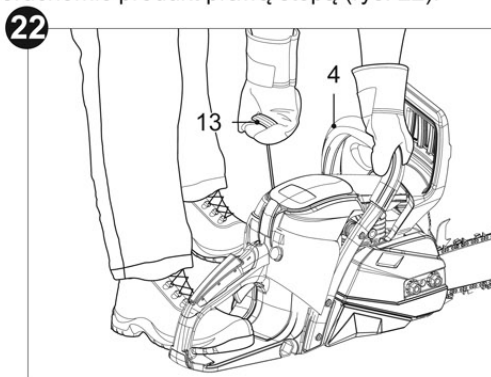

6. Prawą ręką pociągnąć powoli uchwyt rozrusznika (13), aż będzie dało się wyczuć wyraźny opór, a następnie pociągnąć energicznie. Powtarzać, aż silnik będzie próbował się uruchomić, ale nie więcej niż 4 razy.
7. Jeśli silnik się nie uruchomi, ustawić zawór ssania (12) w położeniu OTWARTYM |↑|.
8. Mocno i energicznie pociągnąć uchwyt rozrusznika (13). Powtarzać, aż silnik się uruchomi.
9. Nacisnąć blokadę spustu przepustnicy (7) oraz spust przepustnicy (9), a następnie je zwolnić.
10. Pozostawić produkt na biegu jałowym na 1 do 2 minut, aby się rozgrzała.
11. Zwolnić hamulec łańcucha.
12. Aby rozpocząć cięcie, chwycić produkt obiema rękami. Lewą ręką trzymać przedni uchwyt (4), a prawą ręką trzymać tylny uchwyt (8).

Ciepły rozruch silnika

1. Umieścić piłę w miejscu, w którym nie będzie wchodzić w kontakt z żadnymi innymi przedmiotami.
2. Zaciągnąć hamulec łańcucha.
3. Ustawić zawór ssania w położeniu ZAMKNIĘTYM |↘| (rys. 21), a następnie w położeniu OTWARTYM |↑| (rys. 23), aby częściowo otworzyć przepustnicę w celu łatwiejszego rozruchu.

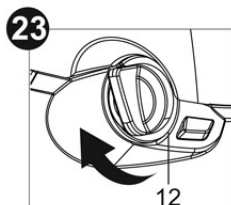

4. Bezpiecznie przycisnąć produkt do ziemi. Położyć lewą rękę na przednim uchwycie (4) i dodatkowo unieruchomić produkt prawą stopą (Rys. 22).
5. Mocno i energicznie pociągnąć uchwyt rozrusznika (13). Powtarzać, aż silnik się uruchomi.
6. Nacisnąć blokadę spustu przepustnicy (7) oraz spust przepustnicy (9), a następnie je zwolnić.
7. Zwolnić hamulec łańcucha.
8. Aby rozpocząć cięcie, chwycić produkt obiema rękami. Lewą ręką trzymać przedni uchwyt (4), a prawą ręką trzymać tylny uchwyt (8).

Po uruchomieniu silnika

1. Pozostawić na chwilę silnik na biegu jałowym.
2. Powoli nacisnąć spust przepustnicy (9), aby zwiększyć prędkość silnika.

Sprzęgło zostanie zwolnione, gdy prędkość silnika będzie wystarczająco wysoka, a łańcuch tnący (2) zacznie się obracać.

3. Upewnić się, że łańcuch tnący jest wystarczająco nasmarowany.
4. Sprawdzić, czy łańcuch tnący przestaje się obracać po zwolnieniu spustu przepustnicy.

Zatrzymywanie silnika

1. Zwolnić spust przepustnicy (9) i pozwolić urządzeniu pracować przez chwilę na biegu jałowym.
2. Zaciągnąć hamulec łańcucha.
3. Nacisnąć przełącznik zatrzymania (10) do położenia **O**, aż silnik się zatrzyma.



OSTRZEŻENIE! Produkt działa przez pewien czas nawet po zatrzymaniu silnika! Przed odłożeniem produktu należy poczekać, aż całkowicie się zatrzyma!

Podstawowa procedura obsługi/cięcia

1. Aby zdobyć biegłość w posługiwaniu się urządzeniem, należy wziąć udział w uznanym szkoleniu z obsługi pił łańcuchowych. Na takich kursach można się dowiedzieć, jak bezpiecznie i skutecznie obsługiwać piły łańcuchowe. Zapoznać się ze wszystkimi elementami sterującymi i przełącznikami. Przećwiczyć wszystkie ruchy przy wyłączonym produkcie.
2. Produkt należy zawsze mocno trzymać obiema rękami. Przedni uchwyt (4) złapać lewą ręką a tylny uchwyt (8) prawą ręką. Przez cały czas obsługi mocno trzymać oba uchwyty. Nigdy nie używać urządzenia tylko jedną ręką.

3. Używać produktu tylko w bezpiecznej pozycji. Trzymać produkt po prawej stronie ciała (rys. 24).

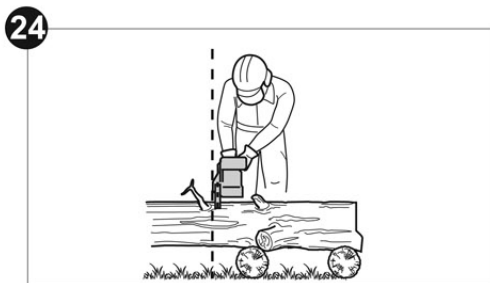

4. Sprawdzić prawidłowe smarowanie, jak opisano w rozdziale „**Przed rozpoczęciem — smarowanie łańcucha**” przed wykonaniem jakiegokolwiek cięcia.
5. Upewnić się, że łańcuch tnący (2) pracuje z pełną prędkością zanim zetknie się z drewnem. Użyć zderzaka z kolcami (15), aby przymocować produkt do drewna przed rozpoczęciem cięcia i użyć go jako punktu dźwigni podczas cięcia (rys. 25).

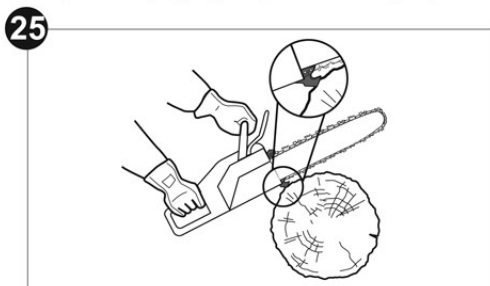

6. Ponownie ustawić zderzak z kolcami w niskim punkcie podczas cięcia grubszych kawałków drewna, odciągając urządzenie lekko do tyłu, aż do zwolnienia zębów chwytających, a następnie ustawić go na niższym poziomie, aby kontynuować cięcie. Nie wyjmować całkowicie produktu z drewna.
7. Nie wywierać siły na łańcuch tnący podczas cięcia, pozwolić łańcuchowi wykonać pracę, używając zębów chwytających do wywarcia minimalnego nacisku dźwigni.

8. Nie używać urządzenia z wyciągniętymi rękami ani nie próbować dotrzeć do obszarów trudno dostępnych czy też wymagających wejścia na drabinę. Nigdy nie podnosić produktu powyżej wysokości ramion (rys. 26).

26

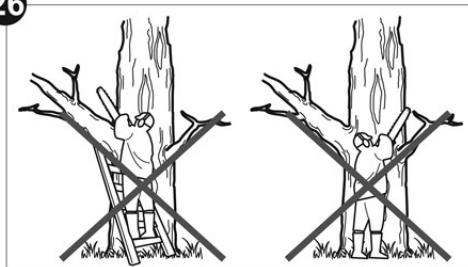

9. Optymalne cięcie uzyskuje się, gdy prędkość łańcucha podczas cięcia jest stała.
 10. Zachować ostrożność pod koniec cięcia. Ciężar produktu może się nie spodziewanie zmienić po uwolnieniu się z drewna. Może to spowodować obrażenia nóg i stóp. Zawsze usuwać produkt z nacięcia w drewnie, gdy wciąż jest uruchomiony.
 11. Sprawdzić, czy zasilanie olejem łańcucha działa prawidłowo; poprowadzić piłę łańcuchową ze średnią prędkością i upewnić się, że łańcuch pokryty jest równomiernie powłoką oleju.

Odrzut



OSTRZEŻENIE! Należy uważać na odrzut! Odrzut może doprowadzić do niebezpiecznej utraty kontroli nad produktem i spowodować poważne lub śmiertelne obrażenia operatora lub osoby stojącej w pobliżu! Czujność należy zachować przez cały czas, ponieważ odrzut rotacyjny i odrzut wynikający z zakleszczenia się ostrza są głównymi zagrożeniami eksploatacyjnymi produktu i główną przyczyną większości wypadków!

Do odrzutu może dojść, gdy nos lub czubek prowadnicy dotknie obiektu lub gdy drewno ściśnie łańcuch tnący w nacięciu. W niektórych przypadkach kontakt z końcówką prowadnicy (1) może spowodować błyskawiczną reakcję odwrotną, odrzucającą prowadnicę do góry i w tył, w kierunku operatora (rys. 27).

27

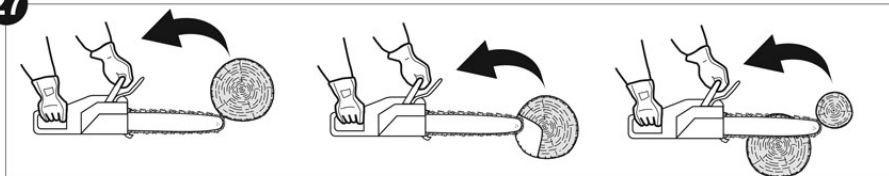

1. Ściśnięcie łańcucha tnącego (2) wzdłuż dolnej części prowadnicy (1) może odciągnąć produkt od operatora („poślizg”) (rys. 28).
2. Ściśnięcie łańcucha tnącego wzdłuż górnej części prowadnicy może spowodować gwałtowne odepchnięcie prowadnicy z powrotem w kierunku operatora („odskok”) (rys. 29).

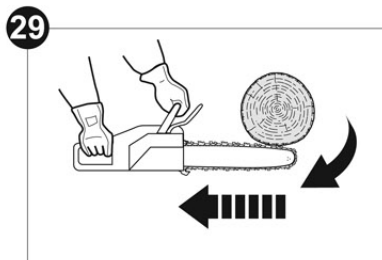
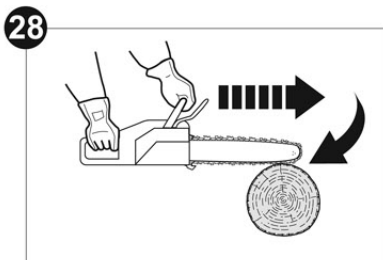

3. Każda z tych reakcji może spowodować utratę kontroli nad produktem, co może doprowadzić do poważnych obrażeń ciała a nawet śmierci.
4. Dzięki podstawowemu zrozumieniu zjawiska „odrztu” można zminimalizować lub nawet wyeliminować element zaskoczenia. Zaskoczenie przyczynia się do większości wypadków.
5. Produkt należy trzymać mocno, obiema rękami. Gdy silnik pracuje, prawą rękę należy położyć na tylnym uchwycie (8), a lewą na przednim uchwycie (4). Utrzymywać pewny chwyt kciukami i palcami otaczającymi uchwyty. Pewny chwyt pomoże zredukować „odrztu” i zachować kontrolę nad produktem.
6. Przed przystąpieniem do obsługi tego produktu należy dokładnie przeczytać wszystkie ostrzeżenia dotyczące bezpieczeństwa i instrukcję obsługi.

Aby uniknąć odrztu:

1. Piłować, utrzymując prowadnicę pod płaskim kątem.
2. Nigdy nie pracować z luźnym, szeroko rozciągniętym ani mocno zużytym łańcuchem.
3. Upewnić się, że łańcuch jest odpowiednio naostrzony.
4. Nigdy nie ciąć powyżej wysokości ramion.
5. Nigdy nie pracować końcówką prowadnicy.
6. Produkt należy zawsze mocno trzymać obiema rękami.
7. Zawsze stosować łańcuch o niskim odrzucie.
8. Zastosować metalowe zęby chwytające, aby uzyskać efekt dźwigni.
9. Upewnić się, że łańcuch jest prawidłowo naciągnięty.
10. Ciąć wyłącznie przy silniku pracującym na wysokich obrotach.
11. Nie pozwolić, aby nosek prowadnicy dotknął kłody, gałęzi lub jakiegokolwiek innej przeszkody, która mogłaby zostać uderzona podczas obsługi produktu.
12. Postępować zgodnie z instrukcjami producenta dotyczącymi ostrzeżenia i konserwacji łańcucha tnącego.

13. Używać wyłącznie zastępczych przewodnic i łańcuchów określonych przez producenta lub równoważnych.



OSTRZEŻENIE! Większość wypadków „odrzutów” ma miejsce podczas okrzyszowania! Zwrócić szczególną uwagę na położenie strefy „odrzutu” przewodnicy podczas okrzyszowania naprężonych konarów.

Ścinanie drzew

- Jeśli przycinanie i ścinka są wykonywane przez dwie lub więcej osób jednocześnie, operacje związane ze ścinką powinny być oddzielone od operacji przycinania na odległość równą co najmniej dwukrotnej wysokości ścinanego drzewa. Drzew nie należy ścinać w sposób, który mógłby zagrozić jakiegokolwiek osobie, spowodować uderzenie w linię energetyczną lub uszkodzenie mienia. Jeśli drzewo ma kontakt z przewodami doprowadzającymi media, należy natychmiast poinformować o tym firmę.
- Operator produktu powinien stać po wyższej stronie terenu, ponieważ ścięte drzewo może się stoczyć lub osunąć w dół.
- Ścieżkę ewakuacyjną należy zaplanować i w razie potrzeby oczyścić przed rozpoczęciem cięcia. Droga ewakuacyjna powinna rozciągać się ukośnie w tył względem oczekiwanej linii upadku (rys. 30).
- Przed rozpoczęciem ścinki należy wziąć pod uwagę naturalne pochylenie drzewa, rozmieszczenie większych gałęzi i kierunek wiatru, aby ocenić, w którą stronę spadnie drzewo.
- Usunąć z drewna brud, kamienie, luźną korę, gwoździe, zszywki i druty

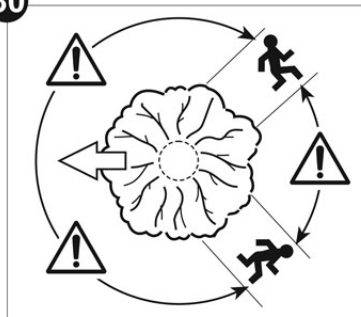

Podcięcie wębłu

Wykonać nacięcie (rys. 31, B) o długości 1/3 średnicy drzewa, prostopadłe do kierunku upadku (rys. 31). Najpierw wyciąć dolne nacięcie poziome. Pomoże to uniknąć zakleszczenia łańcucha tnącego lub przewodnicy podczas wykonywania drugiego wycięcia.

31

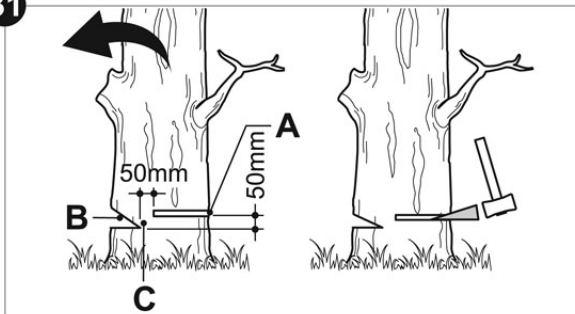

Tylny rzaz ścinający

1. Wykonać tylny rzaz ścinający (rys. 31, A) co najmniej 50 mm powyżej wrębu poziomego (rys. 31). Rzaz ścinający musi być równoległy do wrębu poziomego. Rzaz ścinający należy wykonać w taki sposób, aby pozostawić wystarczającą ilość drewna działającą jako zawias. Drewno zawiasowe (rys. 31, C) chroni drzewo przed skręcaniem i upadaniem w złym kierunku. Nie przecinać zawiasu.
2. Gdy cięcie zbliża się do zawiasu, drzewo powinno zacząć spadać. Jeśli istnieje prawdopodobieństwo, że drzewo nie spadnie w pożądanym kierunku lub może odskoczyć i ścisnąć łańcuch tnący, należy przerwać cięcie przed zakończeniem ścinki i użyć klinów z drewna, plastiku lub aluminium, aby otworzyć nacięcie i upuścić drzewo wzdłuż pożądanego kierunku upadku.
3. Kiedy drzewo zaczyna spadać, usunąć narzędzie z wycięcia, zatrzymać silnik, odłożyć produkt, a następnie użyć zaplanowanej ścieżki ewakuacyjnej. Zachować czujność na spadające gałęzie i obserwować swoje kroki.

Okrzesywanie i przycinanie

Okrzesywanie to usuwanie gałęzi z powalonego drzewa. Podczas okrzyszowania należy pozostawić większe gałęzie dolne, aby podeprzeć kłodę. Usunąć małe gałęzie jednym cięciem (rys. 32). Naprężone gałęzie należy ciąć od dołu do góry, aby uniknąć zakleszczenia produktu.

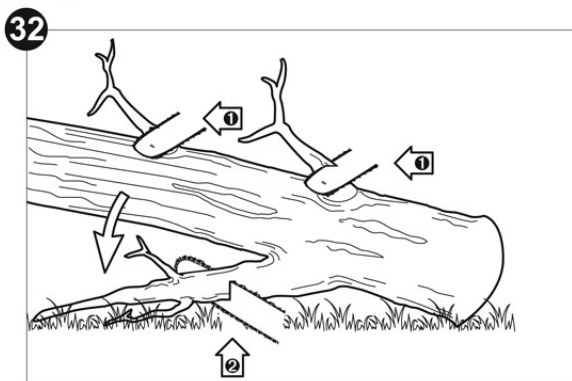

OSTRZEŻENIE! Nigdy nie wchodzić na drzewo w celu jego okrzyszowania lub przycinania! Nie stawać na drabinach, platformach, konarach ani w żadnej pozycji, która mogłaby spowodować utratę równowagi lub kontroli nad piłą! Podczas przycinania drzew istotne jest, aby nie wykonywać cięcia powierzchniowego obok głównego konaru lub pnia zanim nie zostaną obcięte dalsze gałęzie celem zminimalizowania ciężaru! Pomoże to zapobiec zdzieraniu kory z głównego konara!



OSTRZEŻENIE! Jeśli gałęzie, które mają zostać przycięte, znajdują się powyżej wysokości klatki piersiowej, należy zatrudnić profesjonalistę, który je przytnie!

Cięcie sprężystych pali

Sprężysty pal to dowolna kłoda, gałąź, ukorzeniony pień lub drzewko, który jest wygięty z powodu naprężenia powodowanego przez inne drzewo, w związku z czym odskoczy, gdy trzymające je drewno zostanie ścięte lub usunięte.

W zwalonym drzewie ukorzeniony pień ma duży potencjał, aby powrócić do pozycji pionowej podczas cięcia celem oddzielenia kłody od pnia. Należy uważać na sprężyste pale, ponieważ są one niebezpieczne.

Przerzynanie kłody

Przerzynanie to cięcie kłody wzdłuż. Ważne jest, aby operator upewnił się, że jego stopy są stabilne a ciężar ciała jest równomiernie rozłożony na obie stopy. W miarę możliwości kłodę należy podnosić i podtrzymywać gałęziami, innymi kłodami lub klockami.

1. Postępować zgodnie z prostymi wskazówkami, aby ułatwić cięcie. Kiedy kłoda podparta jest na całej długości (rys. 33), należy ciąć ją od góry (przerzynanie odgórne).
2. Gdy kłoda podparta jest na jednym końcu (rys. 34), należy naciąć od spodu około 1/3 średnicy (przerzynanie dolne). Następnie należy wykonać przerzynanie odgórne, aby oba nacięcia się spotkały.

33

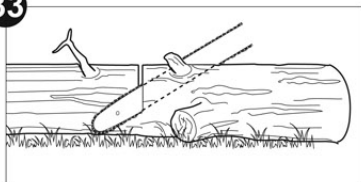

34

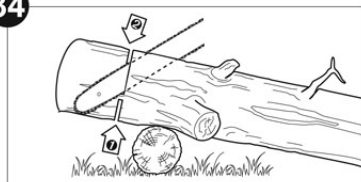

3. Gdy kłoda podparta jest na obu końcach (rys. 35), należy naciąć od góry około 1/3 średnicy (przerzynanie odgórne). Następnie należy wykonać przerzynanie dolne na 2/3, aby oba nacięcia się spotkały.
4. Podczas przerzynania na wzniesieniu należy zawsze stawać po wyższej stronie (rys. 36). Podczas „przecinania”, aby zachować pełną kontrolę, zmniejszyć nacisk cięcia pod koniec cięcia, nie rozluźniając przy tym uścisku uchwytu produktu. Nie dopuścić, aby łańcuch wszedł w kontakt z podłożem. Po zakończeniu cięcia i przed przeniesieniem produktu zaczekać, aż piła całkowicie się zatrzyma. Przed przejściem od drzewa do drzewa należy zawsze zatrzymać silnik urządzenia.

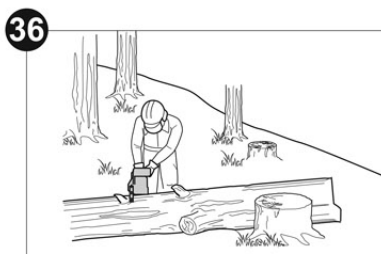
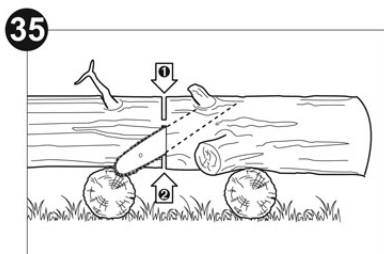

5. Podczas przycinania małe gałęzie należy podeprzeć stojakiem do piłowania lub inną gałęzią (rys. 37).
6. Jeśli średnica drewna jest wystarczająco duża, aby można było wsunąć miękki klin do przycinania bez dotykania łańcucha, należy użyć klina, aby utrzymać rozwarcie nacięcia i uniknąć ściśnięcia (rys. 38).

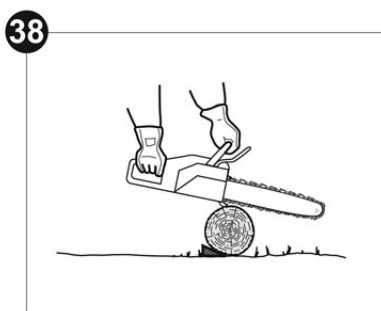
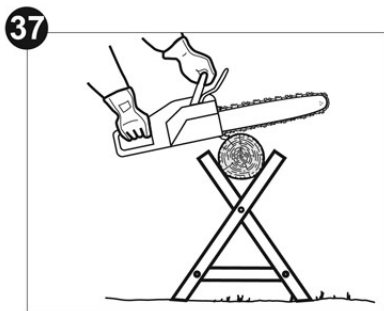

Uwolnienie uwięzionej piły

Gdy piła zostanie uwięziona podczas cięcia, operator powinien

- a) wyłączyć piłę i bezpiecznie przymocować ją do drzewa w kierunku wewnętrznym (w stronę pnia) cięcia lub do osobnej linii narzędzia,
- b) wyciągnąć piłę z rzazu, podnosząc gałąź, jeśli jest to konieczne i
- c) w razie potrzeby użyć ręcznej piły lub zapasowej piły łańcuchowej, aby zwolnić uwięzioną piłę, wykonując cięcie w odległości co najmniej 30 cm od uwięzionej piły.

Niezależnie od tego, czy do uwolnienia uwięzionej piły używana jest piła ręczna czy też łańcuchowa, nacięcia zwalniające powinny być zawsze skierowane na zewnątrz (w kierunku końcówek gałęzi), aby zapobiec porwaniu piły przez odcinany fragment, co jeszcze bardziej skomplikowałoby sytuację.

Niezależnie od tego czy do zwolnienia zablokowanej piły łańcuchowej używana jest piła ręczna czy łańcuchowa, nacięcia do zwolnienia piły łańcuchowej powinny być zawsze wykonywane do zewnątrz, aby zapewnić, że piła łańcuchowa nie spadnie wraz z odcinanymi fragmentami, co jeszcze bardziej skomplikowałoby sytuację.

Po użyciu



UWAGA: Po długim okresie pracy na pełnych obrotach, pozwolić silnikowi pracować przez chwilę na biegu jałowym, aby strumień chłodzącego powietrza mógł rozproszyć ciepło z silnika. To chroni zamontowane w silniku elementy (zapłon, gaźnik) przed przeciążeniem termicznym.

1. Zatrzymać silnik, odłączyć złącze świecy zapłonowej i poczekać, aż produkt ostygnie.
2. Sprawdzać, czyścić i przechowywać produkt w sposób opisany w sekcji „Najważniejsze zasady pielęgnacji”.

Najważniejsze zasady pielęgnacji



OSTRZEŻENIE! Przed przystąpieniem do prac związanych z kontrolą, konserwacją i czyszczeniem należy zawsze zatrzymać silnik, odłączyć złącze świecy zapłonowej i poczekać, aż produkt ostygnie.



NIEBEZPIECZEŃSTWO! Właściwa konserwacja jest niezbędna dla bezpiecznego i bezproblemowego działania. Niewłaściwa konserwacja lub brak natychmiastowego rozwiązania problemu mogą spowodować awarię, która może doprowadzić do poważnych obrażeń a nawet śmierci.

1. Należy dbać o czystość produktu. Po każdym użyciu i przed przechowywaniem należy usunąć zanieczyszczenia.
2. Regularne i prawidłowe czyszczenie pomaga zapewnić bezpieczną pracę i wydłużyć żywotność produktu.
3. Przed każdym użyciem produktu należy skontrolować pod kątem zużytych lub uszkodzonych części. Nie wolno używać produktu po stwierdzeniu uszkodzonych lub zużytych części. Przed pracą zużyte części należy wymienić, a jeśli zajdzie potrzeba, skontaktować się z autoryzowanym serwisem w celu dokonania naprawy.



OSTRZEŻENIE! Naprawy i czynności konserwacyjne należy wykonywać wyłącznie zgodnie z zaleceniami niniejszej instrukcji! Wszelkie inne prace muszą zostać wykonane przez wykwalifikowanego specjalistę!

Czyszczenie



UWAGA: Do czyszczenia tego produktu nie należy używać chemicznych, alkalicznych, ściernych lub agresywnych detergentów ani środków dezynfekujących, ponieważ mogą one być szkodliwe dla jego powierzchni.

Czyszczenie obudowy

- > Do czyszczenia obudowy produktu używać wilgotnej, niestrzępiącej się szmatki.
- > Nie zanurzać produktu w wodzie ani w innych płynach.
- > Miękką szczotką wyczyścić otwory wentylacyjne bocznej pokrywie silnika. Zatkane szczeliny wentylacyjne mogą spowodować przegrzanie silnika.
- > Następnie powierzchnię należy przetrzeć suchą szmatką.

Czyszczenie łańcucha tnącego

- > Do oczyszczenia łańcucha tnącego (2) z brudu należy użyć miękkiej, plastikowej szczotki.
- > Do czyszczenia łańcucha tnącego stosować rozpuszczalnik żywiczny (nie dołączono do zestawu). Przed przystąpieniem do czyszczenia należy przeczytać instrukcje producenta rozpuszczalnika żywicznego.
- > Aby chronić łańcuch tnący przed rdzą i utlenianiem, należy nasmarować go specjalnym olejem do łańcuchów tnących (brak w zestawie).

Czyszczenie prowadnicy

- > Zdemontować prowadnicę (1) i łańcuch tnący, wykonując kroki montażu w odwróconej kolejności.
- > Szpachelką (brak w zestawie) usunąć zabrudzenia nagromadzone wewnątrz szczeliny prowadnicy (rys. 39).

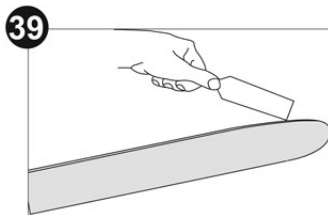

- > Do czyszczenia powierzchni używać wilgotnej, niestrzępiącej się szmatki.
- > Następnie powierzchnię należy przetrzeć suchą szmatką.

Tabela konserwacji

Produkt należy regularnie sprawdzać i konserwować na podstawie poniższej tabeli konserwacji. Dzięki konserwacji można zapewnić dobry stan pily łańcuchowej.

Część	Zadanie	Przed każdym użyciem/po każdym użyciu	Co 10 godzin pracy	Co 25 godzin pracy
Całość	sprawdzić	X		
	wyczyścić	X		
Płetwy cyindra	wyczyścić		X	
Świeca zapłonowa	sprawdzić			X
	wyczyścić			X
	wymienić		w razie potrzeby	
Łańcuch tnący	sprawdzić	X		
	nasmarować	X		
	wyczyścić	X		
	naostrzyć		w razie potrzeby	
	wymienić		w razie potrzeby	
Prowadnica	sprawdzić	X		
	nasmarować		X	
	wyczyścić		X	
	wymienić		w razie potrzeby	
Zębatka bierna	wyczyścić		co 10 godzin pracy lub w razie potrzeby	
	nasmarować		co 10 godzin pracy lub w razie potrzeby	
Korpus sprzęgła	nasmarować		co 25 godzin pracy lub w razie potrzeby	
Łapacz łańcucha	sprawdzić	X		
	wymienić		w razie potrzeby	
Zaciski	skontrolować, zaciśnąć		co 25 godzin pracy lub w razie potrzeby	
Filtr powietrza	sprawdzić	X		
	wyczyścić		co 10 godzin pracy lub w razie potrzeby	
	wymienić		w razie potrzeby	
Zębatka napędowa	sprawdzić	X		
	wymienić		co 25 godzin pracy lub w razie potrzeby	

Część	Zadanie	Przed każdym użyciem/po każdym użyciu	Co 10 godzin pracy	Co 25 godzin pracy
Świeca zapłonowa	sprawdzić	X		
	wymenić		w razie potrzeby	
Linka rozrusznika	sprawdzić	X		
	wymenić		w razie potrzeby	
Zbiornik paliwa	sprawdzić i napełnić	X		
Zbiornik oleju	sprawdzić i napełnić	przed lub po każdym użyciu lub w razie potrzeby		

Łapacz łańcucha

Wymenić uszkodzony lub zużyty łapacz łańcucha (16) na nowy, tego samego typu.

1. Poluzować śrubę łapacza łańcucha (16) i wyjąć łapacz.
2. Założyć nowy łapacz łańcucha w produkcie.

Konserwacja prowadnicy i łańcucha tnącego

Większości problemom z prowadnicami można zapobiec przez utrzymanie produktu w dobrym stanie. Nieprawidłowe ostrzenie i niestandardowe ustawienia frezu i miernika głębokości są przyczyną większości problemów z prowadnicami, skutkując głównie nierównomiernym zużyciem prowadnicy. Ponieważ prowadnica zużywa się nierównomiernie, szyny się rozszerzają, co może powodować stukot łańcucha i utrudniać wykonywanie prostych cięć. Jeśli prowadnica nie jest wystarczająco nasmarowana, a produkt pracuje ze zbyt mocno naciągniętym łańcuchem tnącym, przyczyni się to do szybkiego zużycia prowadnicy. Aby zminimalizować zużycie prowadnicy, zaleca się jej konserwację oraz łańcucha tnącego.

1. Zdemontować prowadnicę (1) i łańcuch tnący (2), wykonując czynności montażu w odwrotnej kolejności.
2. Sprawdzić, czy port smarowania nie jest zatkany i w razie potrzeby wyczyścić go, aby zapewnić prawidłowe smarowanie prowadnicy (1) i łańcucha tnącego (2) podczas pracy. Użyć miękkiego drutu, który jest na tyle mały, aby zmieścił się w otworze wylotowym oleju (rys. 40).

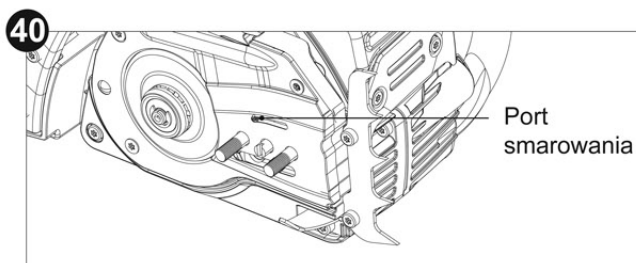

UWAGA: Stan kanałów olejowych można łatwo sprawdzić. Jeśli przejścia są czyste, łańcuch wydziela automatycznie strumień oleju w ciągu kilku sekund od uruchomienia produktu. Produkt wyposażony jest w automatyczny system smarowania.

3. Regularnie sprawdzać stan zębataki napędowej. Jeśli jest zużyta lub uszkodzona z powodu obciążenia, należy ją wymienić w autoryzowanym serwisie. Nie zakładać nowego łańcucha tnącego na zużytą zębatakę napędową.
4. Szpachelką (brak w zestawie) usunąć zabrudzenia nagromadzone wewnątrz szczeliny prowadnicy (1) (rys. 41).

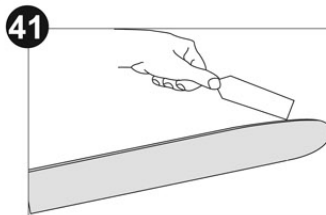

5. Sprawdzić szynę prowadzącą pod kątem zużycia: Przyłożyć linijkę (prosta krawędź) do boku prowadnicy (1) i „bocznych płytek ostrza”. Jeśli między linijką a prowadnicą (1) jest przerwa, „szyna” prowadnicy jest w dobrym stanie. Jeśli nie ma przerwy (linijka przylega do boku prowadnicy (1)), „szyna” prowadnicy jest zużyta, co wymaga wymiany na nową prowadnicę tego samego typu (rys. 42).

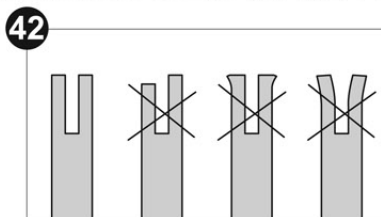

6. Sprawdzić łańcuch tnący (2) pod kątem możliwego zużycia i uszkodzeń. W razie potrzeby wymienić na nowy. Doświadczony użytkownik może naostrzyć stępiony łańcuch (patrz poniższa część „**Ostrzenie łańcucha tnącego**”).
7. Założyć łańcuch tnący (2) i prowadnicę (1) w sposób opisany w sekcji „**Montaż**”.

Ostrzenie łańcucha tnącego



UWAGA: Nigdy nie piłować z tępym łańcuchem. Łańcuch tnący jest tępy, jeśli konieczne jest przyciskanie produktu do drzewa, a wióry są bardzo małe.

1. Łańcuch tnący (2) należy ostrzyć profesjonalnie w autoryzowanym centrum serwisowym lub samodzielnie pilnikiem (26).



OSTRZEŻENIE! Łańcuch tnący mogą ostrzyć wyłącznie przeszkolone i doświadczone osoby! Stosować odpowiednie narzędzia do ostrzenia łańcucha tnącego!

2. Różnica wysokości między zębem a grzbietem stanowi głębokość cięcia. Podczas ostrzenia łańcucha tnącego (2) należy wziąć pod uwagę następujące punkty (rys. 43).

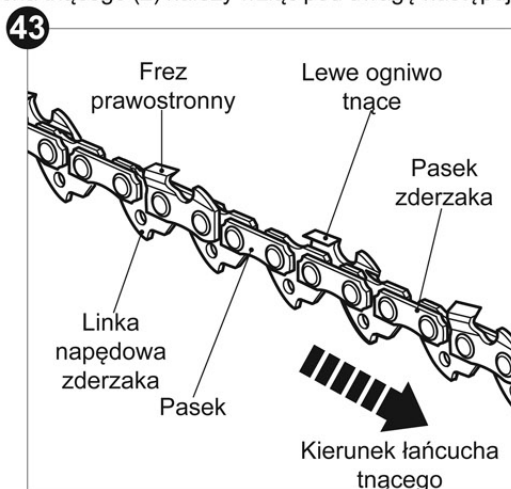

- > Kąt pilnika
 - > Kąt cięcia
 - > Położenie pilnika
 - > Średnica okrągłego pilnika
 - > Głębokość pilnika
3. Aby naostrzyć łańcuch, należy wykonać następujące czynności:
 - > Używać rękawic ochronnych.
 - > Upewnić się, że łańcuch jest prawidłowo napięty.
 - > Włączyć hamulec łańcucha, aby zablokować łańcuch na prowadnicy.

4. Użyć pilnika do łańcucha (26) o średnicy 1,1 razy większej niż głębokość zęba tnącego. Upewnić się, że 20 % średnicy pilnika znajduje się powyżej górnej półki ogniwa tnącego.
5. Ostrzyć pod kątem prostopadłym do prowadnicy i pod kątem 25° do kierunku posuwu (rys. 44).

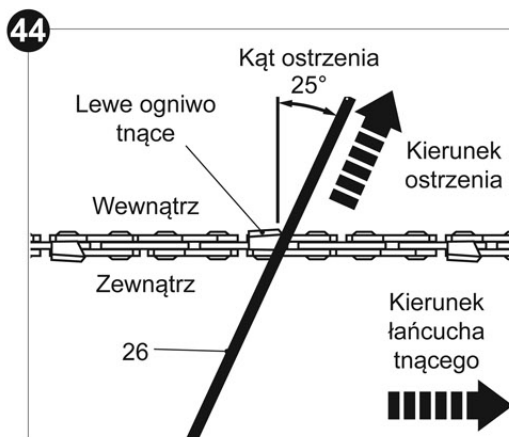

6. Ostrzyć każdy ząb jedynie od środka na zewnątrz. Najpierw należy naostrzyć jedną stronę łańcucha, a następnie odwrócić go i powtórzyć proces.
7. Wszystkie zęby należy naostrzyć tak samo, w tej samej liczbie pociągnięć.
8. Wszystkie długości ogniw tnących powinny być takie same. Co 5 ostrzeń należy sprawdzić wysokość głębokościomierza bezpieczeństwa. Jeśli ograniczniki głębokości również są skracane, konieczne jest przywrócenie ich oryginalnego profilu.
9. Wysokość ogranicznika głębokości należy sprawdzać odpowiednim przyrządem pomiarowym. Przyrządy do pomiaru głębokości są dostępne u większości renomowanych sprzedawców narzędzi (rys. 45).

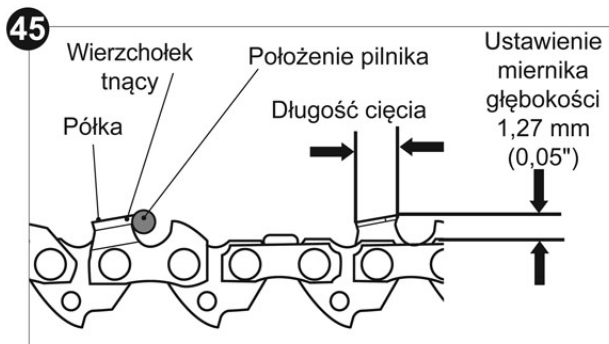

Filtr powietrza

Regularnie sprawdzać filtr powietrza (5b). W razie potrzeby należy go wyczyścić i wymienić na nowy.

1. Włożyć narzędzie wielofunkcyjne (23) do szczeliny na dźwigni blokującej i nacisnąć do dołu, aby podważyć i otworzyć górną pokrywę (5) (rys. 46).
2. Wcisnąć czerwoną płytkę, aby poluzować filtr powietrza (5b) (rys. 46).
3. Za pomocą śrubokręta (27) rozdzielić filtr powietrza (5b) na dwie części i opukać nimi twardą powierzchnię, aby usunąć kurz. Użyć sprężonego powietrza (maks. 3 bary), aby usunąć uporczywy kurz.



UWAGA: Upewnić się, że gumowa uszczelka między gaźnikiem i filtrem powietrza (5b) jest czysta i dokładnie wpasowana na swoje miejsce.

46

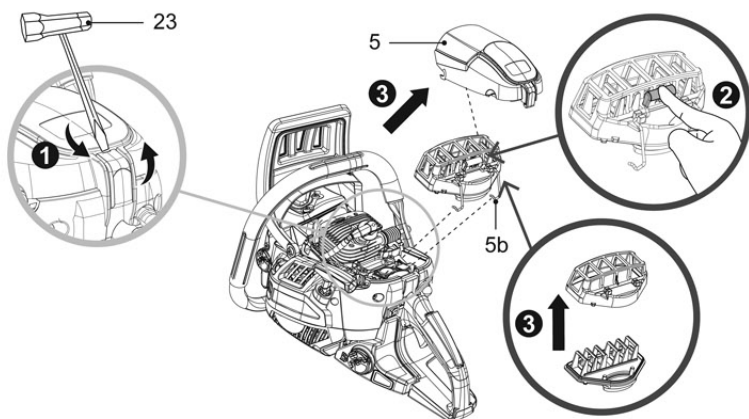

4. Ponownie złożyć obie części i założyć filtr powietrza (5b). Unieruchomić filtr powietrza (5b), pociągając czerwoną płytkę do tyłu do słyszalnego kliknięcia.
5. Założyć górną pokrywę (5) i zabezpieczyć ją dźwignią blokującą.

Filtr paliwa

Zbiornik paliwa tego produktu jest wyposażony w filtr umieszczony na wolnym końcu przewodu paliwowego. Jeśli konieczne jest wyczyszczenie lub wymiana filtra paliwa, należy skontaktować się z autoryzowanym centrum serwisowym lub osobą o podobnych kwalifikacjach.

Świeca zapłonowa



UWAGA: Aby uzyskać dobrą wydajność, świeca zapłonowa musi mieć prawidłowo ustawioną szczelinę i być wolna od osadów.

Sprawdzać świecę zapłonową co 25 godzin lub przed długoterminowym przechowywaniem przez ponad 180 dni. Jeśli zachodzi taka potrzeba, wyczyścić lub wymienić świecę na nową (typ: BPMR7A).

1. Pociągnąć dźwignię blokującą na górnej pokrywie i zdjąć górną pokrywę (5).
2. Odłączyć złącze świecy zapłonowej (5a) (rys. 47).
3. Odkręcić świecę zapłonową w kierunku przeciwnym do ruchu wskazówek zegara za pomocą narzędzia wielofunkcyjnego (23) i ostrożnie ją wyjąć.

47

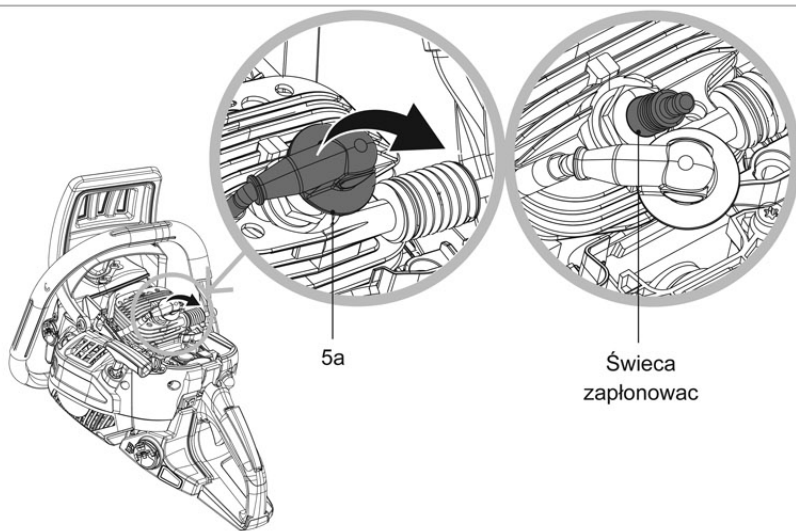

4. Sprawdzić świecę zapłonową pod kątem uszkodzeń i zużycia. Elektroda powinna mieć kolor jasnobrązowy.
5. Miękką szczotką drucianą usunąć osad z elektrody. Unikać intensywnego czyszczenia elektrody.
6. Wysuszyć świecę zapłonową miękką szmatką, jeśli jest mokra od paliwa.
7. Sprawdzić szczelinę świecy zapłonowej. Powinna wynosić 0,7 mm (rys. 48).
8. Wymienić świecę zapłonową na nową, jeśli jest uszkodzona lub ma uszkodzoną izolację.
9. Podczas ponownego montażu świecy zapłonowej należy najpierw dokręcić ją ręką, a następnie narzędziem wielofunkcyjnym.



UWAGA: Nie należy nadmiernie dokręcać świecy zapłonowej, aby uniknąć uszkodzeń!

10. Założyć złącze świecy zapłonowej (5a) i tylną pokrywę (5) i zabezpieczyć je dźwignią blokującą.

Regulacja gaźnika

Gaźnik został dokładnie wyregulowany w fabryce. Regulacja może być konieczna, jeśli silnik nie przechodzi do pracy jałowej (np. łańcuch tnący (2) się obraca po zwolnieniu spustu przepustnicy (9)). Aby wykonać regulację prędkości biegu jałowego, należy skontaktować się z autoryzowanym serwisem lub sprzedawcą.



OSTRZEŻENIE! Podczas regulacji prędkości biegu jałowego należy zachować odległość od innych osób. Łańcuch tnący (2) musi być podniesiony nad ziemią i nie może stykać się z innymi przedmiotami. Łańcuch tnący (2) będzie się obracać podczas tej procedury. Należy nosić środki ochrony indywidualnej i przestrzegać wszystkich zasad bezpieczeństwa.

1. Zwolnić spust przepustnicy (9) i pozwolić na jałową pracę silnika.
2. Jeśli silnik gaśnie na biegu jałowym, za pomocą śrubokręta (27) obrócić śrubę prędkości biegu jałowego w prawo, aby zwiększyć prędkość silnika (rys. 49).
3. Jeśli narzędzie tnące pracuje na biegu jałowym, za pomocą śrubokręta (27) obrócić śrubę prędkości biegu jałowego w lewo, aby zmniejszyć prędkość silnika.

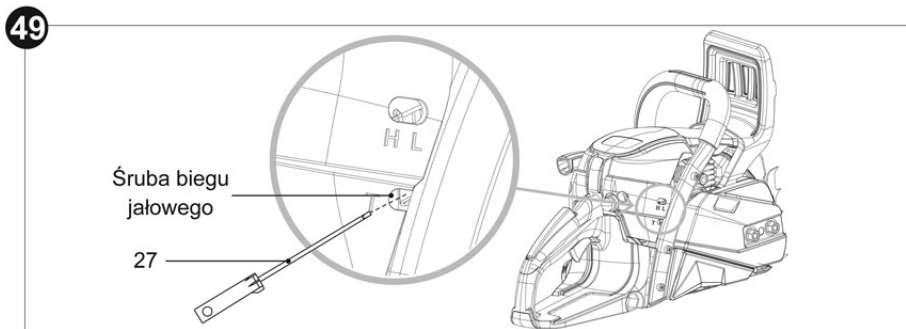

OSTRZEŻENIE! Regulację śruby L i H powinny przeprowadzić autoryzowane centrum serwisowe lub podobnie wykwalifikowana osoba. Za pomocą śrubokręta D (nie dołączono do zestawu), należy obrócić śruby L i H tak, aby dostosować stosunek ilości paliwa do powietrza.

Tłumik

Jeśli konieczna jest regulacja lub wymiana tłumika, należy skontaktować się z autoryzowanym serwisem lub osobą o podobnych kwalifikacjach.

Części zamienne

Niżej wymienione części mogą być wymieniane przez użytkownika. Części zamienne są dostępne u autoryzowanego dystrybutora lub przez nasz dział obsługi klienta.

Opis	Nr modelu lub specyfikacja
Prowadnica (1)	OREGON® 180TXLBK095
Łańcuch tnący (2)	OREGON® 95TXL072X
Świeca zapłonowa	BPMR7A (Odstęp między elektrodami: 0,7 mm) lub inny model o takich samych parametrach

Naprawa

Produkt nie zawiera żadnych części, które mogą być naprawiane przez użytkownika. Skontaktować się z autoryzowanym centrum serwisowym lub wykwalifikowanym specjalistą, aby je sprawdzić i naprawić.

Przechowywanie



OSTRZEŻENIE! Ryzyko zranienia! Upewnić się, że osoby nieupoważnione nie mają dostępu do produktu!



UWAGA: Dobre warunki przechowywania są ważne, aby zapewnić bezproblemowe działanie do produktu.

1. Wyczyścić urządzenie, tak jak opisano powyżej.
2. W stosownych przypadkach należy założyć osłony transportowe.
3. Produkt wraz z akcesoriami należy przechowywać w suchym, zabezpieczonym przed mrozem i dobrze wentylowanym miejscu.
4. Urządzenie należy zawsze przechowywać w miejscu niedostępnym dla dzieci. Idealna temperatura przechowywania wynosi od 10 do 30 °C.
5. Przechowywać produkt w torbie lub przykryć go odpowiednią narzutą w celu ochrony przed kurzem.

Przechowywanie krótkoterminowe

1. Przed schowaniem produkt należy pozostawić go do ostygnięcia.
2. Jeśli to możliwe, przechowywać produkt poziomo. Upewnić się, że z gaźnika nie wypłynie żadna mieszanka benzyny i oleju.

Przechowywanie długotrwałe



UWAGA: Ryzyko uszkodzenia produktu!

- > Jeśli produkt nie będzie używany przez pewien czas, należy usunąć z niego paliwo oraz olej łańcuchowy. W ten sposób można zapobiec unieruchomieniu silnika i pompy smaru.
- > Przechowywać produkt w suchym miejscu, z dala od możliwych źródeł zapłonu, takich jak piekarniki, termostaty gazowe itp.

1. Opróżnić oba zbiorniki, jeśli produkt nie będzie używany przez dłuższy czas (ponad 3 miesiące) i przed przechowywaniem przez zimę.
2. Uruchomić silnik i pozwolić mu pracować, aż sam się zatrzyma (patrz „Uruchamianie silnika”).
3. Pozwolić silnikowi ostygnąć (ok. 5 min).
4. Odłączyć złącze świecy zapłonowej (5a) i usunąć świecę zapłonową.
5. Wlać łyżeczkę czystego oleju do silników dwusuwowych do komory spalania.
6. Powoli kilkakrotnie pociągnąć uchwyt rozrusznika (13), aby pokryć olejem elementy wewnętrzne.
7. Ponownie założyć świecę zapłonową.

Transport

1. Przed przeniesieniem urządzenia należy zatrzymać silnik i odłączyć złącze świecy zapłonowej (5a).
2. W stosownych przypadkach należy założyć osłony transportowe.
3. Zawsze przenosić produkt, trzymając za uchwyty.
4. Produkt należy chronić przed wszelkimi silnymi uderzeniami lub drganiami, które mogłyby wystąpić w transporcie pojazdem.
5. Zabezpieczyć produkt, aby zapobiec ślizganiu się lub upadkowi, utracie oleju, uszkodzeniom i obrażeniom.

Jeśli produkt przewożony jest w pojeździe:

- > Pozostawić produkt do ostygnięcia.
- > Opróżnić oba zbiorniki.
- > Zabezpieczyć produkt przed ześlizgnięciem.

Rozwiązywanie problemów

Przypuszczalne awarie często wynikają z przyczyn, którym operatorzy mogą sami zapobiec. Prosimy więc skontrolować produkt według poniższych wskazówek. W większości przypadków problem da się szybko usunąć.



OSTRZEŻENIE! Wykonywać wyłącznie polecenia opisane w tych instrukcjach! Jeżeli problemu nie da się usunąć we własnym zakresie, wszelkie dalsze kontrole, czynności konserwacyjne i naprawy muszą zostać wykonane w autoryzowanym punkcie serwisowym lub przez specjalistę o podobnych kwalifikacjach!

Problem	Możliwa przyczyna	Rozwiązanie
Silnik nie uruchamia się	Pusty zbiornik?	Sprawdzić przed przystąpieniem do pracy!
	Nieprawidłowa procedura uruchamiania?	Postępować zgodnie z procedurą uruchamiania silnika.
	Złącze świecy zapłonowej nie jest dobrze podłączone?	Mocno docisnąć złącze świecy zapłonowej.
	Złącze świecy zapłonowej jest brudne?	Wyczyścić złącze świecy zapłonowej.
	Zbyt dużo paliwa w komorze spalania?	Poluzować blokadę spustu przepustnicy, ustawić zawór ssania (12) w pozycji OTWARTEJ ↑ , a następnie kilka razy uruchomić silnik. Jeśli silnik się nie włączy, usunąć świecę zapłonową i osuszyć elektrodę.
	Świeca zapłonowa jest zabrudzona (końcówka jest zardzewiała)?	Oczyścić świecę zapłonową.
	Pompka zastrzykowa została naciśnięta podczas rozruchu na ciepło?	Oczyścić świecę zapłonową.
	Nieprawidłowa odległość między elektrodami świecy zapłonowej?	Odległość między elektrodami ustawić na 0,7 mm.
	Nieprawidłowe paliwo lub mieszanka?	Opróżnić zbiornik i napełnić go prawidłową mieszanką.
Filtr mieszanki paliwowo-olejowej jest zatkany?	Zlecić wymianę ekspertowi.	

Problem	Możliwa przyczyna	Rozwiązanie
Silnik się nie włącza.	Uszkodzona świeca zapłonowa?	Wymienić świecę zapłonową.
	Zbyt zimny silnik?	Postępować zgodnie z procedurami zimnego rozruchu i w razie potrzeby ustawić tryb przeciw zamarzaniu.
	Zbyt gorący silnik?	Poczekać, aż silnik ostygnie. Postępować zgodnie z procedurami ciepłego rozruchu, sprawdzić i ustawić właściwy tryb standardowy lub przeciw zamarzaniu.
	Ustawienie gaźnika nie jest prawidłowe?	Ustawić gaźnik u sprzedawcy lub w autoryzowanym serwisie.
Silnik nie osiąga maksymalnej prędkości.	Filtr powietrza jest zabrudzony?	Wyczyścić filtr powietrza.
	Świeca zapłonowa jest zabrudzona (końcówka jest zardzewiała)?	Oczyścić świecę zapłonową.
	Odległość między elektrodą i świecą zapłonową jest zbyt duża?	Odległość między elektrodami ustawić na 0,7 mm.
	Nieprawidłowe paliwo lub mieszanka?	Opróżnić zbiornik i napełnić go prawidłową mieszanką.
	Ustawienie gaźnika nie jest prawidłowe?	Ustawić gaźnik u sprzedawcy lub w autoryzowanym serwisie.
Nadmierny dym wydobywający się z silnika.	Nieprawidłowe paliwo lub mieszanka?	Zatrzymać silnik i opróżnić zbiornik, a następnie napełnić go prawidłową mieszanką.
Łańcuch się nie włącza.	Załączony hamulec łańcucha?	Zwolnić hamulec łańcucha.
Łańcuch zaczyna się ruszać przed naciśnięciem spustu przepustnicy.	Hamulec łańcucha nie jest zaciągnięty?	Zaciągnąć hamulec łańcucha.
	Zbyt wysoka prędkość na biegu jałowym?	Lekko nacisnąć spust przepustnicy po uruchomieniu. Ustawić gaźnik u sprzedawcy lub w autoryzowanym serwisie.

Problem	Możliwa przyczyna	Rozwiązanie
Niewystarczające smarowanie łańcucha.	Zbiornik oleju łańcucha tnącego jest pusty?	Napełnić olejem do pít łańcuchowych.
	Zatkany port smarowania?	Wyczyścić port smarowania.
	Nieprawidłowe ustawienie smarowania łańcucha tnącego?	Zwiększyć smarowanie łańcucha tnącego.

Recykling i utylizacja

1. Stare urządzenia nadają się do recyklingu i dlatego nie wolno wyrzucać ich z odpadami domowymi. Prosimy o pomoc i wkład w oszczędzanie zasobów i ochronę środowiska poprzez oddanie tego urządzenia do odpowiednio wyposażonego punktu zbiórki (jeśli takowy jest dostępny).
2. Benzyna, olej, zużyty olej, mieszanina oleju i benzyny oraz przedmioty zabrudzone olejem, np. ściereczki do czyszczenia, nie należą do odpadów domowych. Zanieczyszczonych produktów należy pozbywać się zgodnie z lokalnymi wytycznymi i przekazywać je do ośrodków recyklingu.
3. Urządzenie dostarczane jest w opakowaniu, które chroni je przed uszkodzeniem podczas transportu. Zachować opakowanie, aż do upewnienia się, że wszystkie części zostały dostarczone a urządzenie działa prawidłowo. Potem opakowanie należy poddać recyklingowi.

Gwarancja

Przykładamy szczególną wagę do tego, aby wybierać materiały wysokiej jakości i stosować techniki produkcyjne, które umożliwiają tworzenie wytrzymałych, a zarazem atrakcyjnych produktów. Ten produkt ma gwarancję producenta na 3 lat, która obejmuje wady produkcyjne, począwszy od daty zakupu (zakup w sklepie) lub dostawy (zakup przez Internet) bez dodatkowych kosztów w przypadku normalnego (nieprofesjonalnego lub niekomercyjnego) użytku domowego.

Aby dokonać zgłoszenia reklamacyjnego, należy przedstawić dowód zakupu (np. paragon, fakturę lub inny dowód na mocy obowiązujących przepisów prawa). Dowód zakupu należy przechowywać w bezpiecznym miejscu. Gwarancja obejmuje produkty nowe; nie obejmuje produktów używanych lub z ekspozycji. Produkt zamienny objęty niniejszą gwarancją będzie nią objęty aż do wygaśnięcia okresu obowiązywania gwarancji oryginalnego produktu, chyba że określono inaczej w obowiązujących przepisach prawa.

Niniejsza gwarancja obejmuje wady i uszkodzenia produktu, pod warunkiem że produkt był używany zgodnie z przeznaczeniem oraz zamontowany, czyszczony i konserwowany zgodnie z informacjami zawartymi powyżej oraz w instrukcji obsługi, a także ze standardowymi praktykami (jeśli te praktyki nie są sprzeczne z instrukcją użytkownika).

Niniejsza gwarancja nie obejmuje wad ani uszkodzeń wynikających z normalnego zużycia lub uszkodzeń będących skutkiem niewłaściwego używania, montażu lub złożenia, a także zaniedbania, wypadku i modyfikacji produktu. Gwarancja nie obejmuje w żadnym wypadku dodatkowych kosztów (transportu, przenoszenia, montażu i demontażu, robocizny itd.) ani strat bezpośrednich lub pośrednich, chyba że określono inaczej w obowiązujących przepisach prawa.

Prawa wynikające z tej gwarancji obowiązują w kraju, w którym zakupiono produkt. Zapytania dotyczące gwarancji powinno się kierować do sklepu, w którym zakupiono produkt.

Niniejsza gwarancja jest dokumentem dodatkowym, który nie ma wpływu na ustawowe prawa konsumenta.

Jeśli produkt zakupiono w Polsce, niniejsza gwarancja nie wyklucza, nie ogranicza ani nie zawiesza uprawnień wynikających z przepisów prawa dotyczących gwarancji na wady zakupionego towaru.



(EN) EU DECLARATION OF CONFORMITY
(FR) DÉCLARATION UE DE CONFORMITÉ
(PL) DEKLARACJA ZGODNOŚCI UE
(RO) DECLARAȚIA DE CONFORMITATE UE
(ES) DECLARACIÓN UE DE CONFORMIDAD
(PT) DECLARAÇÃO DE CONFORMIDADE UE

Product/Produit/Produkt/Produsul/Producto/Producto		
<ul style="list-style-type: none"> 45cm 45.4cc petrol chainsaw / Tronçonneuse thermique 45cm 45,4cc / Pilarka łańcuchowa spalinowa 45cm 45,4cm³ / Motofierăstrău pe benzină, 45cm 45,4cc / Motosierra de gasolina de 45,4cc, 45cm / Motosserra a gasolina de 45cm e 45,4cc ECSP45 45.4cc, 1.95kW 000001 - 999999 		
Name and address of the manufacturer or his authorised representative: Nom et adresse du fabricant ou de son mandataire: Nazwa i adres producenta lub jego upoważnionego przedstawiciela: Denumirea și adresa producătorului sau a reprezentantului său autorizat: Nombre y dirección del fabricante o de su representante autorizado: Nome e endereço do fabricante ou do respetivo mandatário:		
Kingfisher International Products B.V., Rapenburgerstraat 175E, 1011 VM Amsterdam, The Netherlands		
This declaration of conformity is issued under the sole responsibility of the manufacturer. La présente déclaration de conformité est établie sous la seule responsabilité du fabricant. Niniejsza deklaracja zgodności wydana zostaje na wyłączną odpowiedzialność producenta. Prezenta declaratie de conformitate este emisă pe răspunderea exclusivă a producătorului. La presente declaración de conformidad se expide bajo la exclusiva responsabilidad del fabricante. A presente declaração de conformidade é emitida sob a exclusiva responsabilidade do fabricante.		
Object of the declaration/Objet de la déclaration/Przedmiot deklaracji/Obiectul declaratiei/Objeto de la declaración/Objeto da declaração		
Product/Produit/Produkt/Produsul/Producto/Producto	Model/Modèle/Model/Modelul/Modelo/Modelo	EAN
45cm 45.4cc petrol chainsaw / Tronçonneuse thermique 45cm 45,4cc / Pilarka łańcuchowa spalinowa 45cm 45,4cm ³ / Motofierăstrău pe benzină, 45cm 45,4cc / Motosierra de gasolina de 45,4cc, 45cm / Motosserra a gasolina de 45cm e 45,4cc	ECSP45	5059340255941
The object of the declaration described above is in conformity with the relevant Union harmonisation legislation: L'objet de la déclaration décrit ci-dessus est conforme à la législation d'harmonisation de l'Union applicable: Wymieniony powyżej przedmiot niniejszej deklaracji jest zgodny z odpowiednimi wymaganiami unijnego prawodawstwa harmonizacyjnego: Obiectul declaratiei descris mai sus este în conformitate cu legislația relevantă de armonizare a Uniunii: El objeto de la declaración descrita anteriormente es conforme con la legislación de armonización pertinente de la Unión: O objeto da declaração acima descrito está em conformidade com a legislação de harmonização da União aplicável:		
2006/42/EC as amended Machinery Directive 2014/30/EU as amended Directive Electromagnetic compatibility 2000/14/EC as amended Outdoor Noise Directive 2016/1628/EU Regulation Gaseous and Particulate Pollutant Emission Limits 2011/65/EU as amended Directive Restriction of the use of certain hazardous substances in electrical and electronic equipment Directive 2006/42/CE relative aux machines 2014/30 / UE telle que modifiée Directive Compatibilități electromagnetice Directive 2000/14/CE relative aux émissions sonores extérieures Règlement (UE) 2016/1628 relatif aux exigences concernant les limites d'émission pour les gaz polluants et les particules polluantes Directive 2011/65/UE relative à la limitation de l'utilisation de certaines substances dangereuses dans les équipements électriques et électroniques 2006/42/WE w zmiennej dyrektywie maszynowej 2014/30 / UE ze zmianami Dyrektywa Kompatybilność elektromagnetyczna 2000/14/WE w zmiennej dyrektywie w sprawie hałasu na zewnątrz 2016/1628/UE limity emisji zanieczyszczeń gazowych i cząstek stałych 2011/65 / UE ze zmianami Dyrektywa Ograniczenie stosowania niektórych niebezpiecznych substancji w sprzęcie elektrycznym i elektronicznym 2006/42/CE, astfel a fost modificată Directiva privind echipamentele 2014/30/UE, astfel a fost modificată Directiva privind compatibilitatea electromagnetică 2000/14/CE, astfel a fost modificată Directiva privind zgomotul în aer liber 2016/1628/UE Regulamentul privind emisiile de poluanți gazoși și de particule poluante 2011/65/UE, astfel a fost modificată Directiva privind limitarea utilizării anumitor substanțe periculoase în echipamentele electrice și electronice Directiva sobre maquinaria modificada 2006/42/CE 2014/30/UE modificada Directiva Compatibilidad electromagnética		

2000/14/CE modificada Directiva sobre ruido al aire libre
 2016/1628/Reglamento de la UE Límites de emisiones de contaminantes gaseosos y partículas
 2011/65/UE modificada Directiva Restricción del uso de determinadas sustancias peligrosas en equipos eléctricos y electrónicos
 2006/42/CE como diretiva de máquinas alteradas
 2014/30/UE como alteração da compatibilidade eletromagnética
 2000/14/CE como diretiva de ruido exterior alterada
 Limites de emissão de poluentes gasosos e de poluentes de partículas 2016/1628/REGULAMENTO da UE
 2011/65/UE como restrição diretiva alterada da utilização de certas substâncias perigosas em equipamentos elétricos e eletrônicos

Measured Sound Power Level
 Le niveau de puissance acoustique mesuré
 Zmierzony poziom mocy akustycznej
 Nivel de putere acustică măsurat
 Nivel de potencia sonora medido
 Nivel de potência sonora medido
 : 109,3 dB(A)
 Engine Model
 Modèle de moteur
 Model silnika
 Modelul motorului
 Modelo de motor
 Modelo de motor
 : 1E43F-4

Guaranteed Sound Power Level
 Le niveau de puissance acoustique garant
 Gwarantowany poziom mocy akustycznej
 Nivel de putere acustică garantat
 Nivel de potencia sonora garantizado
 Nivel de potência sonora garantido
 : 113 dB(A)

References to the relevant harmonised standards used or references to the other technical specifications in relation to which conformity is declared:

Références des normes harmonisées pertinentes appliquées, y compris la date de celles-ci, ou des autres spécifications techniques, y compris la date de celles-ci, par rapport auxquelles la conformité est déclarée:
 Odwołania do odnośnych norm zharmonizowanych, które zastosowano, wraz z datą normy, lub do innych specyfikacji technicznych, wraz z datą specyfikacji, w odniesieniu do których deklarowana jest zgodność:
 Trimiteri la standardele armonizate relevante folosite, inclusiv data standardului, sau trimiteri la celelalte specificații tehnice, inclusiv data specificațiilor, în legătură cu care se declară conformitatea:
 Referencias a las normas armonizadas pertinentes utilizadas, incluidas las fechas de las normas, o referencias a las otras especificaciones técnicas, incluidas las fechas de las especificaciones, respecto a las cuales se declara la conformidad:
 Referências às normas harmonizadas aplicáveis utilizadas, incluindo a data da norma, ou às outras especificações técnicas, incluindo a data da especificação, em relação às quais é declarada a conformidade:

EN ISO 11681-1:2011

EN ISO 14982:2009

The notified body, Intertek Deutschland GmbH -Dipl.-Ing. Roland Heine (0905), performed EC Type Examination and issued the certificate 22SHW0294-01

L'organisme notifié, Intertek Deutschland GmbH -Dipl.-Ing. Roland Heine (0905), a effectué EC Type Examination et a établi le certificate 22SHW0294-01

W stosownych przypadkach jednostka notyfikowana, Intertek Deutschland GmbH -Dipl.-Ing. Roland Heine (0905), przeprowadziła EC Type Examination i wydała certyfikat: 22SHW0294-01

Organismul notificat, Intertek Deutschland GmbH -Dipl.-Ing. Roland Heine (0905), a efectuat EC Type Examination și a emis certificatul 22SHW0294-01

El organismo notificado Intertek Deutschland GmbH -Dipl.-Ing. Roland Heine (0905), ha efectuado EC Type Examination y expide el certificado 22SHW0294-01

O organismo notificado Intertek Deutschland GmbH -Dipl.-Ing. Roland Heine (0905), efetuou EC Type Examination e emitiu o certificado 22SHW0294-01

Authorised signatory and technical file holder/signataire et responsable de la documentation technique autorisé/ podmiot uprawniony do wystawienia i adres przechowywania dokumentacji technicznej/semmatar autorizat și deținător al dosarului tehnic/firmante autorizado y titular del expediente técnico/ signatário autorizado e detentor da ficha técnica

Kingfisher International Products B.V.,
 Rapenburgerstraat 175E,
 1011 VM Amsterdam,
 The Netherlands



David Awe
 Group Quality Director

: 2022-4-20

Erbauer®

**Manufacturer, Fabricant, Prodecnt,
Producător, Fabricante:**

UK Manufacturer:

Kingfisher International Products Limited
3 Sheldon Square London W2 6PX
United Kingdom

EU Manufacturer:

Kingfisher International Products B.V.
Rapenburgerstraat 175E 1011 VM Amsterdam
The Netherlands

 www.castorama.pl

Aby zapoznać się z instrukcją obsługi online,
odwiedź stronę www.kingfisher.com/products