

# Spalinowa piła łańcuchowa 41 cm<sup>3</sup>

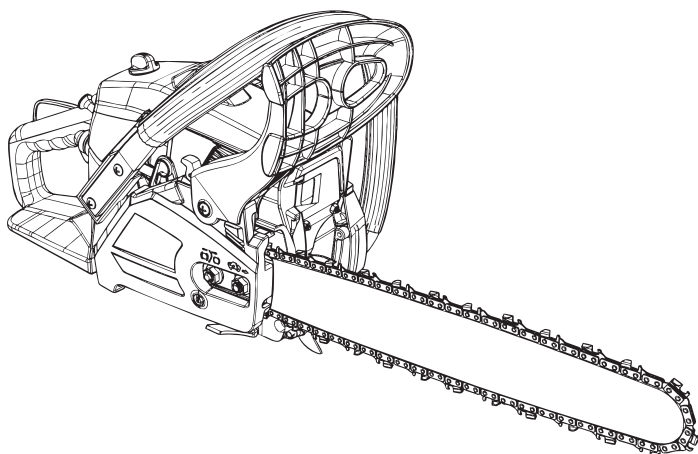

**FPCSP41-3**

**EAN: 5059340255828**



**BX220IM**

**OSTRZEŻENIE: Przed użyciem produktu należy zapoznać się z instrukcją!**

# Rozpoczęcie...

Niniejsza instrukcja służy bezpieczeństwu użytkownika. Niniejszą instrukcję należy przeczytać uważnie przed pierwszym użyciem urządzenia i zachować na przyszłość.



## Rozpoczęcie...

<b>Informacje o bezpieczeństwie</b>	3
<b>Produkt</b>	20
<b>Przed rozpoczęciem</b>	22
<b>Szybkie rozpoczęcie</b>	32



## Więcej **szczegółów...**

<b>Funkcje produktu</b>	37
<b>Obsługa</b>	43
<b>Pielęgnacja i konserwacja</b>	51
<b>Usuwanie usterek</b>	61
<b>Recykling i utylizacja</b>	64
<b>Gwarancja</b>	65
<b>Dane techniczne</b>	66
<b>Deklaracja zgodności WE</b>	68

## Ostrzeżenia dotyczące bezpieczeństwa

### Ogólne ostrzeżenia dotyczące elektronarzędzi



#### **WAŻNE**

Przed użyciem uważnie przeczytać.  
Zachować na przyszłość.



**OSTRZEŻENIE!** Twoje bezpieczeństwo i bezpieczeństwo innych jest bardzo ważne. Oczywiście w praktyce nie jest możliwe ostrzeżenie o wszystkich zagrożeniach związanych z obsługą lub konserwacją tego produktu. Zawsze trzeba kierować się własnym zdrowym rozsądkiem.

1. Produkt nie jest przeznaczony do używania przez osoby (włącznie z dziećmi) o ograniczonych zdolnościach fizycznych, sensorycznych lub psychicznych, niemających doświadczenia i wiedzy, jeśli nie są one nadzorowane lub poinstruowane w zakresie używania produktu przez osobę odpowiedzialną za ich bezpieczeństwo.
2. Należy pouczyć dzieci, że nie wolno bawić się produktem.

### Ostrzeżenie ogólne

1. Produkt jest niebezpieczny, jeśli jest używany nieostrożnie lub nieprawidłowo. Może wtedy spowodować poważne, a nawet śmiertelne urazy.
2. Przepłytać dokładnie całą instrukcję. Używając produktów zasilanych benzyną, należy zawsze przestrzegać podanych środków ostrożności, aby zmniejszyć ryzyko poważnych urazów ciała i/lub uszkodzenia produktu.

3. Produkt powinien być używany wyłącznie przez osoby, które przeczytały i zrozumiały wszystkie zalecenia dotyczące bezpieczeństwa i obsługi zawarte w niniejszej instrukcji.
4. W miejscu pracy nie powinno być zwierząt domowych, dzieci ani osób postronnych.
5. Należy postępować zgodnie z instrukcjami dotyczącymi smarowania, naciągania łańcucha i wymiany akcesoriów. Nieprawidłowo naciągnięty lub nasmarowany łańcuch może się urwać lub zwiększyć niebezpieczeństwo odrzutu. Może to spowodować pęknięcie łańcucha, co może prowadzić do poważnych, a nawet śmiertelnych obrażeń.
6. Uruchamianie produktu w ciasnym lub słabo wentylowanym miejscu może spowodować śmierć w wyniku uduszenia lub zatrucia tlenkiem węgla. Produkt jest przeznaczony wyłącznie do użytku na zewnątrz.
7. Należy zachować szczególną ostrożność w przypadku mokrych i mroźnych warunkach pogodowych. Nie pracować w deszczu, wietrznej ani burzowej pogodzie.
8. Nosić maskę na twarz i maskę oddechową. Używanie tego produktu może generować pył, mgły i opary zawierające substancje chemiczne, o których wiadomo, że powodują uszkodzenia dróg oddechowych.
9. Należy używać obuwia ochronnego ze stalowymi końcówkami, wytrzymałej, dobrze przylegającej odzieży ochronnej, odpornej na przecięcie, rękawic ochronnych, środków ochrony oczu, słuchu i głowy.
10. Należy zawsze sprawdzać wizualnie produkt przed użyciem.
11. Nie próbować wykonywać prac bez odpowiedniego przeszkolenia.
12. Podczas uruchamiania lub cięcia produktem nie wolno zbliżać się do innych osób.

13. Osoby postronne i zwierzęta powinny zachować odstęp co najmniej 15 metrów od obszaru roboczego.
14. Nie używać produktu, jeśli ma wadliwe urządzenia zabezpieczające lub uszkodzone elementy!
15. Pod żadnym pozorem nie wolno modyfikować produktu. Modyfikacje mogą spowodować poważne urazy ciała lub śmierć.
16. Nie rozpoczynaj cięcia przed uzyskaniem wolnego miejsca do pracy, bezpiecznej podstawy i zaplanowanej ścieżki odwrotu od spadającego drzewa.
17. Wszelkie czynności serwisowe i konserwacyjne inne niż wymienione w instrukcji obsługi, instrukcjach bezpieczeństwa i konserwacji, powinny być wykonywane przez autoryzowane centrum serwisowe.
18. Nowi użytkownicy powinni przejść praktyczny instruktaż w zakresie używania produktu i zabezpieczeń, przeprowadzony przez doświadczonego operatora.
19. Przepisy krajowe mogą ograniczać używanie produktu.

## **Odzież i sprzęt ochronny**

1. Zabezpieczyć długie włosy tak, aby znajdowały się powyżej ramion.
2. Nie należy nosić luźnej odzieży ani biżuterii, ponieważ może ona zostać wciągnięta do silnika, zaczepić się o łańcuch lub zarośla.
3. Podczas obsługi produktu należy używać następującej odzieży ochronnej i sprzętu ochronnego:
  - kask z wizjerem i osłoną karku (wg EN 397)
  - ochrona słuchu
  - maska oddechowa
  - rękawice z atestowaną ochroną przed przecięciem (zgodne z EN 381-4, EN 381-7, EN 420:1, EN 388 klasa 3)
  - getry ochronne z atestowaną ochroną przed przecięciem (zgodne z EN 381-5, EN 340 klasa 1)

- buty z osłonami na palce z atestowaną ochroną przed przecięciem piłą (zgodnie z EN ISO 20345 klasa 2)
- apteczka pierwszej pomocy na wypadek urazu.

## **Obchodzenie się z paliwem**

1. Przed tankowaniem zatrzymać silnik, odłączyć złącze świecy zapłonowej i poczekać, aż produkt ostygnie. Paliwo i jego opary są wysoce łatwopalne. Należy zachować ostrożność podczas pracy z paliwem. Nie wolno palić podczas tankowania produktu. Nie tankować produktu, jeśli w pobliżu znajduje się otwarty ogień!
2. Należy zawsze używać odpowiednich środków pomocniczych, takich jak lejki i szyjki wlewowe. Nie rozlewać paliwa na produkt ani jego układ wydechowy. Istnieje ryzyko zapłonu. Jeśli jednak paliwo się rozleje, należy je ostrożnie usunąć ze wszystkich elementów produktu. Wszelkie pozostałości muszą zostać całkowicie usunięte przed uruchomieniem produktu!
3. Nie tankować w pomieszczeniach. Spaliny i opary paliwa są szkodliwe.
4. Nie używać produktu w środowiskach, w których istnieje niebezpieczeństwo wybuchu. Opary paliwa mogą się zapalić.
5. Nigdy nie wdychać oparów paliwa podczas tankowania produktu. Nigdy nie napełniaj zbiornika w zamkniętych pomieszczeniach, takich jak piwnice lub szopy. Istnieje niebezpieczeństwo zatrucia i wybuchu!
6. Unikać kontaktu skóry z benzyną.
7. Nie jeść ani nie pić podczas tankowania produktu. W razie połknięcia benzyny lub oleju lub dostania się benzyny lub oleju do oczu należy natychmiast zasięgnąć porady lekarza.
8. Zamknąć korek wlewu paliwa natychmiast po

napełnieniu zbiornika. Upewnić się, że jest prawidłowo zamknięty.

9. Nie używać produktu bez filtra powietrza.
10. Ciśnienie oparów paliwa może narastać wewnątrz zbiornika paliwa w zależności od zużytego paliwa, warunków pogodowych i systemu odpowietrzania zbiornika. Aby zmniejszyć ryzyko oparzeń i innych obrażeń ciała, korek wlewu paliwa należy usuwać ostrożnie, aby umożliwić powolne zredukowanie ciśnienia.
11. Należy mieć świadomość niebezpieczeństwa pożaru, wybuchu i groźnego wdychania oparów.
12. Nie palić podczas używania produktu, paliwa ani w pobliżu paliwa.
13. Przewód świecy zapłonowej musi być zabezpieczony; luźny przewód może spowodować wylądowanie elektryczne, które może spowodować zapłon palnych oparów, pożar lub wybuch.
14. Należy regularnie sprawdzać, czy nie ma wycieków z korka wlewu paliwa i przewodów paliwowych.
15. Zachować ostrożność podczas pracy z paliwem. Aby zapobiec przypadkowym pożarom, przed uruchomieniem silnika należy odsunąć produkt co najmniej 3 metry od miejsca tankowania.
16. Po uzupełnieniu paliwa dokręcić dokładnie korek wlewu paliwa.
17. Nie używać produktu, jeśli wycieka z niego paliwo. Nie zdejmować korka zbiornika paliwa podczas pracy silnika.
18. Używaj do tego celu tylko zatwierdzonego pojemnika.
19. Nie przechowywać pojemników z paliwem ani nie napełniać zbiornika paliwa w miejscach, w których znajduje się kocioł, piec, kominek na drewno, iskry elektryczne, iskry spawalnicze lub inne źródła ciepła lub ognia, które mogą zapalić paliwo.

20. W razie rozlania paliwa podczas tankowania, użyć suchej szmatki, aby wytrzeć rozlane paliwo i przed ponownym włączeniem silnika poczekać, aż pozostałe paliwo wyparuje.
21. W razie rozlania paliwa na siebie lub na ubranie, ponownym włączeniem silnika należy zmienić ubranie i umyć każdą część ciała, która miała kontakt z paliwem przed.
22. W razie zapalenia się paliwa gasić ogień gaśnicą proszkową.
23. Jeśli zbiornik paliwa ma zostać opróżniony, należy to zrobić na zewnątrz.

## Rozpoczęcie

1. Nie używać produktu w pomieszczeniach, ponieważ podczas pracy silnika wytwarza on trujące spaliny, które mogą być bezbarwne i bezwonne.
2. Nie owijaj linki rozrusznika linkowego wokół dłoni podczas uruchamiania produktu. Może to spowodować obrażenia dłoni lub palców.
3. Uchwyty powinny być suche, czyste i nie mogą być zanieczyszczone olejem ani smarem. Uchwyty zanieczyszczone olejem lub smarem są śliskie, co powoduje utratę kontroli.
4. Nie używać produktu z luźnym łańcuchem. Luźny łańcuch może zeskokczyć z prowadnicy i spowodować poważne, a nawet śmiertelne urazy.
5. Nie obsługiwać produktu jedną ręką! Obsługa jedną ręką może spowodować poważne urazy operatora lub osób postronnych.
6. Trzymać wszystkie części ciała z dala od łańcucha podczas pracy piły. Przed włączeniem piły łańcuchowej należy się upewnić, że łańcuch niczego nie dotyka. Chwila nieuwagi podczas używania pilarki łańcuchowej



może spowodować wciągnięcie ubrania lub części ciała przez łańcuch piły.

7. Wyłączyć silnik przed odłożeniem produktu.
8. Przed użyciem produktu oraz po każdym uderzeniu lub upuszczeniu należy go sprawdzić pod kątem oznak zużycia i uszkodzenia, a w razie potrzeby naprawić.

## Obsługa

1. Podczas cięcia produkt nie może dotykać żadnych obcych materiałów, takich jak kamienie, płoty, gwoździe itp. Przedmioty takie mogą zostać wyrzucone i spowodować uszkodzenie produktu lub poważne obrażenia ciała, a nawet śmierć.
2. Nie wolno używać produktu na drabinie ani innym niestabilnym podparciu.
3. Jeśli łańcuch zacina się podczas cięcia: **WYŁĄCZYĆ SILNIK**. Nie próbować wyciągać produktu. Użyć dźwigni, aby otworzyć miejsce cięcia i uwolnić łańcuch. W przeciwnym razie możliwe są poważne obrażenia ciała lub śmierć.
4. Ciąć tylko z silnikiem na wysokich obrotach.
5. Zachować szczególną ostrożność podczas cięcia małych krzewów i młodych drzewek. Cienki materiał może zaczepić łańcuch piły i odbić się w stronę operatora lub wytrącić go z równowagi.
6. Używać produktu tylko w dobrze wentylowanych pomieszczeniach.
7. Nie obsługiwać produktu jedną ręką! Produkt jest przeznaczony do trzymania oburącz, prawą ręką za uchwyt tylny i lewą ręką za uchwyt przedni. Nie jest możliwe kontrolowanie sił reakcji i można stracić kontrolę nad piłą, co może skutkować ślizganie lub odbijaniem się prowadnicy i łańcucha wzdłuż konaru lub pnia.

8. Nie używaj urządzenia, gdy jesteś zmęczony.
9. Nie używaj produktu, jeśli masz jakiegokolwiek schorzenia, które mogą ulec nasileniu wskutek ciężkiej pracy. Skonsultować się z lekarzem przed użyciem tego produktu.
10. Nie używać urządzenia w przypadku choroby ani pod wpływem narkotyków, alkoholu lub leków.
11. Nie dotykać układu wydechowego podczas pracy – **JEST BARDZO GORĄCY**.
12. Nie używać produktu, który jest uszkodzony, nieprawidłowo wyregulowany lub nie jest całkowicie i bezpiecznie zmontowany. Sprawdzić, czy łańcuch piły zatrzymuje się po puszczeniu regulatora przepustnicy.
13. Nie używać produktu na drzewach bez specjalnego przeszkolenia. Używanie produktu na drzewie może skutkować urazami.
14. Nie używać produktu w pobliżu lub dookoła łatwopalnych cieczy lub gazów.
15. Nie palić podczas obsługi produktu.
16. Nie należy blokować produktu na stałych stojakach.
17. Nie chwytać za uchwyty ze stałym lub nadmiernym naciskiem; zwiększy to uczucie wibracji i ryzyko wystąpienia choroby „białych palców”.
18. Nie wychylać się zbyt mocno podczas obsługi produktu ani nie ciąć powyżej wysokości ramion.
19. Nie używać produktu, jeśli wycieka z niego paliwo lub olej łańcuchowy.
20. Podczas cięcia gałęzi (konarów), które są naprężone, należy uważać na odskok, aby nie zostać uderzonym, gdy naprężenie włókien drewna zostanie zwolnione.
21. Należy zawsze utrzymywać właściwą postawę i używać piły łańcuchowej tylko w postawie stojącej na stałej, bezpiecznej i równej powierzchni. Śliskie lub niestabilne powierzchnie, takie jak drabiny, mogą spowodować utratę równowagi lub kontroli nad piłą.

22. Ciąć tylko drewno. Nie używać produktu do celów niezgodnych z jego przeznaczeniem. Na przykład nie używać piły łańcuchowej do cięcia tworzyw sztucznych, murów ani niedrewnianych materiałów budowlanych. Używanie piły łańcuchowej niezgodnie z jej przeznaczeniem może prowadzić do niebezpiecznych sytuacji.

### **Transport i przechowywanie**

1. Przed transportem produktu należy sprawdzić, czy silnik jest wyłączony i włączyć hamulec łańcucha.
2. Produkt można nosić tylko z wyłączonym silnikiem, prowadnicą i łańcuchem skierowanym do tyłu i układem wydechowym z dala od części ciała.
3. Podczas transportu lub przechowywania należy używać osłony prowadnicy i upewnić się, że jest ona dopasowana do produktu.
4. Produkt należy nosić wyłącznie w pozycji poziomej. Chwycić przedni uchwyt w taki sposób, aby produkt był wyważony poziomo.
5. Gorący układ wydechowy trzymać z dala od własnego ciała, a łańcuch piły za sobą.
6. Zabezpieczyć produkt prawidłowo na czas transportu w pojeździe, aby zapobiec jego przewróceniu, rozlaniu paliwa i uszkodzeniu produktu.
7. Produkt i paliwo należy zawsze przechowywać tak, aby nie było ryzyka wycieku lub kontaktu oparów z iskrami, otwartym płomieniem ze sprzętu elektrycznego, silników elektrycznych, przekaźników/przełączników, bojlerów itp.
8. W przypadku dłuższego przechowywania lub transportu należy opróżnić zbiorniki paliwa i oleju łańcuchowego. Zużyty olej i paliwo należy zutylizować na lokalnej stacji benzynowej, w centrum udostępnionym przez lokalną

administrację lub w miejscu, w którym znajdują się takie urządzenia.

9. Paliwo należy przechowywać w pojemniku dopuszczonym i przeznaczonym do tego celu.
10. Przed długotrwałym przechowywaniem produkt musi zostać wyczyszczony i należy wykonać pełny serwis.

## Przyczyny i zapobieganie odrzutom

Odrzut może powstać, gdy występ lub końcówka prowadnicy zetknie się z przedmiotem lub gdy drewno zakleszczy się i zatrzyma łańcuch.

Skutkiem mogą być nagłe reakcje odrzutu oraz wyrzucenie prowadnicy do góry lub wstecz w kierunku operatora.

Zakleszczenie końcówki prowadnicy może spowodować nagłe pchnięcie prowadnicy w kierunku operatora.

Każda z tych reakcji może skutkować utratą kontroli nad piłą, a w konsekwencji poważne urazy ciała. Nie wolno polegać na samych zabezpieczeniach pilarki. Użytkownik piły łańcuchowej powinien podejmować różne kroki w celu zapewnienia pracy bez wypadków i urazów.

Odrzut jest efektem nieprawidłowego prowadzenia urządzenia i/lub nieodpowiednich praktyk bądź warunków i można mu zapobiec stosując się do następujących zaleceń:

1. **Zapewnić mocne trzymanie produktu za uchwyty za pomocą kciuków i pozostałych palców, oburącz, w pozycji ciała umożliwiającej wytrzymanie sił odrzutu.** Operator może kontrolować siły odrzutu pod warunkiem podjęcia odpowiednich środków. Nie wolno odchodzić od produktu.
2. **Nie wychylać się nadmiernie.** W ten sposób można uniknąć przypadkowego kontaktu z ostrzami i zapewnić lepszą kontrolę nad piłą w niespodziewanych sytuacjach.
3. **Używać wyłącznie prowadnic i łańcuchów podanych**

**przez producenta produktu.** Nieodpowiednie prowadnice i łańcuchy mogą spowodować urwanie łańcucha i/lub odrzut.

- 4. Należy postępować zgodnie z instrukcją ostrzeżenia i konserwacji podaną przez producenta łańcucha.** Zmniejszenie wysokości szablonu głębokości może spowodować zwiększony odrzut.

## **Redukcja wibracji i hałasu**

**Aby ograniczyć wpływ hałasu i wibracji, należy ograniczyć czas pracy, stosować tryby pracy o niskim poziomie wibracji i niskim poziomie hałasu, a także nosić środki ochrony indywidualnej.**

Aby zminimalizować ryzyko narażenia na wibracje i hałas, należy brać pod uwagę następujące punkty:

1. Używać produktu zgodnie z jego przeznaczeniem, konstrukcją i niniejszą instrukcją.
2. Zadbać o to, aby urządzenie było utrzymywane w dobrym stanie i odpowiednio konserwowane.
3. Używanie odpowiedniego osprzętu urządzenia - w dobrym stanie technicznym.
4. Trzymać mocno za uchwyty/powierzchnie chwytowe.
5. Produkt należy utrzymywać zgodnie z niniejszą instrukcją i odpowiednio smarować (w razie potrzeby).
6. Należy zaplanować harmonogram pracy, aby rozłożyć używanie urządzenia o wysokim poziomie wibracji na dłuższy okres czasu.
7. Długotrwałe używanie produktu naraża użytkownika na wibracje, które mogą powodować szereg stanów, wspólnie określanych jako zespół wibracji rąk i ramion (HAVS), np. palce robią się białe; jak również określone choroby, takie jak zespół cieśni nadgarstka.
  - Aby zmniejszyć to ryzyko podczas korzystania z produktu, należy zawsze nosić rękawice ochronne i utrzymywać dłonie w ciepły stanie.

- HAVS obejmuje dowolną kombinację następujących objawów: mrowienie i drętwienie palców; niemożność właściwego odczuwania rzeczy; utrata siły w rękach; palce stają się białe (bledną), stają się czerwone i bolesne (szczególnie na zimno i mokro, i prawdopodobnie na początku tylko w czubkach). Jeśli wystąpią takie objawy, należy natychmiast zasięgnąć porady lekarza.

Wdrożona została dyrektywa Europejskiej Agencji Fizycznej (Wibracji) w celu zmniejszenia liczby urazów związanych z zespołem wibracyjnym ramion u użytkowników produktów emitujących wibracje. Dyrektywa ta wymaga od producentów i dostawców dostarczenia indykatorywnych wyników testów wibracyjnych, aby umożliwić użytkownikom podejmowanie świadomych decyzji dotyczących czasu, w którym narzędzie może być codziennie bezpiecznie używane, oraz wyboru narzędzia. Więcej informacji można znaleźć na stronie [www.hse.gov.uk](http://www.hse.gov.uk).

## Sytuacje awaryjne

**Należy zapoznać się z użytkowaniem tego produktu na podstawie niniejszej instrukcji obsługi. Zapamiętać zalecenia dotyczące bezpieczeństwa i stosować je podczas późniejszej pracy. Pomoże to zapobiec ryzykom i zagrożeniom.**

- 1. Należy zawsze zachować czujność podczas używania produktu, aby móc wcześniej wykrywać i usuwać zagrożenia.** Szybka interwencja może zapobiec poważnym obrażeniom i uszkodzeniom mienia.
- 2. W razie usterek zatrzymać silnik i odłączyć złącze świecy zapłonowej.** Przed ponownym użyciem należy zlecić sprawdzenie produktu wykwalifikowanej osobie i w razie potrzeby oddać produkt do naprawy.

3. **W razie pożaru zatrzymać silnik i odłączyć złącze świecy zapłonowej.** Jeśli wyłącznik produktu nie jest już dostępny, należy natychmiast zastosować środki gaśnicze.



**OSTRZEŻENIE!** Nie wolno używać wody do gaszenia płonącego produktu. Płonące paliwo należy gasić specjalnymi środkami gaśniczymi! Zalecane jest posiadanie odpowiedniej gaśnicy w zasięgu ręki w miejscu pracy!

### **Pozostałe zagrożenia**

**Nawet gdy produkt jest używany zgodnie ze wszystkimi zasadami bezpieczeństwa, pozostaje pewne potencjalne ryzyko obrażeń i uszkodzeń. Następujące zagrożenia mogą wystąpić w związku z konstrukcją tego produktu:**

1. Zagrożenie zdrowia wynikające z emisji drgań, jeżeli produkt jest użytkowany przez dłuższy czas lub nie jest odpowiednio kontrolowany i konserwowany.
2. Urazy i uszkodzenia mienia spowodowane złamaniem narzędzi lub nagłym uderzeniem w ukryte objekty podczas używania.
3. Niebezpieczeństwo obrażeń i szkód materialnych spowodowanych przez latające przedmioty.
4. Oparzenia razie dotknięcia gorących powierzchni.



**OSTRZEŻENIE!** Produkt podczas pracy wytwarza pole elektromagnetyczne. Pole to może w pewnych okolicznościach zakłócać działanie aktywnych lub pasywnych implantów medycznych. Aby zmniejszyć ryzyko poważnych lub śmiertelnych obrażeń, przed użyciem tego produktu zalecamy osobom z implantami medycznymi skonsultowanie się z lekarzem i producentem implantu medycznego.

## Symbole

Na produkcie, tabliczce i w instrukcji znajdują się między innymi następujące symbole i skróty: Należy się z nimi zapoznać, aby zmniejszyć ryzyko, takie jak obrażenia ciała i uszkodzenia mienia.

kW	kilowat	cm <sup>3</sup>	centymetr sześcienny
/min lub min <sup>-1</sup>	na minutę	mm	milimetr
kg	kilogram	g/kWh	gram na kilowatogodzinę
ml	mililitr	l	litr
dB(A)	decybele (ważony A)	m/s <sup>2</sup>	metry na sekundę kwadrat
yyWxx	kod daty produkcji; rok produkcji (20yy) i tydzień produkcji (Wxx)		



Blokowanie w celu zamocowania lub zabezpieczenia



Odblokowanie/ w celu zwolnienia



**OSTROŻNIE!**  
**OSTRZEŻENIE!**  
**NIEBEZPIECZEŃSTWO!**



**OSTROŻNIE/ OSTRZEŻENIE**  
Przeczytać instrukcję obsługi.



**UWAGA:**



Noś kask, okulary ochronne i ochronę słuchu.



Nosić ochronę dróg oddechowych.



Nosić rękawice ochronne.



Nosić antypoślizgowe obuwie ochronne.



Nosić przylegającą odzież ochronną.



Stosować odpowiednią ochronę stóp, nóg i dłoni.



Nie narażać produktu na działanie deszczu ani wilgoci.



Zabronione jest używanie otwartego ognia w miejscu pracy, wokół produktu oraz w pobliżu materiałów łatwopalnych!





**Nie palić** w miejscu pracy, dookoła produktu ani w pobliżu palnych materiałów!



### Niebezpieczeństwo pożaru/palne materiały



Nie dotykać gorących powierzchni! Wysokie temperatury na powierzchniach i elementach konstrukcyjnych produktu w przypadku dotknięcia mogą spowodować oparzenia. Produkt może być również gorący jeszcze przez dłuższy czas po użyciu!



Produkt wytwarza szkodliwe spaliny. W przypadku niewłaściwego użytkowania produktu spaliny doprowadzić do zatrucia, utraty przytomności lub śmierci!



Trujące spaliny; nie używać ani nie uruchamiać produktu w pomieszczeniach zamkniętych!



Przed montażem, czyszczeniem, regulacją, konserwacją, przechowywaniem i transportem zatrzymać silnik i odłączyć złącze świecy zapłonowej.



Ssania – pozycja ZAMKNIĘTA



Ssania – pozycja OTWARTA



H – ustawianie maksymalnej prędkości silnika

L – ustawianie minimalnej prędkości silnika



Uruchomienie silnika przez pociągnięcie rozrusznika ręcznego.



Prawidłowy kierunek zębów tnących



Hamulec łańcucha wyłączony/włączony; lokalizacja: na prawej pokrywie bocznej.



W razie potrzeby dolać oleju; lokalizacja: zakrętka zbiornika na olej do łańcucha.



Wskaźnik śruby regulatora oleju łańcucha; lokalizacja: dół.



**Niebezpieczeństwo odrzutu!** Kontakt z końcówką może spowodować nagły ruch prowadnicy do góry i w tył, skutkujący poważnymi urazami u użytkownika.



Należy unikać kontaktu końcówki prowadnicy z jakimikolwiek przedmiotami.



Urządzenia należy używać zawsze oburącz. Nie używać produktu jedną ręką.



Przedmioty wyrzucane przez urządzenie mogą uderzyć w użytkownika lub osoby postronne. Podczas pracy inne osoby i zwierzęta muszą znajdować się w bezpiecznej odległości od urządzenia. Generalnie dzieci nie mogą wchodzić w obszar używania urządzenia.



Zachowaj odległość co najmniej 10 m.



Stosować wyłącznie mieszankę benzyny/oleju w stosunku 40:1. Nie stosować innych proporcji mieszanki. Przed tankowaniem należy zawsze wyłączyć produkt i poczekać, aż ostygnie.



Przed uruchomieniem zimnego silnika wcisnąć pompkę paliwa.



STOP

Urządzenie tnące po wyłączeniu produktu nadal się obraca. Przed dotknięciem produktu poczekać, aż wszystkie elementy całkowicie się zatrzymają.



Gwarantowany poziom mocy akustycznej 114 dB.



Symbol WEEE Zużytych produktów elektrycznych nie należy wyrzucać razem z odpadami domowymi. Jeśli istnieje odpowiednia infrastruktura, należy stosować recykling. Aby uzyskać porady dotyczące recyklingu, należy skontaktować się z lokalnymi organami administracji lub najbliższym punktem sprzedaży.



Przekreślony śmietnik. Akumulatorów nie wolno wyrzucać razem z odpadami gospodarczymi. Jeśli istnieje odpowiednia infrastruktura, należy stosować recykling. Aby uzyskać porady dotyczące recyklingu, należy skontaktować się z lokalnymi organami administracji lub najbliższym punktem sprzedaży.



Produkt jest zgodny z wymaganiami obowiązujących dyrektyw europejskich i zastosowane zostały metody oceny zgodności dla tych dyrektyw.

## Objaśnienie do tabliczki znamionowej

---

### **Spalinowa piła łańcuchowa: FPCSP41-3 = NUMER MODELU**

FP = marka

CS = piła łańcuchowa

P = benzyna

41 = pojemność silnika (cm<sup>3</sup>)

3 = wersja

Produkt

Rozpoczęcie...

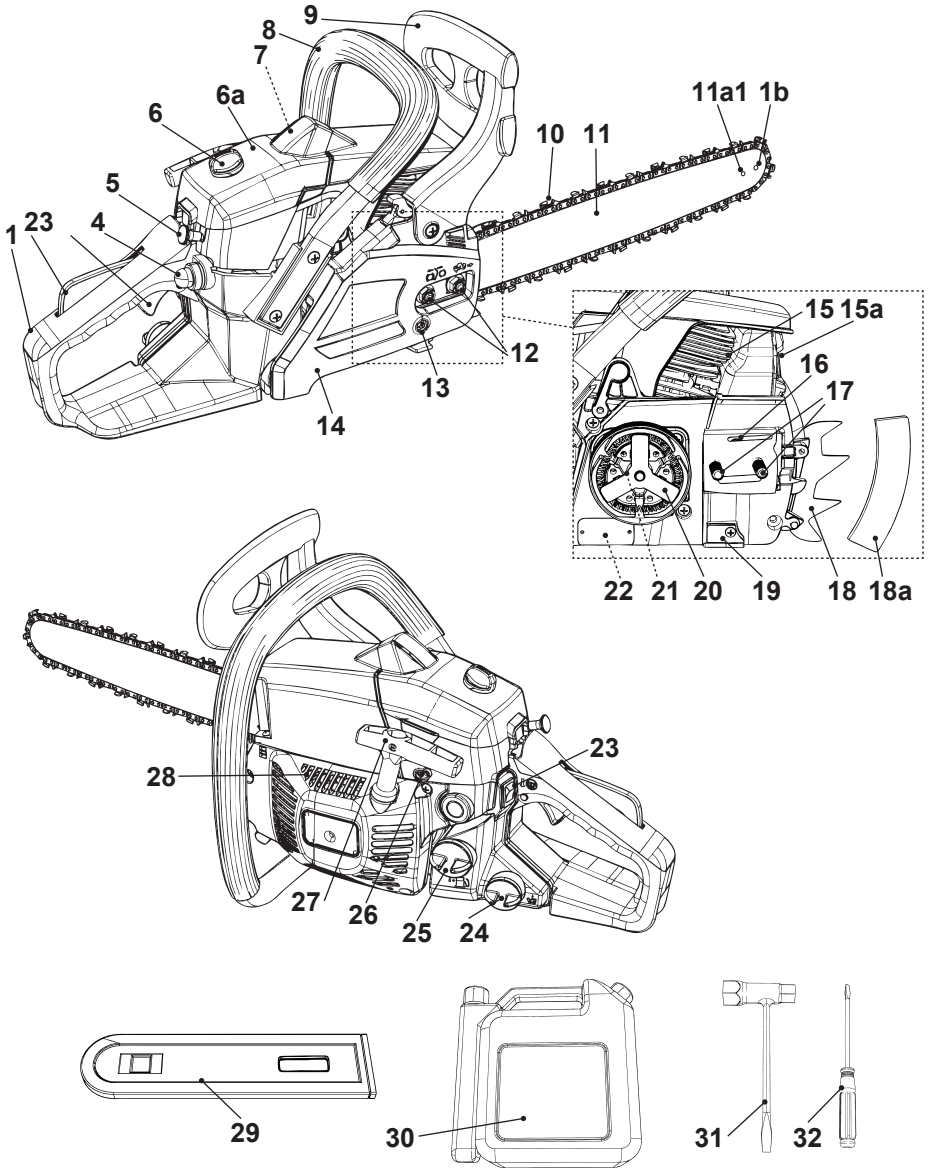

1. Uchwyt tylny
2. Blokada przepustnicy
3. Przełącznik przepustnicy
4. Pompka paliwa
5. Dźwignia ssania
6. Śruba mocująca
  - a. Pokrywa filtra powietrza
  - b. Filtr powietrza\*
  - c. Gumowa uszczelka\*
7. Złącze świecy zapłonowej\*
  - a. Świeca zapłonowa\*
8. Uchwyt przedni
9. Osłona przednia (dźwignia hamulca łańcucha)
10. Łańcuch piły
11. Prowadnica
  - a. Otwór do smarowania
  - b. Koło łańcuchowe
  - c. Otwór napinający\*
12. Nakrętka zabezpieczająca (x2)
13. Śruba napinająca
  - a. Trzpień napinający\*
14. Pokrywa
15. Żeberka cylindra
  - a. Tłumik
16. Złącze oliwienia
17. Śruba (x2)
18. Szpiczasty zderzak
  - a. Zatyczka ochronna
19. Zaczep łańcucha
20. Sprzęgło
21. Napędowe koło zębate\*
22. Śruba do regulacji przepływu oleju łańcuchowego
23. Przełącznik zapłonu (wł./wył.)
24. Zakrętka zbiornika na olej do łańcucha
25. Zakrętka zbiornika paliwa
26. Śruba do regulacji prędkości silnika
27. Uchwyt rozrusznika ręcznego
28. Odpowietrzniki
29. Osłona prowadnicy
30. Butelka do mieszania paliwa
31. Narzędzie uniwersalne
32. Wkrętak



**UWAGA:** Elementy oznaczone symbolem \* nie są pokazane na tym rysunku zbiorczym. Patrz odpowiedni rozdział niniejszej instrukcji.

## Rozpakowywanie

1. Rozpakować wszystkie elementy i położyć je na płaskiej, stabilnej powierzchni.
2. Usunąć wszystkie materiały opakowaniowe i ewentualne elementy transportowe.
3. Sprawdzić, czy zawartość dostawy jest kompletna i nieuszkodzona. W razie braku lub uszkodzenia elementów nie używać urządzenia i skontaktować się ze sprzedawcą. Używanie niekompletnego lub uszkodzonego produktu stanowi zagrożenie dla ludzi i mienia.
4. Sprawdzić, czy są wszystkie akcesoria i narzędzia potrzebne do montażu i używania urządzenia. Dotyczy to także odpowiednich środków ochrony indywidualnej.



**OSTRZEŻENIE!** Produkt i opakowanie nie są zabawkami dla dzieci!

Nie wolno dzieciom bawić się foliowymi workami, blachami ani małymi elementami!

Niebezpieczeństwo uduszenia i udławienia się!

## Potrzebne pozycje

### (elementy niedostarczone)

Benzyna  
 Olej silnikowy  
 Lejek do paliwa, z filtrem  
 Olej do łańcucha piły  
 Smar do koła łańcuchowego  
 Smarownica  
 Piłnik do łańcucha

### (elementy dostarczone)

Ośłona prowadnicy (29)  
 Butelka do mieszania paliwa (30)  
 Narzędzie uniwersalne (31)  
 Wkrętak (32)

## Montaż



**OSTRZEŻENIE!** Przed użyciem produkt należy dokładnie zmontować.



Nie używać produktu, który jest tylko częściowo zmontowany lub zmontowany z uszkodzonymi elementami.

Należy postępować zgodnie z instrukcjami montażu krok po kroku i korzystać z ilustracji dostarczonych jako wizualny przewodnik w celu ułatwienia montażu produktu.

Odłączyć złącze świecy zapłonowej (7) od świecy zapłonowej (7a)! Podłączyć je z powrotem po montażu.



**UWAGA:** Należy uważać na małe elementy usuwane podczas montażu lub regulacji. Należy je zabezpieczyć przed zgubieniem.

### Łańcuch i prowadnica

Zamontować prowadnicę (11) i łańcuch piły (10) przed rozpoczęciem pracy.

Używać wyłącznie prowadnicy (11) i łańcucha piły (10) zgodnie z parametrami technicznymi tego produktu.



**OSTRZEŻENIE!** Zawsze używać łańcuchów w wykonaniu „mały odrzut lub łańcuchów, które spełniają wymagania dotyczące małego odrzutu! Standardowy łańcuch piły (łańcuch, który nie ma ogniw zmniejszających odrzut) powinien być używana wyłącznie przez doświadczonego profesjonalnego operatora.

Niemniej jednak łańcuch piły o małym odrzucie nie eliminuje całkowicie odrzutu! Łańcuch o małym odrzucie lub łańcuch „bezpieczny” nigdy nie powinien być traktowany jako pełna ochrona przed urazami! Dlatego zawsze używać piły łańcuchowej o małym odrzucie w połączeniu z innymi urządzeniami zabezpieczającymi przed odrzutem, takimi jak przednia osłona dłoni!

1. Położyć produkt na odpowiedniej płaskiej powierzchni.
2. Poluzować nakrętki zabezpieczające (12) za pomocą narzędzia uniwersalnego (31) i wyjąć je (rys. 1).
3. Umieścić szczelinę prowadnicy (11) na śrubach (17). Upewnić się, że prowadnica (11) jest dopasowana do symbolu „cięcia” piły łańcuchowej na górze prowadnicy (rys. 2).
4. Pchnąć prowadnicę (11) w lewo w kierunku koła napędowego (21, za sprzęgłem (20), rys. 3).

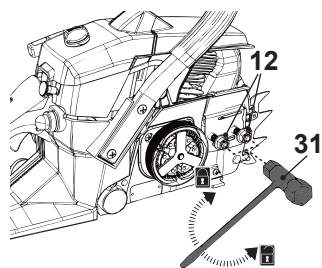

Rys. 1

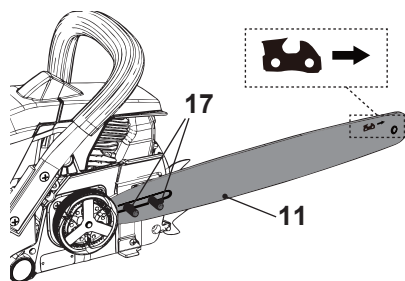

Rys. 2

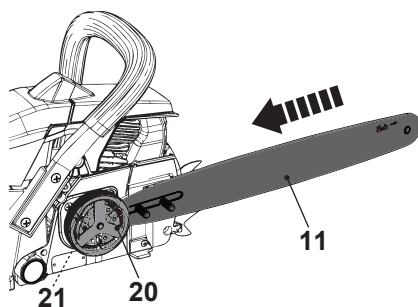

Rys. 3



**OSTRZEŻENIE!** Kierunek „cięcia” łańcucha musi być zgodny z symbolem i strzałką na prowadnicy (11)!

5. Umieścić łańcuch piły (10) na kole napędowym (21, za sprzęgłem (20)) i założyć go wokół prowadnicy (11). Sprawdzić, czy łańcuch piły (10) jest umieszczony nad zaczepem łańcucha (19, rys. 4).
6. Ruch łańcucha piły jest zgodny ze strzałką (rys. 5). Sprawdzić, czy łańcuch piły (10) jest prawidłowo umieszczony na kole łańcuchowym (11b) prowadnicy (11).
7. Pociągnąć ostrożnie prowadnicę (11) w prawo, aby napiąć łańcuch piły (10, rys. 5).



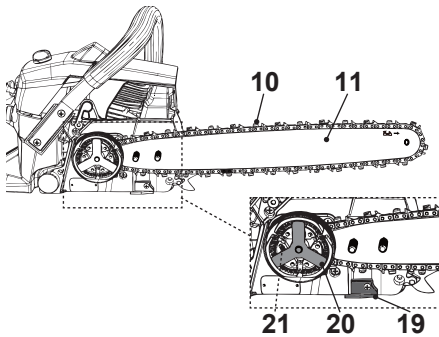

Rys. 4

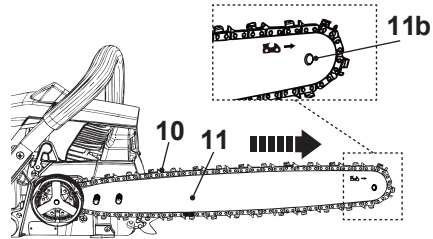

Rys. 5



**OSTRZEŻENIE!** Pociągnąć przednią osłonę dłoni (9) całkowicie do tyłu, aby zwolnić hamulec łańcucha przed zamontowaniem osłony (14).

8. Założyć pokrywę (14). W razie potrzeby obróć śrubę napinającą (13) w prawą lub lewą stronę za pomocą narzędzia uniwersalnego (31), aby wyregulować trzpień napinający (13a) aż do osiągnięcia pozycji, w której można go włożyć w otwór napinający (11c, rys. 6).
9. Zabezpieczyć pokrywę (14) nakrętkami zabezpieczającymi (12, rys. 7).

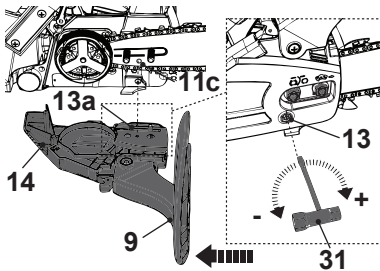

Rys. 6

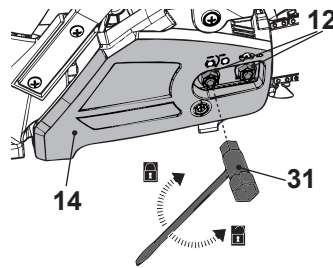

Rys. 7



**UWAGA:** Na tym etapie nakrętki dokręcić tylko palcami. Naciągu łańcucha nie można regulować przy dokręconej nakrętce zabezpieczającej (12) – należy najpierw poluzować.



**UWAGA:** Łańcuch piły (10) nie został jeszcze naciągnięty. Naciągnąć łańcuch zgodnie z opisem w punkcie „Naciąganie łańcucha piły”. Po około godzinie pracy produktu ponownie wyregulować naciąg łańcucha.

## Naciąganie łańcucha pilarki

Przed każdym użyciem, po wykonaniu pierwszych cięć i regularnie podczas pracy, co około pięć cięć, należy sprawdzać naciąg łańcucha. Na początku pracy nowe łańcuchy mogą się znacznie wydłużać. Jest to normalne zjawisko podczas docierania, w odstępy czasowe między przyszłymi regulacjami szybko się wydłużają.



**OSTRZEŻENIE!** Odłączyć złącze świecy zapłonowej (7) przed regulacją naciągu łańcucha piły!

Krawędzie tnące łańcucha piły są ostre! Podczas pracy z łańcuchem zawsze nosić rękawice ochronne!

Należy zawsze utrzymywać prawidłowe naciągnięcie łańcucha!

Luźny łańcuch zwiększa niebezpieczeństwo odrzutu! Luźny łańcuch może wyskoczyć z rowka prowadnicy! Może to spowodować urazy części ciała operatora oraz uszkodzenie łańcucha! Luźny łańcuch może spowodować szybkie zużycie łańcucha, prowadnicy i koła zębatego!

Zbyt mocny naciąg łańcucha powoduje przeciążenie i uszkodzenie silnika, a za słaby naciąg może spowodować jego spadnięcie z prowadnicy, a prawidłowo naprężony łańcuch gwarantuje uzyskanie optymalnych parametrów cięcia i dużą trwałość elementów urządzenia! Trwałość łańcucha zależy głównie od prawidłowego smarowania i naciągu!



**UWAGA:** Naciągu łańcucha nie można regulować przy dokręconej nakrętce zabezpieczającej (12) – należy najpierw poluzować.

1. Podnieść końcówkę prowadnicy (11) i przytrzymać ją lekko uniesioną podczas regulacji naciągu.
2. Obracać śrubę napinającą (13) w prawą stronę, aż „łączniki” łańcucha będą dotykać dolnej krawędzi prowadnicy (11, rys. 8, 9).

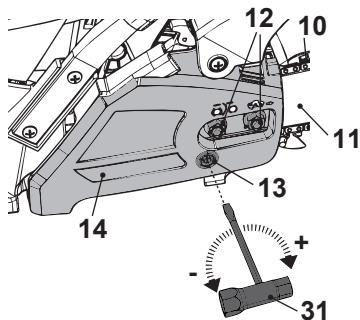

Rys. 8

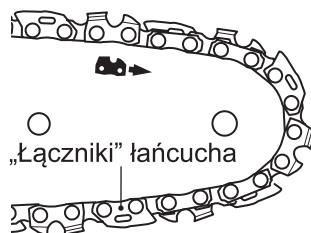

Rys.9

3. Przeciągnąć kilkakrotnie ręcznie łańcuch (10) wzdłuż górnej części prowadnicy (11) od jednego końca do drugiego. Łańcuch powinien być w dotyku naprężony, ale z zachowaniem swobody ruchu.

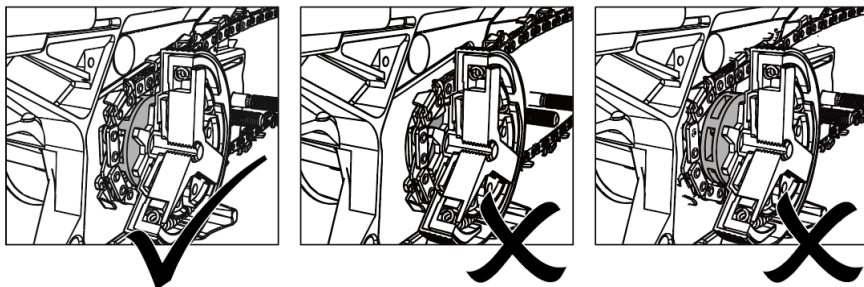

Rys. 10

4. Zabezpieczyć pokrywę (14) nakrętkami zabezpieczającymi (12).

### Próba naciągnięcia

1. Sprawdzić jedną ręką naciąg łańcucha, pociągając w górę łańcuch (10) w kierunku przeciwnym do ciężaru produktu. Prawidłowy naciąg łańcucha jest osiągnięty, gdy łańcuch można podnieść na ok. 2 - 4 mm od prowadnicy (11) w części środkowej (rys. 11, 12).
2. Ustawić naciąg, jeśli łańcuch piły jest za luźny lub za bardzo naprężony.

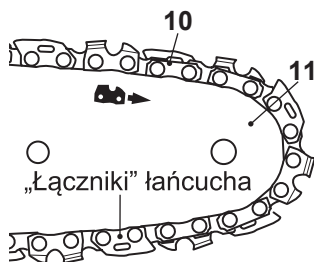

Rys. 11

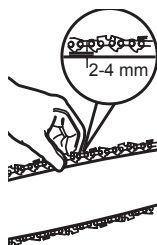

Rys.12

### Paliwo i olej silnikowy

Produkt jest wyposażony w silnik 2-suwowy, a zbiornik paliwa i oleju napędowego są połączone i przed użyciem produktu należy wlać mieszankę paliwa z olejem. Przestrzegać danych technicznych paliwa i oleju silnikowego.



**OSTRZEŻENIE!** Paliwo i olej są bardzo łatwopalne! Opary eksplodują po zapaleniu! Wokół produktu nie może być otwartego ognia! Nie palić tankowania paliwa i oleju!

## Przed rozpoczęciem

1. Położyć produkt na stabilnej, płaskiej powierzchni. Jeśli jest takie zalecenie, podłożyć niepalną podkładkę pod produkt.
2. Użyć odpowiednich lejków. Unikać rozlewać i przepelniania zbiorników.
3. Paliwo, zużyty olej i zabrudzone przedmioty należy zawsze utylizować zgodnie z lokalnymi przepisami (patrz rozdział „Recykling i utylizacja”).

## Paliwo



**OSTRZEŻENIE!** Produkt nie jest dostarczany z mieszanką benzyny i oleju w silniku! Przed użyciem tego produktu należy koniecznie napełnić go mieszanką paliwa i oleju!

1. Wymieszać zwykłą benzynę bezołowiową i wysokiej jakości olej silnikowy do chłodzonych powietrzem silników 2-suwowych w dostarczonej butelce do mieszania paliwa (30, rys. 13).
2. Używaj wysokiej jakości oleju z dodatkiem przeciwutleniacza, wyraźnie oznaczonego do stosowania w silnikach 2-suwowych chłodzonych powietrzem (JASO FC GRADE OIL lub ISO EGC GRADE).
3. Nie należy stosować oleju mieszanego BIA lub TWC (do silników 2-suwowych z chłodzeniem wodnym).
4. Zalecana proporcja zmieszania benzyny z olejem to 40:1.
5. W tabeli podano ilości benzyny i oleju, jakie należy zastosować do przygotowania mieszanki.
6. Jako odniesienie dla tego produktu należy używać wyłącznie skali 40:1 z butelki do mieszania.
7. Benzynę i olej należy wlać po odpowiednich stronach zgodnie z oznaczeniem podziałki na butelce. Na przykład najpierw wlać benzynę do oznaczenia „5”, a następnie wlać olej przeznaczony do silników 2-suwowych do oznaczenia „5”. Wskazuje to na prawidłowy stosunek 40:1 przy użyciu skali 40:1.

Benzyna	Olej
[ml]	[ml]
100	2,5
200	5,0
300	7,5
400	10,0
500	12,5

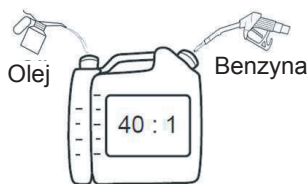

Rys. 13

8. Najpierw dokręcić dwie zatyczki. Po przechyleniu zbiornika olej wpada do benzyny. Wstrząsnąć mocno mieszankę paliwową przed napełnieniem zbiornika paliwa.



**UWAGA:** Nie mieszać paliwa i oleju bezpośrednio w zbiorniku produktu. Używać butelki do mieszania paliwa (30), która pomoże zapewnić prawidłowe proporcje zmieszania. Delikatnie wstrząsnąć, aby zapewnić dokładne wymieszanie paliwa i oleju.

9. Należy zawsze używać czystej, świeżej benzyny bezołowiowej. Paliwo należy kupować w ilościach, które można zużyć w ciągu 30 dni.
10. Unikaj zabrudzeń, pyłu lub wody w zbiorniku paliwa.
11. Odkręcić i zdjąć korek wlewu paliwa (24, rys. 14).
12. Wlać do zbiornika odpowiednio wymieszane paliwo/olej za pomocą lejka paliwowego wyposażonego w filtr, aby uniknąć przedostawania się zanieczyszczeń do zbiornika. Nie przepelniać. Pozostawić co najmniej 5 mm wolnej przestrzeni między górną powierzchnią paliwa a wewnętrzną krawędzią zbiornika, aby umożliwić rozszerzanie się paliwa (rys. 15).
13. Wyrzucić ewentualne rozlane paliwo miękką szmatką i założyć korek zbiornika paliwa (25). Użyć narzędzia uniwersalnego (31), aby prawidłowo dokręcić korek wlewu paliwa (25, rys. 14).

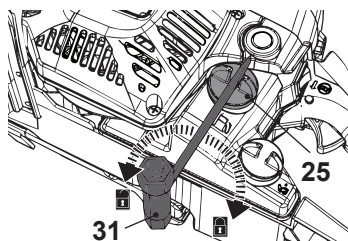

Rys. 14

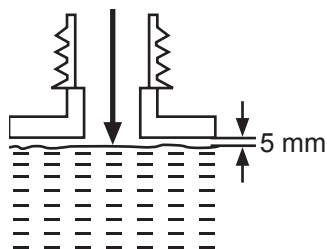

Rys.15



40:1



**UWAGA:** Paliwo i olej z biegiem czasu ulegają degradacji. Uruchomienie silnika może być trudne, jeśli używane jest paliwo, które było przechowywane przez ponad 30 dni. Pod koniec sezonu zaleca się wlewać do zbiornika tylko tyle paliwa, ile jest potrzebne do każdego użycia, ponieważ należy je całkowicie zużyć przed schowaniem produktu. Opróżnić zbiornik z pozostałego paliwa przed schowaniem produktu na więcej niż 30 dni.

## Smarowanie łańcucha



**OSTRZEŻENIE!** Produkt nie jest napełniony olejem do smarowania łańcucha. Przed użyciem należy wlać olej do smarowania łańcucha! Nie wolno używać produktu bez oleju, ponieważ może to spowodować poważne uszkodzenie produktu! Używanie suchego lub niewystarczająco naoliwionego łańcucha zmniejsza wydajność cięcia, trwałość produktu oraz powoduje szybkie zużycie łańcucha i prowadnicy wskutek przegrzania! Niewystarczającą ilość oleju można rozpoznać po dymie i zmianie koloru! Prawidłowe smarowanie łańcucha podczas cięcia ma zasadnicze znaczenie dla zmniejszania tarcia prowadnicy!

1. Umieścić produkt na stabilnej, równej powierzchni z korkiem zbiornika oleju do łańcucha (24) skierowanym do góry. Jeśli jest takie zalecenie, podłożyć niepalną podkładkę pod produkt.
2. Odkręcić i zdjąć korek zbiornika oleju (24, rys. 16).
3. Wlać do zbiornika odpowiedni olej za pomocą olejowego wyposażonego w filtr, aby uniknąć przedostawania się zanieczyszczeń do zbiornika. Nie wlewać za dużej ilości oleju i zostawić więcej niż 5 mm wolnej przestrzeni między górnym poziomem oleju a wewnętrzną krawędzią zbiornika w celu umożliwienia rozszerzania się oleju (rys. 17).

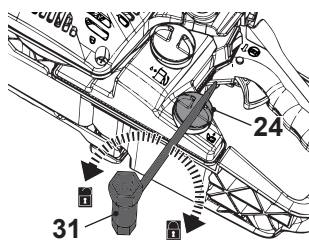

Rys. 16

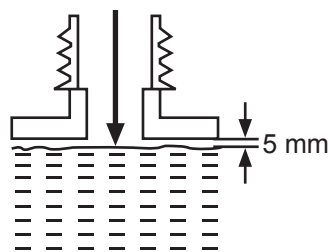

Rys.17



**UWAGA:** Używać oleju silnikowego SAE#10W-30 przez cały rok lub SAE#30-#40 w lecie oraz SAE#20 w zimie.



**UWAGA:** Pod koniec sezonu zaleca się wlewać do zbiornika tylko tyle oleju, ile jest potrzebne do każdego użycia, ponieważ należy go całkowicie zużyć przed schowaniem produktu.

4. Wytrzeć ewentualny rozlany olej miękką szmatką i założyć korek zbiornika oleju (24). Użyć narzędzia uniwersalnego (31), aby prawidłowo dokręcić korek wlewu oleju (rys. 16).



**UWAGA:** Należy zawsze usuwać smar, zużyty olej i przedmioty nimi zanieczyszczone zgodnie z lokalnymi przepisami.

## Kontrola



**UWAGA:** Przed użyciem produktu należy wykonać poniższy test. Produkt jest wyposażony w automatyczny system oliwienia! System oliwienia automatycznie dostarcza odpowiednią ilość oleju do prowadnicy i łańcucha! Sprawdzenie smarowania wymaga uruchomienia silnika. Przed sprawdzaniem produkt musi być w pełni zmontowany i wszystkie instrukcje muszą być przeczytane.

1. Podczas sprawdzania oliwienia prowadnica (11) i łańcuch piły (10) muszą znajdować się na swoim miejscu.
2. Uruchomić silnik; ustawić go na średnią moc i sprawdzić, czy olej łańcuchowy jest dostarczany tak, jak pokazano na rysunku (rys. 18).
3. Za pomocą dostarczonego wkrętaka (32), który znajduje się na spodzie produktu, wyregulować śrubę regulacyjną oleju łańcuchowego (22) olejarki na spodzie produktu, aby ustawić przepływ oleju łańcuchowego (rys. 19).

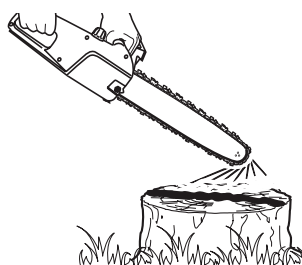

Rys. 18

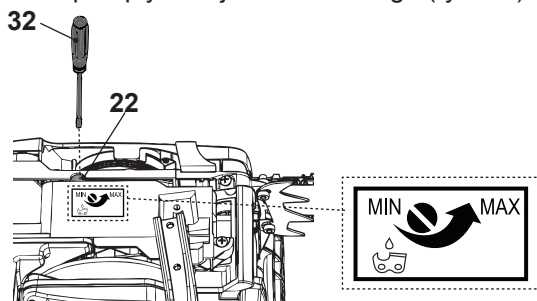

Rys.19

## Kontrole robocze

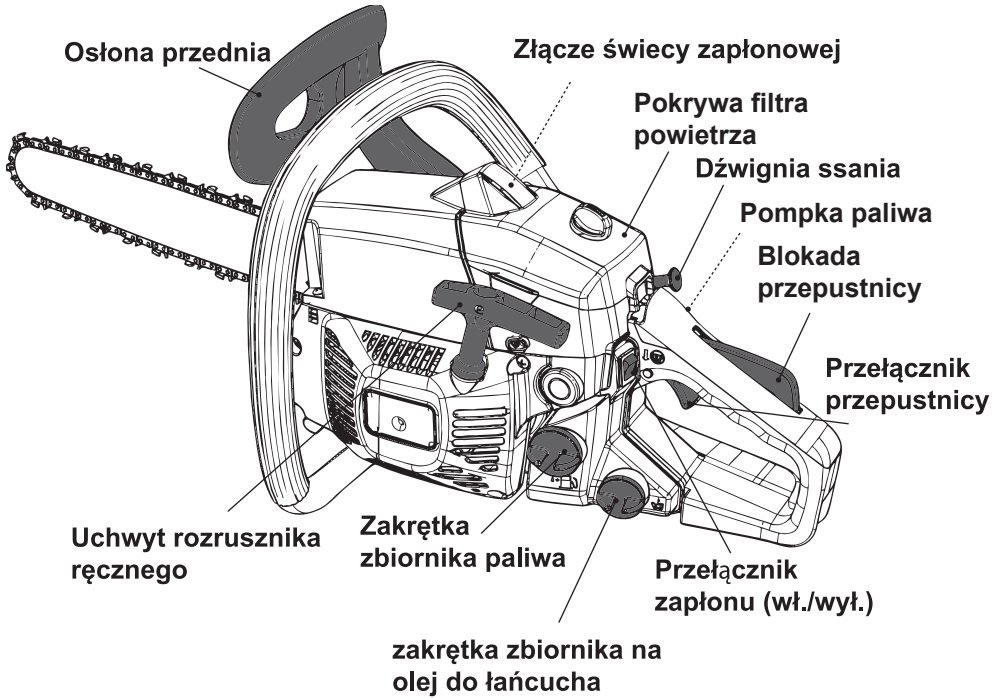



## Ustawianie



Montaż



Regulacja



Dolewanie mieszanki  
paliwowo-olejowej



Dolewanie oleju

## Zimny rozruch



Włączenie  
hamulca  
łańcucha



Przełączyć  
zapłon w  
pozycję „I”



Całkowite  
wyciągnięcie  
dźwigni  
ssania (5)



Naciśnięcie  
pompki (4) x6,  
aby zbiorniczek  
napętnić się  
paliwem (zimny  
silnik)



Pociągnięcie  
za ręczny  
rozrusznik x4,  
aby rozległ  
się dźwięk  
dmuchnięcia



Wciśnięcie  
dźwigni  
ssania (5)



Pociąganie  
za ręczny  
rozrusznik,  
aż silnik się  
uruchomi

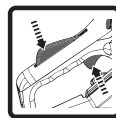

Wciśnięcie  
blokady  
przepustnicy (2)  
i przełącznika  
przepustnicy  
(3) w celu  
wyłączenia  
szybkiego  
przełączania



Wyłączenie  
hamulca  
łańcucha



Obsługa

## Ciepły rozruch



Włączenie hamulca łańcucha



Przełączyć zapłon w pozycję „I”



Całkowite wyciągnięcie dźwigni ssania (5)



Wciśnięcie dźwigni ssania (5)



Pociągnięcie za ręczny rozrusznik, aż silnik się uruchomi



Wciśnięcie blokady przepustnicy (2) i przełącznika przepustnicy (3) w celu wyłączenia szybkiego przełączania



Wyłączenie hamulca łańcucha



Obsługa

## Zatrzymywanie



Puścić blokadę przepustnicy (2) i przełącznik przepustnicy (3)



Przełączyć zapłon w pozycję „O”

## Przechowywanie



Opróżnić  
zbiornik  
paliwa.



Opróżnić  
zbiornik oleju  
łańcuchowego.



Wyczyścić i  
zakonserwować.



Schować.



**OSTRZEŻENIE!** Taki szybki rozruch zawiera tylko krótki przegląd sposobu uruchamiania i zatrzymywania produktu! Aby zapewnić bezpieczne użytkowanie, przed pierwszym użyciem należy przeczytać całą instrukcję obsługi!

## Przeznaczenie

Spalinowa piła łańcuchowa FPCSP41-3 ma moc wyjściową 1,4 kW. Produkt jest przeznaczony do cięcia pni i konarów o grubości maks. 350 mm. Nie wolno go używać do cięcia innych materiałów, takich jak tworzywa sztuczne, kamienie, metale, drewno zawierające obce materiały ani materiałów szkodliwych dla zdrowia. Produkt nie powinien być używany poza pomieszczeniami domowymi, np. do cięcia drewna opałowego na terenach leśnych.

Produkt może być używany wyłącznie z prowadnicami i łańcuchami podanymi w niniejszej instrukcji. Używanie innych typów i rozmiarów jest niedozwolone. Produkt umożliwia wykonywanie cięć pionowych i poziomych. Cięcia wzdłużne mogą być wykonywane tylko przez fachowy personel.

Ze względów bezpieczeństwa niezbędne jest zapoznanie się z całą instrukcją obsługi przed pierwszym użyciem produktu oraz przestrzeganie zawartych w niej zaleceń.

Produkt jest przeznaczony wyłącznie do użytku domowego, a nie komercyjnego. Nie należy używać urządzenia celów innych, niż są tutaj wymienione.

## Pompka paliwa

Przy uruchamianiu produktu z zimnym silnikiem należy nacisnąć 6 razy pompkę (4, rys. 20). Nie naciskać pompki w przypadku ciepłego rozruchu.

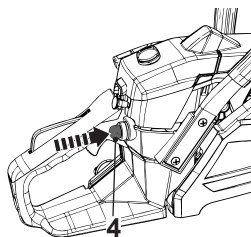

Rys. 20

## Dźwignia ssania

1. Po całkowitym wyciągnięciu dźwigni ssania (5, rys. 21a) ssanie znajduje się w pozycji ZAMKNIĘTE.
2. Po wciśnięciu dźwigni ssania (5, rys. 21b) ssanie znajduje się w pozycji OTWARTE.
3. Aby anulować szybkie przełączanie, nacisnąć i zwolnić blokadę przepustnicy (2) i przełącznik przepustnicy (3).

### ZAMKNIĘCIE

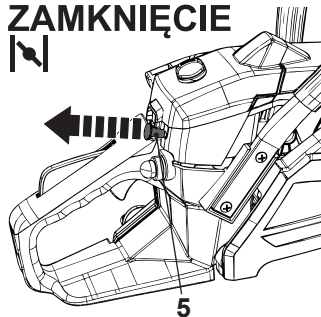

Rys.21a

### OTWARCIE

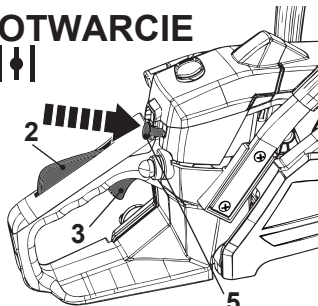

Rys.21b



**UWAGA:** Łatwiej jest uruchomić silnik, ustawiając przepustnicę na szybkie przełączanie. Gdy szybkie przełączanie przepustnicy zostanie anulowane, silnik pracuje na biegu jałowym.

## Hamulec łańcucha

Hamulec łańcucha to mechanizm zabezpieczający uruchamiany przez przednią osłonę dłoni (dźwignia hamulca łańcucha, 9). W przypadku odrzutu łańcuch natychmiast się zatrzymuje.

**Wyłączanie hamulca łańcucha:** Gdy dźwignia (9) hamulca łańcucha jest w pozycji wyłączonej, produkt może być obsługiwany z łańcuchem znajdującym się w ruchu (rys. 22).

**Włączanie hamulca łańcucha:** Gdy dźwignia (9) hamulca łańcucha jest w pozycji włączonej, łańcuch zostaje zatrzymany, gdy tylko hamulec łańcucha zostanie włączony (rys. 23).

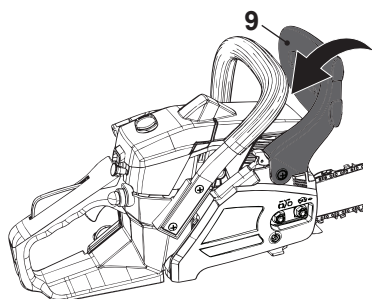

Rys.22, wyłączanie hamulca łańcucha

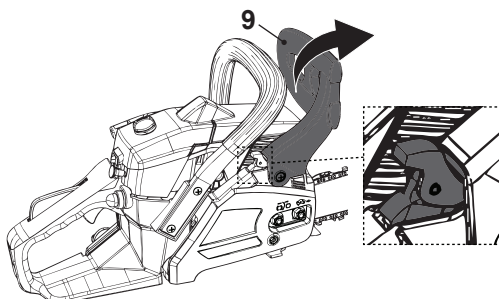

Rys. 23, włączanie hamulca łańcucha

### Test hamulca łańcucha



**OSTRZEŻENIE!** Przed użyciem produktu należy zawsze sprawdzić, czy hamulec łańcucha jest w pełni sprawny!

Przed każdym użyciem należy wykonać kontrolę działania. Celem testowania hamulca łańcucha jest zmniejszenie prawdopodobieństwa urazów spowodowanych odrzutem.

## Hamulec łańcucha

1. Sprawdzić, czy hamulec łańcucha jest wyłączony. Wyłączyć hamulec łańcucha, pociągając przednią osłonę dłoni (9) do tyłu w kierunku przedniego uchwytu (8).
2. Umieścić produkt na odpowiedniej płaskiej powierzchni, upewnić się, że łańcuch piły (10) nie dotyka powierzchni ani innych przedmiotów.

3. Chwycić przedni uchwyt (8) lewą ręką. Kciuk i palce powinny otaczać uchwyt. Prawą ręką chwycić tylny uchwyt (1). Kciuk i palce powinny otaczać uchwyt (rys. 24).
4. Włączyć produkt zgodnie z opisem, nacisnąć blokadę przepustnicy (2), a następnie całkowicie wcisnąć przełącznik przepustnicy (3) palcem wskazującym i przytrzymać do w tej pozycji.
5. Gdy silnik pracuje, włączyć hamulec łańcucha, obracając lewą ręką do przodu w kierunku przedniej osłony dłoni (9). Łańcuch piły (10) powinien się natychmiast zatrzymać.

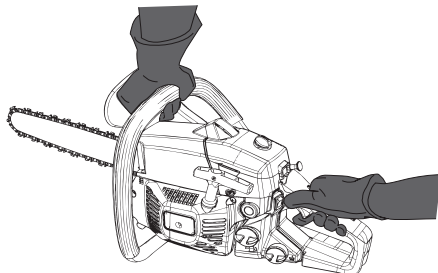

Rys. 24



**OSTRZEŻENIE!** Łańcuch piły nie uruchomi się, jeśli hamulec łańcucha jest w położeniu włączonym. Nie przyspieszać silnika dłużej niż 10 sekund, gdy hamulec łańcucha jest włączony (rys. 22), ponieważ układ hamulcowy łańcucha wewnątrz może uszkodzić maszynę.



**OSTRZEŻENIE!** Jeśli łańcuch (10) i silnik nie zatrzymają się, gdy hamulec łańcucha jest włączony, należy oddać produkt do najbliższego autoryzowanego serwisu lub osoby o podobnych kwalifikacjach! Nie używać produktu, jeśli hamulec łańcucha nie działa prawidłowo!



**OSTRZEŻENIE!** Przednia osłona dłoni (9) nie powinna być używana do uruchamiania i zatrzymywania produktu podczas normalnej pracy!

### Test prędkości łańcucha



**UWAGA:** Przed użyciem produktu należy wykonać poniższy test.

Uruchomić produkt zgodnie z poniższym opisem i trzymać go na biegu jałowym. Łańcuch piły (10) nie może się poruszać, gdy silnik pracuje na biegu jałowym.



**OSTRZEŻENIE!** Jeśli łańcuch wykazuje jakiegokolwiek oznaki ruchu, natychmiast zatrzymać silnik! Począkać, aż wszystkie ruchome elementy się zatrzymają! Skontaktować się z autoryzowanym centrum serwisowym lub podobnie wykwalifikowaną osobą, aby wyregulować prędkość biegu jałowego!

## Uruchamianie/ zatrzymywanie

### Zimny rozruch



**OSTRZEŻENIE!** Sprawdzić czy łańcuch (10) nie dotyka ziemi ani innych przedmiotów podczas uruchamiania produktu! Tylny uchwyt (1) musi znajdować się w pozycji pionowej!

1. Pchnąć przednią osłonę dłoni (9) do przodu, aby włączyć hamulec łańcucha (rys. 25, krok 1). Łańcuch piły (10) jest teraz zablokowany.
2. Ustawić przełącznik zapłonu (23) w pozycji włączonej „1” (poz. wł., rys. 25, krok 2).
3. Wyciągnąć całkowicie dźwignię ssania (5). Dźwignia ssania (5) znajduje się teraz w pozycji ZAMKNIĘTE (rys. 24, krok 3).
4. Nacisnąć 6 razy pompkę (4), aż pojemnik napełni się paliwem (rys. 25, krok 4).
5. Trzymać produkt mocno na ziemi lewą ręką za przedni uchwyt (8). Kciuk i palce powinny chwytać uchwyt.
6. Położyć prawą stopę na tylnej prawej osłonie i docisnąć.
7. Prawą ręką powoli pociągnąć uchwyt rozrusznika ręcznego (26), aż pojawi się wyczuwalny opór, a następnie pociągnij energicznie, mocno. Powtórzyć 4 razy, aż pojawi się dźwięk dmuchnięcia (rys. 25, krok 5). Na tym etapie silnik nie uruchomi się.



**OSTRZEŻENIE!** Pozwolić, aby lina powracała powoli i w kontrolowany sposób po każdym pociągnięciu! Nie wyciągać rozrusznika poza czerwony pasek na końcu rozrusznika!

8. Pchnąć całkowicie dźwignię ssania (5, rys. 25, krok 6). Dźwignia ssania jest teraz w pozycji OTWARTE, a przepustnica jest utrzymywana w pozycji szybkiego przełączania.
9. Pociągać ponownie uchwyt rozrusznika ręcznego (26) aż do uruchomienia silnika.
10. Wcisnąć blokadę przepustnicy (2) i przełącznik przepustnicy (3), aby



anulować szybkie przełączanie (rys. 25, krok 8). Silnik pracuje na biegu jałowym.

11. Pozostawić produkt na biegu jałowym przez około 30 sekund, aby go rozgrzać.
12. Gdy silnik pracuje płynnie, ostrożnie pociągnąć przednią osłonę dłoni (9) do tyłu w kierunku przedniego uchwytu (8), aby wyłączyć hamulec łańcucha (rys. 25, krok 9).



**UWAGA:** Gdy ssanie jest w pozycji OTWARTE i prędkość silnika staje się niestabilna: Wyciągnij lekko ssanie do pozycji środkowej, aby zapewnić dodatkowy czas na rozgrzanie. Po rozgrzaniu przesunąć ssanie z powrotem do pozycji OTWARTE.

13. Trzymać produkt lewą ręką za przedni uchwyt (8), a prawą za tylny uchwyt (1).
14. Wcisnąć blokadę przepustnicy (2), a następnie przełącznik przepustnicy (3), aby przyspieszyć silnik. Łańcuch piły porusza się.

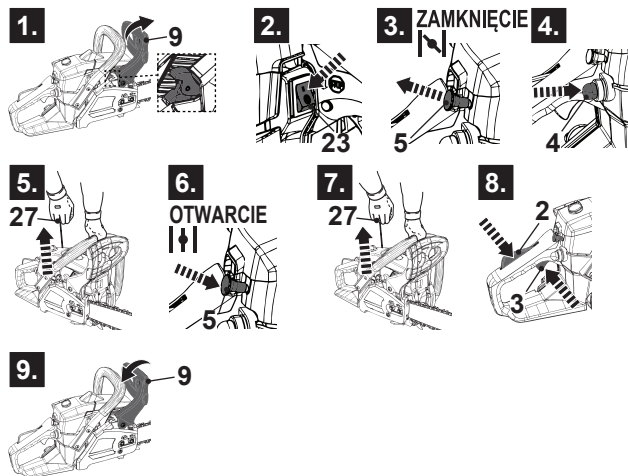

Rys. 25

### Ciepły rozruch

1. Pchnąć przednią osłonę dłoni (9) do przodu, aby włączyć hamulec łańcucha (rys. 25, krok 1). Łańcuch piły jest teraz zablokowany.
2. Ustawić przełącznik zapłonu (23) w pozycji włączonej „1” (poz. wł., rys. 25, krok 2).
3. Wyciągnąć całkowicie dźwignię ssania (5). Dźwignia ssania (5) znajduje się teraz w pozycji ZAMKNIĘTE (rys. 25, krok 3).
4. Pchnąć całkowicie dźwignię ssania (5, rys. 25, krok 6). Dźwignia ssania jest teraz w pozycji OTWARTE, a przepustnica jest utrzymywana w pozycji szybkiego przełączania.

5. Trzymać produkt mocno na ziemi lewą ręką za przedni uchwyt (8). Kciuk i palce powinny chwytać uchwyt.
6. Położyć prawą stopę na tylnej prawej osłonie i docisnąć.
7. Pociągać lekko za uchwyt rozrusznika (27), aż pojawi się wyczuwalny opór, następnie pociągnąć energicznie (rys. 25, krok 8). Powtarzać, aż silnik się włączy.
8. Wcisnąć blokadę przepustnicy (2) i przełącznik przepustnicy (3), aby anulować szybkie przełączanie (rys. 25, krok 8). Silnik pracuje na biegu jałowym. .
9. Gdy silnik pracuje płynnie, ostrożnie pociągnąć przednią osłonę dłoni (9) do tyłu w kierunku przedniego uchwytu (8), aby wyłączyć hamulec łańcucha (rys. 25, krok 9).
10. Trzymać produkt lewą ręką za przedni uchwyt (8), a prawą za tylny uchwyt (1).
11. Wcisnąć blokadę przepustnicy (2), a następnie przełącznik przepustnicy (3), aby przyspieszyć silnik. Łańcuch piły porusza się.



**UWAGA:** Jeśli silnik nie uruchomi się, silnik może być zalany. Zalanie jest spowodowane zbyt dużą ilością mieszanki paliwowej podanej w niewłaściwym czasie i może uniemożliwić uruchomienie produktu. Należy postępować zgodnie z poniższą procedurą: Przełączyć wyłącznik zapłonu (23) w pozycję „0” (poz. wył.). Pchnąć dźwignię ssania (5) całkowicie z powrotem do pozycji OTWARTE. Zdjąć pokrywę filtra powietrza (6a) i wyjąć świecę zapłonową (7a), następnie wysuszyć ją. Kilkakrotnie pociągnąć uchwyt rozrusznika ręcznego (27) w celu spuszczenia paliwa z komory spalania. Poczekać, aż paliwo wyparuje, następnie zamontować z powrotem świecę zapłonową (7a). Przed uruchomieniem silnika usunąć rozlane paliwo i odsuń produkt na co najmniej 3 metry, aby uniknąć przypadkowego pożaru. Poczekaj, aż silnik ostygnie, a następnie uruchomić produkt zgodnie z opisem w rozdziale „Zimny rozruch”.

### Zatrzymywanie

1. Zwolnić blokadę przepustnicy (2) i przełącznik przepustnicy (3) i zostawić produkt na wolnych obrotach na 10 - 15 sekund (rys. 26, krok 1).
2. Ustawić przełącznik zapłonu (23) w pozycji włączonej (poz. STOP, rys. 26, krok 2).

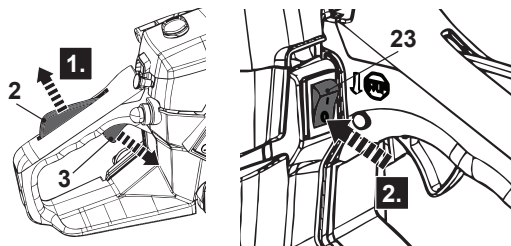

Rys. 26



**OSTRZEŻENIE!** Łańcuch (10) będzie się jeszcze poruszał przez krótki czas nawet po wyłączeniu silnika! Poczekać, aż łańcuch (10) całkowicie się zatrzyma, następnie położyć produkt na ziemi!



**UWAGA:** Po dłuższym użytkowaniu produkt będzie bardzo ciepły; poczekać, aż całkowicie ostygnie przed ponownym uruchomieniem. Jeśli produktu nie można włączyć za pomocą procedury ciepłego rozruchu, należy zapoznać się z procedurą zimnego rozruchu.

## Obsługa ogólna

1. Przed użyciem sprawdzić urządzenie i jego akcesoria pod kątem uszkodzeń. Jeśli urządzenie wygląda na uszkodzone lub zużyte, nie wolno go używać.
2. Sprawdzić dwa razy, czy narzędzia i prowadnica/łańcuch są prawidłowo zamocowane.
3. Sprawdzić poziom mieszanki paliwowo-olejowej i poziom oleju łańcuchowego, w razie potrzeby uzupełnić.
4. Przed użyciem usunąć zatyczkę ochronną (18a) ze szpiczastego zderzaka (18).
5. Urządzenie należy zawsze trzymać za uchwyty. Uchwyty powinny być suche i czyste, aby ręce się nie ślizgały.
6. Odpowietrzniki (28) muszą być czyste i nie mogą zawierać żadnych przedmiotów utrudniających przepływ powietrza. W razie potrzeby należy je wyczyścić miękką szczotką. Zatkane odpowietrzniki mogą być przyczyną przegrzania się i uszkodzenia urządzenia.
7. W razie zakłócenia podczas pracy lub wejścia innych osób do obszaru pracy urządzenie należy natychmiast wyłączyć. Przed położeniem należy poczekać, aż urządzenie się całkowicie zatrzyma.
8. Nie nadwyręzać się podczas pracy. Należy robić regularne przerwy w celu utrzymania zdolności do koncentracji podczas pracy i pełnej kontroli nad urządzeniem.

## Podstawowa obsługa/procedura cięcia

1. Aby nabyć umiejętności praktycznych, należy przejść certyfikowany kurs cięcia pilarką łańcuchową i nauczyć się bezpiecznej, efektywnej obsługi pilarki łańcuchowej. Należy zapoznać się ze wskaźnikami i przełącznikami. Przećwiczyć wszystkie ruchy przy wyłączonym produkcie.
2. Produkt należy używać zawsze oburącz. Lewą ręką za przedni uchwyt (8), prawą za tylny (1). Podczas pracy należy trzymać za oba uchwyty. Nie próbować używać produktu jedną ręką.
3. Podczas używania produktu należy przyjąć bezpieczną postawę. Produkt trzymać z prawej strony ciała (rys. 27).
4. Przed wykonaniem cięcia należy sprawdzić prawidłowe smarowanie zgodnie z opisem w rozdziale „Smarowanie zespołu łańcucha”.
5. Przed kontaktem z drewnem łańcuch (10) musi być rozpędzony do pełnej prędkości. Za pomocą szpiczastego zderzaka zabezpieczyć produkt na drewnie przed rozpoczęciem cięcia, a podczas cięcia zderzak powinien pełnić funkcję punktu dźwigni (rys. 28).
6. Przy cięciu grubszych kłód ustawić zderzak w dolnym punkcie, pociągając produkt lekko do tyłu, aż zwolnią się chwytające zęby, a następnie ustawić go na niższym poziomie, aby kontynuować cięcie. Nie odsuwać całkowicie produktu od drewna.
7. Nie naciskaj łańcucha piły na siłę podczas cięcia, pozwól łańcuchowi wykonywać swoją pracę, używając zębów chwytających, aby wywierać minimalny nacisk dźwigni.
8. Nie używać produktu z całkowicie wyciągniętymi rękami i nie próbować wchodzić w trudno dostępne miejsca ani na drabiny. Nie używać produktu na wysokości powyżej ramion (rys. 29).



Rys. 27

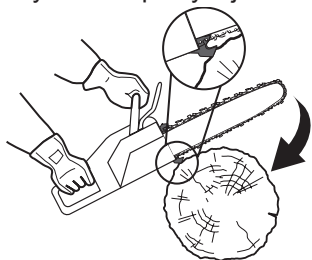

Rys. 28

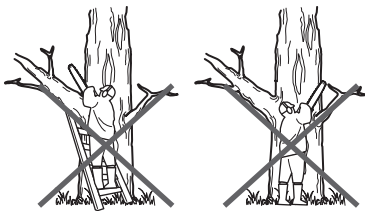

Rys. 29

9. Optymalne cięcie występuje wtedy, gdy prędkość łańcucha podczas cięcia jest stała.

10. Gdy cięcie zbliża się do końca, należy zachować szczególną ostrożność. Ciężar produktu może się nagle zmienić w momencie niespodziewanego wyjścia z drewna. Może to spowodować wypadek z urazami nóg i stóp. Produkt należy wyjmować z drewna, gdy jest on włączony.
11. Sprawdź, czy doprowadzanie oleju do łańcucha działa prawidłowo; uruchomić piłę ze średnią prędkością i upewnić się, że łańcuch jest równomiernie pokryty olejem.

## Odrzut



**OSTRZEŻENIE!** Niebezpieczeństwo odrzutu! Odrzut może prowadzić do niebezpiecznej utraty kontroli nad produktem i spowodować poważne lub śmiertelne obrażenia operatora lub osoby stojącej w pobliżu! Należy być zawsze czujnym, ponieważ odrzut, np. przy zakleszczeniu, to główne zagrożenie występujące podczas używania produktu i główna przyczyna większości wypadków!

Odrzut może powstać, gdy występ lub końcówka prowadnicy zetknie się z przedmiotem lub gdy drewno zakleszczy się i zatrzyma łańcuch. W niektórych przypadkach kontakt z końcówką prowadnicy (11) może spowodować błyskawiczną reakcję odwrotną, polegającą na odrzucie prowadnicy do góry i do tyłu w kierunku operatora (rys. 30 - 32).

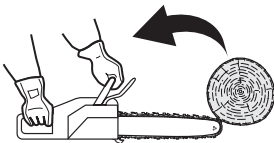

Rys. 30

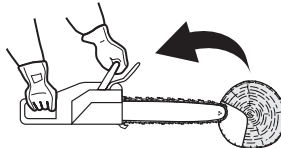

Rys. 31

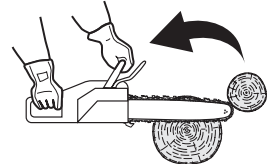

Rys. 32

1. Zakleszczenie łańcucha piły (10) wzdłuż dolnej części prowadnicy (11) może odciągnąć produkt do przodu od operatora (rys. 33).
2. Zakleszczenie łańcucha (10) na końcówce prowadnicy (11) może spowodować nagłe pchnięcie prowadnicy w kierunku operatora (rys. 34).

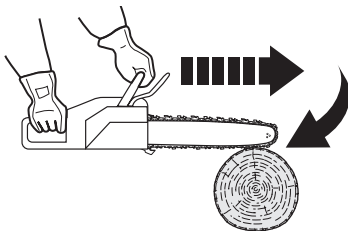

Rys. 33

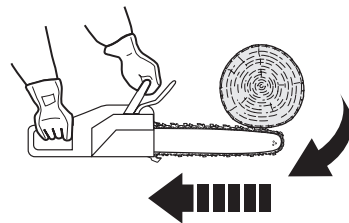

Rys. 34

3. Każda z tych reakcji może skutkować utratą kontroli nad produktem, a w konsekwencji spowodować poważne urazy ciała.
4. Przy podstawowym zrozumieniu „odrztu” element zaskoczenia może zostać zredukowany lub wyeliminowany. Do większości wypadków przyczynia się nagle zaskoczenie.
5. Podczas pracy silnika należy mocno trzymać produkt obiema rękami, prawą ręką za tylny uchwyt (1), a lewą za przedni uchwyt (8). Trzymać mocno kciuki i palce wokół uchwytów (1, 8). Mocny chwyt pomoże zmniejszyć „odrztu” i zachować kontrolę nad produktem.
6. Przed przystąpieniem do używania produktu należy uważnie przeczytać wszystkie ostrzeżenia dotyczące bezpieczeństwa i instrukcję obsługi.

### Aby uniknąć odrztu:

1. Piła z prowadnicą pod kątem płaskim.
2. Nie pracować z luźnym, bardzo rozciągniętym lub bardzo zużytym łańcuchem.
3. Upewnić się, że łańcuch jest prawidłowo naostrzony.
4. Nie ciąć powyżej wysokości ramion.
5. Nie pracować samą końcówką prowadnicy łańcucha.
6. Produkt należy używać zawsze oburącz.
7. Zawsze używać łańcucha o małym odrzucie.
8. Stosować metalowe zęby chwytające, aby podważyć obrabiany przedmiot.
9. Zapewnić prawidłowe naciągnięcie łańcucha.
10. Ciąć tylko z silnikiem na wysokich obrotach.
11. Nie pozwolić, aby nos prowadnicy stykał się z kłodą, gałęzią lub jakąkolwiek inną przeszkodą, w którą można uderzyć podczas obsługi produktu.
12. Należy postępować zgodnie z instrukcją ostrzeżenia i konserwacji podaną przez producenta łańcucha.
13. Używać wyłącznie zamiennych prowadnic i łańcuchów określonych przez producenta lub ich równorzędnych zamienników.



**OSTRZEŻENIE!** Większość wypadków „odrztu” ma miejsce podczas okrzesywania! Należy zwracać szczególną uwagę na pozycję strefy „odrztu” prowadnicy podczas „okrzesywania” gałęzi, które są naprężone.

## Ścinanie drzew

1. Podczas operacji przecinania pni i ścinania drzew, wykonywanych przez dwie lub więcej osób jednocześnie, operacje przecinania powinny być oddzielone od operacji ścinania na odległość równą co najmniej dwukrotnej długości ścinanego drewna. Nie wolno ścinać drzew w sposób zagrażający przebywającym w pobliżu osobom, sieciom energetycznym ani innym przedmiotom. Jeśli drzewo sięga do linii energetycznej, należy niezwłocznie powiadomić operatora sieci.
2. Operator produktu powinien znajdować się na wyższej stronie nachylonego terenu, gdy drzewo może się stoczyć lub zsunąć po ścięciu.
3. W razie potrzeby przed rozpoczęciem cięcia należy wyznaczyć przygotować drogą ucieczki. Droga ucieczki powinna biec do tyłu i skośnie względem tyłu oczekiwanej linii przewrócenia się drzewa (rys. 35).
4. Przed rozpoczęciem ścinania należy uwzględnić naturalne nachylenie drzewa, lokalizację większych gałęzi i kierunek wiatru w celu określenia drogi przewracania się drzewa.
5. Usunąć z drzewa śmieci, starą korę, gwoździe, kłamry i druty.

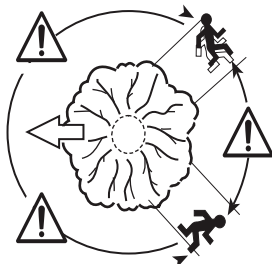

Rys. 35

### Nadcinanie

Zaznaczyć nacięcie (rys. 36, B) na 1/3 średnicy drzewa, prostopadłe do kierunku przewrócenia się drzewa (rys. 36). Wykonać najpierw dolne poziome nacięcie. W ten sposób można zapobiec zakleszczeniu łańcucha lub prowadnicy pilarki podczas wykonywania drugiego nacięcia.

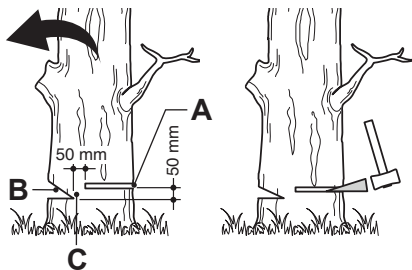

Rys. 36

### Nacięcie do ścinania w tył

1. Wykonać cięcie ścinania do tyłu (rys. 36, A) co najmniej 50 mm nad nacięciem poziomym (rys. 36). Cięcie to powinno być równoległe do nacięcia poziomego. Wykonać cięcia tak, aby drewno wykonało ruch podobny do przegubu. Przegub (rys. 36, C) uniemożliwia skręcenia się drzewa i jego przewrócenie się w nieodpowiednim kierunku. Nie przecinać przegubu.
2. Gdy cięcie zbliży się do przegubu, drewno powinno zacząć się przewracać. Jeśli istnieje możliwość, że drewno nie przewróci się w żądanym kierunku albo że się zakołysze do tyłu i zakleszczy łańcuch pilarki, należy zakończyć cięcie przed wykonaniem pełnego cięcia i za pomocą drewnianego, plastikowego lub aluminiowego klina rozewrzeć szczelinę i powalić drzewo wzdłuż żądanej linii.
3. Gdy drzewo zacznie się przewracać, usunąć produkt ze szczeliny, wyłączyć silnik i położyć produkt, a następnie oddalić się korzystając z wyznaczonej ścieżki ucieczki. Uważać na spadające gałęzie i patrzeć pod nogi.

## Okrzesywanie

Okrzesywanie oznacza usuwanie gałęzi ze ściętego drzewa. Podczas okrzyszowania należy pozostawić większe gałęzie, aby kłoda się nie stoczyła. Jednym cięciem usuwać małe gałęzie (rys. 37). Naprężone gałęzie należy ucinać od dołu, aby pilarka się nie zakleszczyła.

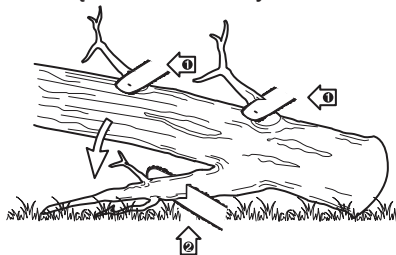

Rys. 37



**OSTRZEŻENIE!** Nie wspinąć się na drzewo, aby przyciąć gałęzie! Nie stawać na drabinach, platformach, kłodach ani w jakiegokolwiek pozycji, która może spowodować utratę równowagi lub kontroli nad piłą! Podczas okrzyszowania drzew ważne jest, aby nie wykonywać cięcia równo obok głównej gałęzi lub pnia, dopóki nie odetnie się dalej konaru, aby zmniejszyć ciężar! Zapobiega to zdzieraniu kory z głównego elementu!



**OSTRZEŻENIE!** Jeśli gałęzie do okrzyszowania znajdują się powyżej wysokości klatki piersiowej, zatrudnić specjalistę do okrzyszowania!



## Cięcie sprężynujących żerdzi

Są to kłody, gałęzie, pnie z korzeniami lub młode drzewka, które są wygięte przez inne drzewa i wskutek tego naprężone w taki sposób, że odskakują po usunięciu lub ucięciu drzewa, które je trzyma (rys. 38).

Pień z korzeniem po ścięciu drzewa ma dużą skłonność do odskakiwania do pozycji pionowej podczas przecinania w celu odcięcia kłody od pnia. Należy na nie uważać, ponieważ są niebezpieczne.



Rys. 38

## Przecinanie na kłody

Przecinanie jest to cięcie dłużycy na kłody. Ważne jest, aby stać stabilnie, a ciężar powinien być równomiernie rozłożony na obie stopy. Jeśli to możliwe, kłoda powinna być podnoszona i podparta za pomocą kończyn, innych kłód lub klinów.

1. Należy postępować zgodnie z prostymi zasadami łatwego cięcia. Jeśli kłoda jest podparta na całej długości (rys. 39), należy ją przecinać od wierzchu.
2. Jeśli kłoda jest podparta na jednym końcu (rys. 40), należy przeciąć 1/3 średnicy na spodzie. Następnie wykonać pełne cięcie od wierzchu, które powinno spotkać się z pierwszym cięciem.

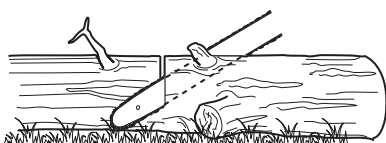

Rys. 39

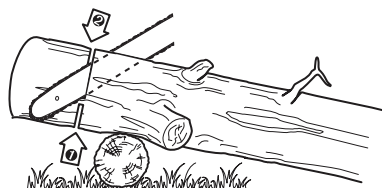

Rys. 40

3. Jeśli kłoda jest podparta na obu końcach (rys. 42), należy przeciąć 1/3 średnicy na wierzchu. Następnie wykonać pełne cięcie na 2/3 od spodu, które powinno spotkać się z pierwszym cięciem.
4. Podczas podcinania na nachyleniu należy zawsze stać na wyższej stronie kłody (rys. 42). W przypadku cięcia „na wylot”, w celu zachowania pełnej kontroli, pod koniec cięcia należy zwolnić docisk cięcia, trzymając nadal urządzenia za uchwyty. Nie pozwolić, aby łańcuch zetknął się z ziemią.

Po wykonaniu cięcia, przed wykonaniem kolejnego ruchu poczekać, aż łańcuch się zatrzyma. Przed oddaleniem się od drzewa należy zawsze zatrzymać silnik.

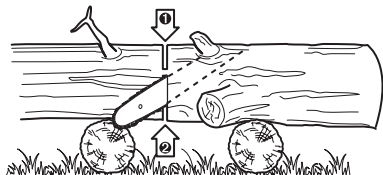

Rys. 41



Rys. 42

5. Do podcięcia podeprzeć małe kłody ma stojaku do cięcia lub na innej kłodzie (rys. 43).
6. Jeśli średnica drewna jest wystarczająco duża, aby można było włożyć miękki klin przerywający bez dotykania łańcucha, należy użyć klina do przytrzymania nacięcia otwartego, aby zapobiec zakleszczeniu (rys. 44).



Rys. 43

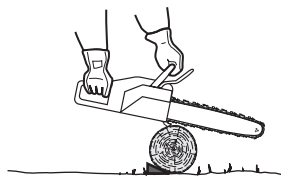

Rys. 44

## Po użyciu

1. Wyłączyć produkt, odłączyć złącze świecy (7) i poczekać, aż urządzenie ostygnie.



**OSTRZEŻENIE!** Świeca zapłonowa (7a) jest gorąca przez dłuższy czas po pracy!

2. Sprawdzić, wyczyścić i schować urządzenie zgodnie z opisem.

## Złote zasady pielęgnacji



**OSTRZEŻENIE!** Przed sprawdzaniem, konserwowaniem i czyszczeniem należy wyłączyć produkt, odłączyć złącze świecy zapłonowej (7) i poczekać, aż produkt ostygnie! Należy zapewnić regularne i staranne utrzymanie produktu! Jeśli produkt jest niewłaściwie konserwowany, może nie spełniać swojego zamierzonego zadania, co może mieć fatalne konsekwencje.

1. Produkt należy utrzymywać w czystym stanie. Usunąć odpady po każdym użyciu i przed schowaniem urządzenia.
2. Regularne i prawidłowe czyszczenie pomoże zapewnić bezpieczne użytkowanie i zwiększyć trwałość produktu.
3. Przed każdym użyciem sprawdzić produkt pod kątem zużytych i uszkodzonych elementów. Nie używać urządzenia, jeśli znajdują się w nim zepsute i zużyte elementy. Przed ponownym użyciu produktu, w razie potrzeby wymienić zużyte elementy lub skontaktować się z autoryzowanym centrum serwisowym w celu naprawy.



**OSTRZEŻENIE!** Naprawy i prace konserwacyjne wykonywać wyłącznie zgodnie z niniejszą instrukcją! Wszystkie inne prace muszą być wykonywane przez wykwalifikowanego specjalistę!

## Generalne czyszczenie

1. Produkt czyścić lekko wilgotną szmatką i łagodnym mydłem. W miejscach trudno dostępnych używać pędzla.
2. W szczególności po każdym użyciu wyczyścić otwory wentylacyjne (28) za pomocą szmatki i szczotki.
3. Uporczywy brud usuwać za pomocą sprężonego powietrza (maksymalnie 3 bar).



**UWAGA:** Do czyszczenia produktu nie należy używać chemicznych, alkalicznych, ściernych ani agresywnych środków ani środków dezynfekujących, ponieważ mogą one być szkodliwe dla jego powierzchni.

4. Sprawdzić urządzenie pod kątem zużytych lub uszkodzonych elementów. Przed ponownym użyciem produktu, w razie potrzeby wymienić zużyte elementy lub skontaktować się z autoryzowanym centrum serwisowym w celu naprawy.

### Smarowanie koła zębatego



**UWAGA:** W celu nasmarowania koła zębatego (11b) nie ma konieczności zdejmowania łańcucha (10). Smarowanie może odbywać się podczas pracy.

1. Wyczyścić koło zębate (11b).
2. Za pomocą smarownicy włożyć końcówkę igły do otworu smarowego (11a) i wstrzyknąć smar, tak, aby wypłynął on przy zewnętrznej krawędzi koła zębatego (11b, rys. 45).
3. Sprawdzić, czy hamulec łańcucha jest wyłączony. Obrócić łańcuch (10) za pomocą ręki w rękawicy. Powtarzać operację smarowania, aż całe koło zębate (11b) zostanie nasmarowane.

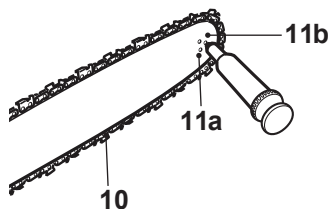

Rys. 45

### Utrzymanie prowadnicy i łańcucha piły

Większości problemów z prowadnicą można zwykle zapobiec poprzez odpowiednie utrzymanie urządzenia. Nieprawidłowe napełnienie i niestandardowe ustawienie narzędzia tnącego i szablonu głębokości są przyczynami większości problemów z prowadnicą i wynikają one głównie z nierównomiernego zużycia prowadnicy. Ponieważ prowadnica zużywa się nierównomiernie, szczeliny poszerzają się, co może spowodować stukanie łańcucha i utrudniać wykonanie prostego cięcia. Jeżeli prowadnica jest nieodpowiednio nasmarowana, w urządzeniu pracuje z za mocno naciągniętym łańcuchem, sprzyja to szybkiemu zużyciu prowadnicy. Aby zminimalizować to zużycie, zalecana jest konserwacja prowadnicy i łańcucha pilarki.

1. Zdemontować prowadnicę i łańcuch w kolejności odwrotnej niż montaż.
2. Sprawdzić, czy złącze smarowania (16) nie jest zatkane i w razie potrzeby wyczyścić je w celu zapewnienia prawidłowego smarowania prowadnicy i łańcucha podczas pracy pilarki. Za pomocą miękkiego cienkiego drutu przepchać otwór wypływu oleju (rys. 46).

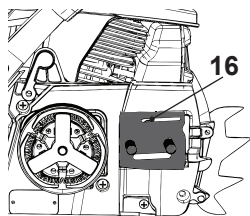

Rys.46



**UWAGA:** Stan kanałów olejowych można łatwo sprawdzić. Jeśli kanały są czyste, olej automatycznie wytryśnie w ciągu kilku sekund od uruchomienia produktu. Produkt jest wyposażony w automatyczny system oliwienia.

3. Sprawdzić koło zębate (21). W razie zużycia lub uszkodzenia wskutek nadmiernego naprężenia wymianę powinien przeprowadzić autoryzowany serwis lub osoba o podobnych kwalifikacjach.
4. Usunąć resztki materiału z szyn na prowadnicy (11) za pomocą śrubokrętu, szpachelki, szczotki drucianej lub podobnego narzędzia. Dzięki temu olej może dopłynąć i zapewnić prawidłowe smarowanie prowadnicy (11) i łańcucha (10, rys. 47).

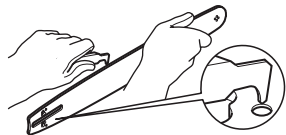

Rys. 47

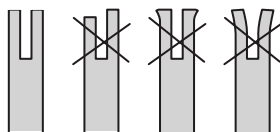

Rys. 48

5. Sprawdzić zużycie szczeliny prowadnicy: Przyłożyć linijkę (prosta krawędź) do boku prowadnicy i płytek bocznych ostrzy. Jeśli między linijką a prowadnicą jest szczelina, szczelina prowadnicy jest normalna. Jeśli nie ma szczeliny (linijka jest zrównana z bokiem prowadnicy), szczelina prowadnicy jest zużyta i wymaga wymiany (rys. 48).
6. Obrócić prowadnicę o 180°, aby umożliwić równomierne zużycie i zwiększyć żywotność prowadnicy (11).
7. Sprawdzić łańcuch pilarki pod kątem ewentualnego zużycia i uszkodzenia. W razie potrzeby tarczę należy wymienić. Doświadczeni użytkownicy mogą sami ostrzyć stępione łańcuchy (patrz rozdział „Ostrzenie łańcucha piły”).
8. Zamontować łańcuch piły (10) i prowadnicę (11) zgodnie z opisem w rozdziale „Montaż – łańcuch i prowadnica”.

## Ostrzenie łańcucha piły



**UWAGA:** Nie wolno ciąć tępym łańcuchem. Łańcuch jest tępym (10), gdy podczas dociskania do drewna wióra są bardzo małe.

1. Łańcuch (10) można ostrzyć w autoryzowanym serwisie lub we własnym zakresie za pomocą odpowiedniego zestawu do ostrzenia. Należy również przestrzegać instrukcji ostrzenia dostarczonych z zestawem do ostrzenia.



**OSTRZEŻENIE!** We własnym zakresie łańcuch (10) mogą ostrzyć wyłącznie osoby odpowiednio przeszkolone i doświadczone! Do ostrzenia łańcucha należy używać odpowiednich narzędzi.

2. Różnica wysokości między zębem a grzbietem to głębokość cięcia. Podczas ostrzenia łańcucha (10) należy wziąć pod uwagę następujące punkty (rys. 49)

- kąt pilnika
- kąt cięcia
- pozycja pilnika
- średnica okrągłego pilnika
- głębokość pilnika

3. Aby naostrzyć łańcuch, należy postępować w następujący sposób:

- Używać rękawic ochronnych.
- Upewnić się, że łańcuch jest prawidłowo naciągnięty.
- Włączyć hamulec łańcucha, aby zablokować łańcuch na prowadnicy.

4. Użyć pilnika łańcuchowego (brak w zestawie), którego średnica jest 1,1-krotnością głębokości zęba tnącego. Upewnić się, że 20% średnicy pilnika znajduje się nad płytą górną ostrza.

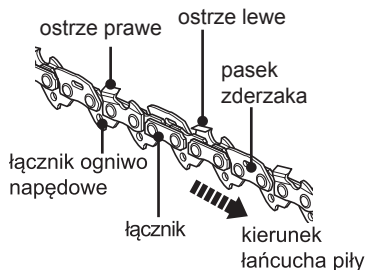

Rys. 49



**UWAGA:** Wytyczne ostrzenia są dostępne u większości renomowanych sprzedawców narzędzi i jest to najłatwiejszy sposób na utrzymanie pilnika we właściwej pozycji.

5. Piłować pod kątem prostym do prowadnicy i pod kątem 30° do kierunku ruchu (rys. 50).
6. Piłować każdy ząb tylko od wewnątrz na zewnątrz. Najpierw piłować jedną stronę łańcucha, a następnie odwrócić piłę i powtórzyć proces.
7. Naostrzyć każdy ząb równo, wykonując taką samą liczbę ruchów.
8. Utrzymywać równe długości wszystkich ostrzy. Sprawdzać wysokość głębokościomierza bezpieczeństwa co 5 ostrzy. Jeśli ograniczniki głębokości są również przycinane, konieczne jest przywrócenie oryginalnego profilu.

9. Użyć przyrządu do pomiaru głębokości, aby sprawdzić głębokość. Przyrządy do pomiaru głębokościomierzy są dostępne u większości renomowanych sprzedawców narzędzi (rys. 51).

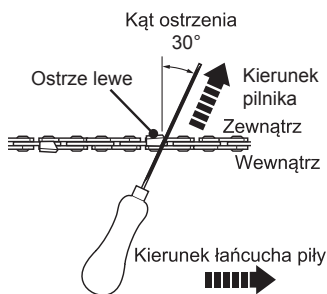

Rys. 50

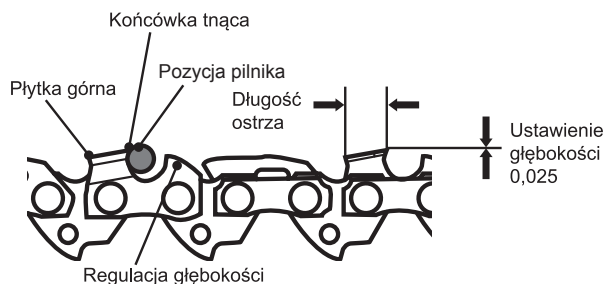

Rys. 51

### Filtr powietrza

Filtr powietrza (6b) należy myć co 25 godzin (jeśli jest zbyt zanieczyszczony pyłem, to co 10 godzin) czystą wodą, następnie wysuszyć. W razie potrzeby zanurzyć filtr powietrza w czystym oleju maszynowym. Można go użyć po usunięciu nadmiaru oleju.

Filtr powietrza (6b) należy regularnie sprawdzać. W razie potrzeby filtr należy wymienić.

1. Poluzować śrubę mocującą (6, rys. 52, krok 1) i zdjąć pokrywę filtra powietrza (6a), aby dotrzeć do filtra powietrza (6b).

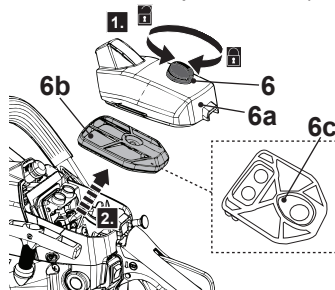

Rys. 52

2. Usunąć filtr powietrza (6b) ze trzpienia podtrzymującego i przytrzymać gumową uszczelkę (6c), aby zapobiec zgubieniu (rys. 52, krok 2).
3. Postukać filtrem powietrza (6b) o twardą powierzchnię, aby usunąć pył.
4. Nałożyć niewielką ilość oleju do filtrów powietrza na filtr powietrza (6b), aby zwiększyć wydajność. Wycisnąć nadmiar oleju i założyć filtr powietrza (6b) na trzpień podtrzymujący. Upewnić się, że gumowa uszczelka (6c) jest osadzona w odpowiednim miejscu.
5. Następnie zamocować pokrywę filtra powietrza (6a) śrubą mocującą (6).

## Świeca zapłonowa

Sprawdzać świecę zapłonową (7a) co 25 godzin lub przed długim przechowywaniem, powyżej przez 30 dni. W razie potrzeby świecę należy wymienić.

1. Poluzować śrubę mocującą (6, rys. 53, krok 1) i usunąć pokrywę (6a) filtra powietrza (6b) i dotrzeć do złącza świecy (6b).
2. Odłączyć złącze świecy zapłonowej (7, rys. 53, krok 1).
3. Odkręcić świecę zapłonową (7a) w lewą stronę za pomocą narzędzia uniwersalnego (31) i ostrożnie ją wyjąć (rys. 53, krok 2).

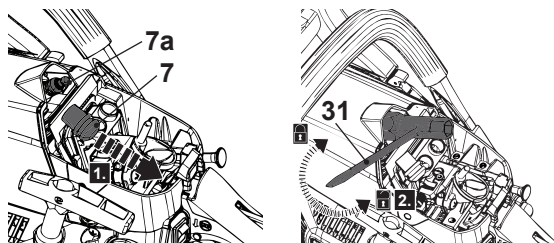

Rys. 53

4. Sprawdzić świecę zapłonową (7a) pod kątem uszkodzeń i zużycia. Kolor elektrody powinien być jasnobrązowy.
5. Usunąć zanieczyszczenia z elektrody miękką szczotką drucianą; unikać intensywnego czyszczenia elektrody.
6. Wysuszyć świecę zapłonową (7a) miękką szmatką, jeśli jest mokra od paliwa.
7. Sprawdzić szczelinę świecy zapłonowej. Powinna wynosić 0,5 mm (rys. 54).
8. Wymienić świecę zapłonową na nową, jeśli elektroda lub izolacja jest uszkodzona.
9. Przy wymianie świecy zapłonowej (7a) najpierw dokręcić ją ręcznie, a następnie lekko dokręcić za pomocą narzędzia uniwersalnego (31).
10. Zamontować złącze świecy zapłonowej (7), upewnić się, że gumowa podkładka wokół złącza świecy zapłonowej jest umieszczona we właściwej pozycji.

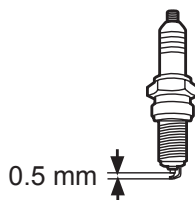

Rys. 54



**OSTRZEŻENIE!** Nie dokręcać zbyt mocno świecy zapłonowej (7a), aby uniknąć uszkodzeń!

11. Następnie zamocować pokrywę filtra powietrza (6a) i zabezpieczyć ją za pomocą śruby mocującej (6).



## Zbiornik paliwa

1. Opróżnić zbiornik paliwa przed schowaniem produktu na dłużej niż 30 dni, aby zapobiec pogorszeniu jakości paliwa.
2. Odkręcić i zdjąć korek wlewu paliwa (25) i użyć odpowiedniej pompy paliwowej, aby odpompować paliwo do odpowiedniego pojemnika.



**OSTRZEŻENIE!** Nie przechowywać paliwa w butelce do mieszania paliwa (30)!

## Filtr paliwa

Zbiornik paliwa tego produktu jest wyposażony w filtr, który jest przymocowany na końcu przewodu paliwowego. W razie potrzeby należy zwracać się regularnie do autoryzowanego centrum serwisowego lub osoby o podobnych kwalifikacjach, aby sprawdzić i wymienić filtr.

## Gaźnik

Gaźnik został starannie wyregulowany w fabryce. Nasadka nie może obracać się przy prawidłowej prędkości biegu jałowego. Regulacja może być konieczna, jeśli silnik nie pracuje prawidłowo na biegu jałowym (tzn. silnik gaśnie lub osprzęt tnący nadal się obraca po zwolnieniu przepustnicy). Regulacja prędkości biegu jałowego musi być przeprowadzona przez przeszkolonego technika lub należy skontaktować się z autoryzowanym centrum serwisowym lub sprzedawcą.



**OSTRZEŻENIE!** Podczas maskowania regulacji prędkości biegu jałowego inne osoby nie powinny się zbliżać do urządzenia. Podnieść nasadkę od ziemi i nie dotykać żadnych przedmiotów. Podczas tej procedury nasadka tnąca będzie działać. Stosować sprzęt ochronny i przestrzegać wszystkich środków ostrożności.

1. Zwolnić przepustnicę i zostawić silnik na biegu jałowym.
2. Wyregulować prędkość biegu jałowego za pomocą śruby regulacyjnej biegu jałowego T, która jest oznaczona znakiem „T” (rys. 55).

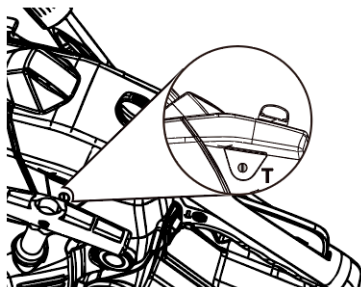

Rys. 55

3. Obrócić śrubę regulacji biegu jałowego w prawo, aby zwiększyć prędkość biegu jałowego silnika.
4. Obrócić śrubę regulacji biegu jałowego w lewo, aby zmniejszyć prędkość biegu jałowego silnika.
5. Jeśli silnik zgaśnie lub zdusi się, zwiększyć prędkość biegu jałowego, aż nasadka tnącą zacznie się obracać. Następnie powoli zmniejszać prędkość biegu jałowego, aż nasadka tnąca się zatrzyma, a następnie przekręć śrubę regulacji biegu jałowego w lewo o więcej pół obrotu.
6. Jeśli nasadka tnąca nadal się obraca, powoli zmniejszaj prędkość biegu jałowego, aż nasadka tnąca się zatrzyma, a następnie przekręć śrubę regulacyjną biegu jałowego o pół obrotu w lewo.

### **Tłumik**

W razie konieczności modyfikacji lub wymiany tłumika (15a) należy skontaktować się z autoryzowanym serwisem lub podobnie wykwalifikowanym specjalistą. Nie próbować samodzielnie dokonywać żadnych zmian.

### **Drugi tłumik**

W razie konieczności modyfikacji lub wymiany drugiego tłumika należy skontaktować się z autoryzowanym serwisem lub podobnie wykwalifikowanym specjalistą.

## Konserwacja

Przed i po każdym użyciu sprawdzić produkt i akcesoria (lub dodatki) pod kątem zużycia i uszkodzeń. W razie potrzeby wymienić je na nowe zgodnie z opisem w niniejszej instrukcji obsługi. Przestrzegać wymagań technicznych.



**UWAGA:** Zawsze opróżniać zbiornik paliwa i trzymać filtr powietrza (6b)/świecę zapłonową (7a) do góry nogami. W przeciwnym razie paliwo lub olej silnikowy zanieczyści je i utrudni uruchomienie silnika.

Część	Do wykonania	Przed/po użyciu	10 godzin	25 godzin	50 godzin/ pół roku	100 godzin/ raz w roku
Żeberka cylindra	czyszczenie		x			
Świeca zapłonowa	kontrola			x		
	czyszczenie			x		
	wymiana	w razie potrzeby				
Filtr powietrza	kontrola	x				
	czyszczenie		x			
	wymiana	w razie potrzeby				
Filtr paliwa	kontrola	x				
	czyszczenie		x			
	wymiana	w razie potrzeby				
Łańcuch piły	kontrola	x				
	smarowanie	x				
	czyszczenie	x				
	wymiana	w razie potrzeby				

## Części zamienne/ wymiana części

Konsument może wymienić poniższe części produktu. Części zamienne są dostępne u autoryzowanego sprzedawcy lub za pośrednictwem naszego działu obsługi klienta.

Opis	Nr modelu lub specyfikacja
Złącze świecy zapłonowej (7a)	L8RTF
Łańcuch piły (10)	3/8"LP-050"-53DL
Ostona prowadnicy (11)	M1501453-1041L



**UWAGA:** Użycie niezatwierdzonych kombinacji łańcucha i prowadnicy spowoduje poważne lub śmiertelne obrażenia u operatora.

## Naprawy

---

Produkt nie zawiera żadnych elementów, które mogą być naprawiane przez konsumenta. Skontaktować się z autoryzowanym centrum serwisowym lub podobnie wykwalifikowaną osobą, aby zlecić jej sprawdzenie i naprawę.

## Przechowywanie

---



**UWAGA:** Dobre warunki przechowywania są ważne dla utrzymania prawidłowego stanu produktu.

1. Wyłączyć produkt i odłączyć złącze świecy zapłonowej (7).
2. Wyczyścić produkt zgodnie z opisem w punkcie „Czyszczenie”.
3. Produkt i jego akcesoria należy przechowywać w miejscu suchym, zabezpieczonym przed mrozem i w dobrze wentylowanym.
4. Produkt należy przechowywać w miejscu niedostępnym dla dzieci. Idealna temperatura przechowywania wynosi od 10°C do 30°C.
5. Zalecamy używanie oryginalnego opakowania do przechowywania produktu oraz przykrywanie produktu za pomocą odpowiedniego płótna lub osłony celem zabezpieczenia przed pyłem.
6. Opróżnić zbiornik paliwa, jeśli produktu nie będzie używany przez dłuższy czas (ponad 30 dni) oraz przed schowaniem go na zimę.

## Transport

---

1. Wyłączyć produkt i odłączyć złącze świecy zapłonowej (7).
2. Założyć osłonę prowadnicy ewentualne osłony transportowe.
3. Produkt należy zawsze nosić za jego uchwyty (1, 8).
4. Chronić produkt przed silnymi uderzeniami i wstrząsami, które mogą wystąpić podczas transportu w pojazdach.
5. Zabezpieczyć produkt, aby zapobiec jego ześlizgnięciu, przewróceniu się, uszkodzeniu i urazom ciała.

## Usuwanie usterek

Podejrzane nieprawidłowości są często spowodowane przyczynami, które użytkownicy mogą usunąć we własnym zakresie. Dlatego należy sprawdzać produkt zgodnie z niniejszym punktem. W większości przypadków problem można szybko usunąć.



**OSTRZEŻENIE!** Wykonywać tylko czynności opisane w tej instrukcji! Jeśli użytkownik nie może sam usunąć problemu, wszelkie inne przeglądy, konserwacje i naprawy muszą być wykonywane przez autoryzowane centrum serwisowe lub specjalistów z podobnymi kwalifikacjami!!

Problem	Możliwa przyczyna	Rozwiązanie
1. Silnik nie włącza się.	1.1. Za mało paliwa z zbiorniku paliwa 1.2. Zalana świeca zapłonowa 1.3. Uszkodzona świeca zapłonowa 1.4. Poluzowane złącze świecy zapłonowej 1.5. Przełącznik zapłonu jest ustawiony w poz. Wł./Start 1.6. Zanieczyszczony filtr powietrza 1.7. Poluzowane złącze świecy zapłonowej 1.8. Nieprawidłowa szczelina świecy zapłonowej 1.9. Gaźnik jest zalany paliwem 1.10. Wadliwy moduł zapłonowy	1.1. Dolać paliwa 1.2. Osuszyć świecę 1.3. Wymienić świecę 1.4. Podłączyć prawidłowo. 1.5. Ustawić przełącznik zapłonu na Wł./Start 1.6. Wyczyścić filtr powietrza 1.7. Zamocować złącze świecy, 18 - 22 Nm 1.8. Ustawić szczelinę między elektrodami na 0,7 - 0,8 mm 1.9. Wyjąć świecę zapłonową i pociągać za uchwyt rozrusznika ręcznego, aż gaźnik się oczyści 1.10. Skontaktować się z autoryzowanym serwisem
2. Silnik zatrzymuje się	2.1. Za mało paliwa z zbiorniku paliwa 2.2. Łańcuch piły jest zablokowany	2.1. Dolać paliwa 2.2. Usunąć blokadę

<b>Problem</b>	<b>Możliwa przyczyna</b>	<b>Rozwiązanie</b>
3. Silnik trudno się uruchamia lub traci moc	3.1. Zabrudzenia, woda lub stare paliwo w zbiorniku 3.2. Zatkany/zużyty filtr paliwa/przewód paliwowy 3.3. Otwór odpowietrzający w korku zbiornika paliwa jest zatkany 3.4. Zanieczyszczony filtr powietrza	3.1. Usunąć paliwo i wyczyścić zbiornik Napęlić zbiornik czystym, świeżym paliwem 3.2. Skontaktować się z autoryzowanym serwisem 3.3. Wyczyścić lub wymienić korek wlewu paliwa 3.4. Wyczyścić filtr powietrza
4. Silnik pracuje nieprawidłowo	4.1. Świeca zapłonowa jest uszkodzona 4.2. Nieprawidłowa szczelina świecy zapłonowej 4.3. Zanieczyszczony filtr powietrza 4.4. Wyczyścić filtr powietrza	4.1. Zamontować nową świecę z prawidłową szczeliną 4.2. Ustawić szczelinę między elektrodami na 0,5 mm 4.3. Silnik musi się nagrzać 4.4. Pozwolić silnikowi całkowicie się rozgrzać i pracować na biegu jałowym przez 5 minut
5. Silnik słabo pracuje na biegu jałowym	5.1. Zanieczyszczony filtr powietrza 5.2. Zatkane odpowietrzniki 5.3. Żeberka cylindra są zatkane	5.1. Wyczyścić filtr powietrza 5.2. Usunąć zanieczyszczenia odpowietrzników 5.3. Usunąć zanieczyszczenia z żeberek cylindra
6. Silnik przeskakuje przy dużej prędkości	6.1. Przerwa między elektrodami świecy zapłonowej jest za mała	6.1. Ustawić szczelinę między elektrodami na 0,5 mm

<b>Problem</b>	<b>Możliwa przyczyna</b>	<b>Rozwiązanie</b>
7. Silnik się przegrzewa	7.1. Zatkane odpowietrzniki 7.2. Nieodpowiednia świeca zapłonowa 7.3. Łańcuch piły jest zablokowany	7.1. Usunąć zanieczyszczenia odpowietrzników 7.2. Zamontuj odpowiednią świecę zapłonową i żeberka cylindra w silniku 7.3. Usunąć blokadę
8. Niezadowolający efekt	8.1. Łańcuch piły nie jest prawidłowo naciągnięty 8.2. Tępy łańcuch piły	8.1. Naciągnąć prawidłowo 8.2. Naostrzyć lub wymienić na nowy
9. Nadmierne drgania/hałas lub dym	9.1. Tępa/zużyta łańcuch 9.2. Poluzowane śruby/nakrętki 9.3. Nieprawidłowy rodzaj benzyny/oleju	9.1. Wymienić na nowy 9.2. Dokręcić śruby/nakrętki 9.3. Usunąć benzynę/olej i wlać prawidłową benzynę/olej

## Recykling i utylizacja



Zużytych produktów elektrycznych nie należy wyrzucać razem z odpadami domowymi. Jeśli istnieje odpowiednia infrastruktura, należy stosować recykling.

■ Aby uzyskać porady dotyczące recyklingu, należy skontaktować się z lokalnymi organami administracji lub najbliższym punktem sprzedaży.

Stare produkty mogą potencjalnie podlegać recyklingowi i dlatego nie należą do domowych śmieci. Prosimy o wspierania nas i naszego wkładu w oszczędzanie zasobów i ochronę środowiska poprzez przekazanie tego produktu do odpowiedniego punktu zbiórki (jeśli jest dostępny).

Benzyna, olej, zużyty olej, mieszanka oleju i benzyny oraz przedmioty zabrudzone olejem, np. ściereczki do czyszczenia, nie mogą być wyrzucane do śmieci domowych. Przedmioty zanieczyszczone olejem należy utylizować zgodnie z lokalnymi wytycznymi i oddawać do zakładów recyklingu.

Produkt jest dostarczany w opakowaniu, które chroni go przed uszkodzeniem podczas transportu. Opakowanie należy zachować do momentu sprawdzenia, czy wszystkie elementy zostały dostarczone, a produkt działa prawidłowo. Następnie opakowanie oddać do recyklingu.



## Gwarancja

---

Przykładamy szczególną wagę do tego, aby wybierać materiały wysokiej jakości i stosować techniki produkcyjne, które umożliwiają tworzenie wytrzymałych, a zarazem atrakcyjnych produktów. Ten produkt ma gwarancję producenta na [2 lat], która obejmuje wady produkcyjne, począwszy od daty zakupu (zakup w sklepie) lub dostawy (zakup przez Internet) bez dodatkowych kosztów w przypadku normalnego (nieprofesjonalnego lub niekomercyjnego) użytku domowego.

Aby dokonać zgłoszenia reklamacyjnego, należy przedstawić dowód zakupu (np. paragon, fakturę lub inny dowód na mocy obowiązujących przepisów prawa). Dowód zakupu należy przechowywać w bezpiecznym miejscu. Gwarancja obejmuje produkty nowe; nie obejmuje produktów używanych lub z ekspozycji. Produkt zamienny objęty niniejszą gwarancją będzie nią objęty aż do wygaśnięcia okresu obowiązywania gwarancji oryginalnego produktu, chyba że określono inaczej w obowiązujących przepisach prawa.

Niniejsza gwarancja obejmuje wady i uszkodzenia produktu, pod warunkiem że produkt był używany zgodnie z przeznaczeniem oraz zamontowany, czyszczony i konserwowany zgodnie z informacjami zawartymi powyżej oraz w instrukcji obsługi, a także ze standardowymi praktykami (jeśli te praktyki nie są sprzeczne z instrukcją użytkownika).

Niniejsza gwarancja nie obejmuje wad ani uszkodzeń wynikających z normalnego zużycia lub uszkodzeń będących skutkiem niewłaściwego używania, montażu lub złożenia, a także zaniedbania, wypadku i modyfikacji produktu. Gwarancja nie obejmuje w żadnym wypadku dodatkowych kosztów (transportu, przenoszenia, montażu i demontażu, robocizny itd.) ani strat bezpośrednich lub pośrednich, chyba że określono inaczej w obowiązujących przepisach prawa.

Prawa wynikające z tej gwarancji obowiązują w kraju, w którym zakupiono produkt. Zapytania dotyczące gwarancji powinno się kierować do sklepu, w którym zakupiono produkt.

Niniejsza gwarancja jest dokumentem dodatkowym, który nie ma wpływu na ustawowe prawa konsumenta.

Jeśli produkt zakupiono w Polsce, niniejsza gwarancja nie wyklucza, nie ogranicza ani nie zawiesza uprawnień wynikających z przepisów prawa dotyczących gwarancji na wady zakupionego towaru.

## Dane techniczne

### Informacje ogólne

- > Wymiary : ok. 710 x 280 x 300 mm
  - > Ciężar maszyny (bez prowadnicy i łańcucha, z pustymi zbiornikami i w normalnej konfiguracji roboczej) : ok. 4,5 kg
  - > Ciężar maszyny (z prowadnicą i łańcuchem, z pustymi zbiornikami i w normalnej konfiguracji roboczej) : 5,23 kg
  - > Pojemność zbiornika paliwa : 260 ml
  - > Rodzaj benzyny : Liczba oktanowa co najmniej 90, bezołowiowa, maksymalnie 10% odnawialny etanol (E10 lub mniej)
  - > Rodzaj oleju silnikowego : Olej syntetyczny specjalnie do silników dwusuwowych, o minimalnej specyfikacji JASO FC
  - > Proporcja mieszanki benzyna/olej : 40:1
  - > Pojemność zbiornika oleju do smarowania łańcucha : 210 ml
  - > Typ oleju do smarowania łańcucha : SAE #10W-30 całoroczny lub SAE #30~#40 letni i SAE #20 zimowy
  - > Zużycie paliwa przy maks. mocy silnika : 0,6 kg/h
- Silnik**
- > Model silnika : RY1E40F
  - > Rodzaj silnika : chłodzony powietrzem, 2-suwowy
  - > Pojemność skokowa : 41 cm<sup>3</sup>
  - > Zakres prędkości biegu jałowego silnika : 3100 ± 300 min<sup>-1</sup>
  - > Prędkość silnika z włączonym sprzęgłem : 4300 min<sup>-1</sup>
  - > Maksymalna moc silnika (wg ISO 7293) : 1,4 kW
  - > Typ świecy zapłonowej : L8RTF
  - > Szczelina świecy zapłonowej : 0,5 mm
  - > Gaźnik : Hualong, Huayi
- Łańcuch i prowadnica**
- > Długość cięcia : 33,5 cm
  - > Długość prowadnicy : (355 mm) 14"
  - > Typ łańcucha : 3/8"LP-050"-53DL
  - > Typ prowadnicy : M1501453-1041TL
  - > Podziałka łańcucha : 9,525 mm (0,375")

> Współczynnik łańcucha	: 1,27 mm (0,050")
> Napędowe koło zębate	: 6 zębów x 9,525 mm
> Maks. prędkość łańcucha	: 21 m/s
<b>Poziom hałasu</b>	
> Poziom ciśnienia akust. $L_{pA}$	: 98,8 dB(A)
> Niepewność $K_{pA}$	: 3 dB(A)
> Poziom mocy akustycznej $L_{WA}$	: 109,6 dB(A)
> Niepewność $K_{WA}$	: 3,0 dB(A)
> Gwarantowany poziom mocy akustycznej $L_{WA}$	: 114 dB(A)
<b>Poziom drgań na uchwycie</b>	
> Uchwyt przedni, $a_{front\ hv,eq}$	: 6,5 m/s <sup>2</sup>
> Uchwyt tylny, $a_{rear\ hv,eq}$	: 6,0 m/s <sup>2</sup>
> Niepewność K	: 1,5 m/s <sup>2</sup>

Wartości akustyczne zostały wyznaczone zgodnie z regulaminem badania hałasu podanym w normie EN ISO 11681-1, z wykorzystaniem norm podstawowych ISO 22868.

Podane wartości hałasu są poziomami emisji i niekoniecznie są bezpiecznymi poziomami pracy. Czynniki wpływające na rzeczywisty poziom narażenia siły roboczej obejmują charakterystykę pomieszczenia pracy, inne źródła hałasu itp., tzn. liczbę produktów i innych procesów sąsiadujących oraz czas, przez jaki operator jest narażony na działanie hałasu. Dopuszczalny poziom narażenia może różnić się również w zależności od kraju. Informacje te umożliwią jednak użytkownikowi produktu lepszą ocenę zagrożenia i ryzyka.

Używać ochrony słuchu! Poziom natężenia dźwięku słyszanego przez operatora może przekroczyć 80 dB(A) i dlatego wymagane są środki ochrony słuchu.

Zadeklarowana całkowita wartość wibracji została zmierzona zgodnie ze znormalizowaną metodą (wg normy podstawowej ISO 22867) i może być wykorzystywana do porównania urządzeń. Zadeklarowana wartość wibracji drgań może być również wykorzystana do wstępnej oceny narażenia.

Produkt może powodować syndrom wibracji rąk i ramion, jeśli jego użycie nie jest odpowiednie.



**OSTRZEŻENIE!** W zależności od rzeczywistych warunków używania produktu, wartość wibracji może różnić się od zadeklarowanej wartości łącznej! Należy stosować odpowiednie środki ochrony przed wibracjami. Należy uwzględnić cały proces pracy włącznie z pracą bez obciążenia i wyłączeniem. Prawidłowe działania obejmują m.in. regularną konserwację i pielęgnację produktu i narzędzi roboczych, utrzymywanie dłoni w ciepłym stanie, regularne przerwy oraz prawidłowe planowanie prac.



(EN) EU DECLARATION OF CONFORMITY  
 (FR) DÉCLARATION UE DE CONFORMITÉ  
 (PL) DEKLARACJA ZGODNOŚCI UE  
 (RO) DECLARAȚIA DE CONFORMITATE UE  
 (ES) DECLARACIÓN UE DE CONFORMIDAD  
 (PT) DECLARAÇÃO DE CONFORMIDADE UE

Product/ Produit/ Produkt/Produsul/Producto/Producto

- Petrol Chain Saw / Scie à chaîne à essence / Benzynowa pilarka łańcuchowa / Ferăstrău cu lanț pe benzină, / Motosierra de motor de explosión de / Motosserra a Gasolina de
- FPCSP41-3
- 41 cm<sup>3</sup>, 1.4kW
- 000001 - 999999

Name and address of the manufacturer or his authorised representative:

Nom et adresse du fabricant ou de son mandataire:

Nazwa i adres producenta lub jego upoważnionego przedstawiciela:

Denumirea și adresa producătorului sau a reprezentantului său autorizat:

Nombre y dirección del fabricante o de su representante autorizado:

Nome e endereço do fabricante ou do respetivo mandatário:

Kingfisher International Products B.V.,  
 Rapenburgerstraat 175E,  
 1011 VM Amsterdam,  
 The Netherlands

This declaration of conformity is issued under the sole responsibility of the manufacturer.

La présente déclaration de conformité est établie sous la seule responsabilité du fabricant.

Niniejsza deklaracja zgodności wydana zostaje na wyłączną odpowiedzialność producenta.

Prezenta declarație de conformitate este emisă pe răspunderea exclusivă a producătorului.

La presente declaración de conformidad se expide bajo la exclusiva responsabilidad del fabricante.

A presente declaração de conformidade é emitida sob a exclusiva responsabilidade do fabricante.

Object of the declaration/Objet de la declaration/Przedmiot deklaracji/Obiectul declarației/Objeto de la declaración/Objeto da declaração

Product/Produit/Produkt/Produsul/Producto/Producto	Model/Modèle/Model/Modelul/Modelo/Modelo	EAN
Petrol Chain Saw / Scie à chaîne à essence / Benzynowa pilarka łańcuchowa / Ferăstrău cu lanț pe benzină, / Motosierra de motor de explosión de / Motosserra a Gasolina de	FPCSP41-3	5059340255828

The object of the declaration described above is in conformity with the relevant Union harmonisation legislation:

L'objet de la déclaration décrit ci-dessus est conforme à la législation d'harmonisation de l'Union applicable:

Wymieniony powyżej przedmiot niniejszej deklaracji jest zgodny z odpowiednimi wymaganiami unijnego prawodawstwa harmonizacyjnego:

Obiectul declarației descris mai sus este în conformitate cu legislația relevantă de armonizare a Uniunii:

El objeto de la declaración descrita anteriormente es conforme con la legislación de armonización pertinente de la Unión:

O objeto da declaração acima descrito está em conformidade com a legislação de harmonização da União aplicável:

2006/42/EC as amended	Machinery Directive
2014/30/EU as amended	Directive Electromagnetic compatibility
2000/14/EC as amended	Outdoor Noise Directive
2016/1628/EU Regulation	Gaseous and Particulate Pollutant Emission Limits
2011/65/EU as amended	Directive Restriction of the use of certain hazardous substances in electrical and electronic equipment
Directive 2006/42/CE relative aux machines	
2014/30 / UE telle que modifiée	Directive Compatibilité électromagnétique
Directive 2000/14/CE relative aux émissions sonores extérieures	

Règlement (UE) 2016/1628 relatif aux exigences concernant les limites d'émission pour les gaz polluants et les particules polluantes

Directive 2011/65/UE relative à la limitation de l'utilisation de certaines substances dangereuses dans les équipements électriques et électroniques

2006/42/WE w zmiennej dyrektywie maszynowej

2014/30 / UE ze zmianami Dyrektywa Kompatybilność elektromagnetyczna

2000/14/WE w zmiennej dyrektywie w sprawie hałasu na zewnątrz

2016/1628/UE limity emisji zanieczyszczeń gazowych i cząstek stałych

2011/65 / UE ze zmianami Dyrektywa Ograniczenie stosowania niektórych niebezpiecznych substancji w sprzęcie elektrycznym i elektronicznym

2006/42/CE, astfel a fost modificată Directiva privind echipamentele

2014/30/UE, astfel a fost modificată Directiva privind compatibilitatea electromagnetică

2000/14/CE, astfel a fost modificată Directiva privind zgomotul în aer liber

2016/1628/UE Regulamentul privind emisiile de poluanți gazoși și de particule poluante

2011/65/UE, astfel a fost modificată Directiva privind limitarea utilizării anumitor substanțe periculoase în echipamentele electrice și electronice

Directiva sobre maquinaria modificada 2006/42/CE

2014/30/UE modificada Directiva Compatibilidad electromagnética

2000/14/CE modificada Directiva sobre ruido al aire libre

2016/1628/Reglamento de la UE Límites de emisiones de contaminantes gaseosos y partículas

2011/65/UE modificada Directiva Restricción del uso de determinadas sustancias peligrosas en equipos eléctricos y electrónicos

2006/42/CE como diretiva de máquinas alteradas

2014/30/UE como alteração da compatibilidade eletromagnética

2000/14/CE como diretiva de ruído exterior alterada

Limites de emissão de poluentes gasosos e de poluentes de partículas 2016/1628/REGULAMENTO da UE

2011/65/UE como restrição diretiva alterada da utilização de certas substâncias perigosas em equipamentos elétricos e eletrônicos

Measured Sound Power Level

Le niveau de puissance acoustique mesuré

Zmierzony poziom mocy akustycznej

Nivel de putere acustică măsurat

Nivel de potencia sonora medido

Nível de potência sonora medido

: 109.7 dB(A)

Engine Model

Modèle de moteur

Model silnika

Modelul motorului

Modelo de motor

Modelo de motor

RY1E40F

Guaranteed Sound Power Level

Le niveau de puissance acoustique garant

Gwarantowany poziom mocy akustycznej

Nivel de putere acustică garantat

Nivel de potencia sonora garantizado

Nível de potência sonora garantido

: 114 dB(A)

References to the relevant harmonised standards used or references to the other technical specifications in relation to which conformity is declared:

Références des normes harmonisées pertinentes appliquées, y compris la date de celles-ci, ou des autres spécifications techniques, y compris la date de celles-ci, par rapport auxquelles la conformité est déclarée:

Odwwołania do odnośnych norm zharmonizowanych, które zastosowano, wraz z datą normy, lub do innych specyfikacji technicznych, wraz z datą specyfikacji, w odniesieniu do których deklarowana jest zgodność:

Trimeri i standardele armonizate relevante folosite, inclusiv data standardului, sau trimeri i la celelalte specificații tehnice, inclusiv data specificațiilor, în legătură cu care se declară conformitatea:

Referencias a las normas armonizadas pertinentes utilizadas, incluidas las fechas de las normas, o referencias a las otras especificaciones técnicas, incluidas las fechas de las especificaciones, respecto a las cuales se declara la conformidad:

Referências às normas harmonizadas aplicáveis utilizadas, incluindo a data da norma, ou às outras especificações técnicas, incluindo a data da especificação, em relação às quais é declarada a conformidade:

EN ISO 11681-1:2011

EN ISO 14982:2009

EN ISO 3744:1995

The notified body, Intertek Deutschland GmbH, Stangenstraße 1, 70771 Leinfelden-Echterdingen, NO.0905, performed EC Type Examination and issued the certificate 22SHW0392-01  
L'organisme notifié, Intertek Deutschland GmbH, Stangenstraße 1, 70771 Leinfelden-Echterdingen, NO.0905, a effectué EC Type Examination et a établi le certificate 22SHW0392-01  
W stosownych przypadkach jednostka notyfikowana, Intertek Deutschland GmbH, Stangenstraße 1, 70771 Leinfelden-Echterdingen, NO.0905, przeprowadziła EC Type Examination i wydała certyfikat: 22SHW0392-01  
Organismul notificat, Intertek Deutschland GmbH, Stangenstraße 1, 70771 Leinfelden-Echterdingen, NO.0905, a efectuat EC Type Examination și a emis certificatul 22SHW0392-01  
El organismo notificado, Intertek Deutschland GmbH, Stangenstraße 1, 70771 Leinfelden-Echterdingen, NO.0905, ha efectuado EC Type Examination y expide el certificado 22SHW0392-01  
O organismo notificado, Intertek Deutschland GmbH, Stangenstraße 1, 70771 Leinfelden-Echterdingen, NO.0905, efectuou EC Type Examination e emitiu o certificado 22SHW0392-01

Authorised signatory and technical file holder/signataire et responsable de la documentation technique autorisé/  
podmiot uprawniony do wystawienia i adres przechowujący dokumentacji technicznej/semnatar autorizat și  
deținător al dosarului tehnic/firmante autorizado y titular del expediente tecnico/ signatário autorizado e detentor  
da ficha técnica

Kingfisher International Products B.V.,  
Rapenburgerstraat 175E,  
1011 VM Amsterdam,  
The Netherlands

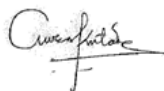

David Awe  
Group Quality Director

: 2022-04-15

---

**Manufacturer, Fabricant, Producent, Producător, Fabricante:**

**UK Manufacturer:**

Kingfisher International Products Limited  
3 Sheldon Square, London, W2 6PX  
United Kingdom

**EU Manufacturer:**

Kingfisher International Products B.V.  
Rapenburgerstraat 175E  
1011 VM Amsterdam  
The Netherlands



[www.diy.com](http://www.diy.com)  
[www.screwfix.com](http://www.screwfix.com)  
[www.screwfix.ie](http://www.screwfix.ie)

**To view instruction manuals online,  
visit [www.kingfisher.com/products](http://www.kingfisher.com/products)**