

EAN: 5059340206615 (UK) / 5059340206660 (EU) /  
 5059340206639 (UK) / 5059340206684 (EU) /  
 5059340206646 (UK) / 5059340206691 (EU) /  
 5059340206721 (UK) / 5059340206745 (EU) /  
 5059340206622 (UK) / 5059340206677 (EU) /  
 5059340206714 (UK) / 5059340206738 (EU)  
 Model: 0981686501 / 0973586501 / 0985786503 /  
 0970686501

V21022\_5059340206660\_MAND1\_2223

**Diall**

**EN IMPORTANT -** Please read carefully the separate safety guide before use.  
**FR IMPORTANT -** S'il vous plaît lire attentivement le guide de sécurité séparé avant utilisation.  
**PL WAŻNE -** Proszę dokładnie zapoznać się z oddzielną instrukcją bezpieczeństwa przed użyciem.  
**RO IMPORTANT -** Vă rugăm să citiți cu atenție ghidul de siguranță separat înainte de utilizare.

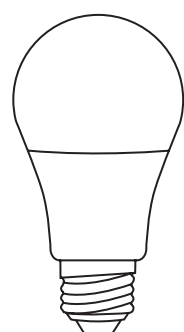

[01] x 1

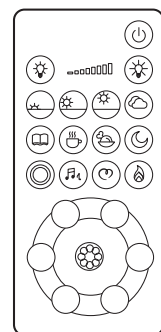

[02] x 1

**Not included**

FR Non inclus  
 PL Do nabycia poza zestawem  
 RO Neinclus



AAA 1.5 V

EN	Product description	FR	Description du produit
PL	Opis produktu	RO	Descrierea produsului

EN	Installation	FR	Installation
PL	Instalacja	RO	Instalare

EN	Use	FR	Utilisation
PL	Użytkowanie	RO	Utilizare

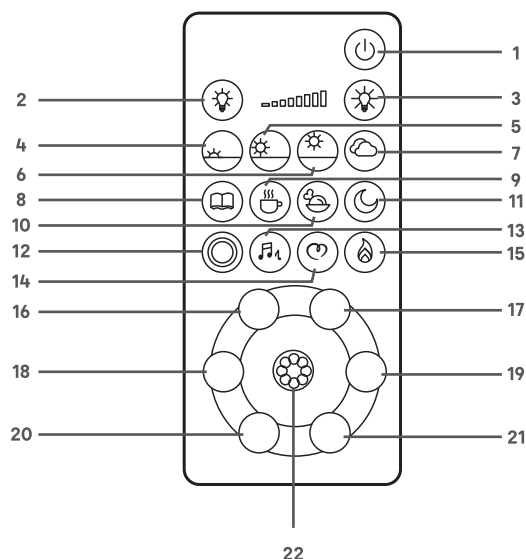

- EN** 1. Turn product on/off 2/3. Increase/decrease brightness (5 levels) 4/5/6/7. Change colour temperature (2000 K/2700 K/4000 K/6500 K). 8/9/10/11/12/13/14/15. Change to specific scene mode (reading/coffee/ dinner/night light/random colour change/disco music/romantic night/candle night dinner 16/17/18/19/20/21. Change colour (5 colours available per key) 22. Increase/decrease brightness in multi-colour light mode (5 levels)
- FR** 1. Allumer / éteindre le produit 2/3. Augmenter / diminuer la luminosité (5 niveaux) 4/5/6/7. Changer la température de couleur (2000 K/2700 K/4000 K/6500 K). 8/9/10/11/12/13/14/15. Passer en mode scène spécifique (lecture / café / dîner / veilleuse / changement de couleur aléatoire / musique disco / nuit romantique / dîner aux chandelles 16/17/18/19/20/21. Changer de couleur (5 couleurs disponibles par bouton) 22. Augmenter / diminuer la luminosité en mode lumière multicolore (5 niveaux)
- PL** 1. Włączanie/wyłączanie produktu 2/3. Zwiększanie/zmniejszanie jasności (5 poziomów) 4/5/6/7. Zmiana temperatury koloru (2000 K/2700 K/4000 K/6500 K). 8/9/10/11/12/13/14/15. Dopasowanie do konkretnego trybu (czytanie/kawa/ kolacja/lampka nocna/losowa zmiana kolorów/muzyka disco/romantyczna noc/kolacja przy świecach) 16/17/18/19/20/21. Zmiana koloru (dostępnych jest 5 kolorów wybieranych przyciskami) 22. Zwiększanie/zmniejszanie jasności w trybie wielokolorowym (5 poziomów)
- RO** 1. Activati/dezactivati produsul 2/3. Mariti/reduceți luminozitatea (5 nivele) 4/5/6/7. Schimbați temperatura culorii (2000 K/2700 K/4000 K/6500 K). 8/9/10/11/12/13/14/15. Comutați în regimuri de scene specifice (lumină de lectură/cafea/cină/lumină de noapte/schimbarea aleatorie a culorii/muzică de disco/noapte romantică/cină cu lumânări 16/17/18/19/20/21. Schimbați culoarea (sunt disponibile 5 culori per buton) 22. Mariti/reduceți luminozitatea în modul de luminare multicoloră (5 nivele)

**01**

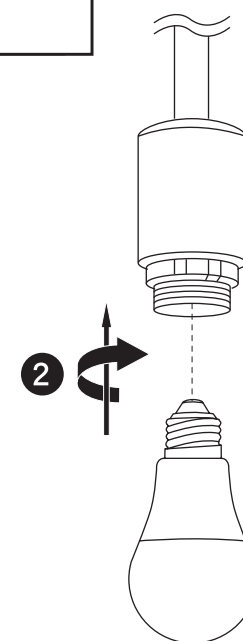
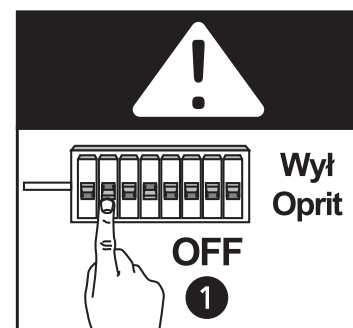

**02**

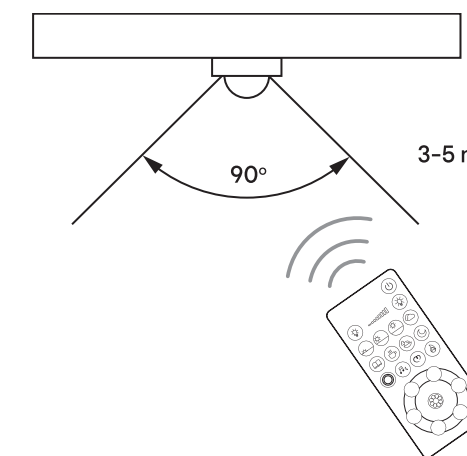
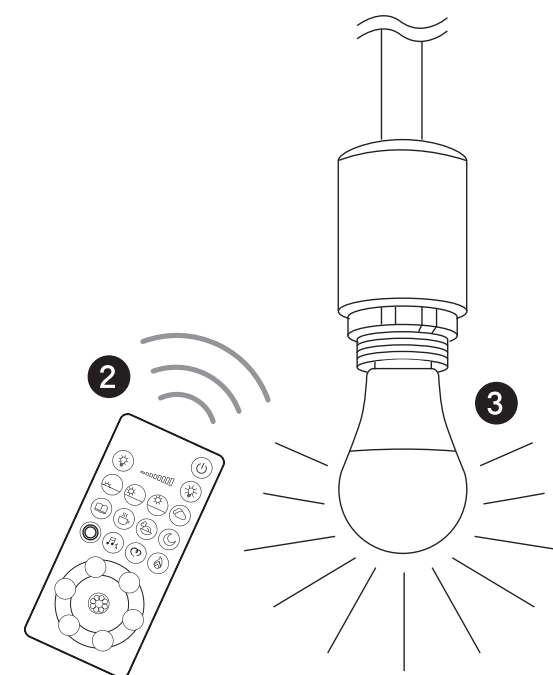
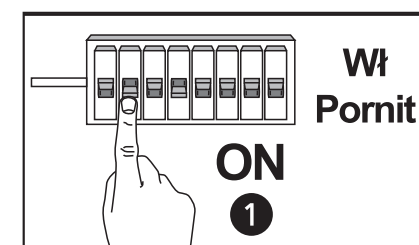

- EN** All the connected bulbs can be controlled at the same time as long as they are within the range of 3-5 meters from the remote control. Please note that remote control will function only if there is no obstacles (wall, door, etc.).
- FR** Toutes les ampoules peuvent être contrôlées par la même télécommande, dans une distance de 3 à 5 mètres, sous réserve qu'il n'y ai pas d'obstacles entre l'ampoule et la télécommande (mur, porte, etc.).
- PL** Sterować można wszystkimi podłączonymi żarówkami jednocześnie, jeśli znajdują się one w odległości 3-5 metrów od pilota zdalnego sterowania. Proszę pamiętać, że pilot zdalnego sterowania będzie działał tylko wtedy, jeśli między pilotem i produktem nie będzie żadnych przeszkód (ścian, drzwi itp.).
- RO** Pot fi controlate simultan toate becurile conectate până când se află la o distanță de 3-5 metri de la telecomandă. Țineți cont de faptul că telecomanda funcționează numai dacă nu există obstacole (perete, ușa, etc.).

EN	Maintenance	FR	Maintenance
PL	Konserwacja	RO	Întreținere

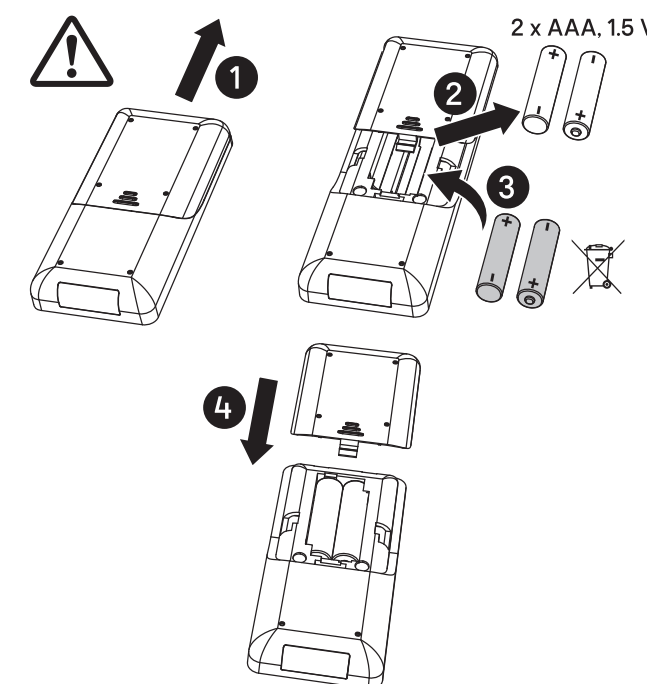

- EN** Obstacles between the product and the remote control can interfere with the operation.
- FR** Des obstacles éventuels présents entre le produit et la télécommande peuvent avoir une incidence sur le fonctionnement.
- PL** Przeszkody na linii między produktem i pilotem mogą zakłócić obsługę.
- RO** Obstacolele dintre produs și telecomandă pot interfera cu funcționarea.



EN Care  
PL Pielęgnacja

FR Entretien  
RO Îngrijire

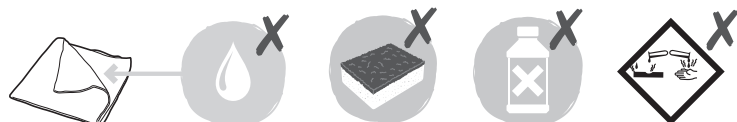
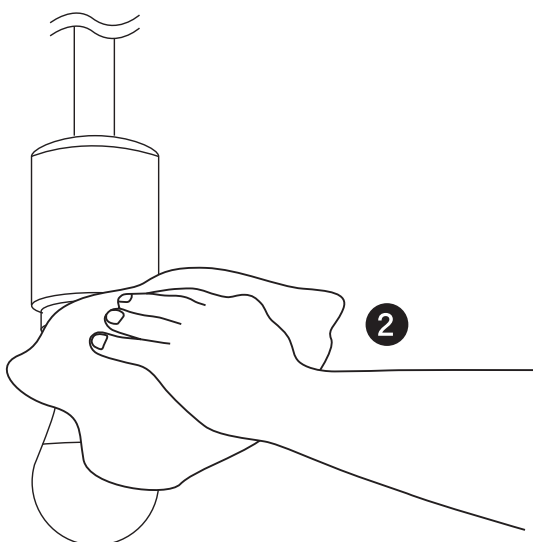
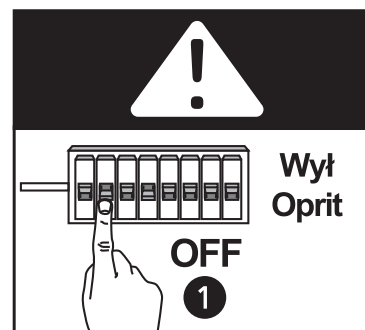

## EN Guarantee

- We take special care to select high quality materials and use manufacturing techniques that allow us to create products incorporating design and durability. This product DIALL has a manufacturer's guarantee of 5 years against manufacturing defects, from the date of purchase (if bought in store) or date of delivery (if bought online), at no additional cost for normal (non-professional or commercial) household use.
- To make a claim under this guarantee, you must present your proof of purchase (such as a sales receipt, purchase invoice or other evidence admissible under applicable law), please keep your proof of purchase in a safe place. For this guarantee to apply, the product you purchased must be new, it will not apply to second hand or display products. Unless stated otherwise by applicable law, any replacement product issued under this guarantee will only be guaranteed until expiry of the original period guarantee period.
- This guarantee covers product failures and malfunctions provided the product was used for the purpose for which it is intended and subject to installation, cleaning, care and maintenance in accordance with the information contained in these terms and conditions, in the user manual and standard practice, provided that standard practice does not conflict with the user manual.
- This guarantee does not cover defects and damage caused by normal wear and tear or damage that could be the result of improper use, faulty installation or assembly, neglect, accident, misuse, or modification of the product. Unless stated otherwise by applicable law, this guarantee will not cover, in any case, ancillary costs (shipping, movement, costs of uninstalling and reinstalling, labour etc), or direct and indirect damage.
- If the product is defective, we will, within a reasonable time, replace or refund.
- Rights under this guarantee are enforceable in the country in which you purchased this product. Guarantee related queries should be addressed to the store you purchased this product from.
- The guarantee is in addition to and does not affect your statutory rights.

## FR Garantie

- Nous veillons tout particulièrement à sélectionner des matériaux de haute qualité et à utiliser des techniques de fabrication qui nous permettent de créer des produits à la fois design et durables. Ce produit DIALL bénéficie d'une garantie fabricant de 5 ans couvrant les défauts de fabrication à compter de la date d'achat (en cas d'achat en magasin) ou de la date de livraison (en cas d'achat sur Internet), sans coût supplémentaire pour une utilisation domestique normale (non commerciale ni professionnelle).
- Pour déposer une réclamation au titre de cette garantie, vous devez présenter votre preuve d'achat (ticket de caisse, facture d'achat ou toute autre preuve recevable en vertu de la loi en vigueur). Conservez votre preuve d'achat dans un endroit sûr. Pour que cette garantie soit applicable, le produit que vous avez acheté doit être neuf. La garantie ne s'applique pas aux produits d'occasion ou aux modèles d'exposition. Sauf indication contraire prévue par la loi en vigueur, tout produit de remplacement fourni au titre de la présente garantie ne sera garanti que jusqu'à expiration de la période de garantie initiale.
- Cette garantie couvre les défaillances et dysfonctionnements du produit, sous réserve que le produit ait été utilisé conformément à l'usage pour lequel il a été conçu, qu'il ait été installé, nettoyé et entretenu conformément aux informations contenues dans les présentes conditions générales ainsi que dans le manuel d'utilisation, et conformément à la pratique, sous réserve que celles-ci n'aillent pas à l'encontre du manuel d'utilisation.
- Cette garantie ne couvre pas les défauts et dommages causés par l'usure normale ni les dommages pouvant résulter d'une utilisation non conforme, d'une installation ou d'un assemblage défectueux, ou d'une négligence, d'un accident, d'une mauvaise utilisation ou d'une modification du produit. Sauf indication contraire prévue par la loi en vigueur, cette garantie ne couvre en aucun cas les coûts accessoires (expédition, transport, frais de désinstallation et réinstallation, main d'œuvre, etc.), ni les dommages directs et indirects.
- Si le produit est défectueux, nous nous engageons, dans un délai raisonnable, à le remplacer ou le rembourser.
- Cette garantie est valable dans le pays où vous avez acheté ce produit. Toute demande au titre de la garantie doit être adressée au magasin où vous avez acheté ce produit.
- Cette garantie s'ajoute à vos droits au titre de la loi, sans les affecter.
- Si vous avez acheté ce produit en France, en plus de cette garantie commerciale, le vendeur reste tenu de respecter la garantie légale de conformité prévue par les articles L217-4 à L217-14 du Code de la consommation et aux articles qui concernent les vices cachés de la chose vendue dans les conditions prévues aux articles 1641 à 1648 et 2232 du Code civil. Le distributeur auprès duquel vous avez acheté ce produit répond de tout défaut de conformité ou vice caché du produit, conformément aux présentes dispositions.
- En vertu de l'article L217-16 du Code de la consommation, lorsque l'acheteur demande au vendeur, pendant la durée de la garantie commerciale qui lui a été consentie lors de l'acquisition ou de la réparation d'un bien meuble, une remise en état couverte par la garantie, toute période d'immobilisation d'au moins sept jours vient s'ajouter à la durée de la garantie qui reste à courir. Cette période court à compter de la demande d'intervention de l'acheteur ou de la mise à disposition pour réparation du bien en cause, si cette mise à disposition est postérieure à la demande d'intervention. Garantie légale de conformité (extrait du Code de la consommation) : Article L217-4 du Code de la consommation - Le vendeur doit livrer un bien conforme

au contrat et répond des défauts de conformité existant lors de la livraison. Il répond également des défauts de conformité résultant de l'emballage, des instructions de montage ou de l'installation lorsque celle-ci a été mise à sa charge par le contrat ou a été réalisée sous sa responsabilité. Article L217-5 du Code de la consommation - Le bien est conforme au contrat : 1. S'il est adapté à l'objectif généralement prévu pour des biens similaires et, le cas échéant : s'il correspond à la description donnée par le vendeur et possède les qualités présentées par le vendeur à l'acheteur sous forme d'échantillon ou de modèle ; s'il présente des qualités que l'acheteur peut légitimement attendre au regard des déclarations publiques faites par le vendeur, par le fabricant ou par son représentant, notamment dans la publicité ou l'étiquetage ; 2. Ou s'il présente les caractéristiques définies d'un commun accord par les parties ou est propre à tout usage spécial recherché par l'acheteur, porté à la connaissance du vendeur et que ce dernier a accepté. Article L217-12 du Code de la consommation - Toute réclamation suite à un défaut de conformité est limitée à deux ans à compter de la livraison du bien. Garantie légale sur les vices cachés (extrait du Code de la consommation) : Article 1641 du Code civil - Le vendeur est tenu de la garantie en cas de défauts cachés de la chose vendue qui la rendent impropre à l'usage auquel on la destine, ou qui diminuent tellement cet usage que l'acheteur ne l'aurait pas acquise, ou n'en aurait donné qu'un moindre prix, s'il les avait connus. Article 1648 du Code civil (alinéa 1) - Toute réclamation résultant de vices cachés doit être faite par l'acheteur dans un délai de deux ans à compter de la découverte du vice.



## PL Gwarancja

- Przykładamy szczególną wagę do tego, aby wybierać materiały wysokiej jakości i stosować techniki produkcyjne, które umożliwiają tworzenie wytrzymałych, a zarazem atrakcyjnych produktów. Ten produkt DIALL ma gwarancję producenta na 5 lat, która obejmuje wady produkcyjne, począwszy od daty zakupu (zakup w sklepie) lub dostawy (zakup przez Internet) bez dodatkowych kosztów w przypadku normalnego (nieprofesjonalnego lub niekomercyjnego) użytku domowego.
- Aby dokonać zgłoszenia reklamacyjnego, należy przedstawić dowód zakupu (np. paragon, fakturę lub inny dowód na mocy obowiązujących przepisów prawa). Dowód zakupu należy przechowywać w bezpiecznym miejscu. Gwarancja obejmuje produkty nowe; nie obejmuje produktów używanych lub z ekspozycji. Produkt zamienny objęty niniejszą gwarancją będzie nią objęty aż do wygaśnięcia okresu obowiązywania gwarancji oryginalnego produktu, chyba że określono inaczej w obowiązujących przepisach prawa.
- Niniejsza gwarancja obejmuje wady i uszkodzenia produktu, pod warunkiem że produkt był używany zgodnie z przeznaczeniem oraz zamontowany, czyszczony i konserwowany zgodnie z informacjami zawartymi powyżej oraz w instrukcji obsługi, a także ze standardowymi praktykami (jeśli te praktyki nie są sprzeczne z instrukcją użytkownika).
- Niniejsza gwarancja nie obejmuje wad ani uszkodzeń wynikających z normalnego zużycia lub uszkodzeń będących skutkiem niewłaściwego używania, montażu lub złożenia, a także zaniedbania, wypadku i modyfikacji produktu. Gwarancja nie obejmuje w żadnym wypadku dodatkowych kosztów (transportu, przenoszenia, montażu i demontażu, robocizny itd.) ani strat bezpośrednich lub pośrednich, chyba że określono inaczej w obowiązujących przepisach prawa.
- Jeśli produkt jest wadliwy, we właściwym czasie go wymienić lub zwrócić koszty.
- Prawa wynikające z tej gwarancji obowiązują w kraju, w którym zakupiono produkt. Zapytania dotyczące gwarancji powinno się kierować do sklepu, w którym zakupiono produkt.
- Niniejsza gwarancja jest dokumentem dodatkowym, który nie ma wpływu na ustawowe prawa konsumenta.
- Jeśli produkt zakupiono w Polsce, niniejsza gwarancja nie wyklucza, nie ogranicza ani nie zawiesza uprawnień wynikających z przepisów prawa dotyczących gwarancji na wady zakupionego towaru.





## RO Garanție

- Avem o grijă deosebită să selectăm materiale de înaltă calitate și să utilizăm tehnici de fabricare care ne permit să creăm produse care incorporează designul și durabilitatea. Acest produs DIALL beneficiază de garanție din partea producătorului de 5 ani pentru defectele de fabricație, de la data achiziției (dacă este cumpărat din magazin) sau de la data livrării (dacă este cumpărat online), fără niciun cost suplimentar pentru uz casnic normal (nu profesional sau comercial).
- Pentru a efectua o solicitare în temeiul acestei garanții, trebuie să prezentați dovada achiziției (cum ar fi, chitanța de vânzare/bonul fiscal, factura de achiziție sau alte dovezi admisibile conform legii aplicabile); vă rugăm să păstrați dovada achiziției într-un loc sigur. Pentru ca această garanție să se aplice, produsul achiziționat trebuie să fie nou, garanția neaplicându-se pentru produse la mâna a doua sau produse de prezentare. Cu excepția cazului în care legislația aplicabilă prevede altfel, orice produs înlocuit livrat în baza prezentei garanții va beneficia de garanție doar până la expirarea perioadei inițiale de garanție.
- Prezenta garanție acoperă defecțiunile produsului și erorile de funcționare, cu condiția ca produsul să fi fost utilizat în scopul prevăzut și să fi fost instalat, curățat, îngrijit și întreținut în conformitate cu informațiile conținute în termenii și condițiile prezente, manualul de utilizare și practicile standard, cu condiția ca practicile standard să nu fie în contradicție cu manualul de utilizare.
- Această garanție nu acoperă defectele și deteriorările provocate de uzura normală sau daunele care pot fi rezultatul utilizării necorespunzătoare, instalării sau asamblării defectuoase, neglijenței, accidentelor, utilizării greșite sau modificărilor aduse produsului. Cu excepția cazului în care legislația aplicabilă prevede altfel, prezenta garanție nu va acoperi, în niciun caz, costurile suplimentare (de expediere, deplasare, dezinstalare și instalare, manoperă etc.) sau daunele directe și indirecte.
- Dacă produsul este defect, îl vom înlocui sau îți vom rambursa banii, într-un interval de timp rezonabil.
- Drepturile acoperite de această garanție sunt aplicabile în țara în care ați achiziționat produsul. Întrebările legate de garanție trebuie adresate magazinului de la care ați achiziționat produsul.
- Garanția este suplimentară drepturilor dvs. legale și nu le afectează.
- Dacă achiziționați acest produs din Turcia sau România, veți primi o garanție.

## ! Siguranță

- Aceste Instrucțiuni sunt pentru siguranța dumneavoastră. Vă rog să citiți cu atenție aceste instrucțiuni înainte de instalarea produsului și să le păstrați pentru referințe ulterioare.
- Verificați prezența tuturor componentelor.
- Înlăturați întregul ambalaj, punți etc de pe produs.
- Acest produs este potrivit doar pentru folosirea în interior și nu pentru zone care sunt supuse constant umezelii, cum ar fi baia.
- IMPORTANT: Punctul/punctele de fixare alese trebuie să fie capabilă/capabile să suporte greutatea totală a becului.
- Dacă este activat, în principiu, becul se aprinde cu o lumină albă (2700 K) cu cea mai mare putere de lumen.
- Nu instalați bateriile nerespectând polaritatea sau nu scurcircuitați bateriile.
- Nu încercați să dezasamblați sau să încărcați bateriile.
- Țineți departe de foc.

## Date tehnice

Tip bec:	5059340206721 - 8 W 5059340206745 - 8 W 5059340206639 - 5,3 W 5059340206684 - 5,3 W 5059340206646 - 5,3 W 5059340206691 - 5,3 W 5059340206615 - 4 W 5059340206660 - 4 W 5059340206622 - 4 W 5059340206677 - 4 W 5059340206714 - 9 W 5059340206738 - 9 W
Tensiunea de alimentare:	220-240 V~, 50 Hz
Puterea de lumen:	5059340206721 - 806 lm (la 4000 K) 5059340206745 - 806 lm (la 4000 K) 5059340206639 - 470 lm (la 4000 K) 5059340206684 - 470 lm (la 4000 K) 5059340206646 - 470 lm (la 4000 K) 5059340206691 - 470 lm (la 4000 K) 5059340206615 - 350 lm (la 4000 K) 5059340206660 - 350 lm (la 4000 K) 5059340206622 - 350 lm (la 4000 K) 5059340206677 - 350 lm (la 4000 K) 5059340206714 - 806 lm (la 4000 K) 5059340206738 - 806 lm (la 4000 K)
Dimensiune:	5059340206721 - 106 (l) x 60 (A) mm 5059340206745 - 106 (l) x 60 (A) mm 5059340206639 - 89 (l) x 45 (A) mm 5059340206684 - 89 (l) x 45 (A) mm 5059340206646 - 89 (l) x 45 (A) mm 5059340206691 - 89 (l) x 45 (A) mm 5059340206615 - 55 (l) x 50 (A) mm 5059340206660 - 55 (l) x 50 (A) mm 5059340206622 - 55 (l) x 50 (A) mm 5059340206677 - 55 (l) x 50 (A) mm 5059340206714 - 136 (l) x 100 (A) mm 5059340206738 - 136 (l) x 100 (A) mm
Temperatura de funcționare:	-20 și +40°C
	Acest produs respectă cerințele de conformitate ale reglementărilor sau directivelor europene aplicabile.
	Deșeurile produselor electrice nu trebuie să fie eliminate împreună cu deșeurile menajere. Vă rog să eliminați deșeurile menajere în locurile special amenajate. Contactați autoritățile locale sau magazinul de unde ați achiziționat produsul pentru detalii referitoare la reciclare.
	A se utiliza numai într-un spațiu uscat.
	Acest produs nu este potrivit pentru reglarea intensității luminoase.
xxWyy	xx-anul; yy-săptămâna din an

## Addresses

Manufacturer • Fabricant • Producent • Producător:

**UK Manufacturer:**  
Kingfisher International Products Limited,  
3 Sheldon Square, London, W2 6PX,  
United Kingdom

**EU Manufacturer:**  
Kingfisher International Products B.V.  
Rapenburgerstraat 175E  
1011 VM Amsterdam  
The Netherlands  
[www.kingfisher.com/products](http://www.kingfisher.com/products)

**EN** [www.diy.com](http://www.diy.com)  
[www.screwfix.com](http://www.screwfix.com)  
[www.screwfix.ie](http://www.screwfix.ie)

To view instruction manuals online,  
visit [www.kingfisher.com/products](http://www.kingfisher.com/products)  
Made in China

**FR** [www.castorama.fr](http://www.castorama.fr)  
[www.bricodepot.fr](http://www.bricodepot.fr)  
Pour consulter les manuels d'instructions en ligne,  
rendez-vous sur le site [www.kingfisher.com/products](http://www.kingfisher.com/products)  
Fabriqué en RPC

**PL** [www.castorama.pl](http://www.castorama.pl)  
Aby zapoznać się z instrukcją obsługi online,  
odwiedź stronę [www.kingfisher.com/products](http://www.kingfisher.com/products)  
Wyprodukowano w ChRL

**RO** [www.bricodepot.ro](http://www.bricodepot.ro)  
Pentru a consulta manualele de instrucțiuni online,  
vizitați [www.kingfisher.com/products](http://www.kingfisher.com/products)  
Fabricat în China







**EAN:** 5059340206615 (UK) / 5059340206660 (EU) /  
5059340206721 (UK) / 5059340206745 (EU) /  
5059340206639 (UK) / 5059340206684 (EU) /  
5059340206646 (UK) / 5059340206691 (EU) /  
5059340206622 (UK) / 5059340206677 (EU) /  
5059340206714(UK) / 5059340206738 (EU)

**Model:** 0981686501 / 0973586501 / 0985786503 /  
0970686501

## Safety

- These instructions are for your safety. Please read through them thoroughly prior to installation and retain them for future reference.
- Check the pack and make sure you have all of the parts listed.
- Remove all packaging, wrap etc from the product.
- This product is suitable for indoor use only and not for areas constantly subject to moisture such as bathroom.
- IMPORTANT: The fixing point(s) selected must be capable of supporting the full weight of the bulb.
- When turned on, by default the bulb lights up in white light colour (2700 K) with the highest lumen output.
- Do not install batteries with incorrect polarity or short-circuit the batteries.
- Do not attempt to dismantle or charge the batteries.
- Keep away from fire.





## Technical Data

Bulb Type:	5059340206721 - 8 W 5059340206745 - 8 W 5059340206639 - 5.3 W 5059340206684 - 5.3 W 5059340206646 - 5.3 W 5059340206691 - 5.3 W 5059340206615 - 4 W 5059340206660 - 4 W 5059340206622 - 4 W 5059340206677 - 4 W 5059340206714 - 9 W 5059340206738 - 9 W
Supply Voltage:	220-240 V~, 50 Hz
Lumen output:	5059340206721 - 806 lm (at 4000 K) 5059340206745 - 806 lm (at 4000 K) 5059340206639 - 470 lm (at 4000 K) 5059340206684 - 470 lm (at 4000 K) 5059340206646 - 470 lm (at 4000 K) 5059340206691 - 470 lm (at 4000 K) 5059340206615 - 350 lm (at 4000 K) 5059340206660 - 350 lm (at 4000 K) 5059340206622 - 350 lm (at 4000 K) 5059340206677 - 350 lm (at 4000 K) 5059340206714 - 806 lm (at 4000 K) 5059340206738 - 806 lm (at 4000 K)
Dimension:	5059340206721 - 106 (H) x 60 (D) mm 5059340206745 - 106 (H) x 60 (D) mm 5059340206639 - 89 (H) x 45 (D) mm 5059340206684 - 89 (H) x 45 (D) mm 5059340206646 - 89 (H) x 45 (D) mm 5059340206691 - 89 (H) x 45 (D) mm 5059340206615 - 55 (H) x 50 (D) mm 5059340206660 - 55 (H) x 50 (D) mm 5059340206622 - 55 (H) x 50 (D) mm 5059340206677 - 55 (H) x 50 (D) mm 5059340206714 - 136 (H) x 100 (D) mm 5059340206738 - 136 (H) x 100 (D) mm
Operating temperature:	-20 to +40°C
	This product complies with conformity requirements of the applicable European Regulations or Directives.
	This product complies with conformity requirements of the applicable UK Regulations.
	Waste electrical products should not be disposed of with household waste. Please recycle where facilities exist. Check with your Local Authority or local store for recycling advice.
	Use in dry location only.
	This product is not suitable for dimming.
xxWyy	xx-year; yy-week of the year

## Sécurité

- Les consignes suivantes visent à assurer votre sécurité. Veuillez les lire attentivement avant de procéder à l'installation et les conserver pour pouvoir vous y référer ultérieurement.
- Assurez-vous de la présence de toutes les pièces répertoriées.
- Retirez le produit de l'emballage.
- Ce produit est exclusivement destiné à un usage intérieur et ne convient pas aux endroits constamment soumis à l'humidité tels qu'une salle de bains.
- IMPORTANT : Le ou les points de fixation choisis doivent pouvoir supporter le poids total de l'ampoule. supporter le poids de l'ampoule.
- Lorsqu'elle est allumée, l'ampoule s'allume par défaut en couleur de lumière blanche (2700 K) avec un rendement lumineux maximal.
- Ne pas installer les piles avec une polarité inversée, ni court-circuiter celles-ci.
- Ne pas tenter de démonter ou de charger les piles.
- Garder à l'écart du feu.





## Caractéristiques

Type d'ampoule :	5059340206721 - 8 W 5059340206745 - 8 W 5059340206639 - 5.3 W 5059340206684 - 5.3 W 5059340206646 - 5.3 W 5059340206691 - 5.3 W 5059340206615 - 4 W 5059340206660 - 4 W 5059340206622 - 4 W 5059340206677 - 4 W 5059340206714 - 9 W 5059340206738 - 9 W
Tension d'alimentation :	220-240 V~, 50 Hz
Rendement lumineux :	5059340206721 - 806 lm (a 4000 K) 5059340206745 - 806 lm (a 4000 K) 5059340206639 - 470 lm (a 4000 K) 5059340206684 - 470 lm (a 4000 K) 5059340206646 - 470 lm (a 4000 K) 5059340206691 - 470 lm (a 4000 K) 5059340206615 - 350 lm (a 4000 K) 5059340206660 - 350 lm (a 4000 K) 5059340206622 - 350 lm (a 4000 K) 5059340206677 - 350 lm (a 4000 K) 5059340206714 - 806 lm (a 4000 K) 5059340206738 - 806 lm (a 4000 K)
Dimensions :	5059340206721 - 106 (H.) x 60 (P.) mm 5059340206745 - 106 (H.) x 60 (P.) mm 5059340206639 - 89 (H.) x 45 (P.) mm 5059340206684 - 89 (H.) x 45 (P.) mm 5059340206646 - 89 (H.) x 45 (P.) mm 5059340206691 - 89 (H.) x 45 (P.) mm 5059340206615 - 55 (H.) x 50 (P.) mm 5059340206660 - 55 (H.) x 50 (P.) mm 5059340206622 - 55 (H.) x 50 (P.) mm 5059340206677 - 55 (H.) x 50 (P.) mm 5059340206714 - 136 (H.) x 100 (P.) mm 5059340206738 - 136 (H.) x 100 (P.) mm
Température de fonctionnement :	-20 à +40°C
	Ce produit est conforme aux exigences de conformité des règlements ou directives européennes applicables.
	Les produits électriques usagés ne doivent pas être jetés avec les ordures ménagères. Veuillez utiliser les aménagements spécifiques prévus pour les traiter. Renseignez-vous auprès des autorités locales ou du revendeur pour obtenir la marche à suivre en matière de recyclage.
	Utiliser ce produit seulement dans des endroits secs.
	Ce produit n'est pas conçu pour la utilisation d'un variateur d'intensité lumineuse.
xxWyy	xx-année ; yy-semaine de l'année

## Bezpieczeństwo

- Niniejsze instrukcje służą Twojemu bezpieczeństwu. Prosimy dokładnie je przeczytać przed instalacją i zachować do wglądu.
- Sprawdź opakowanie i upewnij się, że znajdują się w nim wszystkie części.
- Usuń całe opakowanie, folię itd. z produktu.
- Ten produkt nadaje się wyłącznie do użytku wewnątrz pomieszczeń. Nie stosować w miejscach, które są narażone na wilgoć, takich jak łazienki.
- WAŻNE: Wybrane punkty montażowe muszą być w stanie utreymać pełny ciężar żarówki.
- Po włączeniu żarówka zaczyna świecić na biało (2700 K) przy najwyższym natężeniu światła.
- Nie wkładać baterii niezgodnie z polaryzacją ani nie zwierać ich.
- Nie próbować rozbiierać ani ładować baterii.
- Trzymać z daleka od ognia.

## Dane techniczne

Rodzaj żarówki:	5059340206721 - 8 W 5059340206745 - 8 W 5059340206639 - 5.3 W 5059340206684 - 5.3 W 5059340206646 - 5.3 W 5059340206691 - 5.3 W 5059340206615 - 4 W 5059340206660 - 4 W 5059340206622 - 4 W 5059340206677 - 4 W 5059340206714 - 9 W 5059340206738 - 9 W
Napięcie znamionowe:	220-240 V~, 50 Hz
Strumień świetlny:	5059340206721 - 806 lm (przy 4000 K) 5059340206745 - 806 lm (przy 4000 K) 5059340206639 - 470 lm (przy 4000 K) 5059340206684 - 470 lm (przy 4000 K) 5059340206646 - 470 lm (przy 4000 K) 5059340206691 - 470 lm (przy 4000 K) 5059340206615 - 350 lm (przy 4000 K) 5059340206660 - 350 lm (przy 4000 K) 5059340206622 - 350 lm (przy 4000 K) 5059340206677 - 350 lm (przy 4000 K) 5059340206714 - 806 lm (przy 4000 K) 5059340206738 - 806 lm (przy 4000 K)
Wymiary:	5059340206721 - 106 (wys.) x 60 (gł.) mm 5059340206745 - 106 (wys.) x 60 (gł.) mm 5059340206639 - 89 (wys.) x 45 (gł.) mm 5059340206684 - 89 (wys.) x 45 (gł.) mm 5059340206646 - 89 (wys.) x 45 (gł.) mm 5059340206691 - 89 (wys.) x 45 (gł.) mm 5059340206615 - 55 (wys.) x 50 (gł.) mm 5059340206660 - 55 (wys.) x 50 (gł.) mm 5059340206622 - 55 (wys.) x 50 (gł.) mm 5059340206677 - 55 (wys.) x 50 (gł.) mm 5059340206714 - 136 (wys.) x 100 (gł.) mm 5059340206738 - 136 (wys.) x 100 (gł.) mm
Temperatura pracy:	-20 do +40°C
	Ten produkt spełnia wymogi zgodności zawarte w jednoznacznych rozporządzeniach lub dyrektywach unijnych.
	Zużytych urządzeń elektrycznych nie należy wyrzucać razem z odpadami komunalnymi. Należy oddać je do sklepów Castoramy w wyznaczonych miejscach. Wskazówki dotyczące recyklingu można uzyskać od lokalnych władz lub od sprzedawcy.
	Stosować w suchych miejscach.
	Niniejszy produkt nie jest przeznaczony do przyciemniania oświetlenia.
xxWyy	xx-rok; yy-tydzień roku