

## Operating instructions

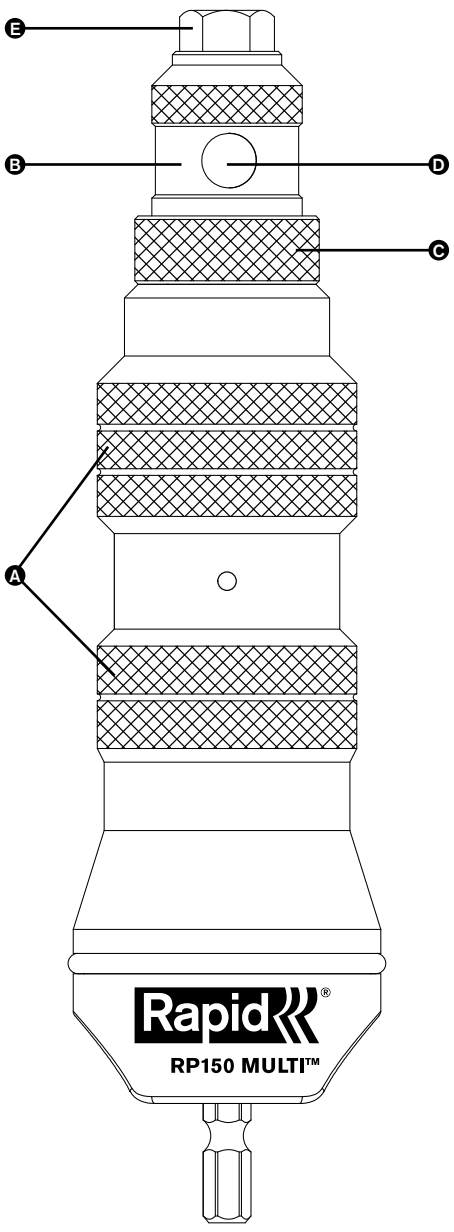

- Ⓒ **GB** MULTI RIVETER FOR SCREWDRIVER
- Ⓒ **DE** MULTI NIETVORSATZ FÜR AKKUSCHRAUBER
- Ⓒ **FR** RIVETEUSE POUR VISSEUSE
- Ⓒ **NL** MULTI BLINDKLINKNAGELADAPTER VOOR ACCUSCHROEFBOORMACHINES
- Ⓒ **IT** APPLICATORE PER RIVETTI PER TRAPANO/AVVITATORE
- Ⓒ **ES** REMACHADORA MÚLTIPLE PARA DESTORNILLADOR
- Ⓒ **PT** ADAPTADOR DE REBITAR PARA APARAFUSADORA
- Ⓒ **SE** BLINDNITADAPTER MULTI FÖR SKRUVDRAGARE
- Ⓒ **DK** MULTI NITTEPRESSE TIL SKRUETRÆKKER
- Ⓒ **NO** MULTI NAGLEPRESSE FOR SKRUTREKKER
- Ⓒ **FI** VETONIITTIIEN KIINNITYSLAITE RUUVINVÄÄNTIMELLE
- Ⓒ **PL** MULTI NITOWNICA DO WKREŃTAREK
- Ⓒ **RU** НАСАДКА-ЗАКЛЕПОЧНИК ДЛЯ ШУРУПОВЕРТА
- Ⓒ **EE** TÕMBENEETIMISE ADAPTER AKUTRELL-KRUVIKEERAJALE.
- Ⓒ **LT** DAUGIAFUNKCIS KNIEDYTUVAS, SKIRTAS NAUDOTI SU SUKTUVU
- Ⓒ **LV** DAUDZFUNKCIONĀLA KNIEDĒŠANAS MAŠĪNA SKRŪVGRIEZĪM
- Ⓒ **CZ** NÝTOVACÍ ADAPTÉR PRO VŘTAČKU
- Ⓒ **SK** NITOVACIE ADAPTÉR PRE VŘTAČKU
- Ⓒ **SI** MULTI ADAPTER ZA KOVIČENJE ZA ELEKTRIČNI IZVIJAČ
- Ⓒ **HR** MULTI ADAPTER ZA ZAKIVANJE ZA ELEKTRIČNI ODVIJAČ
- Ⓒ **GR** ΠΡΙΣΤΙΝΑΔΟΡΟΣ ΓΙΑ ΚΑΤΣΑΒΙΔΙ
- Ⓒ **TR** ŞARJLI TORNAVİDA İÇİN ÇOKLU PERÇİN
- Ⓒ **HU** FÚRÓGÉPBE FOGATHATÓ SZEGECSELŐ
- Ⓒ **RO** ADAPTOR NITURI PENTRU MAŞINA DE ÎNŞURUBAT
- Ⓒ **BG** УНИВЕРСАЛНА НИТАЧКА-ПРИСТАВКА ЗА ВИНТОВЕРТ

1



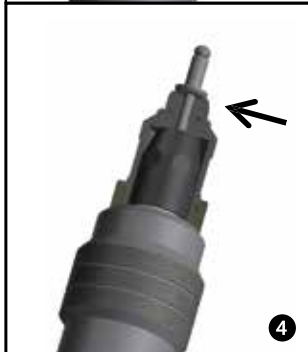
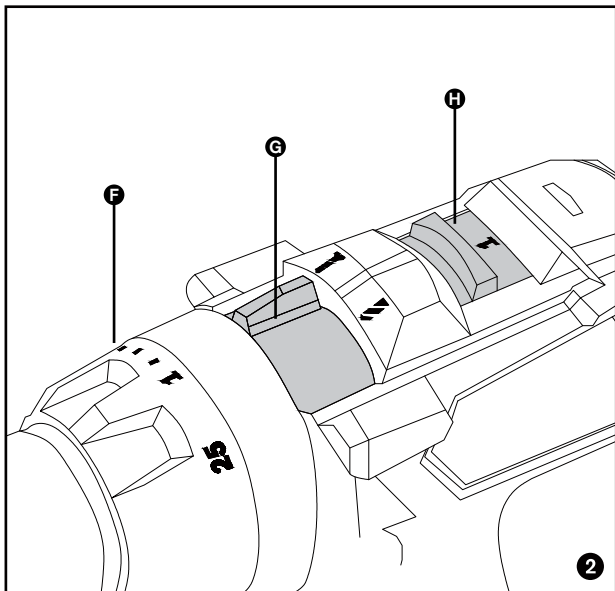



<b>GB</b>	Operating instructions - Original	6
<b>DE</b>	Betriebsanleitung - Übersetzung der ursprünglichen	7
<b>FR</b>	Notice technique - Traduction de l'original	9
<b>NL</b>	Bedieningsvoorschriften - vertaling van het origineel	12
<b>IT</b>	Istruzioni per l'uso - traduzione dell'originale	14
<b>ES</b>	Manual de instrucciones - traducción del original	16
<b>PT</b>	Instruções de utilização - tradução do original	18
<b>SE</b>	Bruksanvisning - översättning av den ursprungliga	20
<b>DK</b>	Betjeningsvejledning - oversættelse af den oprindelige	22
<b>NO</b>	Instruksjoner for bruk - oversettelse av den opprinnelige	24
<b>FI</b>	Käyttöohjeet - käännös alkuperäisestä	25
<b>PL</b>	Instrukcja obsługi - Tłumaczenie oryginału	27
<b>RU</b>	Руководство по эксплуатации - перевод с оригинала	29
<b>EE</b>	Kasutusjuhend - Originaali tõlge	32
<b>LT</b>	Naudojimosi instrukcijos - originalaus teksto vertimas	34
<b>LV</b>	Lietošanas instrukcija - tulkojums no oriģināla	36
<b>CZ</b>	Návod k obsluze - překlad originálu	38
<b>SK</b>	Návod na použitie - preklad originálu	40
<b>SI</b>	Navodila za uporabo - Prevod izvirnika	42
<b>HR</b>	Upute za uporabu - prijevod izvornika	44
<b>GR</b>	Οδηγίες λειτουργίας - μετάφραση του πρωτοτύπου	46
<b>TR</b>	Kullanım talimatları - orjinal çevirisi	48
<b>HU</b>	Használati útmutató - az eredeti dokumentum fordítása	49
<b>RO</b>	Manual tehnic - traducere a originalului	51
<b>BG</b>	инструкции за експлоатация - превод от оригинала	53

# MULTI RIVETER FOR SCREWDRIVER : RP150 MULTI™

GB

## Original instructions

### Read the user's manual carefully before use.

This riveter is equipped with our Multi™ nozzle, allowing you to set Ø3,2 mm - Ø4 mm - Ø4,8 mm rivets with a unique nozzle.



#### I. Driving tool requirements

1. The tool must be equipped with **adjustable torque setting**



Battery-powered drill or screwdriver that allows you to choose between several torque positions. The torque is set by rotating the torque adjustment collar, behind the chuck (Figure 2.F). The higher the torque is, the more force the screwdriver has. Note: In some cases, the value in Nm is replaced by setting numbers (e.g. 1 to 5) where 1 is the minimum torque value and 5 the maximum.

2. **Minimum battery power required** with cordless driving tool:

- For aluminium, steel and copper rivets : 12V
- For stainless steel rivets : 14.4V

3. **Driver mode (MUST NOT** be in drill mode nor impact mode) (Figure 2.G)

4. **Always start with lowest speed (RPM)**

To do so, set the button with 2 settings to position 1 (when applicable) which is the slowest speed (Figure 2.H). Then, smoothly pull the trigger and gradually increase until it works well.

#### II. Features

- |                        |                                   |
|------------------------|-----------------------------------|
| A. Grip areas          | B. Front tube                     |
| C. Locking ring        | D. Inspection hole / Plunger tube |
| E. Nose piece          | F. Torque adjustment collar       |
| G. Drill/Driver button | H. Speed button                   |

#### III. Safety guide

1. **Always wear adequate protective gear**, especially ANSI approved goggles and thick work gloves (Rubber coated).
2. We recommend to only use rivets sold by Rapid. To choose the best size according to your material thickness, please refer to the communication on the rivet packaging.
3. The work piece **MUST BE** secured to avoid possible injury. Unsecured objects may rotate with the driving tool.

#### IV. Operating instructions

1. Ensure that everything is **WELL TIGHTENED** before use and be careful that this remains as it is **BY CHECKING REGULARLY**.
2. You **MUST HOLD** the riveter firmly by the grip areas with thick gloves when using it. The riveter should not rotate.
3. Operate your driving tool **BACKWARD** (anti-clockwise) until an audible sound comes from the riveter. Confirm from the inspection hole on the front tube that the plunger tube inside is at its maximum forward position (Figure 3).
4. Insert the rivet mandrel into the nosepiece hole and make sure there is no space between the nosepiece and the rivet flange (Figure 4).
5. Lightly pull the trigger in **FORWARD** (clockwise) direction to have the mandrel slightly gripped by the riveter, to prevent it from falling out (Figure 5).

6. Align the riveter with the drilled hole as best as you can and insert the rivet head into it.
7. Drive **FORWARD** until the mandrel is popped off of the rivet. When you hear that the rivet is set, continue to pull the trigger for few seconds, to be sure the mandrel comes off correctly.
8. Drive **BACKWARD** to release and expose the remaining rivet mandrel. Depending on the greasing of the tool jaw pieces, the mandrel may or may not fall out on its own.

## V. Maintenance

1. Clean the components of plunger tube and re-lubricate its parts, at least on a yearly basis.

## VI. Trouble-Shooting

Issue	Possible causes	Solutions
Spent mandrel jam	Assembly grease	The mandrel of a spent rivet might not fall out from grease even if correctly released. With plunger tube in full forward position, insert rivet several times to clear grease or blow/clean out jaws.
	Loose nosepiece	Tighten the nosepiece with included wrench or equivalent.
	Loose front tube	Tighten front tube first and then tighten locking ring with included wrench or equivalent.
	Spent mandrel is loose but not exposed enough to grab with hands	Try to set your rivet not against the nosepiece, leaving a 1/16-1/8" (1- 3mm) gap between the rivet and the tool to leave the mandrel more exposed when returned forward.
	Persistent jamming	Re-tighten the nosepiece, front tube and locking ring. Then, turn the hex shank anti-clockwise until an audible sound comes from the tool and shake to remove the mandrel.

## VII. Spare parts list

Follow local regulations when disposing of the tool.

Art. No	Description
5001578	Jaws, Main Spring, 3x Multi nozzle

## MULTI NIETVORSATZ FÜR AKKUSCHRAUBER : RP150 MULTI™

Betriebsanleitung- Übersetzung der ursprünglichen

DE

**Lesen Sie die Bedienungsanleitung vor Verwendung sorgfältig durch.**

Dieser Nietvorsatz ist mit unserem Multi™ Mundstück ausgestattet, mit dem sich Niete Ø 3,2 mm - Ø 4 mm - Ø 4,8 mm setzen lassen.

### I. Anforderungen an das Antriebswerkzeug

1. Werkzeug muss mit **einstellbarer Drehmomenteinstellung** ausgestattet sein. Akku-Bohrmaschine oder Akkuschauber, mit dem Sie zwischen mehreren Drehmomentpositionen wählen



können. Das Drehmoment wird durch Drehen des Drehmomenteinstellrings hinter dem Spannfutter eingestellt (Abbildung 2.F). Je höher das Drehmoment ist, desto mehr Kraft hat der Schrauber. Hinweis: In einigen Fällen wird der Wert in Nm durch Einstellnummern ersetzt (z. B. 1 bis 5), wobei 1 der minimale und 5 der maximale Drehmomentwert ist.

2. **Erforderliche Mindestakkuleistung** des verwendeten Schraubers:
  - Für Niete aus Aluminium, Stahl und für verkupferte Niete: 12V
  - Für Niete aus rostfreiem Edelstahl: 14.4V
3. **Antriebsmodus (DARF NICHT im Bohr- oder Schlagbohrmodus sein)** (Abbildung 2.G)
4. **Immer mit der niedrigsten Drehzahl beginnen (RPM)**  
Stellen Sie dazu den Regler mit 2 Positionen auf Position 1 (falls zutreffend), welche die langsamste Geschwindigkeit ist (Abbildung 2.H). Starten Sie dann das Werkzeug und erhöhen Sie schrittweise die Geschwindigkeit, bis es gut funktioniert.

## II. Eigenschaften

- |                                |                                  |
|--------------------------------|----------------------------------|
| A. Griffbereiche               | B. Aufnahmestück                 |
| C. Verschlussring              | D. Kontrollfenster / Kolben      |
| E. Mundstück                   | F. Drehmomenteinstellung         |
| G. Bohrer/Schraubereinstellung | H. Geschwindigkeitseinstellknopf |

## III. Sicherheitshinweise

1. **Tragen Sie immer eine angemessene Schutzausrüstung**, insbesondere eine ANSI-zugelassene Schutzbrille und dicke Arbeitshandschuhe (gummiert).
2. Wir empfehlen, nur Niete von Rapid zu verwenden. Um die richtige Größe entsprechend Ihrer Materialstärke zu wählen, beachten Sie bitte die Information auf der Nietverpackung.
3. Das Werkstück **MUSS** gesichert werden, um mögliche Verletzungen zu vermeiden. Ungesicherte Gegenstände können sich mit dem Eintreibwerkzeug drehen.

## IV. Bedienungsanleitung

1. Vergewissern Sie sich, dass alles vor dem Gebrauch **GUT FEST-GEZOGEN** ist und achten Sie darauf, dass dies auch so bleibt, indem Sie es **REGELMÄSSIG ÜBERPRÜFEN**.
2. Sie **MÜSSEN** das Nietwerkzeug mit dicken Handschuhen fest an den Griffbereichen **HALTEN**, wenn Sie es benutzen. Der Nietaufsatz darf sich nicht drehen.
3. Betätigen Sie Ihr Eintreibwerkzeug im **LINKSLAUF**, bis ein hörbares Geräusch aus dem Nietgerät kommt. Vergewissern Sie sich im Kontrollfenster am Aufnahmestück, dass sich der Kolben im Inneren in seiner maximalen Vorwärtsposition befindet (Abbildung 3).
4. Führen Sie den Nietdorn in das Loch im Mundstück ein und stellen Sie sicher, dass zwischen dem Mundstück und dem Nietkopf kein Zwischenraum vorhanden ist (Abbildung 4).
5. Starten Sie den Schrauber vorsichtig im **RECHTSLAUF**, so dass der Nietdorn leicht vom Nietvorsatz gegriffen wird, damit er nicht herausfällt (Abbildung 5).
6. Richten Sie den Nietvorsatz so gut wie möglich auf das Bohrloch aus und setzen Sie den Nietkopf ein.
7. Starten Sie den **RECHTSLAUF**, bis der Nietdorn vom Niet abgeschnitten ist. Wenn Sie hören, dass der Niet gesetzt ist, betätigen Sie den Schrauber für einige Sekunden weiter, um sicher zu sein, dass der Nietdorn richtig abgetrennt ist.



8. Starten Sie dann den Schrauber im **LINKSLAUF**, bis der abgeschliffene Nietdorn aus dem Nietvorsatz ausgeworfen wird. Je nach Schmierung der Werkzeugbackenstücke kann der Nietdorn von selbst herausfallen oder nicht.

#### V. Wartung

1. Reinigen Sie und fetten Sie die Teile des Kolbens mindestens einmal im Jahr.

#### VI. Fehlerbehebung

Problem	Mögliche Ursachen	Lösungen
Nietdorn- verkleb- mung	Montagefett	Der Dorn eines benutzten Niets fällt möglicherweise nicht aus dem Schmierfett heraus, auch wenn er korrekt gelöst wurde. Stecken Sie den Niet bei ganz nach vorne gezogenem Kolben mehrmals ein, um das Fett zu entfernen oder reinigen/blasen sie die Spannbacken aus.
	Loses Mundstück	Ziehen Sie das Mundstück mit dem mitgelieferten Schraubenschlüssel oder einem gleichwertigen Werkzeug fest.
	Loses Aufnahmestück	Ziehen Sie erst das Aufnahmestück und dann den Verschlussring mit dem mitgelieferten Schraubenschlüssel oder einem gleichwertigen Werkzeug fest.
	Benutzter Nietdorn ist lose, lässt sich aber nicht greifen.	Versuchen Sie, den Niet nicht gegen das Mundstück zu setzen, sondern lassen Sie einen Spalt von 1/16 - 1/8" (1 - 3 mm) zwischen Niet und Werkzeug, damit der Nietdorn beim Zurückführen nach vorne mehr freigelegt wird.
	Dauerhafte Verklebung	Ziehen Sie das Mundstück, das Aufnahmestück und den Verschlussring wieder fest. Drehen Sie dann den Sechskantschaft gegen den Uhrzeigersinn, bis ein hörbares Geräusch aus dem Werkzeug kommt und schütteln Sie den Nietdorn heraus.

#### VII. Ersatzteilliste

Befolgen Sie bei der Entsorgung des Werkzeugs die örtlichen Vorschriften.

Art. Nr.	Bezeichnung
5001578	Spannbacken, Hauptfeder, 3x Multi Mundstück

## RIVETEUSE POUR VISSEUSE : RP150 MULTI™

Notice technique - Traduction de l'original



**Lire attentivement le manuel d'utilisation avant toute utilisation.**

Cette riveteuse est équipée de notre buse Multi™, vous permettant de poser des rivets Ø3,2 mm - Ø4 mm - Ø4,8 mm avec la même



buse.



## I. Exigences relatives aux perceuses/visseuses

1. L'outil doit être utilisé avec une visseuse ou perceuse à batterie équipée d'un **couple réglable** afin de pouvoir varier entre plusieurs valeurs de couple. Le couple est réglé en tournant le collier de réglage du couple, derrière le mandrin (Figure 2.F). Plus le couple est élevé, plus la visseuse ou perceuse a de force.  
Remarque : Dans certains cas, la valeur en Nm est remplacée par des chiffres de réglage (par exemple 1 à 5) où 1 est la valeur de couple minimum et 5 la valeur maximale
2. **Puissance de batterie minimale requise** avec une visseuse/perceuse sans fil :
  - Pour rivets aluminium, acier et cuivre : 12V
  - Pour rivets inox : 14,4V
3. **Mode visseuse (NE DOIT PAS** être en mode perceuse ni en mode percussion) (Figure 2.G)
4. **Commencez toujours à la vitesse la plus basse (RPM)**  
Pour ce faire, placez le bouton avec 2 réglages sur la position 1 (le cas échéant) qui est la vitesse la plus lente (Figure 2.H). Ensuite, appuyez doucement sur la gâchette et augmentez progressivement jusqu'à ce que cela fonctionne bien.

## II. Caractéristiques

- |                                |                                 |
|--------------------------------|---------------------------------|
| A. Zones de préhension         | B. Tube avant                   |
| C. Bague de verrouillage       | D. Trou d'inspection / Mandrin  |
| E. Buse                        | F. Collier de réglage du couple |
| G. Sélecteur perceuse/visseuse | H. Sélecteur de vitesse         |

## III. Guide de sécurité

1. **Portez toujours un équipement de protection adéquat**, en particulier des lunettes de protection approuvées par l'ANSI (American National Standards Institute) et des gants de travail épais (enduits de caoutchouc).
2. Nous recommandons d'utiliser uniquement des rivets vendus par Rapid. Pour choisir la meilleure taille en fonction de l'épaisseur de votre matériau, veuillez vous référer à la communication sur l'emballage du rivet.
3. La pièce à travailler **DOIT ÊTRE** maintenue fixe pour éviter toute blessure possible. Des objets non sécurisés peuvent tourner avec la visseuse.

## IV. Mode d'emploi

1. Assurez-vous que tout est **BIEN SERRÉ** avant utilisation et veillez à ce que cela le reste **EN VERIFIANT REGULIEREMENT**.
2. Vous **DEVEZ TENIR** l'adaptateur/riveteuse fermement par les zones de préhension avec des gants épais lors de son utilisation. L'adaptateur/riveteuse ne doit pas tourner.
3. Faites fonctionner votre visseuse en **MARCHE ARRIÈRE** (dans le sens inverse des aiguilles d'une montre) jusqu'à ce qu'un son audible provienne de la riveteuse. Vérifiez à partir du trou d'inspection sur le tube avant que le mandrin à l'intérieur est à sa position avant maximale (Figure 3).
4. Insérez la tige du rivet dans la buse et assurez-vous qu'il n'y a pas d'espace entre la buse et la tête du rivet (Figure 4).
5. Appuyez légèrement sur la gâchette dans le sens **VERS L'AVANT** (dans le sens des aiguilles d'une montre) pour que la tige soit légèrement saisie par la riveteuse, pour l'empêcher de tomber

(Figure 5).

6. Alignez au mieux la riveteuse avec le trou percé et insérez-y la tête du rivet.
7. **VISSEZ** jusqu'à ce que la tige sorte du rivet. Lorsque vous entendez que le rivet est fixé, continuez à appuyer sur la gâchette pendant quelques secondes, pour être sûr que la tige se détache correctement.
8. **DÉVISSEZ** pour libérer et ressortir la tige du rivet restante. Selon le graissage des mâchoires de l'outil, la tige peut ou non tomber d'elle-même.

## V. Entretien

1. Nettoyez les composants du mandrin et relubrifiez ses pièces, au moins une fois par an.

## VI. Dépannage

Problème	Causes possibles	Solutions
Bourrage de la tige du rivet	Graisse d'assemblage	La tige d'un rivet détachée peut ne pas tomber de la graisse même si elle est correctement coupée. Avec le mandrin en position complètement avancée, insérez le rivet plusieurs fois pour éliminer la graisse ou nettoyer les mâchoires.
	Perte de la buse	Serrez la buse avec la clé incluse ou une clé équivalente.
	Perte du tube avant	Serrez d'abord le tube avant, puis serrez la bague de verrouillage avec la clé fournie ou une clé équivalente.
	La tige du rivet est détachée mais pas assez ressortie pour être saisie avec les mains	Essayez de placer votre rivet pas tout à fait contre la buse, en laissant un espace de 1/16-1/8" (1-3 mm) entre le rivet et l'outil et laisser la tige du rivet plus accessible lors de l'expulsion.
	Bourrage persistant	Resserrez la buse, le tube avant et la bague de verrouillage. Ensuite, tournez la tige hexagonale dans le sens inverse des aiguilles d'une montre jusqu'à ce qu'un son audible provienne de l'outil et secouez pour retirer la tige.

## VII. Liste des pièces détachées

Suivez les réglementations locales lors de la mise au rebut de l'outil.

Code article	Description
5001578	Mâchoires, Ressort principal, 3x Buse multiple

# MULTI BLINDKLINKNAGELADAPTER VOOR ACCUSCHROEFBOORMACHINES : RP150 MULTI™

NL

Bedieningsvoorschriften - vertaling van het origineel

## Lees voor gebruik zorgvuldig de gebruiksaanwijzing.

Deze blindklinknageladapter is voorzien van een Multi™-mondstuk, waarmee u blinklinknagels van Ø3,2 mm - Ø4 mm - Ø4,8 mm kunt plaatsen zonder mondstuk te wisselen.



### I. Vereisten accuschroefboormachine

1. De accuschroefboormachine moet beschikken over **instelbare draaimomentstanden** waarbij tussen verschillende standen kan worden gekozen. Het vermogen wordt ingesteld door de instelring achter de boorkop te draaien (Figuur 2.F). Hoe hoger het vermogen, hoe meer kracht de accuschroefboormachine heeft. Opmerking: In sommige gevallen wordt de waarde in Nm vervangen door instelnummers (bijv. 1 tot 5) waarbij 1 de minimale draaimomentstand en 5 het maximum is.
2. **Minimaal accuvermogen vereist** bij draadloos gereedschap:
  - Voor aluminium, stalen en verkoperde blindklinknagels: 12V
  - Voor RVS blindklinknagels: 14,4V
3. **Schroef-/boorstand (MAG NIET in boor- of klopboorstand staan)** (Figuur 2.G)
4. **Start altijd met de laagste snelheid (toerental)**  
Zet hiervoor de aandrijving - de knop met 2 standen - op stand 1 (indien van toepassing), dit is de laagste snelheid (Figuur 2.H). Druk vervolgens licht op de trekker en verhoog geleidelijk de druk tot deze goed werkt.

### II. Eigenschappen

- |                       |                          |
|-----------------------|--------------------------|
| A. Gripgebieden       | B. Voorbuis              |
| C. Borgring           | D. Zichtvenster / Zuiger |
| E. Neusstuk           | F. Instelring koppel     |
| G. Schroef-/boorstand | H. Stand aandrijving     |

### III. Veiligheidswaarschuwingen

1. **Draag altijd geschikte beschermende kleding**, vooral een AN-SI-goedgekeurde veiligheidsbril en dikke werkhandschoenen (met rubbercoating).
2. We raden aan om alleen Rapid blindklinknagels te gebruiken. Raadpleeg de informatie op de verpakking van de blindklinknagels om de juiste diameter en lengte te selecteren op basis van de materiaaldikte.
3. Het werkstuk **MOET** worden vastgezet om mogelijk letsel te voorkomen. Losse objecten kunnen meedraaien met de accuschroefboormachine.

### IV. Gebruiksaanwijzing

1. Controleer dat alles **GOED VASTZIT** voor gebruik en zorg ervoor dat dit zo blijft door het **REGELMATIG TE CONTROLEREN**.
2. U **MOET** de blinklinknageladapter stevig **VASTHOUDEN** bij de greepgebieden met dikke handschoenen wanneer u deze gebruikt. De blindklinknageladapter mag niet draaien.
3. Stel de accuschroefboormachine in op **ACHTERUIT** (tegen de klok in) en druk de trekker licht in totdat er een hoorbaar geluid uit de blindklinknageladapter komt. Controleer aan de hand van het

zichtvenster op de voorste buis dat de zuiger aan de binnenkant zich in de maximale voorwaartse positie bevindt (Figuur 3).

4. Steek de blindklinknagel in het mondstuk en zorg ervoor dat er geen ruimte is tussen het mondstuk en de kop van de blindklinknagel (Figuur 4).
5. Stel uw accuschroefboormachine in op **VOORUIT** (met de klok mee) en druk de trekker licht in zodat de trekpen vastgegrepen wordt door de blindklinknageladapter, om te voorkomen dat deze eruit valt (Figuur 5).
6. Lijn de blindklinknageladapter zo goed mogelijk uit met het geboorde gat en steek de kop van de blindklinknagel erin.
7. Blijf de trekker **VOORUIT** indrukken totdat de trekpen van de blindklinknagel loskomt. Wanneer u hoort dat de blindklinknagel vastzit, blijft u de trekker enkele seconden ingedrukt houden om er zeker van te zijn dat de trekpen goed loskomt.
8. Stel uw accuschroefboormachine in op **ACHTERUIT** en druk de trekker in om de trekpen los te laten. Afhankelijk van de smering van de spanbekken van het gereedschap kan de trekpen er wel of niet vanzelf uitvallen.

## V. Onderhoud

1. Reinig en smeer de onderdelen van de zuiger ten minste eenmaal per jaar.

## VI. Probleemoplossen

Probleem	Mogelijke oorzaak	Oplossing
Geblokkeerde trekpen	Smering	De trekpen van een gebruikte blindklinknagel laat mogelijk niet los door het vet. Met de zuiger volledig naar voren, steek de blindklinknagel meerdere keren in om vet te verwijderen of de spanbekken vrij te maken/te reinigen.
	Los mondstuk	Draai het mondstuk vast met de meegeleverde steeksleutel of gelijkwaardig.
	Losse voorste buis	Draai eerst de voorbuis vast en draai vervolgens de borgring vast met de meegeleverde steeksleutel of gelijkwaardig.
	Trekpen is los maar kan niet met de hand gepakt worden	Probeer de blindklinknagel niet direct tegen het mondstuk te plaatsen, laat een opening van 1-3 mm tussen de blindklinknagel en het gereedschap om de trekpen vrij te laten wanneer deze loskomt.
	Blokkeert aanhoudend	Draai het mondstuk, de voorbuis en de borgring weer vast. Draai vervolgens de zeskantschacht tegen de klok in totdat er een hoorbaar geluid uit het gereedschap komt en schud om de trekpen te verwijderen.

## VII. Reserveonderdelenlijst

Volg de lokale voorschriften bij het weggooien van het gereedschap.

Art. Nr.	Omschrijving
5001578	Spanbekken, Veer, 3x Multi mondstuk

# APPLICATORE PER RIVETTI PER TRAPANO/AVVITATORE : RP150 MULTI™

IT

Istruzioni per l'uso - traduzione dell'originale

## Leggere attentamente il manuale dell'utente prima dell'uso.

Questo applicatore per rivetti è dotato del nostro ugello Multi™, che consente di fissare rivetti Ø3,2 mm - Ø4 mm - Ø4,8 mm con un unico ugello.



### I. Requisiti necessari per il trapano/avvitatore



1. Il trapano/avvitatore deve essere dotato di regolazione della coppia di torsione che consente di regolare la forza (non la velocità) con la quale il trapano avvita. La coppia di torsione viene generalmente impostata ruotando il collare di regolazione che sta dietro il mandrino (Figura 2.F). Più è alta la coppia di torsione e più è grande la forza con la quale il trapano/avvitatore avvita.  
Nota: la forza di torsione si misura in Nm. In alcuni casi, il valore in Nm è sostituito da numeri di impostazione (es. da 1 a 5) dove 1 è il valore di coppia minimo e 5 il valore massimo.
2. Potenza minima della batteria richiesta per un trapano/avvitatore senza fili è:
  - Per rivetti in alluminio, acciaio e ramati: 12V
  - Per rivetti in acciaio inossidabile: 14,4 V
3. Modalità avvitatore (**NON DEVE** essere selezionata la modalità trapano né la percussione) (Figura 2.G)
4. Iniziare sempre con la velocità minima (RPM - velocità di rotazione) Per fare ciò, impostare il selettore della velocità sulla posizione 1 (se applicabile) che è la velocità più bassa (Figura 2.H). Quindi, premi delicatamente il grilletto e aumenta gradualmente fino a quando non funziona correttamente.

### II. Caratteristiche

- |   |                             |
|---|-----------------------------|
| A. Zone di presa                                  | B. Mandrino anteriore       |
| C. Anello di bloccaggio                           |                             |
| D. Foro di ispezione / Tubo dello stantuffo       |                             |
| E. Ugello   |                             |
| F. Ghiera di regolazione della coppia di torsione |                             |
| G. Selettore trapano/avvitatore                   | H. Selettore della velocità |

### III. Guida alla sicurezza

1. **Indossare sempre un equipaggiamento protettivo adeguato**, in particolare occhiali approvati dall'ANSI e guanti da lavoro spessi (rivestiti in gomma).
2. Si consiglia di utilizzare solo rivetti venduti da Rapid. Per scegliere la misura migliore in base allo spessore del materiale, fare riferimento alla comunicazione sulla confezione del rivetto.
3. Il pezzo da lavorare **DEVE ESSERE** ben fissato per evitare possibili lesioni. Gli oggetti non protetti possono ruotare con il trapano/avvitatore.

### IV. Istruzioni per l'uso

1. Assicurarsi che tutto sia **BEN STRETTO** prima dell'uso e fare attenzione che rimanga così com'è **VERIFICANDO REGOLARMENTE**.
2. **È NECESSARIO TENERE** saldamente l'applicatore per rivetti dalle zone di presa con guanti spessi quando la si utilizza. L'applicatore non deve ruotare.
3. Selezionare la rotazione inversa **INDIETRO** (in senso antiorario) fino

a quando dall'applicatore per rivetti non viene emesso un suono udibile. Verificare attraverso dal foro di ispezione posto sul mandrino anteriore che il tubo dello stantuffo all'interno sia nella sua posizione più avanzata (Figura 3).

4. Inserire il rivetto nel foro dell'ugello e assicurarsi che non vi sia spazio tra l'ugello ed il collare del rivetto (Figura 4).
5. selezionare la rotazione in **AVANTI** (senso orario) e premere leggermente il grilletto in modo che le ganasce aggancino lo stelo del rivetto per evitare che cada (Figura 5).
6. Allineare l'applicatore con il foro praticato e inserire la testa del rivetto.
7. Con il selettore di rotazione **IN AVANTI** (senso orario) premere il grilletto finché il mandrino non si stacca dal rivetto. Quando senti che il rivetto è fissato, continua a premere il grilletto per fino a che lo stelo del rivetto non si stacca correttamente.
8. Impostare il selettore di rotazione **INDIETRO** (senso antiorario) e premere il grilletto per espellere lo stelo del rivetto dal mandrino. A seconda della lubrificazione delle ganasce, lo stelo può anche cadere da solo.

## V. Manutenzione

1. Pulire i componenti del tubo dello stantuffo e ri-lubrificare le sue parti, almeno una volta all'anno.

## VI. Risoluzione dei problemi

Problema	Cause possibili	Soluzioni
Mandrino bloccato	Grasso di montaggio	Lo stelo strappato dal rivetto potrebbe non cadere perché tenuto dal grasso in eccesso contenuto nelle ganasce. Con il tubo dello stantuffo in posizione completamente avanzata, inserire lo stelo di un nuovo rivetto più volte per eliminare il grasso in eccesso o soffiare/pulire le ganasce con aria compressa.
	Ugello allentato	Stringere l'ugello con la chiave inclusa o equivalente.
	Mandrino anteriore allentato	Serrare prima il mandrino anteriore e poi serrare l'anello di bloccaggio con la chiave inclusa o equivalente.
	Lo stelo strappato dal rivetto è allentato ma non abbastanza esposto da poter essere afferrato con le mani	Cerca di posizionare il rivetto non completamente contro l'ugello, lasciando uno spazio da 1 a 3 mm tra il rivetto e l'applicatore per lasciare il mandrino più esposto quando viene riportato in avanti.
	Inceppamenti persistenti	Riavvitare l'ugello, il mandrino anteriore e l'anello di bloccaggio. Quindi, ruotare il pezzo esagonale in senso antiorario fino a quando lo strumento non emette un suono udibile e scuotere per rimuovere lo stelo.

## VII. Elenco parti di ricambio

Seguire la prescrizioni locali per lo smaltimento del prodotto a fine vita.

Arte. No	Descrizione
5001578	Ganasce, Molla principale, 3x Ugello multiplo

# REMACHADORA MÚLTIPLE PARA DESTORNILLADOR : RP150 MULTI™

ES

Manual de instrucciones - traducción del original

Lea detenidamente el manual de usuario antes de utilizarla.

Esta remachadora está equipada con nuestra boquilla Multi™, que permite fijar remaches de Ø3,2 mm - Ø4 mm - Ø4,8 mm con una única boquilla



## I. Requisitos de la herramienta de trabajo

1. El taladro o destornillador de batería debe estar equipado con un par de torsión ajustable que permita elegir entre varias posiciones de ajuste. El par de torsión se ajusta girando el collar de la corona de ajuste, detrás del mandril (Figura 2.F). Cuanto más intenso sea el ajuste, más fuerza tendrá el destornillador.

Nota: En algunos casos, el valor en Nm se sustituye por números de ajuste (p.e. de 1 a 5) donde 1 es el valor de par mínimo y 5 el máximo.

2. **Potencia mínima requerida para la batería** de la herramienta sin cable:

- Para remaches de aluminio, acero y cobre : 12V
- Para remaches de acero inoxidable : 14,4V

3. **Modo conductor (NO DEBE** estar en modo taladro ni en modo impacto) (Figura 2.G)

4. **Arrancar siempre con la velocidad más baja (RPM)**

Para ello, coloque el botón con 2 ajustes en la posición 1 (cuando corresponda), que es la velocidad más lenta (Figura 2.H). A continuación, apriete suavemente el gatillo y aumente gradualmente hasta que funcione bien

## II. Características

- |   |                       |
|---|-----------------------|
| A. Zonas de agarre                                | B. Tubo frontal       |
| C. Anillo de bloqueo                              |                       |
| D. Agujero de inspección / Tubo del émbolo        |                       |
| E. Pieza de nariz o boquilla.                     |                       |
| F. Collarín o corona de ajuste del par de apriete |                       |
| G. Botón de la broca/del taladro                  | H. Botón de velocidad |

## III. Guía de seguridad

1. **Lleve siempre el equipo de protección adecuado**, especialmente las gafas homologadas ANSI y guantes de trabajo gruesos (recubiertos de goma).
2. Recomendamos utilizar únicamente los remaches vendidos por Rapid. Para elegir el mejor tamaño según el grosor de su material, consulte la información en el embalaje del remache.
3. La pieza de trabajo **DEBE ESTAR** asegurada para evitar posibles lesiones. Los objetos no asegurados pueden girar con la herramienta en funcionamiento.

## IV. Instrucciones de uso

1. Asegúrese de que todo esté **BIEN AJUSTADO** antes de usarlo y tenga cuidado de que se mantenga como está, **REVISÁNDOLO REGULARMENTE**.
2. **DEBE SUJETAR** la remachadora firmemente por las zonas de agarre con guantes gruesos cuando la utilice. La remachadora no debe girar.



3. Accione la herramienta **HACIA ATRÁS** (en sentido contrario a las agujas del reloj) hasta que el remachador emita un sonido audible. Confirme, a través del orificio de inspección del tubo frontal, que el tubo de émbolo interior está en su posición máxima de avance (figura 3).
4. Introduzca el vástago del remache en el orificio de la nariz y asegúrese de que no haya espacio entre la nariz y la brida del remache (Figura 4).
5. Apretar ligeramente el gatillo **HACIA ADELANTE** (en sentido de las agujas del reloj) para que el vástago quede ligeramente agarrado por la remachadora y no se caiga (figura 5).
6. Alinee la remachadora con el agujero taladrado lo mejor que pueda e introduzca la cabeza del remache en él.
7. Empuje **HACIA ADELANTE** hasta que el vástago se desprenda del remache. Cuando oiga que el remache está colocado, continúe apretando el gatillo durante unos segundos, para asegurarse de que el vástago se desprende correctamente.
8. Tire **HACIA ATRÁS** para liberar y exponer el resto del vástago del remache. Dependiendo del engrase de las piezas de la mordaza de la herramienta, el vástago puede o no caer por sí solo.

## V. Mantenimiento

1. Limpie los componentes del tubo del émbolo y lubrique de nuevo sus piezas, al menos una vez al año.

## VI. Solución de problemas

Problema	Posibles causas	Soluciones
Atasco del vástago utilizado	Grasa de montaje	El vástago de un remache gastado puede no salir de la zona aunque se suelte correctamente. Con el tubo del émbolo en posición totalmente adelantada, introduzca el remache varias veces para eliminar la grasa o soplar/limpiar las mordazas.
	Tubo nariz suelto	Ajuste la nariz con la llave incluida o su equivalente.
	Tubo frontal suelto	Ajuste primero el tubo delantero y luego apriete el anillo de bloqueo con la llave incluida o equivalente.
	El vástago de salida está suelto pero no lo suficientemente expuesto como para agarrarlo con las manos	Intente no colocar el remache contra la nariz, dejando un espacio de 1/16-1/8" (1-3 mm) entre el remache y la herramienta para dejar el vástago más expuesto cuando vuelva hacia adelante.
	Atasco persistente	Vuelva a apretar la pieza de nariz, el tubo frontal y el anillo de bloqueo. A continuación, gire el tubo hexagonal en sentido contrario a las agujas del reloj hasta que la herramienta emita un sonido audible y agite para retirar el vástago.

## VII. Lista de piezas de recambio

Consulte las regulaciones locales antes de desechar de la herramienta.

Referencia	Descripción
5001578	Mordazas, Muelle principal, 3x Boquilla múltiple

# ADAPTADOR DE REBITAR PARA APARAFUSADORA : RP150 MULTI™

PT

Instruções de utilização - tradução do original

Leia o manual de instruções cuidadosamente antes da utilização.

Este adaptador de rebitar está equipado com o bocal Multi™, permite aplicar rebites Ø3,2 mm - Ø4 mm - Ø4,8 mm.



## I. Requisitos de utilização

1. O adaptador de rebitar deve ser utilizado com uma aparafusadora ou chave com **ajuste de torque**. O torque é definido rodando o colar de ajuste de torque, atrás do mandril (Figura 2.F). Quanto maior for o torque, mais força de aperto é aplicada. Nota: Em alguns casos, o valor em Nm é substituído pela definição de números (por exemplo, 1 a 5) onde 1 é o valor de torque mínimo e 5 é o máximo.
2. **Potência mínima da bateria** necessária com uma ferramenta de condução sem fios:
  - Para rebites de alumínio, aço e cobre : 12V
  - Para rebites de aço inoxidável : 14.4V
3. **Modo da aparafusadora (NÃO DEVE** estar no modo de perfuração nem no modo de impacto) (figura 2.G)
4. **Iniciar sempre com a velocidade mais baixa (RPM)**  
Para tal, colocar o botão com 2 regulações na posição 1 (se aplicável) que é a velocidade mais lenta (figura 2.H). Em seguida, puxar suavemente o gatilho e aumentar gradualmente.

## II. Características

- |                                      |                              |
|--------------------------------------|------------------------------|
| A. Área de pega                      | B. Tubo frontal              |
| C. Anel de bloqueio                  |                              |
| D. Furo de inspeção / Tubo do êmbolo |                              |
| E. Bocal                             | F. Colar de ajuste de torque |
| G. Botão de seleção função           | H. Botão de velocidade       |

## III. Guia de Segurança

1. **Usar sempre equipamento de protecção adequado**, especialmente óculos aprovados pela ANSI e luvas de trabalho grossas (revestidas de borracha).
2. Recomendamos a utilização de rebites Rapid. Para escolher o melhor tamanho de acordo com a espessura do material, consulte a informação na embalagem do rebite.
3. A peça de trabalho **DEVE SER** fixada de modo a evitar possíveis ferimentos. Os objectos não fixados podem rodar com a ação da aparafusadora.

## IV. Instruções de utilização

1. Certifique-se de que tudo está **BEM AJUSTADO** antes de usar e tome cuidado para que permaneça dessa forma **VERIFICANDO REGULARMENTE**.
2. É necessário segurar firmemente o adaptador de rebitar nas zonas de pega com luvas grossas ao usá-lo. O adaptador não deve rodar.
3. Opere a aparafusadora no modo **DESAPARAFUSAR** (sentido anti-horário) até ouvir um sim do adaptador de rebitar. Confirme a partir do orifício de inspeção no tubo frontal que o tubo do êmbolo no interior está na sua posição máxima para a frente (Figura 3).
4. Inserir o rebite no bocal e certifique-se de que não há espaço entre

o bocal e a falange do rebite (figura 4).

5. Premir ligeiramente o gatilho com a **APARAFUSADORA** a apertar (sentido dos ponteiros do relógio) para que o adaptador de rebitar fique agarrado pelo mandril, de modo a evitar a sua queda (figura 5).
6. Alinhe o adaptador de rebitar com o furo e insira a cabeça do rebite.
7. **APARAFUSE** até que o adaptador de rebitar fique solto do rebite. Após ouvir que o rebite está aplicado, continue a premir o gatilho durante alguns segundos, para ter a certeza de que o excedente do rebite sai corretamente.
8. Use a função **DESAPARAFUSAR** para libertar e expor o excedente do rebite. Dependendo da lubrificação das mandíbulas, o excedente do rebite pode ou não cair por si só.

#### V. Manutenção

1. Limpar e relubrificar os componentes , pelo menos uma vez por ano.

#### VI. Resolução de problemas

Problema	Possíveis causas	Soluções
Mandril encravado	Lubrificante de montagem	O excedente de um rebite pode não cair mesmo que tenha sido corretamente libertado. Com o tubo do êmbolo na posição de avanço total, inserir o rebite várias vezes para limpar a gordura ou soprar/limpar as mandíbulas.
	Bocal solto	Apertar o bocal com a chave incluída ou equivalente.
	Tubo dianteiro solto	Apertar primeiro o tubo frontal e depois apertar o anel de fecho com a chave incluída ou equivalente.
	Mandril está solto mas não o suficiente para se retirar manualmente	Tente não encostar o adaptador de rebitar ao mandril, deixando um espaço de 1/16-1/8" (1-3mm) entre o adaptador de rebitar e a aparafusadora de forma a para deixar o mandril mais exposto quando voltar para a frente.
	Encravamento persistente	Voltar a apertar o bocal, o tubo frontal e o anel de fecho. Em seguida, gire a haste hexagonal no sentido anti-horário até que um som audível venha da ferramenta e remova o adaptador de rebitar.

#### VII. Lista de peças de reposição

Siga a regulação local aquando o processo de fim de vida do produto.

Código	Descrição
5001578	Mandíbulas, Mola principal, 3x Multi-bocal

# BLINDNITADAPTER MULTI FÖR SKRUVDRAGARE : RP150 MULTI™

SE

Bruksanvisning - översättning av den ursprungliga

## Läs noggrant igenom bruksanvisningen före användning.

Denna blindnitadapter är utrustad med vårt Multi™-munstycke som gör det möjligt att använda Ø3,2 mm - Ø4 mm - Ø4,8 mm blindnitar med ett unikt munstycke.



### I. Krav på skruvdragaren

1. Verktyget måste vara utrustat med en mekanism för **inställning av vridmoment**. Batteridrivna borrar och skruvdragare som gör det möjligt att välja mellan flera vridmomentvärden. Vridmomentet ställs in genom att rotera inställningsringen bakom chucken (Figur 2.F). Ju högre vridmoment man väljer, desto mer kraft har skruvdragaren.

Obs: I vissa fall ersätts värdet Nm med en inställningssiffra (t.ex. 1 till 5) där 1 är det minsta möjliga vridmomentvärdet och 5 är det högsta.

2. **Minsta batterieffekt som behövs** med batteridrivna skruvdragare:
  - För aluminium-, stål- och koppblindnit: 12V
  - För rostfria blindnitar i stål: 14,4V
3. **Skrivdragningsläge (SKA INTE vara i läget för borring eller slagborring)** (Figur 2.G)
4. **Börja alltid med lägsta möjliga hastighet (RPM)**  
Gör det genom att sätta knappen med två lägen på läge 1 (när tillämpligt) vilket är den långsammaste hastigheten (Figur 2.H). Ändra sedan läge försiktigt och öka gradvis tills det fungerar bra.

### II. Funktioner

- |                      |                                     |
|----------------------|-------------------------------------|
| A. Greppytor         | B. Fronthylsa                       |
| C. Låsring           | D. Inspektionshål / Kolvrör         |
| E. Nosstycke         | F. Ring för justering av vridmoment |
| G. Driftsättsväljare | H. Hastighetsknapp                  |

### III. Säkerhetsguide

1. **Använd alltid lämplig skyddsutrustning**, framförallt ANSI-godkända säkerhetsglasögon samt tjocka skyddshandskar (gummitäckta).
2. Vi rekommenderar att endast använda blindnitar från Rapid. Se kommunikationen på blindnitsförpackningen för att välja rätt storlek baserat på materialets tjocklek.
3. Arbetsstycket **MÅSTE** säkras för att undvika möjliga skador. Osäkrade objekt kan rotera med skruvdragaren.

### IV. Användningsinstruktioner

1. Se till att allt är **VÄL ÅTDRAGET** före användning och se till att detta består genom att **REGLBUNDET KONTROLLERA DETTA**.
2. Du måste stadigt hålla fast blindnitadaptern på dess greppytor med tjocka handskar när du använder den. Blindnitadaptern ska inte rotera.
3. Använd din skruvdragare med rotation **BAKÅT** (moturs) tills ett ljud kommer från blindnitadaptern. Genom att kolla i inspektionshålet på fronthylsan kan du se om kolvröret befinner sig i sin maximalt framskjutna position (Figur 3).
4. Sätt i blindnitsdornet i nosstycket och se till att det inte finns något utrymme mellan nosstycket och blindnitens huvud (Figur 4).
5. Ändra sedan försiktigt läge till rotation **FRAMÅT** (medurs) så att

nitens dorn lätt greppas tag av blindnitadaptorn för att förhindra att blindniten ramlar ur (Figur 5).

6. Rikta in blindnitadaptorn mot det borrade hålet och sätt i blindniten i hålet.
7. Roter **FRAMÅT** (medurs) tills dornet går av blindniten. När du hör att blindniten sitter, fortsätt att hålla inne avtryckaren i ett par sekunder för att säkerställa att dornet kommer bort på rätt sätt.
8. Roter **BAKÅT** (moturs) för att släppa det blindnitsdorn som sitter kvar. Smörjningen av verktygets käftar avgör om dornet ramlar ut av sig själv eller inte.

## V. Underhåll

1. Rengör komponenterna i kolvröret och smörj in dess delar minst en gång om året.

## VI. Felsökning

Problem	Möjliga orsaker	Lösningar
Använt dorn fastnar	Monteringsfett	Dornet från en använd blindnit kan i vissa fall sitta kvar även om man har gjort på rätt sätt. Med kolvröret i fullt framskjuten position kan du sätta i en blindnit flera gånger för att rensa bort fett eller blås/rensa ut käftarna.
	Löst nosstycke	Dra åt nosstycket med medföljande skruvnyckel (eller likvärdig).
	Lös fronthylsa	Dra först åt fronthylsan och dra sedan åt låsringen med medföljande skruvnyckel (eller likvärdig).
	Använt dorn är lös men inte möjlig att greppa tag i med händerna	Testa att sätta blindniten nära men inte emot nosstycket, lämna en lucka på 1/16-1/8" (1-3mm) mellan blindniten och verktyget. På detta sätt lämnas dornet mer exponerat när det återvänder framåt.
	Dornet sitter fortfarande fast	Dra åt nosstycket, fronthylsan och låsringen. Dra sedan sexkantsskafet moturs tills ett ljud kommer från verktyget och skaka det sedan för att avlägsna dornet.

## VII. Reservdelslista

Följ lokala föreskrifter vid avfallshantering av verktyget.

Art.nr.	Beskrivning
5001578	Käftar, Huvudfjäder, 3x Multimunstycke

# MULTI NITTEPRESSE TIL SKRUETRÆKKER : RP150 MULTI™

DK

Betjeningsvejledning - oversættelse af den oprindelige

## Læs brugervejledningen grundigt før brug.

Denne nittepresse er udstyret med Multi™-dyse, der gør det muligt at påsætte nitter i størrelsen Ø3,2 mm, Ø4 mm og Ø4,8 mm med kun én dyse.



### I. Krav til drivværktøj

1. Værktøjet skal være udstyret med en **justerbar momentindstilling**. Et batteridrevet bor eller skruetrækker, der giver dig mulighed for at vælge mellem flere momentpositioner. Drejningsmomentet indstilles ved at dreje momentjusteringskraven bag spændepatronen (figur 2.F). Jo højere moment, jo mere kraft har skruetrækkeren.

Bemærk: I nogle tilfælde erstattes værdien i Nm af indstillingsnumre (f.eks. 1 til 5) hvor 1 er min. momentværdi og 5 maks.

2. **Påkrævet batteristrøm som minimum** med ledningsfrit drivværktøj:

- Til nitter af aluminium, stål og kobber: 12 V
- Til nitter i rustfrit stål: 14,4 V

3. **Drivtilstand (MÅ IKKE** være i boretilstand eller slagtilstand) (figur 2.G)

4. **Start altid med laveste hastighed (o/min)**

For at kunne gøre dette skal du indstille knappen med 2 indstillinger til position 1 (hvis relevant), som er den langsomme hastighed (figur 2.H). Tryk derefter let på udløseren, og øg gradvist trykket, indtil den fungerer korrekt.

### II. Produktoplysninger

- |                  |                              |
|------------------|------------------------------|
| A. Gribeområder  | B. Frontrør                  |
| C. Låsering      | D. Inspektionshul/stempelrør |
| E. Mundstykke    | F. Momentjusteringskrave     |
| G. Bor-/drivknop | H. Hastighedsknap            |

### III. Sikkerhedsvejledning

1. Bær altid passende beskyttelsesudstyr, især ANSI-godkendte beskyttelsesbriller og tykke arbejdshandsker (gummibelagte).
2. Vi anbefaler, at du kun bruger nitter, der sælges af Rapid. For at vælge den bedste størrelse i henhold til materialetykkelsen henvises til informationen på nitteemballagen.
3. Arbejdsemnet **SKAL** fastgøres for at undgå mulig personskade. Usikrede genstande kan rotere sammen med drivværktøjet.

### IV. Betjeningsvejledning

1. Sørg for, at alt er **SPÆNDT TIL** før brug, og hold øje med, at det forbliver, som det er, **VED AT KONTROLLERE DET REGELMÆSSIGT**.
2. Du **SKAL HOLDE** fast i nittepressen i gribeområderne med tykke handsker, når du bruger den. Nittepressen må ikke rotere.
3. Betjen dit drivværktøj **BAGUD** (mod uret), indtil der kommer en hørbar lyd fra nittepressen. Bekræft fra inspektionshullet på frontrøret, at stemplets indvendige rør befinder sig i den maksimalt fremadrettede position (figur 3).
4. Indsæt nittedomen ind i hullet på mundstykket og sørg for, at der ikke er noget mellemrum mellem mundstykket og nitteflangen (figur

4).

- Tryk udløseren let **FREMAD** (med uret) for at få dornen til at gå lidt i indgreb med nittepressen, så den ikke falder ud (figur 5).
- Justér nittepressen med det borede hul så godt som muligt, og indsæt nittehovedet i det.
- Kør **FREMAD**, indtil dornen er hoppet af nitten. Når du hører, at nitten sidder korrekt, skal du fortsætte med at trykke udløseren ind i nogle få sekunder for at sikre, at dornen falder korrekt af.
- Kør **BAGUD** for at frigøre og blotlægge den resterende nittedorn. Afhængigt af smøringen af værktøjskæberne falder dornen måske ud af sig selv.

## V. Vedligeholdelse

- Rengør stempelrørets komponenter, og smør delene ind igen, mindst en gang om året.

## VI. Fejlfinding

Problem	Mulige årsager	Løsninger
Tilstopning pga. brugt dorn	Smør samling	Dornen i en brugt nitte falder muligvis ikke ud pga. smørelsen, selvom den frigives korrekt. Med stempelrøret helt fremad indsættes nitten flere gange for at fjerne smørelse. Kæberne kan også blæses rene eller renses.
	Løst mundstykke	Spænd mundstykket med den medfølgende momentnøgle eller tilsvarende.
	Løst frontrør	Spænd først frontrøret, og spænd derefter låseringen med den medfølgende momentnøgle eller tilsvarende.
	Brugt dorn er løs, men sidder ikke sådan, at den kan fjernes med hænderne	Forsøg at placere nitten, så den ikke flugter med mundstykket, så der er et mellemrum på 1-3 mm mellem nitten og værktøjet, så dornen bliver mere synlig, når den returneres fremad.
	Vedvarende tilstopning	Spænd mundstykket, frontrøret og låseringen igen. Drej derefter det sekskantede skaft mod uret, indtil der høres en lyd fra værktøjet, og ryst det så for at fjerne dornen.

## VII. Liste over reservedele

Følg de lokale regler, når værktøjet skal bortskaffes.

Art.nr.	Beskrivelse
5001578	Kæber, Hovedfjeder, 3x Multi-mundstykke

# MULTI NAGLEPRESSE FOR SKRUTREKKER : RP150 MULTI™



Instruksjoner for bruk - oversettelse av den opprinnelige

## Les bruksanvisningen nøye før bruk.

Denne naglepressen er utstyrt med vår Multi™-dyse, slik at du kan sette på nagler i størrelsene Ø3,2 mm, Ø4 mm og Ø4,8 mm med bare en dyse.



### I. Krav til driververktøy

1. Verktøyet må være utstyrt med **justerbar momentinnstilling**. Batteridrevet bor eller skrutrekker som lar deg velge mellom flere dreiemomentposisjoner. Dreiemomentet stilles inn ved å rotere på momentjusteringskragen bak kjoksen (figur 2.F). Jo høyere dreiemoment, desto mer kraft har skrutrekkeren.  
Merk: I noen tilfeller erstattes verdien i Nm med innstillingsnumre (f.eks. 1 til 5) der 1 er minimum dreiemomentverdi og 5 maksimum.
2. **Minimum batteristrøm som kreves** med trådløst driververktøy:
  - For nagler av aluminium, stål og kobber: 12V
  - For nagler i rustfritt stål: 14,4V
3. **Drivermodus (MÅ IKKE** være i boremodus eller støtmodus) (figur 2.G)
4. **Start alltid med laveste hastighet (RPM)**  
Dette gjøres ved å stille knappen med 2 innstillinger til posisjon 1 (når det er aktuelt), hvilket er den tregeste hastigheten (figur 2.H). Trekk deretter jevnt på avtrekkeren og øk gradvis til det fungerer bra.

### II. Funksjoner

- |                     |                               |
|---------------------|-------------------------------|
| A. Grepområder      | B. Frontrør                   |
| C. Låsering         | D. Inspeksjonshull/stempelrør |
| E. Nesestykke       | F. Momentjusteringskrage      |
| G. Bor-/driverknapp | H. Hastighetsknapp            |

### III. Sikkerhetsveiledning

1. **Bruk alltid tilstrekkelig verneutstyr**, spesielt ANSI-godkjente vernebriller og tykke arbeidshansker (gummibelagt).
2. Vi anbefaler at du kun bruker nagler som selges av Rapid. For å velge den beste størrelsen i henhold til materialtykkelsen henvises det til informasjonen på nagleemballasjen.
3. Arbeidsstykket **MÅ** sikres for å unngå mulig personskade. Usikrede gjenstander kan rotere med driververktøyet.

### IV. Bruksanvisning

1. Forsikre deg om at alt er **GODT STRAMMET TIL** før bruk, og sørg for at det forblir slik **VED Å SJEKKE DET REGELMESSIG**.
2. Du **MÅ** holde naglepressen godt i grepsområdene med tykke hansker når du bruker den. Naglepressen skal ikke rotere.
3. Betjen driververktøyet **BAKLENGS** (mot klokken) til det høres en lyd fra naglepressen. Bekreft fra inspeksjonshullet på frontrøret at stempelrøret på innsiden er i sin maksimale foroverposisjon (figur 3).
4. Sett doren inn i hullet på nesestykket, og sørg for at det ikke er noe mellomrom mellom nesestykket og nagelflensen (Figur 4).
5. Trekk avtrekkeren lett **FREMOVER** (med klokken) for at naglepressen lett griper doren for å forhindre at den faller ut (figur 5).
6. Juster naglepressen etter det borede hullet så godt du kan, og sett naglehodet inn i det.
7. Kjør **FREMOVER** til doren spretter av naglen. Når du hører at doren



er satt, fortsetter du å trekke i avtrekkeren i noen sekunder for å være sikker på at doren kommer av korrekt.

8. Kjør **BAKOVER** for å frigjøre og avdekke den gjenværende doren. Avhengig av smøringen av verktøyets kjevestykker, kan doren falle ut av seg selv eller ikke.

## V. Vedlikehold

1. Rengjør komponentene i stempelrøret og smør delene på nytt minst en gang i året.

## VI. Feilsøking

Problem	Mulige årsaker	Løsninger
Blokert brukt dore	Smør montering	Doren til en brukt nagle faller kanskje ikke ut av fett selv om den er riktig frigjort. Med stempelrøret i full posisjon fremover innsettes naglen flere ganger for å fjerne fett eller blåse ut / rense kjevane.
	Løst nesestykke	Stram nesestykket med medfølgende skiftenøkkel eller tilsvarende.
	Løst frontrør	Trekk til frontrøret først og stram deretter låseringen med medfølgende skiftenøkkel eller tilsvarende.
	Brukt dore er løs, men ikke avdekket nok til å gripe med hendene	Forsøk å stille naglen slik at den ikke flugter mot nesestykket, og la det være et gap på 1/16–1/8" (1–3 mm) mellom naglen og verktøyet, slik at doren blir mer utsatt når den returneres tilbake.
	Vedvarende blokkering	Stram nesestykket, frontrøret og låseringen på nytt. Drei deretter sekskantskaftet mot klokken til det høres en lyd fra verktøyet, og rist for å fjerne doren.

## VII. Reservedelsliste

Følg lokale foreskrifter når verktøyet skal avhendes.

Art.nr.	Beskrivelse
5001578	Kjever, Hovedfjær, 3x Multidyse

## VETONIITTIIEN KIINNITYSLAITE RUUVINVÄÄNTIMELLE : RP150 MULTI™ Käyttöohjeet - käännös alkuperäisestä



### Lue käyttöopas huolellisesti ennen käyttöä.

Vetoniittien kiinnityslaitteessa on Multi™-suukappale, jolla voit kiinnittää sekä Ø3,2 mm:n, Ø4 mm:n että Ø4,8 mm:n vetoniitit.



### I. Ruuvinväännintä koskevat vaatimukset

1. Työkalussa on oltava **säädettävä kiristysmomenttiasetus**. Akkukäyttöinen pora tai ruuvinväännin, jossa on moniporainen kiristysmomenttisäätö. Kiristysmomentti säädetään tavallisesti pyörittämällä istukan takana olevaa kiristysmomentin säätökaulusta (kuva 2.F). Mitä suurempi kiristysmomentti, sitä enemmän voimaa ruuvinvääntimessä on.



Huomautus: Joissain tapauksissa Nm-arvon tilalla on asetusnumero

(esim. 1–5), missä 1 on pienin kiristysmomentti ja 5 suurin.

- Akun minimiteho** käytettäessä akkuruuvinväännintä:
  - Alumiini-, teräs-, ja kupariniitit: 12 V
  - RST-niitit: 14,4 V
- Ruuvinvääntimen tila** (työkalu **EI** saa olla poraus- eikä iskutilassa) (Kuva 2.G)
- Aloita työskentely aina hitaalla pyörimisnopeudella (kierr./min)** Kytke hidas nopeus käyttöön asettamalla 2-asentoinen painike asentoon 1 (jos sovellettavissa) (kuva 2.H). Vedä sitten liipaisinta hitaasti ja suurena nopeutta vähitellen sopivalle tasolle.

## II. Ominaisuudet

- |                         |                                  |
|-------------------------|----------------------------------|
| A. Kädensija            | B. Etuputki                      |
| C. Lukitusrengas        | D. Tarkistusaukko / männän putki |
| E. Suokappale           | F. Kiristysmomentin säätökaulus  |
| G. Pora/väännin-painike | H. Nopeuspainike                 |

## III. Turvallisuusopas

- Käytä aina asianmukaisia henkilösuojaimia**, erityisesti ANSI-hyväksytyjä suojalaseja ja paksuja työkäsineitä (kumipintaiset).
- Suosittelimme käyttämään vain Rapid-vetoniittejä. Valitse oikea koko materiaalipaksuuden mukaan ja tarkista soveltuvuus niittipakkauksen tiedoista.
- Työkappale **ON KIINNITETTÄVÄ** tukevasti henkilövahinkojen välttämiseksi. Kiinnittämättömät kappaleet voivat alkaa pyöriä työkalun mukana.

## IV. Käyttöohjeet

- Varmista ennen käyttöä, että kaikki osat ovat **HYVIN KIRISTETYT** ja **TARKISTA KIREYS SÄÄNNÖLISESTI**.
- OTA TUKEVA OTE** vetoniittien kiinnityslaitteen kädensijasta paksuilla käsineillä käytön ajaksi. Vetoniittien kiinnityslaite ei saa pyöriä.
- Käytä ruuvinväännintä **TAAKSEPÄIN** (vastapäivään), kunnes vetoniittien kiinnityslaitteesta kuuluu ääni. Varmista etuputken tarkistusaukosta, että sisällä oleva männän putki on etuääriasennossa (kuva 3).
- Aseta vetoniitin kara suokappaleen reikään ja varmista, ettei suokappaleen ja vetoniitin laipan väliin jää vapaata tilaa (kuva 4).
- Vedä liipaisinta kevyesti **ETEENPÄIN**-pyörimissuunnassa (myötäpäivään), jolloin vetoniitin kiinnityslaite tarttuu kevyesti karaan ja estää sitä putoamasta ulos (kuva 5).
- Kohdista vetoniittien kiinnityslaite mahdollisimman tarkasti porattuun reikään ja aseta vetoniitin pää reikään.
- Käytä ruuvinväännintä **ETEENPÄIN**-suunnassa, kunnes kara irtoaa vetoniitistä. Kun kuulet, että vetoniitti on kiinnittynyt paikalleen, jatka liipaisimen vetämistä muutaman sekunnin ajan varmistaaksesi, että kara irtoaa asianmukaisesti.
- Avaa vetoniitin kiinnityslaite ja vapauta jäljelle jäänyt vetoniitin kara käyttämällä ruuvinväännintä **TAAKSEPÄIN**-suunnassa. Kara saattaa pudota pois itsestään riippuen suokappaleen leuoissa olevasta rasvamäärästä.

## V. Huolto

- Puhdista männän putken komponentit ja voitele sen osat uudelleen vähintään kerran vuodessa.

## VI. Vianetsintä

Ongelma	Mahdolliset aiheuttajat	Ratkaisuehdotukset
Katkennut kara jumissa	Asennusrasva	Käytetyn vetoniitin kara ei ehkä putoa ulos rasvasta, vaikka se olisi vapautettu oikein. Kun männän putki on kokonaan etuasennossa, liikuta vetoniittiä sisään ja ulos useita kertoja poistaaksesi rasvan tai puhdistaaaksesi/vapauttaaksesi leuat.
	Löysä suukappale	Kiristä suukappale mukana toimitetulla avaimella tai vastaavalla.
	Löysä etuputki	Kiristä etuputki ensin ja kiristä sitten lukitusrenkas mukana toimitetulla avaimella tai vastaavalla.
	Katkennut kara on irrallaan, mutta se ei työnny esiin riittävästi, jotta siihen voisi tarttua käsin	Yritä asettaa vetoniitti siten, että se ei lepää suukappaletta vasten, vaan jätä vetoniitin ja työkalun väliin 1–3 mm:n rako, jolloin suurempi osa karasta jää esiin palautusvaiheessa.
Toistuva jumittuminen	Kiristä suukappale, etuputki ja lukitusrenkas uudelleen. Käännä sitten kuusiovarrtta vastapäivään, kunnes työkalusta kuuluu ääni, ja irrota kara ravistamalla.	

## VII. Varaosaluettelo

Noudata paikallisia säädöksiä, kun hävität työkalun.

Tuotekoodi	Kuvaus
5001578	Leuat, Pääjousi, 3x Multi-suukappale

## MULTI NITOWNICA DO WKREŃTAREK : RP150 MULTI™

Instrukcja obsługi - Tłumaczenie oryginału

PL

### Przeczytaj uważnie instrukcję obsługi przed użyciem.

Ta nitownica jest wyposażona w opatentowany system Multi™, umożliwiający mocowanie nitów Ø3,2 mm - Ø4 mm - Ø4,8 mm za pomocą unikalnej dyszy.



#### I. Wymagania dotyczące narzędzia

- Narzędzie musi być wyposażone w regulowane ustawienie momentu obrotowego. Moment obrotowy ustawia się obracając kołnierz regulacji momentu obrotowego za uchwytem (Rysunek 2.F). Im wyższy moment obrotowy, tym więcej siły ma wkrętarka.



Uwaga: W niektórych przypadkach wartość w Nm zastępuje się wartościami nastawczymi (np. od 1 do 5), gdzie 1 oznacza minimalną wartość momentu obrotowego, a 5 maksymalną.

- Minimalna moc akumulatora wymagana** w przypadku wkrętarki akumulatorowej:
  - Dla nitów aluminiowych, stalowych i miedzianych: 12 V
  - Dla nitów ze stali nierdzewnej: 14,4 V
- Tryb napędu** (NIE MOŻE być w trybie wiercenia ani w trybie udarowym) (Rysunek 2.G)

#### 4. **Zawsze zaczynaj od najniższej prędkości (RPM)**

Aby to zrobić, ustaw przycisk z 2 ustawieniami w pozycji 1 (jeśli dotyczy), która jest najwolniejszą prędkością (rysunek 2.H). Następnie płynnie pociągnij za spust i stopniowo zwiększaj, aż zadziała dobrze.

#### II. **Funkcje**

- A. Obszary chwytu
- B. Przednia obejmka
- C. Pierścień blokujący
- D. Otwór inspekcyjny / Rura tłoka
- E. Nos
- F. Kołnierz regulacji momentu obrotowego
- G. Przycisk wiertarki/sterownika
- H. Przycisk prędkości

#### III. **Przewodnik bezpieczeństwa**

1. **Zawsze noś odpowiednią odzież ochronną**, zwłaszcza okulary ochronne zatwierdzone przez ANSI i grube rękawice robocze (pokryte gumą).
2. Zalecamy stosowanie wyłącznie nitów sprzedawanych przez firmę Rapid. Aby wybrać najlepszy rozmiar w zależności od grubości materiału, zapoznaj się z komunikacją na opakowaniu nitu.
3. Obrabiany przedmiot **MUSI BYĆ** zabezpieczony, aby uniknąć możliwych obrażeń. Niezabezpieczone przedmioty mogą się obracać wraz z narzędziem napędowym.

#### IV. **Instrukcja obsługi**

1. Upewnij się, że wszystko jest **DOBRCZE DOKRĘCONE** przed użyciem i zadбай, aby tak pozostało **POPRCZEZ REGULARNĄ KONTROLĘ STANU NARZĘDZIA**
2. Nitownica **MUSI** być mocno **TRZYMANA** za uchwyty w grubych rękawicach podczas jej używania. Nitownica nie powinna się obracać.
3. Poruszaj nitownicą **DO TYŁU** (w kierunku przeciwnym do ruchu wskazówek zegara), aż z nitownicy rozlegnie się słyszalny dźwięk. Sprawdź na podstawie otworu kontrolnego w przedniej rurce, że rurka tłoka wewnątrz znajduje się w maksymalnie wysuniętym położeniu (Rysunek 3).
4. Włóż trzpień nitu do otworu nasadki i upewnij się, że między nasadką a kołnierzem nitu nie ma wolnego miejsca (Rysunek 4).
5. Lekko pociągnij spust w kierunku **DO PRZODU** (zgodnie z ruchem wskazówek zegara), tak by nitownica lekko chwyciła trzpień, aby zapobiec jego wypadnięciu (Rysunek 5).
6. Wyrównaj nitownicę z wywierconym otworem najlepiej jak potrafisz i włóż do niego łeb nitu.
7. Operuj **DO PRZODU**, aż trzpień wyskoczy z nitu. Gdy usłyszysz, że nit jest osadzony, nadal naciskaj spust przez kilka sekund, aby upewnić się, że trzpień wyjdzie prawidłowo.
8. Operuj **DO TYŁU**, aby zwolnić i odsłonić pozostały trzpień nitu. W zależności od nasmarowania części szczęk narzędzia, trzpień może, ale nie musi, wypaść sam.

#### V. **Konserwacja**

1. Oczyszczyć elementy rury tłoka i ponownie nasmaruj jej części, przynajmniej raz w roku.

#### VI. **Rozwiązywanie problemów**

Problemy	Możliwe przyczyny	Rozwiązania
Usuwanie zacięć	Smar montażowy	Trzpień zużytego nitu może nie wypaść ze smaru nawet po prawidłowym uwolnieniu. Przy rusze tłoka w całkowicie wysuniętej pozycji, włóż nit kilka razy, aby usunąć smar lub przedmuchać/wyczyścić szczęki.
	Luźny nos	Dokręć końcówkę nosa za pomocą dołączonego klucza lub odpowiednika.
	Luźna przednia obejmą	Najpierw dokręć przednią rurkę, a następnie dokręć pierścień blokujący za pomocą dołączonego klucza lub odpowiednika.
	Zużyty trzpień jest luźny, ale niewystarczająco wysunięty, aby można go było chwycić rękami	Staraj się, aby nit nie przylegał do końcówki, pozostawiając odstęp 1/16-1/8" (1-3 mm) między nitem a narzędziem, aby trzpień był bardziej odsłonięty po powrocie do przodu.
	Regularne zacinanie się	Ponownie dokręć nasadkę, przednią rurkę i pierścień blokujący. Następnie obróć trzpień sześciokątny w kierunku przeciwnym do ruchu wskazówek zegara, aż do usłyszenia dźwięku z narzędzia i potrząśnij, aby wyjąć trzpień.

## VII. Lista części zamiennych

Podczas utylizacji narzędzia należy przestrzegać lokalnych przepisów.

Nr art.	Opis
5001578	Szczęki, Główna sprężyna, 3x Multi dysza

## НАСАДКА-ЗАКЛЕПОЧНИК ДЛЯ ШУРУПОВЕРТА : RP150 MULTI™

Руководство по эксплуатации - перевод с оригинала



**Перед использованием внимательно прочтите руководство пользователя.**

Этот заклепочник оснащен нашей уникальной насадкой Multi™, позволяющей устанавливать заклепки Ø3,2 мм - Ø4 мм - Ø4,8 мм.

### I. Требования к инструменту

- Инструмент должен быть оснащен **регулируемым крутящим моментом**. Дрель или шуруповерт с питанием от аккумулятора, которые позволяют выбирать между несколькими положениями крутящего момента. Крутящий момент устанавливается путем вращения муфты регулировки крутящего момента за патроном (Рисунок 2.F). Чем выше крутящий момент, тем больше силы имеет отвертка.

Примечание. В некоторых случаях значение в Нм заменяется установочными числами (например, от 1 до 5), где 1 - минимальное значение крутящего момента, а 5 - максимальное.

- Минимальная мощность аккумулятора, необходимая для беспроводного инструмента:**



- Для алюминиевых, стальных и медных заклепок: 12 В
  - Для заклепок из нержавеющей стали: 14,4 В
3. **Рабочий режим (НЕ ДОЛЖЕН** находиться ни в режиме сверления, ни в режиме удара) (Рисунок 2.G)
  4. **Всегда начинайте с самой низкой скорости (об / мин)**  
Для этого установите кнопку с двумя настройками в положение 1 (если применимо), что соответствует самой низкой скорости (Рисунок 2.H). Затем плавно нажмите на спусковой крючок и постепенно увеличивайте его, пока он не заработает.

## II. Характеристики

- |  |                    |
|--|--------------------|
| A. Зоны захвата                            | Б. Передняя труба  |
| C. Стопорное кольцо                        |                    |
| D. Смотровое отверстие / плунжерная трубка |                    |
| E. Носовая часть                           |                    |
| F. Хомут регулировки крутящего момента     |                    |
| G. Кнопка дрели / шуруповерта              | Н. Кнопка скорости |

## III. Руководство по безопасности

1. **Всегда надевайте соответствующее защитное снаряжение**, особенно одобренные ANSI защитные очки и толстые рабочие перчатки (с резиновым покрытием).
2. Мы рекомендуем использовать только заклепки, продаваемые Rapid. Чтобы выбрать лучший размер в соответствии с толщиной материала, см. Информацию на упаковке заклепок.
3. Обрабатываемая деталь **ДОЛЖНА БЫТЬ** закреплена, чтобы избежать возможных травм. Незакрепленные предметы могут вращаться с помощью приводного инструмента.

## IV. Инструкция по эксплуатации

1. Перед использованием убедитесь, что все **ХОРОШО ЗАТЯНЕНО**, и будьте осторожны, чтобы все оставалось как есть, **РЕГУЛЯРНО ПРОВЕРЯЯ**.
2. Вы **ДОЛЖНЫ КРЕПКО ДЕРЖАТЬ** заклепочник за рукоятки в толстых перчатках, когда используете его. Заклепочник не должен вращаться.
3. Поверните приводной инструмент **НАЗАД** (против часовой стрелки) до тех пор, пока не раздастся звуковой сигнал от клепальщика. По смотровому отверстию на передней трубке убедитесь, что внутренняя плунжерная трубка находится в крайнем переднем положении (Рисунок 3).
4. Вставьте заклепку в отверстие насадки и убедитесь, что между насадкой и заклепкой нет зазора (Рисунок 4).
5. Слегка нажмите на спусковой крючок **ВПЕРЕД** (по часовой стрелке), чтобы оправка слегка захватила заклепочник и не допустила его выпадения (Рисунок 5).
6. Как можно лучше совместите заклепочник с просверленным отверстием и вставьте в него заклепку.
7. Проверните **ВПЕРЕД**, пока оправка не выйдет из заклепки. Когда вы услышите, что заклепка установлена, продолжайте нажимать на спусковой крючок в течение нескольких секунд, чтобы убедиться, что оправка оторвалась правильно.
8. Проверните **НАЗАД**, чтобы освободить и обнажить оставшийся стержень заклепки. В зависимости от смазки инструмента оправка может выпасть сама, а может и не выпасть.

## V. Техническое обслуживание

1. Очистите детали поршневой трубки и повторно смазывайте ее

детали не реже одного раза в год.

## VI. Поиск неисправностей

Проблема	Возможные причины	Решения
Заклинивание отработанной оправки	Монтажная смазка	Оправка отработанной заклепки может не выпасть из-под смазки даже при правильном снятии. Когда плунжерная трубка находится в крайнем переднем положении, вставьте заклепку несколько раз, чтобы удалить жир или продукт / прочистить губки.
	Болтающийся наконечник	Затяните насадку с помощью прилагаемого гаечного ключа или аналогичного.
	Болтающаяся передняя труба	Сначала затяните переднюю трубку, а затем затяните стопорное кольцо с помощью прилагаемого гаечного ключа или аналогичного.
	Оправка болтается, но недостаточно обнажена, чтобы за нее можно было ухватиться руками	Постарайтесь установить заклепку не вплотную с насадкой, оставив зазор 1 / 16-1 / 8 дюйма (1-3 мм) между заклепкой и инструментом, чтобы оправка оставалась более открытой при вращении вперед.
	Постоянное заклинивание	Снова затяните насадку, переднюю трубку и стопорное кольцо. Затем поверните шестигранный хвостовик против часовой стрелки, пока не услышите звук, и встряхните, чтобы извлечь оправку.

## VII. Перечень запасных частей

При утилизации инструмента соблюдайте местные правила.

Номер артикула	Описание
5001578	Тиски, Основная пружина, 3х Мульти насадка

# TÕMBENEETIMISE ADAPTER AKUTRELL- KRUVIKEERAJALE : RP150 MULTI™

EE

Kasutusjuhend - Originaali tõlge

## Enne kasutamist lugege hoolikalt kasutusjuhendit.

See neetija on varustatud meie ainulaadse Multi™ otsikuga, mis võimaldab teil kasutada neete Ø3,2 mm - Ø4 mm - Ø4,8 mm



### I. Nõuded tööriistale

1. Tööriist peab olema varustatud **reguleeritava pöördemomendi seadistusega**. Patareitoitega puur või kruvikeeraja, mis võimaldab teil valida mitme pöördemomendi positsiooni vahel. Pöördemomendi seadmiseks pöörake pöördemomendi reguleerimise krae padrunit (joonis 2.F). Mida kõrgem pöördemoment on, seda rohkem on kruvikeerajal jõudu.



Märkus. Mõnel juhul asendatakse Nm väärtus numbritega (nt 1 kuni 5), kus 1 on minimaalne pöördemomendi väärtus ja 5 maksimaalne.

### 2. Miinimumnõuded tööriista akutoitele:

- Alumiiniumist, terasest ja vasega needid: 12V
- Roostevabast terasest needid: 14.4 V

### 3. Töörežiim (EI TOHI olla puur- ega löögirežiimis) (joonis 2.G)

### 4. Alustage alati madalaima kiirusega (RPM)

Selleks seadke 2 seadistusega nupp asendisse 1 (kui see on asjakohane), mis on kõige aeglasem kiirus (joonis 2.H). Seejärel tõmmake päästikut sujuvalt ja suurendage järk-järgult, kuni see töötab hästi.

## II. Omadused

- |                                     |                            |
|-------------------------------------|----------------------------|
| A. Haardepiirkonnad                 | B. Eesmine toru            |
| C. Lukustusrõngas                   | D. Kontrollauk / kolvitoru |
| E. Ninaosa                          |                            |
| F. Pöördemomendi reguleerimise krae |                            |
| G. Drill / Driver nupp              | H. Kiiruse nupp            |

## III. Ohutusjuhend

1. **Kandke alati kaitsevahendeid**, eriti ANSI heakskiidetud kaitseprille ja paksu töökindaid (kummiga kaetud).
2. Soovitame kasutada ainult Rapidi müüdavaid neete. Materjali paksuse järgi parima suuruse valimiseks vaadake neetipakendi teatist.
3. Võimalike vigastuste vältimiseks **TULEB** töödeldav detail kinnitada. Kinnitamata objektid võivad tööriistaga pöörelda.

## IV. Kasutusjuhend

1. Veenduge, et kõik oleks enne kasutamist **KORRALIKULT KINNI KEERATUD** ja **KONTROLLIGE SEDA REGULAARSELT**.
2. Neetija kasutamisel peab **TUGEVALT KINNI HOIDMA** selle haardealadest. Neetija ei tohiks pöörelda.
3. Käivitage tööriist **TAGASISUUNAS** (vastupäeva), kuni neetijast kostab heli. Kontrollige esitoru kontrollava kaudu, et kolvitoru on maksimaalselt ettepoole suunatud asendis (joonis 3).
4. Sisestage neet ninaavasse ja veenduge, et ninaosa ja neediääriku vahel ei oleks ruumi (joonis 4).
5. Käivitage tööriist **EDASISUUNAS** (päripäeva), et neetija needist veidi kinni haaraks, et vältida selle kukkumist (joonis 5).
6. Joondage needija puuritud auguga nii hästi kui võimalik ja sisestage neet sellesse.
7. Käivitage tööriist **EDASISUUNAS**, kuni needi varras tuleb ära. Kui



kuulete, et neet on paigas, jätkake tegevust mõne sekundi vältel, et olla kindel, et needi varras tuleb õigesti lahti.

8. Käivitage tööriist **TAGASISUUNAS** järelejäänud needi varda paljastamiseks ja vabastamiseks. Sõltuvalt tööriista määrdest võib varras ise välja kukkuda või mitte.

## V. Hooldus

1. Puhastage kolvitoru komponendid ja määrige selle osad uuesti vähemalt kord aastas.

## VI. Vigade otsimine

Probleem	Võimalikud põhjused	Lahendused
Ummistus	Montaažimääre	Needi varras ei pruugi isegi korralikult lahti tulemisel välja kukkuda. Kui kolvitoru on täielikult ettepoole suunatud, sisestage neet mitu korda määre eemaldamiseks.
	Lahtine ninaosa	Pingutage ninaosa kaasasoleva mutrivõtme või samaväärse abil.
	Lahtine esitoru	Pingutage kõigepealt esitoru ja pingutage seejärel lukustusrõngas kaasasoleva mutrivõtme või samaväärse abil.
	Varras on lahti, kuid pole piisavalt väljas, et kätega haarata	Püüdke oma neeti seada mitte vastu nokaotsikut, jättes needi ja tööriista vahele $1 / 16 - 1 / 8$ " (1-3 mm) vahe, et jätta ettepoole tagasitõmbamise ajal süvend enam lahti.
	Püsiv ummistus	Pingutage ninaosa, esitoru ja lukustusrõngas uuesti. Seejärel keerake kuuskantvõlli vastupäeva, kuni tööriistast kostab kuuldav heli, ja loksutage varda eemaldamiseks.

## VII. Varuosade nimekiri

Tööriista utiliseerimisel järgige kohalikke eeskirju.

Artikli number	Kirjeldus
5001578	Nukid, Peamine vedru, 3x Multi otsik

# DAUGIAFUNKCIS KNIEDYTUVAS, SKIRTAS NAUDOTI SU SUKTUVU : RP150 MULTI™

LT

Naudojimosi instrukcijos - originalaus teksto vertimas

Prieš naudodami, atidžiai perskaitykite naudotojo vadovą.

Šis kniedytuvas turi „Multi™“ antgalį, leidžiantį įkalti Ø3,2 mm, Ø4 mm ir Ø4,8 mm kniedes vos vienu antgaliu.



## I. Įkalamo įrankio reikalavimai

1. Įrankis turi turėti **reguliuojamą sukimo momento nustatymą**. Akumuliatorinis grąžtas arba suktuvus, leidžiantis rinktis iš kelių sukimo momento padėčių. Sukimo momentas nustatomas sukant sukimo momento reguliavimo žiedą už kumštelinio griebtuvo (2.F pav.). Kuo didesnis sukimo momentas, tuo didesnė suktuvo jėga.



Pastaba: tam tikrais atvejais Nm vertė pakeičiama nustatymo numeriais (pvz., 1–5): 1 yra mažiausia sukimo momento vertė, o 5 – didžiausia.

2. **Minimali reikalinga akumuliatoriaus galia** naudojant akumuliatorinį įkalamo įrankį:
  - Naudojant aliuminines, plienines ir varines kniedes: 12 V
  - naudojant nerūdijančiojo plieno kniedes: 14,4 V
3. **Įkalamo įrankio režimas (NEGALI veikti gręžimo ar smūgio režimu)** (2.G pav.)
4. **Visada pradėkite nuo mažiausio greičio (RPM)**  
Norėdami tai padaryti, nustatykite mygtuką su 2 nustatymais į 1 padėtį (kai taikoma), kuri reiškia mažiausią greitį (2.H pav.). Tada švelniai paspauskite gaiduką ir palaipsniui didinkite greitį, kol jis bus tinkamas.

## II. Savybės

- |                                      |                      |
|--------------------------------------|----------------------|
| A. Suėmimo sritys                    | B. Priekinis vamzdis |
| C. Fiksavimo žiedas                  |                      |
| D. Patikros anga / stūmoklio vamzdis |                      |
| E. Antgalis                          |                      |
| F. Sukimo momento reguliavimo žiedas |                      |
| G. Gręžimo / įkalamo mygtukas        | H. Greičio mygtukas  |

## III. Saugos vadovas

1. **Visada naudokite atitinkamą apsauginę įrangą**, ypač ANSI patvirtintus akinius ir storas darbinės pirštines (dengtas guma).
2. Rekomenduojame naudoti tik „Rapid“ parduodamas kniedes.  
Norėdami pasirinkti geriausią dydį pagal savo medžiagos storį, žr. ant kniedžių pakuotės pateiktą informaciją.
3. Ruošinys **TURI BŪTI** pritvirtintas, kad būtų išvengta galimų sužalojimų. Nepritvirtinti objektai gali suktis su įkalamo įrankiu.

## IV. Naudojimo instrukcijos

1. Prieš naudodami, pasirūpinkite, kad viskas būtų **GERAI PRIVERŽTA**, ir būkite atsargūs, kad viskas taip ir liktų **REGULIARIAI TIKRINDAMI**.
2. Kai naudojate kniedytuvą, jį **TURITE LAIKYTI** tvirtai, suėmę už suėmimo sričių ir užsimovę storas pirštines. Kniedytuvas neturi suktis.
3. Įkalamo įrankį valdykite judindami **ATGAL** (prieš laikrodžio rodyklę), kol iš kniedytuvo pasigirs tam tikras garsas. Apžiūrėję patikros angą priekiniame vamzdyje, įsitinkinkite, kad viduje esantis stūmoklio vamz-

dis yra ties maksimalia į priekį nukreipta padėtimi (3 pav.).

4. Įstatykite kniedės šerdį į antgalio angą ir įsitikinkite, kad tarp antgalio ir kniedės jungės nėra tarpo (4 pav.).
5. Švelniai paspauskite gaiduką **PIRMYN** (pagal laikrodžio rodyklę), kad kniedytuvas švelniai sugriebtų šerdį, kad ši neiškristų (5 pav.).
6. Kuo tiksliau sulygiuokite kniedytuvą su išgręžta skylė ir į ją įstatykite kniedės galvutę.
7. Sukite **PIRMYN**, kol šerdis išlįs iš kniedės. Išgirdę, kad kniedė įkalta, toliau spauskite gaiduką kelias sekundes, kad šerdis tinkamai atsiskirtų.
8. Sukite **ATGAL**, kad atleistumėte ir išlįstų likusi kniedės šerdis. Atsižvelgiant į įrankio griebtuvų sutepimą, šerdis gali iškristi pati arba ne.

## V. Priežiūra

1. Stūmoklio vamzdžio komponentus valykite ir jo dalis pakartotinai sutepkite bent kartą per metus.

## VI. Trikčių šalinimas

Problema	Galimos priežastys	Sprendimai
Panaudotos šerdies strigtis	Bloko sutepimas	Panaudotos kniedės šerdis gali neiškristi iš tepalų, net jei ji tinkamai atleista. Stūmoklio vamzdžiui esant visiškai nukreiptam į priekį, įkiškite kniedę kelis kartus, kad pašalintumėte tepalus arba prapūstumėte / išvalytumėte griebtuvus.
	Atsilaisvinęs antgalis	Priveržkite antgalį pridėtu veržliarakčiu ar panašiu įrankiu.
	Atsilaisvinęs priekinis vamzdis	Pridėtu veržliarakčiu arba panašiu įrankiu pirmiausia priveržkite priekinį vamzdį, tada – fiksavimo žiedą.
	Panaudota šerdis atsilaisvinusi, bet nepakankamai išlindusi, kad būtų galima suimti rankomis	Pabandykite kniedę nustatyti taip, kad ji nebūtų viename lygyje su antgaliu, palikdami 1/16–1/8 col. (1–3 mm) tarpą tarp kniedės ir įrankio, kad šerdis liktų kuo labiau išlindusi ją grąžinant į priekį.
	Nuolatinės strigtys	Pakartotinai priveržkite antgalį, priekinį vamzdį ir fiksavimo žiedą. Tada sukite šešiakampį kotą prieš laikrodžio rodyklę, kol iš įrankio pasigirs garsas, ir pakratykite, kad pašalintumėte šerdį.

## VII. Atsarginių dalių sąrašas

Išmesdami įrankį laikykitės vietinių teisės aktų.

Kat. Nr.	Aprašas
5001578	Kumštelis, Pagrindinė spyruoklė, 3x Keli antgaliai

# DAUDZFUNKCIONĀLA KNIEDĒŠANAS MAŠĪNA SKRŪVGRIEZIM : RP150 MULTI™

LV

Lietošanas instrukcija - tulkojums no oriģināla

**Pirms lietošanas rūpīgi izlasiet lietotāja rokasgrāmatu.**

Šī kniedēšanas mašīna ir aprīkota ar Multi™ uzgali, kas ļauj kniedēt Ø3,2 mm, Ø4 mm un Ø4,8 mm kniedes ar vienu uzgali.



## I. Prasības darbarīkam, pie kura piestiprināt

1. Darbarīkam jābūt aprīkotam ar **regulējamu griezes momentu**. Urbis vai skrūvgriezis ar akumulatoru, kas ļauj izvēlēties dažādas griezes momenta pozīcijas. Griezes moments ir izvēlams, pagriežot regulēšanas gredzenu aiz patronas (Att. 2.F.). Jo augstāks griezes moments, jo lielāka ir skrūvgrieža jauda.



**PIEZĪME:** Atsevišķos gadījumos Nm vērtība ir aizstāta ar iestatījumu numuriem (piem., no 1 līdz 5), kur 1 ir minimālais griezes moments, bet 5 — maksimālais.

2. **Minimālā nepieciešamā akumulatora jauda** ar bezvadu elektrorīku:

- Alumīnija, tērauda un vara kniedēm : 12V
- Nerūsējošā tērauda kniedēm : 14,4V

3. **Iedzišanas režīmam (NEDRĪKST)** būt urbja vai triecienu režīmā (Att. 2.G)

4. **Vienmēr sāciet ar zemāko ātrumu (RPM)**

Lai to izdarītu, iestatiet pogu ar 2 iestatījumiem 1. pozīcijā (ja piemērojams), kas ir mazākais ātrums (Att. 2.H). Pēc tam lēnām nospiediet mēlīti un pakāpeniski palieliniet jaudu līdz darbarīks strādā korekti.

## II. Iespējas

- A. Saķeres zonas
- B. Priekšējā caurule
- C. Fiksācijas gredzens
- D. Pārbaudes caurums / Virzuļa caurule
- E. Stobrs
- F. Griezes momenta regulēšanas gredzens
- G. Urbšanas/iedzišanas poga
- H. Ātruma poga

## III. Drošības rokasgrāmata

1. **Vienmēr izmantojiet atbilstošus aizsardzības līdzekļus**, īpaši ANSI apstiprinātas brilles un biezus darba cimdus (ar gumijas pārklājumu).
2. Rekomendējam izmantot „Rapid“ pārdotās kniedes. Lai izvēlētos piemērotāko izmēru materiāla biezumam, skatiet norādes uz kniežu iepakojuma.
3. Apstrādātajai detaļai **JĀBŪT** nostiprinātai, lai izvairītos no iespējamajiem savainojumiem. Nenostiprināti objekti var rotēt līdz ar darbarīku.

## IV. Eksploatācijas noteikumi

1. Nodrošiniet, ka viss ir **KĀRTĪGI NOSTIPRINĀTS** pirms lietošanas un esiet piesardzīgi, **REGULĀRI PĀRBAUDOT**, vai detaļas nekļūst vaļīgas.
2. Darba ar kniedēšanas mašīnu laikā jums tā stingri **JĀTUR** paredzētajās vietās ar bieziem cimdiem. Kniedēšanas mašīna nedrīkst pati rotēt.
3. Darbiniet iekārtu **ATPAKALGAITĀ** (pretēji pulksteņrādītāja virzienam) līdz no kniedēja ir dzirdams troksnis. Apskatot pārbaudes cauru-

mu priekšējā caurulē, apstipriniet, ka iekšā esošā virzuļa caurule atrodas maksimālajā pozīcijā uz priekšu (3. attēls).

4. Ievietojiet kniežu tapni stobra caurumā un pārliecinieties, ka starp uznavas caurumu un kniedes atloku nav spraugas (4. attēls).
5. Viegli nospiediet mēlīti virzienā pozīcijā uz **PRIEKŠU** (pulksteņrādītāja kustības virzienā), lai kniedētājs satvertu tapni un novērstu tā izkrišanu (5. attēls).
6. Pēc iespējas precīzāk nostādiat kniedēšanas mašīnu pret izurbto caurumu un ievietojiet tajā kniedes galviņu.
7. Dzeniet to **UZ PRIEKŠU** līdz tapnis nokrīt no kniedes. Kad dzirdat, ka kniede ir vietā, turpiniet spiest mēlīti vēl dažas sekundes, lai pārliecinātos, ka tapnis nonāk nost pareizi.
8. Tad virziet **ATPAKĀL**, lai atbrīvotu un atklātu atlikušo kniedes tapni. Atkarībā rīka zobu daļu smērēšanas veida, tapnis var pats izkrist laukā vai palikt tajā.

## V. Apkope

1. Vismaz reizi gadā iztīriet virzuļa cauruli un atkārtoti iesmērējiet tās daļas.

## VI. Problēmu novēršana

Problēma	Iespējamie cēloņi	Risinājumi
Iesprūdis izlietots tapnis	Savienojumu smēre	Izlietotas kniedes tapnis neizkrīt no iesmērētas vietas pat tad, ja ir pareizi atbrīvots. Virzuļa caurulei atrodoties pozīcijā pilnībā uz priekšu, vairākas reizes ievietojiet un izņemiet kniedi, lai iztīrītu smēri, vai izpūtiet/iztīriet zobus.
	Valīgs stobra savienojums	Nostipriniet stobru, izmantojot iekļauto uzgriežņu atslēgu vai līdzīgu rīku.
	Valīga priekšējā caurule	Vispirms ar iekļauto uzgriežņu atslēgu vai līdzīgu rīku nostipriniet priekšējo cauruli un tad fiksācijas gredzenu.
	Izlietots tapnis ir valīgs, bet ne pietiekami satverams, lai to izvilkto ar rokām	Mēģiniet uzstādīt kniedi, lai tā neatspiestos pret stobru, atstājot 1/16–1/8" (1–3 mm) spraugu starp kniedi un rīku, kas ļaus tapnim labāk atklāties, kad tas atgriežas priekšējā pozīcijā.
	Bieža iesprūšana	Atkārtoti nofiksējiet stobru, priekšējo cauruli un fiksācijas gredzenu. Pēc tam grieziet sešstūru atslēgu pretēji pulksteņrādītāja virzienam līdz dzirdat troksni, pakratiet, lai tapnis izkrīt.

## VII. Rezerves daļu saraksts

Atbrīvojoties no instrumenta, ievērojiet vietējos likumus.

Preces Nr.	Apraksts
5001578	Zobi, Galvenā atspere, 3x Daudzfunkcionāls uzgalis

# NÝTOVACÍ ADAPTÉR PRO VRTAČKU : RP150 MULTI™

CZ

Návod k obsluze - překlad originálu

**Před použitím si pečlivě přečtěte uživatelskou příručku.**

Tento nýtovací nástavec je vybaven tryskou Multi™, která vám umožňuje použít nýty Ø3,2 mm - Ø4 mm - Ø4,8 mm pomocí jediné trysky.



## I. Požadavky na použité nářadí

1. Nástroj musí být vybaven nastavitelnou regulací točivého momentu akumulátorové vrtačky nebo šroubováku, který umožňuje výběr mezi několika polohami točivého momentu. Točivý moment se nastavuje otáčením objímky pro nastavení točivého (obrázek 2.F). Větší točivý moment znamená větší sílu šroubováku. Poznámka: V některých případech je hodnota v Nm nahrazena čísly (např. 1 až 5), kde 1 je minimální hodnota točivého momentu a 5 maximální.
2. **Minimální hodnoty baterie požadované** u akumulátorového nářadí:
  - Pro hliníkové, ocelové a měděné nýty: 12V
  - Pro nýty z nerezové oceli: 14,4 V
3. Pracovní režim (**NESMÍ** být v režimu vrtání ani v režimu rázového utahování) (Obrázek 2.G)
4. **Vždy začněte s nejnižší rychlostí.**  
Chcete-li změnit rychlost, nastavte tlačítko se 2 nastaveními do polohy 1 (je-li k dispozici), což je nejnižší možná rychlost (obrázek 2.H). Poté plynule stiskněte spoušť a postupně ji pouštějte, dokud nebude správně pracovat.

## II. Popis

- |  |                                   |
|--|-----------------------------------|
| A. Úchopové části                          | B. Přední část                    |
| C. Pojistný kroužek                        | D. Kontrolní otvor / trubka pístu |
| E. Držák nýtu                              |                                   |
| F. Posuvník pro nastavení točivého momentu |                                   |
| G. Tlačítko vrtání / příklep               | H. Tlačítko nastavení rychlosti   |

## III. Bezpečnostní průvodce

1. **Vždy používejte odpovídající ochranné pomůcky**, zejména brýle schválené ANSI a silné pracovní rukavice (potažené gumou).
2. Doporučujeme používat pouze nýty prodávané společností Rapid. Chcete-li zvolit nejlepší velikost podle tloušťky materiálu, přečtěte si sdělení na obalu nýtu.
3. Obrobek **MUSÍ BÝT** zajištěn, aby nedošlo k možnému zranění. Nezajištěné předměty se mohou otáčet spolu s hnacím nástrojem.

## IV. Instrukce pro práci

1. Před použitím se ujistěte, že je vše **DOBŘE** dotaženo, a **PRAVIDELNĚ KONTROLUJTE**, aby to tak zůstalo.
2. Při používání **MUSÍTE** nýtovač pevně držet za oblasti úchopu silnými rukavicemi. Nýtovač by se neměl otáčet.
3. Obsluhujte svůj hnací nástroj na **ZPĚTNÝ CHOD** (proti směru hodinových ručiček), dokud z nýtovače nezačnete slyšet zvuk. Z inspekčního otvoru na přední trubce ověřte, zda je trubka pístu v maximální přední poloze (obrázek 3).
4. Vložte trn nýtu do otvoru v hlavici a ujistěte se, že mezi hlavici a přírubou nýtu není žádný prostor (Obrázek 4).

5. Lehce stiskněte spoušť ve směru **DOPŘEDU** (ve směru hodinových ručiček), aby byl trn lehce sevřen nýtovačem a aby nevypadl (Obrázek 5).
6. Nýtovač vyrovnejte s vyvrtaným otvorem co nejlépe a vložte do něj hlavu nýtu.
7. Pokračujte dále **DOPŘEDU**, dokud trn nevyskočí z nýtu. Když uslyšíte, že je nýt nastaven, dále tiskněte spoušť po dobu několika sekund, abyste se ujistili, že trn správně odejde.
8. Jeďte **ZPĚT** k uvolnění a odkrytí zbývajících trnů nýtu. V závislosti na mazání kusů čelistí nástroje může trn sám vypadnout.

## V. Údržba

1. Vyčistěte součásti trubky pístu a alespoň jednou za rok ji namažte.

## VI. Odstraňování problémů

Problém	Možné příčiny	Řešení
Opotřebovaný trn	Montážní tuk	Trn použitého nýtu nemusí vypadnout z maziva, i když je správně uvolněn. Několikrát zasuňte nýt do trubky pístu v úplně přední poloze, abyste odstranili mastnotu nebo vyfoukli / vyčistili čelisti.
	Uvolněný držák nýtu	Utáhněte držák pomocí přiloženého klíče nebo jeho náhrady.
	Uvolněná přední část	Nejprve utáhněte přední trubku a poté dotáhněte pojistný kroužek pomocí přiloženého klíče nebo ekvivalentního nástroje.
	Utržený trn je volný, ale není dostatečně odkrytý, aby ho bylo možné chytit rukama	Snažte se, aby se nýt nedotýkal hlavice nosiče, ponechteje mezi nýtem a nástrojem mezeru $1 / 16 - 1 / 8$ "(1-3 mm), aby byl trn po návratu vpřed více odkrytý.
	Přetrvávající zaseknutí	Znovu utáhněte nástavec, přední trubku a zajišťovací kroužek. Poté otáčejte šestihranou stopkou proti směru hodinových ručiček, dokud z nástroje nevychází slyšitelný zvuk, a třepáním vyjměte trn.

## VII. Seznam náhradních dílů

Při likvidaci nástroje dodržujte místní předpisy a nařízení.

Objednací číslo	Označení
5001578	Čelisti, Hlavní pružina, 3x Hlavní tryska

# NITOVACIE ADAPTÉR PRE VŔTAČKU : RP150 MULTI™

SK

Návod na použitie - preklad originálu

## Pred použitím si pozorne prečítajte návod.

Tento nitovací nadstavec je vybavený tryskou Multi™, ktorá vám umožňuje použiť nity Ø3,2 mm - Ø4 mm - Ø4,8 mm pomocou jedinej trysky.



### I. Požiadavky na použité náradie

1. Nástroj musí byť vybavený nastaviteľnou reguláciou krútiaceho momentu akumulátorové vŕtačky alebo skrutkovača, ktorý umožňuje výber medzi niekoľkými polohami krútiaceho momentu. Krútiaci moment sa nastavuje otáčaním objímky pre nastavenie krútiaceho (obrázok 2.F). Väčší krútiaci moment znamená väčšiu silu skrutkovača.

Poznámka: V niektorých prípadoch je hodnota v Nm nahradená číslami (napr. 1 až 5), kde 1 je minimálna hodnota krútiaceho momentu a 5 maximálnu.

2. **Minimálne hodnoty batérie požadované** u akumulátorového náradia:
  - Pre hliníkové, ocelové a medené nity: 12V
  - Pre nity z nerezovej ocele: 14,4 V
3. Pracovný režim (**NESMIE** byť v režime vŕtania ani v režime rázového ťahovania) (Obrázok 2.G)
4. **Vždy začnite s najnižšou rýchlosťou.** Ak chcete zmeniť rýchlosť, nastavte tlačidlo s 2 nastaveniami do polohy 1 (ak je k dispozícii), čo je najnižšia možná rýchlosť (obrázok 2.H). Potom plynule stlačte spúšť a postupne ju púšťajte, pokiaľ nebude správne pracovať.

### II. Popis

- |   |                                   |
|---|-----------------------------------|
| A. Úchopové časti                             | B. Predná časť                    |
| C. Poistný krúžok                             | D. Kontrolný otvor / rúrka piestu |
| E. Držiak nitu                                |                                   |
| F. Posuvník pre nastavenie krútiaceho momentu |                                   |
| G. Tlačidlo vŕtanie / príklep                 | H. Tlačidlo nastavenia rýchlosti  |

### III. Bezpečnostný sprievodca

1. **Vždy používajte zodpovedajúce ochranné pomôcky**, najmä okuliare schválené ANSI a silné pracovné rukavice (potiahnuté gumou).
2. Odporúčame používať iba nity predávané spoločnosťou Rapid. Ak chcete zvoliť najlepší veľkosť podľa hrúbky materiálu, prečítajte si oznámenie na obale nitu.
3. Obrobok **MUSÍ BYŤ** zaistený, aby nedošlo k možnému zraneniu. Nezabezpečené predmety sa môžu otáčok spolu s hnacím nástrojom.

### IV. Inštrukcie pre prácu

1. Pred použitím sa uistite, že je všetko **DOBRE** dotiahnuté, a **PRAVIDELNE KONTROLUJTE**, aby to tak zostalo.
2. Pri používaní **MUSÍTE** nitovač pevne držať za oblasti úchopu silnými rukavicami. Nitovač by sa nemal otáčať.
3. Obsluhujte svoj hnací nástroj na **SPÄTNÝ CHOD** (proti smeru hodinových ručičiek), kým z nitovacie nezačnete počuť zvuk. Z inšpekčného otvoru na prednej rúrke overte, či je rúrka piestu v maximálnej prednej polohe (obrázok 3).



4. Vložte trň nitu do otvoru v hlavici a uistite sa, že medzi hlavicom a prírubou nitu nie je žiadny priestor (Obrázok 4).
5. Zľahka stlačte spúšť v smere **DOPREDU** (v smere hodinových ručičiek), aby bol trň ľahko zovretý nitovačom a aby nevypadol (Obrázok 5).
6. Nitovač vyrovnajte s vyvrtaným otvorom čo najlepšie a vložte do neho hlavu nitu.
7. Pokračujte ďalej **DOPREDU**, kým trň nevyskočí z nitu. Keď počujete, že je nit nastavený, ďalej tlačte spúšť po dobu niekoľkých sekúnd, aby ste sa uistili, že trň správne odíde.
8. Chodte **SPÄŤ** k uvoľneniu a odkrytie zostávajúceho trňa nitu. V závislosti na mazanie kusov čelustí nástroja môže trň sám vypadnúť.

## V. Údržba

1. Vyčistite súčasti rúrky piestu a aspoň raz za rok ju namažte.

## VI. Riešenie problémov

Problém	Možné príčiny	Riešenie
Opotrebovaný trň	Montážny tuk	Trň použitého nitu nemusí vypadnúť z mazivá, aj keď je správne uvoľnený. Niekoľkokrát zasuňte nit do rúrky piestu v úplne prednej polohe, aby ste odstránili masť alebo vyfúkli / vyčistili čeluste.
	Uvoľnený držiak nitu	Utiahnite držiak pomocou priloženého kľúča alebo jeho náhrady.
	Uvoľnená predná časť	Najprv utiahnite prednú rúrku a potom dotiahnite poistný krúžok pomocou priloženého kľúča alebo ekvivalentného nástroja.
	Odrhnutý trň je voľný, ale nie je dostatočne odkrytý, aby ho bolo možné chytiť rukami	Snažte sa, aby sa nit nedotýkal hlavica nosiče, ponechajte medzi nitom a nástrojom medzeru 1 / 16-1 / 8 "(1-3 mm), aby bol trň po návrate vpred viac odkrytý.
	Pretrvávajúce zaseknutie	Znovu utiahnite nadstavec, prednú rúrku a zaistovací krúžok. Potom otáčajte šesťhrannou stopkou proti smeru hodinových ručičiek, kým z nástroja nevychádza počutelný zvuk, a trepaním vyberte trň.

## VII. Zoznam náhradných dielov

Pri likvidácii náradia dodržiavajte miestne predpisy.

Objednávacie číslo	Označenie
5001578	Čeluste, Hlavná pružina, 3x Hlavná tryska

# MULTI ADAPTER ZA KOVIČENJE ZA ELEKTRIČNI IZVIJAČ : RP150 MULTI™

SI

Navodila za uporabo - Prevod izvirnika

## Pred uporabo natančno preberite navodila za uporabo.

Ta adapter je opremljen z našo edinstveno šobo Multi™, ki vam omogoča nastavitve kovic Ø3,2 mm - Ø4 mm - Ø4,8 mm.



### I. Zahteve za električni izvijač

1. Orodje mora biti opremljeno z **nastavitvijo navora**. Vrtalnik ali izvijač na baterijski pogon mora omogočati izbiro med več stopnjami navora. Moč navora nastavite z vrtenjem obroča za nastavitve navora, ki se nahaja za vpenjalno glavo (slika 2.F). Večji kot je navor, večjo silo ima izvijač.



Opomba: V nekaterih primerih se vrednost v Nm nadomesti z nastavitvenimi številkami (npr. od 1 do 5), kjer je 1 najmanjša vrednost navora in 5 največja.

2. **Minimalna moč baterije, potrebna za brezžično orodje:**

- Za zakovice iz aluminija, jekla in bakra: 12V
- Za zakovice iz nerjavečega jekla: 14,4V

3. **Način delovanja (NE SME biti v načinu vrtenja ali udarnega vrtenja)** (slika 2.G)

4. **Vedno začnite z najnižjo hitrostjo obratov**

Če želite to narediti, gumb z dvema nastavitvama nastavite na položaj 1 (če obstaja ta nastavev), ki je najnižja hitrost (slika 2.H). Nato nežno pritisnite sprožilec in postopoma povečujte, dokler ne deluje dobro.

### II. Lastnosti

- |                                   |                                 |
|-----------------------------------|---------------------------------|
| A. Območja oprijema               | B. Sprednja cev                 |
| C. Zaporni obroč                  | D. Kontrolna luknja / batna cev |
| E. Nosnik                         | F. Obroč za nastavitve navora   |
| G. Stikalo za vrtenje / vijačenje | H. Stikalo za hitrost           |

### III. Varnostna navodila

1. **Vedno nosite ustrezno zaščitno opremo**, zlasti zaščitna očala, odobrena s strani ANSI, in debele rokavice (prevlečene z gumo).
2. Priporočamo uporabo samo kovic proizvajalca Rapid. Če želite izbrati najboljšo velikost glede na debelino materiala, si oglejte navodila na embalaži kovic.
3. Obdelovanec **MORA BITI** pričvrščen, da se izognete morebitnim poškodbam. Nepričvrščeni predmeti se lahko vrtijo z orodjem.

### IV. Navodila za uporabo

1. Pred uporabo se prepričajte, da je vse **DOBRO ZATEGNJENO** in to **REDNO PREVERJAJTE**.
2. Med uporabo **MORATE** adapter **TRDNO DRŽATI** za območja oprijema z debelimi rokavicami. Adapter se ne sme vrteti.
3. Zavrtite električni izvijač **NAZAJ** (v nasprotni smeri urnega kazalca), dokler iz adapterja ne zaslišite zvočni signal. Skozi kontrolno luknjo na sprednji cevi potrdite, da je batna cev v notranjosti v maksimalnem položaju naprej (slika 3).
4. Vstavite trn kovice v luknjo na nosniku in se prepričajte, da med adapterjem in prirobnico kovice ni praznega prostora (slika 4).
5. Nežno pritisnite sprožilec in izvijač zavrtite **NAPREJ** (v smeri urnega kazalca), tako, da adapter rahlo prime trn kovice, ravno toliko, da ne pade ven (slika 5).

6. Adapter čim bolj poravnajte z izvrtano luknjo in vanjo vstavite glavo kovice.
7. Zavrtite izvijač **NAPREJ**, dokler trn ne izpade iz kovice. Ko zaslišite, da je zakovica nameščena, še nekaj sekund držite sprožilec, da se prepričate, da se trn pravilno odstrani.
8. Zavrtite izvijač **NAZAJ**, da odstranite preostali trn kovice. Glede na mastnost čeljusti orodja lahko trn sam pade ven ali pa ne.

#### V. Vzdrževanje

1. Očistite dele batne cevi in vsaj enkrat na leto namažite njene dele.

#### VI. Odpravljanje težav

Težava	Možni vzroki	Rešitve
Zastoj ostanka trna	Montažna mast	Trn porabljen kovice zaradi maščobe morda ne bo izpadel iz orodja, tudi če bo pravilno sproščen. Z batno cevjo v popolnoma sprednjem položaju večkrat vstavite kovico, da očistite mast ali izpihajte/očistite čeljusti.
	Ohlapni nosnik	Privijte nosnik s priloženim ključem ali enakim ključem.
	Ohlapna sprednja cev	Najprej privijte sprednjo cev in nato privijte zaporni obroč s priloženim ključem ali enakim ključem.
	Ostanek trna je ohlapen, vendar premalo gleda ven, da bi ga lahko prijeli z rokami	Poskusite, da kovico ne potisnete povsem do nosnika tako, da med kovico in orodjem ostane 1-3 mm reža. Tako bo trn ostal bolj izpostavljen, ko boste orodje zavrteli naprej.
	Ponavljajoči zastoji	Ponovno privijte nosnik, sprednjo cev in zaporni obroč. Nato zavrtite izvijač v nasprotni smeri urnega kazalca, dokler se iz orodja ne zasliši zvok, in stresite, da odstranite trn.

#### VII. Seznam rezervnih delov

Pri odlaganju orodja na odpad upoštevajte lokalne predpise.

Šifra	Opis
5001578	Čeljusti, Glavna vzmet, 3x Multi šoba

# MULTI ADAPTER ZA ZAKIVANJE ZA ELEKTRIČNI ODVIJAČ : RP150 MULTI™



Upute za uporabu - prijevod izvornika

**Prije upotrebe pažljivo pročitajte upute za uporabu.**

Ovaj adapter je opremljen našom jedinstvenom mlaznicom Multi™, što vam omogućuje upotrebu zakovica Ø3,2 mm - Ø4 mm - Ø4,8 mm.



## I. Zahtjevi za električni odvijač

1. Alat mora imati mogućnost **podešavanja zakretnog momenta**. Bušilica ili odvijač na baterije mora omogućiti odabir između nekoliko razina zakretnog momenta. Podesite zakretni moment okretanjem prstena za podešavanje momenta smještenog iza stezne glave (slika 2.F). Što je zakretni moment veći, to je veća sila odvijača.



Napomena: U nekim slučajevima vrijednost u Nm zamjenjuje se brojevima podešavanja (npr. 1 do 5) gdje je 1 najmanja vrijednost zakretnog momenta, a 5 najveća.

2. **Minimalna snaga baterije potrebna** za bežični alat:
  - Za zakovice od aluminija, čelika i bakra: 12V
  - Za zakovice od nehrđajućeg čelika: 14,4V
3. **Način rada (NE SMIJE BITI** u načinu bušenja niti udarnog bušenja) (slika 2.G)
4. **Uvijek započnite s najmanjom brzinom**  
Da biste to učinili, gumb s dvije postavke postavite u položaj 1 (ako postoji), što je najniža brzina (slika 2.H). Zatim lagano pritisnite okidač i postupno povećavajte dok ne radi dobro.

## II. Značajke

- |  |                                  |
|--|----------------------------------|
| A. Područja držanja                        | B. Prednja cijev                 |
| C. Prsten za zaključavanje                 | D. Kontrolna rupa / klipna cijev |
| E. Nosnik                                  |                                  |
| F. Prsten za podešavanje zakretnog momenta |                                  |
| G. Prekidač za bušenje / zavrtnje          | H. Prekidač brzine               |

## III. Sigurnosne upute

1. **Uvijek nosite odgovarajuću zaštitnu opremu**, posebno zaštitne naočale koje je odobrio ANSI i debele rukavice (obložene gumom).
2. Preporučujemo upotrebu samo zakovica proizvođača Rapid. Da biste odabrali najbolju veličinu prema vašoj debljini materijala, pogledajte uputstva na pakiranju zakovica.
3. Obradak **MORA BITI** učvršćen kako bi se izbjegle moguće ozlijede. Neučvršćen predmet može se okretati pomoću alata.

## IV. Upute za uporabu

1. Prije uporabe, provjerite je li sve **DOBRO ZATEGNETO** i to **REDOVNO PROVJERAVAJTE**.
2. Tijekom uporabe **MORATE ČVRSTO PRIDRŽAVATI** adapter za područja držanja s debelim rukavicama. Adapter se ne smije okretati.
3. Okrećite električni odvijač **NAZAD** (u smjeru suprotnom od kazaljke na satu) dok ne začujete zvučni signal s adaptera. Kroz kontrolnu rupu na prednjoj cijevi potvrdite da je klipna cijev unutra u maksimalnom položaju prema naprijed (slika 3).
4. Umetnite trn zakovice u otvor na nosniku i provjerite nema li praznog prostora između adaptera i prirubnice zakovice (slika 4).

5. Lagano povucite okidač i zavrtite odvijač u smjeru **NAPRIJED** (u smjeru kazaljke na satu) kako bi adapter lagano uhvatio trn zakovice, samo toliko da ne bi ispao (slika 5).
6. Poravnajte adapter s izbušenom rupom najbolje što možete i umetnite glavu zakovice u nju.
7. Zavrtite odvijač **NAPRIJED** dok trn ne ispadne iz zakovice. Kad čujete da je zakovica postavljena, držite okidač još nekoliko sekundi kako biste bili sigurni da je trn pravilno uklonjen.
8. Okrenite odvijač **NAZAD** da biste uklonili preostali trn zakovice. Ovisno od toga koliko je podmazana čeljust alata, trn može sam ispasti ili ne.

## V. Održavanje

1. Očistite dijelove klipne cijevi i podmazujte njezine dijelove, barem jednom godišnje.

## VI. Rješavanje problema

Problem	Mogući uzroci	Rješenja
Zaglavljivanje preostalog trna	Montažna mast	Ostatak trna korištene zakovice možda neće ispasti iz alata zbog masnoće, čak i ako je pravilno otpušten. S klipnom cijevi u potpuno prednjem položaju, umetnite zakovicu nekoliko puta kako biste očistili masnoću ili ispuhajte/očistite čeljusti.
	Labavi nosnik	Pritegnite nosnik s priloženim ključem ili ekvivalentom.
	Labava prednja cijev	Prvo zategnite prednju cijev, a zatim pritegnite prsten za zaključavanje priloženim ključem ili ekvivalentom.
	Ostatak trna je labav, ali ne gleda dovoljno van da ga možete uhvatiti rukama	Pokušajte ne gurnuti zakovicu sve do nosnika, ostavljajući razmak od 1-3 mm između zakovice i alata. Na taj će način trn biti izloženiji dok okrećete alat prema naprijed.
	Ponavljajuća zaglavljivanja	Ponovno zategnite nosnik, prednju cijev i prsten za zaključavanje. Zatim okrenite odvijač u smjeru suprotnom od kazaljke na satu dok se iz alata ne začuje zvuk i protresite da biste uklonili trn.

## VII. Popis rezervnih dijelova

Pridržavajte se lokalnih propisa prilikom odlaganja alata na otpad.

Šifra	Opis
5001578	Čeljusti, Glavna opruga, 3x Multi mlaznica

# ΠΡΙΤΣΙΝΑΔΟΡΟΣ ΓΙΑ ΚΑΤΣΑΒΙΔΙ : RP150 MULTI™

GR

Οδηγίες λειτουργίας - μετάφραση του πρωτοτύπου

## Διαβάστε προσεκτικά τις οδηγίες χρήσης πριν τη χρήση

Ο πριτσίναδορος είναι εξοπλισμένος με το Multi™ nozzle, επιτρέποντας σας να χρησιμοποιήσετε με μια μύτη πριτσίνια  $\varnothing 3,2$  mm -  $\varnothing 4$  mm -  $\varnothing 4,8$  mm



### I. Προαπαιτούμενα εργαλείου

1. Το εργαλείο πρέπει να είναι εξοπλισμένο με ρυθμιζόμενη ροπή στρέψης με μπαταρία ή κατσαβίδι που σας επιτρέπει να επιλέξετε μεταξύ πολλών θέσεων ροπής. Η ροπή ρυθμίζεται περιστρέφοντας το κολάρο ρύθμισης ροπής, πίσω από το τσοκ (Εικόνα 2.F). Όσο υψηλότερη είναι η ροπή, τόσο μεγαλύτερη δύναμη έχει το κατσαβίδι.

Σημείωση: Σε ορισμένες περιπτώσεις, η τιμή σε Nm αντικαθίσταται από τη ρύθμιση αριθμών (π.χ. 1 έως 5) όπου 1 είναι η ελάχιστη τιμή ροπής και 5 η μέγιστη.

2. **Ελάχιστη απαιτούμενη ισχύς μπαταρίας** με ασύρματο εργαλείο:
  - Για πριτσίνια αλουμινίου, χάλυβα και χαλκού: 12V
  - Για πριτσίνια από ανοξείδωτο χάλυβα: 14.4V
3. Λειτουργία προγράμματος οδήγησης (**ΔΕΝ ΠΡΕΠΕΙ** να βρίσκεται σε λειτουργία τρυπανιού ούτε σε λειτουργία κρούσης) (Εικόνα 2.G)
4. **Ξεκινάτε πάντα με τη χαμηλότερη ταχύτητα (RPM)**  
Για να το κάνετε αυτό, ρυθμίστε το κουμπί με 2 ρυθμίσεις στη θέση 1 (κατά περίπτωση), η οποία είναι η πιο αργή ταχύτητα (Εικόνα 2.H). Στη συνέχεια, τραβήξτε απαλά τη σκανδάλη και αυξήστε σταδιακά μέχρι να λειτουργήσει καλά.

### II. Λειτουργίες

- |   |                              |
|---|------------------------------|
| A. Περιοχές λαβής                           | B. Μπροσπινός σωλήνας        |
| Γ. Δαχτυλίδι ασφάλισης                      |                              |
| Δ. Οπή επιθεώρησης / σωλήνας εμβόλου        |                              |
| E. Κομμάτι μύτης                            | F. Περιλαίμιο ρύθμισης ροπής |
| G. Κουμπί τρυπανιών / προγράμματος οδήγησης |                              |
| H. Κουμπί ταχύτητας                         |                              |

### III. Οδηγός ασφαλείας

1. **Φοράτε πάντα επαρκή προστατευτικά εργαλεία**, ειδικά προστατευτικά γυαλιά ANSI και παχιά γάντια εργασίας (με επικάλυψη από καουτσούκ).
2. Σας συνιστούμε να χρησιμοποιείτε μόνο πριτσίνια που πωλούνται από τη Rapid. Για να επιλέξετε το καλύτερο μέγεθος ανάλογα με το πάχος του υλικού σας, ανατρέξτε στην επικοινωνία σχετικά με τη συσκευασία πριτσίνια.
3. Το κομμάτι εργασίας **ΠΡΕΠΕΙ** να ασφαρίζεται για να αποφευχθεί πιθανός τραυματισμός. Τα μη ασφαλή αντικείμενα ενδέχεται να περιστρέφονται με το εργαλείο οδήγησης.

### IV. Οδηγίες λειτουργίας

1. Βεβαιωθείτε ότι τα πάντα είναι καλά σφιγμένα πριν από τη χρήση και προσέξτε ότι αυτό παραμένει όπως ελέγχετε τακτικά.
2. **ΠΡΕΠΕΙ ΝΑ ΚΡΑΤΗΣΕΤΕ** το πριτσίνι σταθερά από τις περιοχές λαβής με παχιά γάντια όταν το χρησιμοποιείτε. Το πριτσίνι δεν πρέπει να περιστρέφεται.
3. Χειριστείτε το εργαλείο οδήγησης BACKWARD (αριστερόστροφα)

έως ότου προκύψει ένας ακουστικός ήχος από το rивeter.

Επιβεβαιώστε από την οπή επιθεώρησης στον μπροστινό σωλήνα ότι ο εσωτερικός σωλήνας εμβόλου βρίσκεται στη μέγιστη εμπρόσθια θέση του (Εικόνα 3).

4. Εισάγετε τον άξονα του πριτσιμιού στην οπή της μύτης και βεβαιωθείτε ότι δεν υπάρχει κενό μεταξύ της μύτης και της φλάντζας του πριτσιμιού (Εικόνα 4).
5. Τραβήξτε ελαφρά τη σκανδάλη προς τα εμπρός (δεξιόστροφα) για να πιάσετε το άξονα ελαφρώς από το πριτσίνι, για να αποφύγετε την πτώση του (Εικόνα 5).
6. Ευθυγραμμίστε το πριτσίνι με την τρύπα όσο το δυνατόν καλύτερα και τοποθετήστε το πριτσίνι μέσα σε αυτήν.
7. Οδηγήστε προς τα εμπρός έως ότου ο άξονας βγει από το πριτσίνι. Όταν ακούσετε ότι το πριτσίνι έχει ρυθμιστεί, συνεχίστε να τραβάτε τη σκανδάλη για λίγα δευτερόλεπτα, για να βεβαιωθείτε ότι ο άξονας βγαίνει σωστά.
8. Οδηγήστε το προς τα πίσω για να απελευθερώσετε και να εκθέσετε το υπόλοιπο άξονα πριτσιμιού. Ανάλογα με τη λίπανση των κομματιών της γνάθου του εργαλείου, ο άξονας μπορεί ή δεν μπορεί να πέσει μόνος του.

## V. Συντήρηση

1. Καθαρίστε τα εξαρτήματα του σωλήνα εμβόλου και λιπάνετε ξανά τα μέρη του, τουλάχιστον σε ετήσια βάση.

## VI. Επίλυση προβλημάτων

θέμα	Πιθανές αιτίες	Λύσεις
Εμπλοκή του άξονα	Λίπανση συναρμολόγησης	Ο άξονας ενός καρφωμένου πριτσιμιού μπορεί να μην πέσει με γράσο ακόμα και αν απελευθερωθεί σωστά. Με το έμβολο σε πλήρη θέση προς τα εμπρός, τοποθετήστε το πριτσίνι αρκετές φορές για να καθαρίσετε το γράσο ή να φυσήξετε / καθαρίσετε τις σιαγόνες.
	Χαλαρά εξαρτήματα	Σφίξτε τη μύτη με το κλειδί που περιλαμβάνεται ή παρόμοιο.
	Χαλαρός μπροστινός σωλήνας	Σφίξτε πρώτα τον μπροστινό σωλήνα και στη συνέχεια, σφίξτε το δακτύλιο ασφάλισης με το κλειδί ή αντίστοιχο.
	Ο άξονας είναι εκτεθειμένος αλλά όχι τόσο ώστε να τον πιάσετε με το χέρι	Προσπαθήστε να τοποθετήσετε το πριτσίνι σας όχι πάνω στο μύτη, αφήνοντας ένα διάκενο 1 / 16-1 / 8 "(1-3mm) μεταξύ του πριτσιμιού και του εργαλείου για να αφήσετε τον άξονα πιο εκτεθειμένο όταν επιστρέψετε προς τα εμπρός.
	Επίμονη εμπλοκή	Σφίξτε ξανά τη μύτη, τον μπροστινό σωλήνα και τον δακτύλιο ασφάλισης. Στη συνέχεια, γυρίστε το εξάγωνο άξονα αριστερόστροφα έως ότου προκύψει ένας ακουστικός ήχος από το εργαλείο και ανακινήστε για να αφαιρέσετε τον άξονα.

## VII. Λίστα ανταλλακτικών

Ακολουθήστε τους τοπικούς κανονισμούς για ασφαλή απόρριψη του εργαλείου

Art. No	Περιγραφή
5001578	Στόμιο, Κυρίως ελατήριο, 3x Πολλαπλές μύτες

# ŞARJLI TORNAVİDA İÇİN ÇOKLU PERÇİN : RP150 MULTI™

Kullanım talimatları - orijinal çevirisi

TR

**Kullanmadan önce kullanım kılavuzunu dikkatlice okuyunuz.**

Bu perçin makinesi, Ø3,2 mm - Ø4 mm - Ø4,8 mm perçinleri benzersiz bir nozul ile ayarlamanıza izin veren Multi™ nozulumuz ile donatılmıştır.



## I. Alet kullanım gereksinimleri

1. Alet, **ayarlanabilir tork ayarı ile donatılmış olan**, çeşitli tork konumları arasında seçim yapmanızı sağlayan pille çalışan matkap veya tornavida ile çalışır. Tork, tornavida veya matkabin arkasındaki tork ayar bileziğini döndürerek ayarlanır (Şekil 2.F) Tornavidanın daha fazla tork kuvveti vardır

Not: Bazı durumlarda, Nm cinsinden değer, 1'in minimum tork değeri ve 5'in maksimum olduğu ayar numaralarıyla değiştirilir (örn. 1 ila 5)

## 2. Akülü aletler için gereken minimum pil gücü:

- Alüminyum, çelik ve bakırlı perçinler için : 12V
- Paslanmaz çelik perçinler için : 14.4V

## 3. Şarjlı tornavida (**matkap veya darbe modunda OLMAMALIDIR**) (Şekil 2.G)

## 4. Daima en düşük hız (RPM) ile başlayın

Bunu yapmak için, 2 ayarlı düğmeyi en yavaş hız olan 1 (uygulanabilir olduğunda) konumuna getirin (Şekil 2.H). Ardından, tetiği yavaşça çekin ve iyi çalışana kadar kademeli olarak artırın

## II. Özellikleri

- |                                 |                                   |
|---------------------------------|-----------------------------------|
| A. Kavrama alanları             | B. Ön boru                        |
| C. Kilitleme halkası            | D. Muayene deliği / Piston borusu |
| E. Burun parçası                | F. Tork ayar bileziği             |
| G. Matkap/kullanım modu düğmesi |                                   |
| H. Hız düğmesi                  |                                   |

## III. Güvenlik kılavuzu

1. **Daima uygun koruyucu giysiler**, özellikle ANSI onaylı gözlükler ve kalın iş eldivenleri (Kauçuk kaplamalı) kullanın
2. Yalnızca Rapid tarafından satılan perçinleri kullanmanızı öneririz. Malzeme kalınlığınıza göre en iyi ölçüyü seçmek için lütfen perçin ambalajı üzerindeki iletişim bilgilerine bakınız
3. Olaşı yaralanmaları önlemek için koruyucu önlemler **MUTLAKA SAĞLANMALIDIR**. Emniyete alınmamış, sabitlenmemiş nesnelere şarjlı tornavida aletiyle birlikte dönebilir

## IV. Kullanma talimatları

1. Kullanmadan önce her şeyin **İYİCE SIKILDIĞINDAN** emin olun ve **DÜZENLİ OLARAK KONTROL EDEREK**, olduğu gibi kalmasına dikkat edin
2. Perçin makinesini kullanırken kalın eldivenlerle tutma yerlerinden sıkıca **TUTMALISINIZ**. Perçin dönmemelidir
3. Perçinden işitilebilir bir ses gelene kadar aletinizi **GERİ** (saat yönünün tersine) çalıştırın. Ön boru kısmındaki muayene deliğinden içerideki piston borusunun maksimum ileri konumunda olduğunu onaylayın (Şekil 3)
4. Perçin mandrelini burunluk deliğine sokun ve burunluk ile perçin flanşları arasında boşluk olmadığından emin olun (Şekil 4)



5. Mandrelin perçin tarafından hafifçe tutulması ve düşmesini önlemek için tetiği hafifçe **İLERİ** (saat yönünde) çekin (Şekil 5)
6. Perçinleyiciyi mümkün olduğu kadar delinmiş delikle hizalayın ve perçin kafasını içine sokun
7. Mandrel perçinden çıkana kadar **İLERİ** doğru sürün. Perçinin takıldığını duyduğunuzda, mandrelin doğru şekilde çıktığından emin olmak için tetiği birkaç saniye daha basmaya devam edin
8. Kalan perçin mandrelini serbest bırakmak ve açığa çıkarmak için **GERİ** yönünde olacak şekilde tetiğe basın. Takım çene parçalarının yağlanmasına bağlı olarak, mandrel kendi kendine düşebilir veya düşmeyebilir lütfen kontrol ediniz

## V. Bakım

1. Piston borusunun bileşenlerini temizleyin ve parçalarını en az yılda bir kez yeniden yağlayın

## VI. Sorun giderme

Sorun	Olası nedenler	Çözümler
Etkisiz mandrel sıkışması	Montaj gresi	Kullanılmış bir perçinin mandrel, doğru bir şekilde serbest bırakılsa bile düzgün düşmeyebilir. Piston borusu tam ileri konumdayken, yağı temizlemek veya çeneleri üfleme/temizlemek için birkaç kez perçin sokun
	Gevşek burunluk	Burun parçasını ürünle birlikte verilen anahtar veya eşdeğeri ekipman ile sıkın
	Gevşek ön boru kısmı	Önce ön boruyu sıkın ve ardından birlikte verilen anahtar ile kilitleme halkasını sıkın
	Kullanılmış mandel gevşek ama elle tutulacak kadar açıkta değil	Perçininizi burun parçasına karşı olacak şekilde değil, perçin ile alet arasında 1/16-1/8" (1-3 mm) boşluk bırakarak ayarlayın, ileriye döndürüldüğünde mandrel daha açıkta bırakmaya çalışın
	Sürekli sıkışma	Burunluk, ön boru ve kilitleme halkasını yeniden sıkın. Ardından, aletten duyulabilir bir ses gelene kadar altıgen şaftı saat yönünün tersine çevirin ve mandrel çıkarmak için sallayın

## VII. Yedek parça listesi

Cihazınızı çöpe atarken yada imha ederken lütfen yerel düzenlemelere uyunuz.

Parça Numara	Tanım
5001578	Ağız / çeneler, Ana yay, 3x Çoklu meme uçlar

## FÚRÓGÉPBE FOGATHATÓ SZEGECSELŐ : RP150 MULTI™

**HU**

Használati útmutató - az eredeti dokumentum fordítása

### Használat előtt olvassa el a használati útmutatót.

Ez a szegecselő az általunk kifejlesztett Multi™ befogóval van ellátva, amely lehetővé teszi a Ø3,2 mm - Ø4 mm - Ø4,8 mm szegecsek közötti váltást.



### I. A fúrógéppel szembeni követelmények



1. Az akkumulátoros fúrógépnek vagy csavarbehajtónak állítható forgatónyomatékkal kell rendelkeznie, amely lehetővé teszi a különböző nyomaték értékek közötti választást. A nyomaték beállítása a fúrótokmány mögött elhelyezkedő beállító gallér segítségével történik (2.F ábra). Minél magasabb a nyomaték, annál nagyobb erőt tud a szerszámmal kifejteni.  
Megjegyzés: néhány esetben a Nm érték helyett számokkal jelölik a nyomaték értéket (pl. 1-től 5-ig), ahol az 1 a minimum és 5 a maximum érték.
2. A vezeték nélküli szerszám **akkumulátorának minimum teljesítménye:**
  - alumínium, acél és rezeztett szegecsek használata esetén: 12V
  - rozsdamentes acél szegecsek használata esetén: 14.4V
3. **A szerszám üzemmódja (NEM LEHET fúrás üzemmódban)** (2.G ábra)
4. **Mindig a legalacsonyabb sebességgel kezdje a munkát (RPM)** Ehhez a 2-fokozatú beállító gombot kapcsolja az 1-es pozícióba (ha van), amely a leglassabb sebesség (2.H ábra). Ezután nyomja meg a ravaszt és fokozatosan emelje a fordulatszámot a kívánt sebesség eléréséig.

## II. A szegecselő részei

- |   |                                  |
|---|----------------------------------|
| A. Fogófelületek                        | B. Elülső cső                    |
| C. Rögzítőgyűrű                         | D. Ellenőrző ablak / dugattyúcső |
| E. Orr                                  | F. Nyomatékbeállító gallér       |
| G. Fúrás / csavarbehajtás beállító gomb |                                  |
| H. Sebesség beállító gomb               |                                  |

## III. Biztonsági útmutató

1. **Munkavégzés közben mindig viseljen védőfelszerelést**, különösen az ANSI által jóváhagyott védőszemüvegek és a gumibevonatos vastag kesztyűk alkalmasak erre a célra.
2. Javasoljuk, hogy a szerszámhoz Rapid szegecseket használjon. Az anyagvastagságnak megfelelő méretű szegecs kiválasztásához olvassa el a szegecs csomagolásán található útmutatót.
3. Az esetleges sérülések elkerülése érdekében a munkadarabot **MINDEN ESETBEN RÖGZÍTENI KELL**. A nem rögzített elemek elforoghatnak a fúrószerszámmal.

## IV. Használati utasítások

1. Győződjön meg róla, hogy használat előtt minden elem **MEGFELELŐEN MEG VAN HÚZVA**, és ezt **FOLYAMATOSAN ELLENŐRIZZE** a munka során.
2. A szegecselő szerszámot a fogófelületeknél fogva, határozottan **KELL TARTANI**, munka közben viseljen vastag kesztyűt. A szerszám nem foroghat!
3. A fúrószerszámot az óramutató járásával **ELLENTÉTES** irányba működtesse, amíg egy hallható hang nem hallatszik a szegecselőből. Az ellenőrző ablakon keresztül bizonyosodjon meg róla, hogy a belül lévő dugattyúcső a maximum előremenő helyzetben van-e (3. ábra)."
4. Helyezze be a szegecsszárat az orr-rész furatába, és győződjön meg arról, hogy nincs szabad hely az orr-rész és a szegecskarima között (4. ábra).
5. Húzza meg enyhén a ravaszt, most a fúrófej már az óramutató járásával **MEGEGYEZŐ** irányba forogjon, hogy a tuskét kissé megfogja a szegecselő, nehogy kiessen (5. ábra).

6. Igazítsa a szegecselőt a fűrt lyukhoz, amennyire csak tudja, és helyezze bele a szegecsfejet.
7. A fűrófej továbbra az óramutató járásával **MEGEGYZŐ** irányba forogjon, amíg a szár le nem pattan a szegecsről. Amikor azt hallja, hogy a szegecs be van állítva, néhány másodpercig húzza tovább a ravaszt, hogy megbizonyosodjon arról, hogy a szegecsszár megfelelően lejön -e.
8. Állítsa a fűrófej forgását az óramutató járásával **ELLENTÉTES** irányba, hogy kioldja az orrfuratban maradt szegecsszárát. A szerszámopofa -darabok zsírozásától függően a maradék szegecsszár önmagától is kieshet.

## V. Karbantartás

1. Tisztítsa meg a dugattyú csöveinek alkatrészeit, és legalább évente kenje meg újra az alkatrészeket.

## VI. Hibaelhárítás

Probléma	Lehetséges okok	Megoldások
Használt szegecsszár beszorulása	Szerelőzsír	Az elhasznált szegecs szára nem esik ki a túlzásírozott orr-részből, még akkor sem, ha az megfelelően ki van oldva. Ha a dugattyúcső teljesen előre van állítva, helyezzen be többször egy szegecsset a zsír eltávolításához vagy a pofák kifújásához/tisztításához.
	Laza orr-rész	Húzza meg az orr-rész a mellékelt kulccsal.
	Laza elülső cső	Húzza meg először az elülső csövet, majd húzza meg a rögzítőgyűrűt a mellékelt csavarkulccsal.
	A elhasznált szegecsszár laza, de kézzel nem lehet eltávolítani	Próbálja úgy beállítani a szegecsset, hogy az ne az orr-rész felé álljon, így 1/16-1/8" (1-3 mm) rést hagyva a szegecs és a szerszám között, így a szár jobban láthatóvá válik, ha előre viszik.
	A szár tartós beszorulása	Lazítsa ki az orr-részt, az elülső csövet és a rögzítőgyűrűt. Ezután forgassa el a fej hatlapú szárát az óramutató járásával ellentétes irányba, amíg hallható hang nem hallatszik a szerszámból, és rázza meg a szár eltávolításához.

## VII. Alkatrész lista

A szerszám kicserélésénél kövesse a hulladék elhelyezésre vonatkozó helyi előírásokat.

Cikkszám	Megnevezés
5001578	Pofák, Fő rugó, 3x Multi vég

## ADAPTOR NITURI PENTRU MAȘINA DE INȘURUBAT : RP150 MULTI™

Manual tehnic - traducere a originalului



**Citiți cu atenție manualul de utilizare înainte de folosire.**  
Acest adaptor pentru nituri este echipat cu duza Rapid Multi™, permițându-vă să fixați nituri Ø3,2 mm - Ø4 mm - Ø4,8 mm cu



un singur cap de nituire.

## I. Cerințe mașina de înșurubat



1. Mașina de înșurubat trebuie să fie **echipată cu comutator de ajustare a cuplului** pentru biți sau burghiu, cu buton de setare a forței cuplului și să fie alimentată de un acumulator. Cuplul este setat de "gulerul" aflat chiar sub mandrina (Figura 2.F). Cu cât cuplul este mai mare cu atât forța de înșurubare este mai mare.  
Notă: În unele cazuri, valoarea în Nm este înlocuită cu numere de setare (de ex., 1 la 5 - unde 1 este valoarea cuplului minim și 5 maximum).
2. **Putere minimă necesară acumulatorului** mașinii de înșurubat:
  - Pentru nituri din aluminiu, oțel și cupru: 12V
  - Pentru nituri din oțel inoxidabil: 14,4V
3. **Mașina de înșurubat (NU TREBUIE** să fie setată în modul găurire și nici în modul percuție) (Figura 2.G)
4. **Începeți întotdeauna cu viteza minimă (RPM)**  
Pentru aceasta, setați butonul cu 2 setări în poziția 1 (când este cazul) care este cea mai mică viteză (Figura 2.H). Apoi, trageți ușor de trăgaci și creșteți treptat până când funcționează bine.

## II. Caracteristici

- |  |                                |
|--|--------------------------------|
| A. Zonele de prindere                      | B. Tubul frontal               |
| C. Inel de blocare                         |                                |
| D. Orificiul de inspecție tubul pistonului |                                |
| E. Capul piesei                            | F. Guler de reglare a cuplului |
| G. Butonul selector mod lucru              | H. Buton reglare viteză        |

## III. Măsuri de siguranță

1. **Purtați întotdeauna** echipament de protecție adecvat, în special **ochelari de protecție** aprobați ANSI și mănuși groase de lucru (acoperite cu cauciuc).
2. Vă recomandăm să utilizați numai nituri originale Rapid. Pentru a alege cea mai bună dimensiune în funcție de grosimea materialului dvs., vă rugăm să consultați specificațiile de pe ambalajul niturilor.
3. Piesa de prelucrat **TREBUIE** să fie fixată pentru a evita posibile vătămări. Obiectele neasigurate se pot roti cu mașina de înșurubat.

## IV. Instrucțiuni de utilizare

1. Asigurați-vă că **tot ansamblul este bine strâns** înainte de utilizare și aveți grijă ca acest lucru să rămână așa cum este, **VERIFICĂND PERMANENT**.
2. **TREBUIE SĂ ȚINEȚI** adaptorul ferm de zonele de prindere cu mănuși groase atunci când îl utilizați. Adaptorul pentru nituri nu trebuie să se rotească.
3. Acționați adaptorul de nituri **ÎNAPOI** (în sens invers acelor de ceasornic) până când veți auzi un sunet care vine de la adaptor. Confirmați prin orificiul de inspecție de pe tubul frontal că tubul pistonului din interior este la poziția sa maximă înainte (Figura 3).
4. Introduceți nitul în mandrină și asigurați-vă că nu există spațiu între nasul mandrinei și flanșa nitului (Figura 4)
5. Trageți ușor tragaciul în direcția **ÎNAINTE** (în sensul acelor de ceasornic) astfel încât mandrina să prinda ușor nitul, pentru a preveni căderea acestuia (Figura 5).
6. Aliniați adaptorul pentru nituri cu gaura de prindere cât mai bine și introduceți capul nitului în ea.
7. Trageți ușor tragaciul în direcția **ÎNAINTE** până când nitul este scos din mandrina. Când auziți că nitul este fixat, continuați să trageți

declanșatorul timp de câteva secunde, pentru a vă asigura că mandrina se desprinde corect.

8. Acționați mașina de înșurubat **ÎNAPOI** pentru a elibera din mandrină tija nitului. În funcție de gradul de lubrifiere al pieselor din capul mandrinei, tija nitului poate cădea sau nu singură.

## V. Întreținere

1. Curățați componentele tubului pistonului și lubrifiați din nou părțile acestuia, cel puțin o dată pe an.

## VI. Depanare

Problema	Cauze posibile	Soluții
Blocarea mandrinei uzate	Lubrifierea ansamblului	Tija unui nit folosit nu poate cădea din lubrifianț chiar dacă este eliberată corect. Cu tubul pistonului în poziție complet înainte, introduceți nitul de mai multe ori pentru a curăța grăsimea sau a debloca/curăța fălcile.
	Slăbirea capului mandrinei	Strângeți nasul mandrinei cu cheia inclusă sau o altă cheie echivalentă.
	Slăbirea tubului frontal	Strângeți mai întâi tubul frontal și apoi strângeți inelul de blocare cu cheia inclusă sau o altă cheie echivalentă.
	Mandrina uzată este slăbită, dar nu este suficient de expusă pentru a o putea apuca cu mâinile.	Încercați să nu introduceți tot nitul în capul adaptorului, lăsând un spațiu de 1/16-1/8" (1-3mm) între nit și adaptor pentru a lăsa mandrina mai liberă atunci când acționați înainte.
	Blocarea persistentă	Strângeți din nou nasul adaptorului, tubul frontal și inelul de blocare. Apoi, răsuciți tija hexagonală în sens invers acelor de ceasornic până când auziți un sunet care vine de la instrument și agitați pentru a îndepărta tija nitului.

## VII. Lista de piese de schimb

Respectați reglementările locale atunci când aruncați mașina.

Art. No	Descriere
5001578	Gheare, Arc principal, 3x Duze multiple

## УНИВЕРСАЛНА НИТАЧКА-ПРИСТАВКА ЗА ВИНТОВЕРТ : RP150 MULTI™

**BG**

инструкции за експлоатация - превод от оригинала

**Преди употреба прочетете внимателно ръководството за употреба.**

Тази нитачка е оборудвана с нашия уникален Multi™ накрайник, който позволява работа с поп нитове с размери Ø3,2 mm - Ø4 mm - Ø4,8 mm без да е необходима смяна с друг накрайник.

### I. Изисквания за задвижващия инструмент

1. Инструментът трябва да е снабден с **регулируема настройка на въртящия момент**. Акумулаторна отвертка или винтоверт, който ви позволява да избирате между няколко позиции на



въртящия момент. Въртящият момент се настройва чрез завъртане на скалата за регулиране на въртящия момент, зад патронника (Фигура 2.F). Колкото по-висока е степента на въртящия момент, толкова по-голяма е прилаганата сила от инструмента.

Забележка: В някои случаи стойността в Nm (нютон метра) е заменена с номера за настройка (напр. от 1 до 5), където 1 е минималната стойност на въртящия момент, а 5 – максималната.

2. **Изискваме минимална мощност на батерията** при употреба с акумулаторен инструмент:
  - За алуминиеви, стоманени и медни поп нитове: 12V
  - За поп нитове от неръждаема стомана: 14.4V
3. **Задвижващ режим (ДА НЕ СЕ избира пробивен или ударен режим)** (Фигура 2.G)
4. **Винаги започвайте с възможно най-ниската скорост (RPM)**  
За да направите това, поставете бутона с 2 настройки в положение 1 (когато е налично), което е най-ниската скорост (Фигура 2.H). След това плавно натиснете спусъка и постепенно увеличавайте, докато заработи добре.

## II. Характеристики

- A. Зони за захват
- B. Предна тръба
- C. Заклучващ пръстен
- D. Инспекционен отвор / Ударник
- E. Накрайник
- F. Скала за настройка на въртящия момент
- G. Настройка режими Пробивен/Въртящ
- H. Регулатор на скоростта

## III. Инструкции за безопасност

1. **Винаги носете подходящи предпазни средства**, особено очила, сертифицирани по ANSI стандарт, както и дебели работни ръкавици (с гумено покритие).
2. Препоръчваме да използвате само нитове, предлагани от Rapid. За да изберете най-добрия размер според дебелината на вашия работен материал, моля вижте указанията на опаковката на нита.
3. Работният детайл **ТРЯБВА ДА БЪДЕ** обезопасен, за да се избегне евентуално нараняване. Неподсигурените предмети могат да се завъртят заедно със задвижващия инструмент.

## IV. Инструкции по време на работа

1. Винаги преди употреба се уверете, че всичко е **ДОБРЕ ЗАТЕГНАТО** и внимавайте да остане така, като **ПРОВЕРЯВАТЕ РЕДОВНО**.
2. **ТРЯБВА ДА ДЪРЖИТЕ** здраво нитачката чрез зоните за захват с дебели ръкавици. Нитачката не трябва да се върти.
3. Задействайте задвижващия инструмента с посока на въртене **НАЗАД** (обратно на часовниковата стрелка), докато не чуете специфичен звук от нитачката. Погледнете през инспекционния отвор на предната тръба и се уверете, че ударникът е в максималното си положение напред (Фигура 3).
4. Поставете стъблото на нита в отвора на крайника и се уверете, че няма никакво разстояние между крайника и главата на нита (Фигура 4).
5. Натиснете леко спусъка в посока **НАПРЕД** (по посока на часовниковата стрелка), за да може стъблото да бъде захванато от нитачката с цел да се предотврати изпадането му (Фигура 5).

6. Подравнете нитачката с пробития отвор възможно най-добре и поставете тялото на нита в него.
7. Задействайте инструмента в посока **НАПРЕД**, докато стъблото се откъсне от нита. Когато чуете, че нитът е фиксиран, продължете да натискате спусъка още няколко секунди, за да сте сигурни, че стъблото се е откъснало напълно.
8. Задействайте инструмента в посока **НАЗАД**, за да освободите и извадите остатъчното стъбло на нита. В зависимост от степента на смазване на челюстите на инструмента, стъблото може да изпадне и само.

## V. Поддръжка

1. Почиствайте компонентите на ударника и смазвайте частите му поне веднъж годишно.

## VI. Отстраняване на неизправности

Проблем	Възможни причини	Решения
Блокаж на остатъчно стъбло	Производствена смазка	Остатъчното стъбло на нита може да не изпада само поради наличието на повече смазка, дори ако е правилно освободен. С ударника в пълно предно положение, внарайте нита няколко пъти, за да изчистите смазката или продухайте/почистете челюстите.
	Разхлабен накрайник	Затегнете накрайника с включения гаечен ключ или съответния еквивалент.
	Разхлабена предна тръба	Първо затегнете предната тръба, а след това и заключващия пръстен с включения гаечен ключ или съответния еквивалент.
	Остатъчното стъбло е свободно, но не се подава достатъчно, за да бъде извадено с ръка.	Опитайте се да позиционирате нита встрани от накрайника, оставяйки 1-3 мм разстояние между нита и инструмента, за да оставите стъблото по-открито, когато се върне напред.
	Упорит блокаж	Затегнете отново накрайника, предната тръба и заключващия пръстен. След това завъртете задвижващия шестостепенен вал обратно на часовниковата стрелка, докато не чуете специфичен звук от инструмента, и тогава разклатете, за да отстраните остатъчното стъбло.

## VII. Списък с резервни части

Когато изхвърляте инструмента, следвайте местните разпоредби .

Арт. код	Описание
5001578	Челюсти, Основна пружина, 3x Накрайник Multi

UK Importer and authorised representative:  
ACCO UK Limited  
Millennium House, 65 Walton Street  
AYLESBURY HP21 7QG  
United Kingdom



**Isaberg Rapid AB**  
335 71 Hestra, Sweden  
[www.rapid.com](http://www.rapid.com)