

gorenje

EN

RO

UK

PL

LT

LV

ET

User and Installation Manual
Built-in Electric Oven

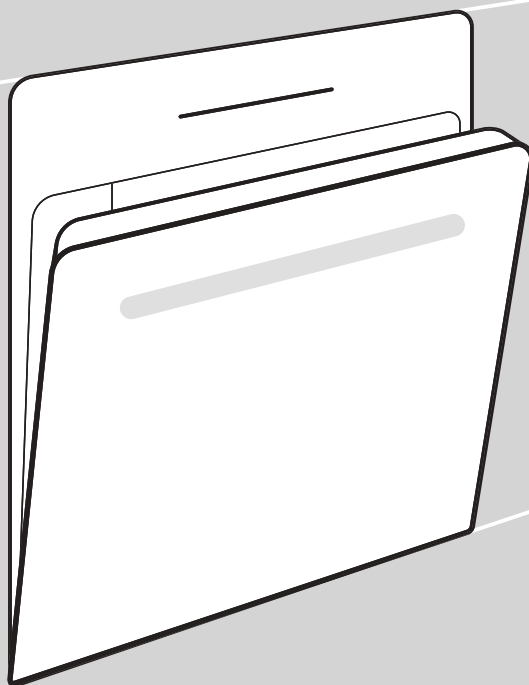

MODEL NO.:
BO6635E01B,BO6635E01X,BO6635E01BG

WARNING

- The appliance is not to be used by persons (including children) with reduced physical, sensory or mental capabilities, or lack of experience and knowledge, unless they have been given supervision or instruction. children being supervised not to play with the appliance.
- During use the appliances becomes hot. Care should be taken to avoid touching heating elements inside the oven, for cooking ranges and ovens.
- **WARNING:** Accessible parts may become hot during use. Young children should be kept away.
- Do not use harsh abrasive cleaners or sharp metal scrapers to clean the oven door glass since they can scratch the surface, which may result in shattering of the glass.
- If during the test of Clause 11, the temperature rise at the centre of the internal bottom surface of a storage drawer exceeds that specified for handles held for short periods in normal use, the instruction shall state that these surfaces can get hot.
- The oven must be switched off before removing the guard and that, after cleaning, the guard must be replaced in accordance with the instructions.
- Details indicating the correct installation of the shelves.
- A steam cleaner is not be used.
- Ensure that the appliance is switched off before replacing the lamp to avoid the possibility of electric shock.
- The appliance must not be installed behind a decorative door in order to avoid overheating.
- Disconnection of the appliance after installation, by accessible plug or a switch in the fixed wiring.
- If the supply cord is damaged, it must be replaced by the manufacturer, its service agent or similarly qualified persons in order to avoid a hazard.
- This appliance should be connected to a circuit which incorporates an isolating switch which can accessible by the user after installation providing full disconnection from the power supply. The disconnection may be achieved by incorporating a switch in the fixed wiring in accordance with the wiring rules.
- This appliance can be used by children aged from 8 years and above and persons with reduced physical, sensory or mental capabilities or lack of experience and knowledge if they have been given supervision or instruction concerning use of the appliance in a safe way and understand the hazards involved. children shall not play with the appliance. cleaning and user maintenance shall not be made by children without supervision.
- **WARNING:** The appliance and its accessible parts become hot during use.
- Care should be taken to avoid touching heating elements.

WARNING

- Children less than 8 years of age shall be kept away unless continuously supervised.
- This appliance can be used by children aged from 8 years and above and persons with reduced physical, sensory or mental capabilities or lack of experience and knowledge if they have been given supervision or instruction concerning use of the appliance in a safe way and understand the hazards involved. Children shall not play with the appliance. Cleaning and user maintenance shall not be made by children without supervision.

DEAR CUSTOMER

The oven is exceptionally easy to use and extremely efficient. After reading the instruction manual, operating the oven will be easy.

Before being packaged and leaving the manufacturer, the oven was thoroughly checked with regard to safety and functionality.

Before using the appliance, please read the instruction manual carefully.

By following these instructions carefully you will be able to avoid any problems in using the appliance.

It is important to keep the instruction manual and store it in a safe place so that it can be consulted at any time.

It is necessary to follow the instructions in the manual carefully in order to avoid possible accidents.

Caution!

Do not use the oven until you have read this instruction manual.

The oven is intended for household use only.

The manufacturer reserves the right to introduce changes which do not affect the operation of the appliance.

CONTENTS

SAFETY INSTRUCTIONS.....	1
HOW TO SAVE ENERGY.....	3
DESCRIPTION OF THE APPLIANCE.....	4
INSTALLATION.....	6
OPERATION.....	8
CLEANING AND MAINTENANCE.....	13
OPERATION IN CASE OF EMERGENCY.....	16
TECHNICAL DATA.....	17

SAFETY INSTRUCTIONS

NOTE:

Ensure there is a grounded socket nearby (behind the unit)

A dedicated power circuit is recommended for the unit but not required. Additional electrical appliances on the same circuit may exceed the current(amperage)rating for that circuit. If after the installation of your unit, the circuit breaker trips or the fuse fails on a repeated basis,then a dedicated circuit will likely be required.

!The appliance must be installed only by a qualified person in compliance with the instructions provided. Incorrect installation may cause harm to persons,animals or may damage property.

The manufacturer declines all responsibility for improper installation which may harm persons and animals and damage property.

Important:The power supply to the appliance must be cut off before any adjustments or maintenance work is done on it.

WARNING:

When using this product,basic precautions should always be taken,including the following: Your built-in oven is a classified electrical appliance. As with any electrical appliance and particularly with electric heaters,basic precautions must be followed in order to reduce the risk of fire,burns,electrical shocks and/or other serious injuries or death.

- The appliance becomes hot during operation.Take care not to touch the hot parts inside the oven.
- This appliance is not intended for use by persons (including children) with reduced physical, sensory or mental capabilities, or lack of experience and knowledge, unless they have been given supervision or instruction concerning use of the appliance by a person responsible for their safety. Children should be supervised to ensure that they do not play with the appliance.While in operation direct contact with the cooker may cause burns!
- Ensure that small items of household equipment,including connection leads,do not touch the hot oven or the hob as the insulation material of this equipment is usually not resistant to high temperatures.
- Do not leave the cooker unattended when frying.Oils and fats may catch fire due to overheating or boiling over.
- Do not put pans weighing over 15 Kg on the opened door of the oven and pans over 25 kg on the hob.
- Do not use harsh cleaning agents or sharp metal objects to clean the door as they can scratch the surface,which could then result in the glass cracking.
- Do not use the cooker in the event of a technical fault.Any faults must be fixed by an
- appropriately qualified and authorised person.
- In the event of any incident caused by a technical fault,disconnect the power and report the fault to the service centre to be repaired.

- The rules and provisions contained in this instruction manual should be strictly observed. Do not allow anybody who is not familiar with the contents of this instruction manual to operate the cooker.
- The cooker should not be cleaned using steam cleaning equipment.
The panels adjacent to the oven must be made of heat-resistant material.
- Cabinets with a veneer exterior must be assembled with glues which can withstand temperature of up to 100°C.
- Keep combustible materials, such as: curtains, drapes, furniture, pillows, clothing, linens, bedding, paper, etc., at least 3 feet (0.9 meters) from the front sides and rear of the heater. Do not use this unit in areas where gasoline, paint or other flammable liquids or their associated vapors may be present.
- To reduce the risk of fire, do not place or install this unit in areas where the ventilation or circulation ducts may become blocked.
- The unit's power cord must be connected to a properly grounded and protected, 220-240V electrical outlet. Always use ground fault protection where required by the electrical code. To reduce the risk of fire, avoid running the power cord under rugs, carpets, etc. Keep the power cord away from high traffic areas where it may pose as a tripping hazard.
- Avoid the use of an extension cord, which may overheat and cause a fire.
- When transporting or storing the unit, keep it in a dry location, free from dust, excessive vibration or other factors, which may damage the unit.
- Do not operate any oven with a damaged cord or plug or after the heater malfunctions, has been dropped or damaged in any manner. Return the oven to an authorised service centre to be checked.
- If the supply cord is damaged, it must be replaced by a special cord or assembly available from the manufacturer or its service agent.
- Use this oven only as described in this manual. Any other use not recommended by the manufacturer may cause fire, electric shock, or injury to persons.
- This appliance is not intended for use by persons (including children) with reduced physical, sensory or mental capabilities, or lack of experience and knowledge, unless they have been given supervision or instruction concerning use of the appliance by a person responsible for their safety. Children should be supervised to ensure that they do not play with the appliance.
- Never add cold water to food on a hot universal tray or baking tray or directly onto food in a hot oven. The steam created could cause serious burns or scalding and the sudden change in temperature can damage the enamel.
- Do not lift the oven by the handle.

HOW TO SAVE ENERGY



Using energy in a responsible way not only saves money but also helps the environment. So let's save energy! And this is how you can do it:

! **Do not uncover the pan too often(a watched pot never boils!)**

Do not open the oven door unnecessarily often.

! **Switch off the oven in good time and make use of residual heat.**

For long cooking times, switch off heating zones 5 to 10 minutes before finishing cooking, This saves up to 20% on energy.

Only use the oven when cooking larger dishes.

Meat of up to 1kg can be prepared more economically in a pan on the cooker hob.

! **Make use of residual heat from the oven.**

If the cooking time is greater than 40 minutes switch off the oven 10 minutes before the end time.

Important! When using the timer, set appropriately shorter cooking times according to the dish being prepared.

! **Make sure the oven door is properly closed.**

Heat can leak through spillages on the door seals. Clean up any spillages immediately.

! **Do not install the cooker in the direct vicinity of refrigerators/ freezers.**

Otherwise energy consumption increases unnecessarily.

UNPACKING



During transportation, protective packaging was used to protect the appliance against any damage. After unpacking, please dispose of all elements of packaging in a

way that will not cause damage to the environment.

All materials used for packaging the appliance are environmentally friendly; they are 100% recyclable and are marked with the appropriate symbol.

Caution! During unpacking, the packaging materials(polythene bags, polystyrene pieces, etc.) should be kept out of reach of children.

DISPOSAL OF THE APPLIANCE



Old appliances should not simply be disposed of with normal household waste, but should be delivered to a collection and recycling centre for electric and electronic equipment. A symbol

shown on the product, the instruction manual or the packaging shows that it is suitable for recycling.

Materials used inside the appliance are recyclable and are labelled with information concerning this. By recycling materials or other parts from used devices you are making a significant contribution to the protection of our environment.

Information on appropriate disposal centres for used devices can be provided by your local authority.

DESCRIPTION OF THE APPLIANCE

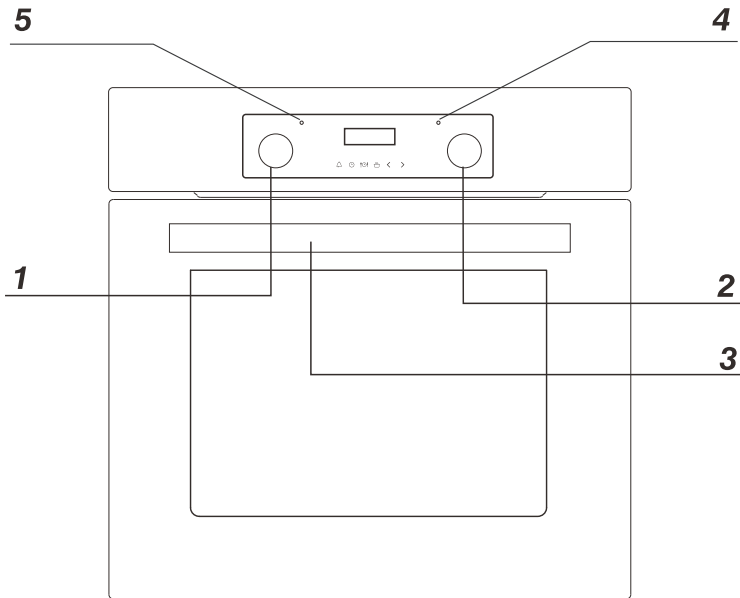

- 1 Oven function selection knob
- 2 Temperature control knob
- 3 Oven door handle
- 4 Red temperature regulator signal light
- 5 Orange function operation signal light

SPECIFICATIONS OF APPLIANCE

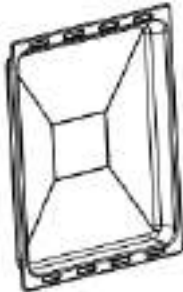

Deep tray

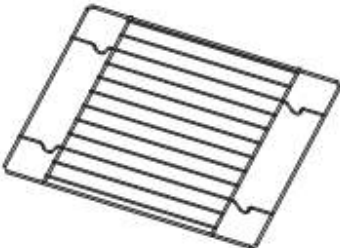

Oven shelf

INSTALLATION

- The kitchen area should be dry and aired and equipped with efficient ventilation. When installing the oven, easy access to all control elements should be ensured.
 - This is a built-in oven, and its back wall and one side wall can be placed next to a high piece of furniture or a wall. Coating or veneer used on fitted furniture must be applied with a heat-resistant adhesive(100 °C). This prevents surface deformation or detachment of the coating.
- Make an opening with the dimensions given in the diagram for the oven to be fitted.
- Make sure the mains plug is disconnected and then connect the oven to the mains supply.
- Insert the oven completely into the opening without allowing the four screws in the places shown in the diagram to fall out.

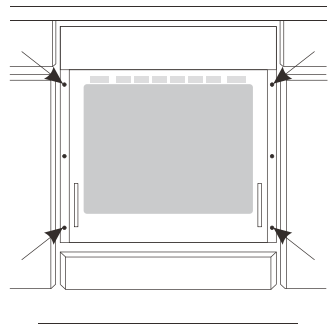
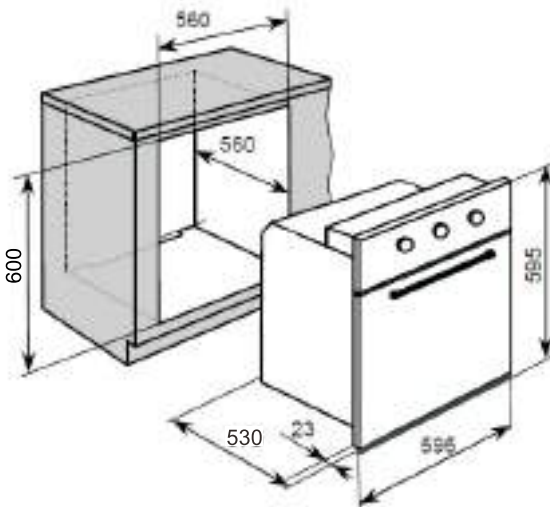
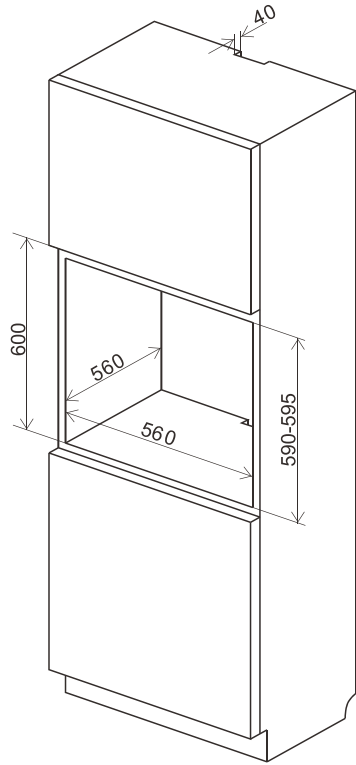

Product Dimensions		Aperture Dimensions	
Height:	595 mm	600 mm	
Width:	595 mm	560 mm	
Depth:	530 mm	560 mm (min)	

Electrical connection

Warning!

All electrical work should be carried out by a suitably qualified and authorised electrician. No alterations or wilful changes in the electricity supply should be carried out.

Fitting guidelines

The oven is manufactured to work with three-phase alternating current (220V-240V/ 50Hz). The connection diagram is also found on the cover of the connection box. Remember that the connection wire should match the connection type and the power rating of the oven.

The connection cable must be secured in a strain-relief clamp.

Warning!

Remember to connect the safety circuit to the connection box terminal marked with \ominus . The connection box terminal marked with \oplus . The electricity supply for the oven must have a safety switch which enables the power to be cut off in case of emergency. The distance between the working contacts of the safety switch must be at least 3 mm.

Before connecting the oven to the power supply it is important to read the information on the data plate and the connection diagram.

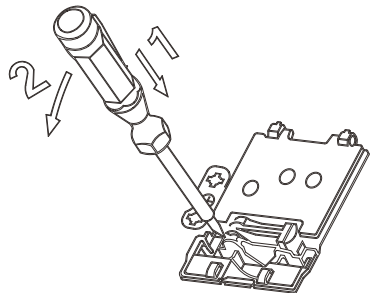
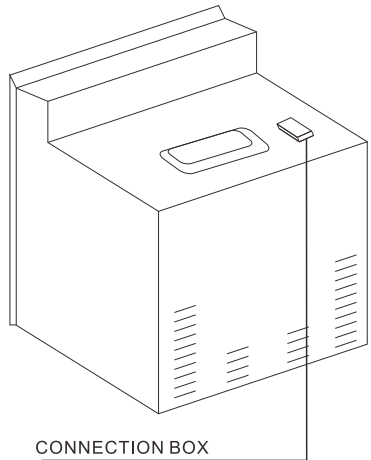

CONNECTION DIAGRAM

Caution! Voltage of heating elements 220V~240V

Caution! In the event of any connection the safety wire must be connected to the \oplus PE terminal

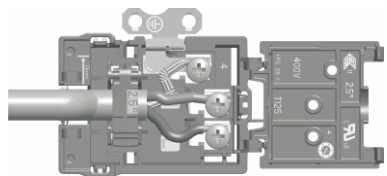

For 220V-240V earthed one phase connect on: Brown wire connect to L and blue wire connect to N, safety wire (Yellowgreen) connect to \oplus

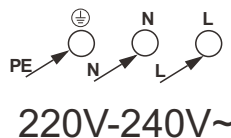

OPERATION

Control Panel

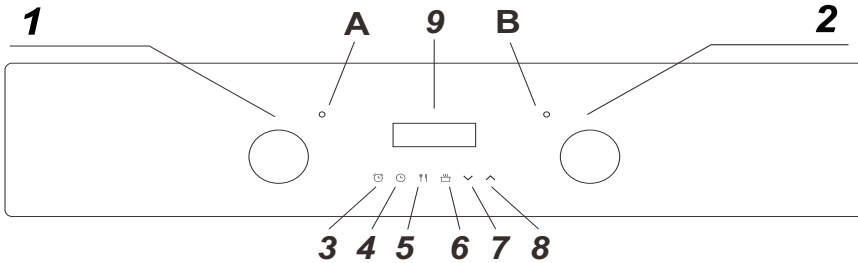

- 1) Oven function selector knob
- 2) Thermostat control knob
- 3) Minute minder button
- 4) Duration button
- 5) End cook button
- 6) Manual operation button
- 7) Minus button
- 8) Plus button
- 9) LED display
- A) Power indicator light
- B) Oven operating light

Oven programmer/timer display

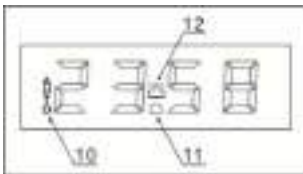

- 10) Auto function symbol
- 11) Minute minder symbol
- 12) Manual operation symbol

Setting and using the oven programmer/timer

Selecting manual operation mode

After your appliance is connected to your mains supply for the first time, the numbers on the timer display will flash. Before you can select a cooking function or set a temperature, you must set the appliance into manual operation mode

- o To select manual operation mode, press the manual operation button (6) on the control panel.

Setting clock (the time of day)

After setting your oven for manual operation, you should also set the time of day.

- o After pressing the manual operation button (6), use the minus button (7) and plus button (8) to adjust the time that appears in the display. After getting the display to the correct time, release the minus and plus buttons. After a few seconds the time will fix in the display and you will be able to use your oven.

The oven timer

- o Only the minute minder can be used with the defrost oven function. None of the other timer modes will work with the defrost function.

Before first use

- o To remove any residue from the oven that may have been left from the manufacturing process, you should select the fan oven function and set the thermostat to its maximum temperature setting.
- o It is perfectly normal for a smell to be produced during this process.
- o You should make sure that any windows in the room are left open during this process.
- o It is advisable for you not to remain in the room whilst the burning off process is taking place.
- o You should leave the oven on maximum setting for 30 – 40 minutes.
- o After the oven cavity has cooled, it should then be cleaned with warm soapy water, using either a sponge or soft cloth. No abrasive cleaners should be used.
- o Outer parts of the oven should be cleaned with warm soapy water, using either a sponge or soft cloth. No abrasive cleaners should be used.
- o We would recommend that an appropriate stainless steel cleaner and polish is regularly used on the stainless steel surfaces of this appliance.

Setting the minute minder function

You are able to set the minute minder at any time, regardless of whether an oven function has been selected. You can set a period of time using the minute minder function and an alarm will sound when that period of time has elapsed.

- o Press the minute minder button (3), the display will show a value of 00:00. Set the period of time that you wish the minute minder to countdown for, by using the minus (7) and plus (8) buttons.
- o Once the display has got to your desired countdown time, let go of the minus and plus buttons. The minute minder symbol (11) will appear on the timer display.
- o Once a countdown time has been set, it is possible to shorten or lengthen the time by using the minus or plus buttons.
- o An alarm will sound when the countdown time has elapsed. The alarm can be silenced by pressing the minute minder button.
- o Important: The oven will continue to heat once the alarm has been silenced. If you have finished cooking, then you should turn the oven function selector and thermostat control knob to 0.

Setting the duration function

This function will allow you to set a countdown time similar to the minute minder function. However the oven will no longer continue to heat, once the countdown period has elapsed.

Use the thermostat control knob (2) to set the temperature that you require. The manual operation symbol (12) will appear on the display.

- o Use the oven function selector knob (1) to select the mode of cooking that you require.
- o It is then possible to set the duration of the cooking time that you require.
- o Press the duration button (4) and the display will show a value of 00:00. Set the period of the duration function to countdown for, by using the minus (7) and plus (8) buttons.
- o Once the display has got to your desired countdown time, let go of the minus and plus buttons. The countdown will start immediately and the word AUTO will appear on the timer display.
- o Once a countdown time has been set, it is possible to shorten or lengthen the time by using the minus or plus buttons.
- o An alarm will sound when the countdown time has elapsed and the oven will switch off. The word AUTO will flash and the heating symbol will disappear. The alarm can be silenced by pressing the duration button.
- o You will need to return the oven to manual operation mode, once the duration function has been used. To do this you should press the “manual operation” button, the word AUTO will disappear from the display and the manual operation symbol will appear instead.
- o **Important:** If you do not turn the thermostat control knob and oven function selector knob to 0, then the appliance will continue to operate as soon as you press the manual operation button.

Setting the end cook function

This function is similar to the duration function, however instead of selecting a period of time that you wish the oven to switch off after. You select the time of day that you wish the oven to switch off at.

- o Use the thermostat control knob (2) to set the temperature that you require. The manual operation symbol (12) will appear on the display.
- o Use the oven function selector knob (1) to select the mode of cooking that you require.
- o Press the end cook button (5) and the display will show a value of 00:00. Set the time of day that you wish the oven to stop cooking at by using the minus (7) and plus (8) buttons. The timer will calculate how long the cooking time will be, based on the time of day that you have selected and show it on the display.
- o Once the display has got to the time of day that you want the oven to stop cooking at, let go of the minus and plus buttons. The countdown will start immediately and the word AUTO will appear on the timer display.
- o When the time is set, it can be modified by pressing the minus and plus buttons.
- o When the time of day reaches the end of cooking time that you set, the oven will switch off and an alarm will sound. The word AUTO will flash and the heating symbol will disappear. The alarm can be silenced by pressing the end cook or duration button.
- o You will need to return the oven to manual operation mode, once the start and end time function has been used. To do this you should press the manual operation button, the word AUTO will disappear from the display and the manual operation symbol will appear instead.
- o **Important:** If you do not turn the thermostat control knob and oven function selector knob to 0, then the appliance will continue to operate as soon as you press the manual operation button.

Oven on and off

In order to switch on the oven you need to:

- ! set required working conditions of the oven, it's temperature and a mode of heating.
- ! Set the knob to the required position, turning it right.

▶ Oven functions and operation.

Natural convection oven (conventional)

The oven can be warmed up using the bottom and top heaters. Operation of the oven is controlled by the oven function knob - to set a required function you should turn the knob to the selected position.

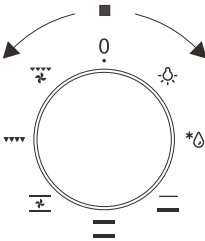

as well as the temperature regulator knob - to set a required function you should turn the knob to the selected position.

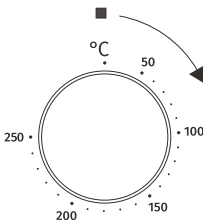

The oven can be switched off by setting both of these knobs to the position "●" / "○".

Caution!

At this oven function knob position, when setting the temperature regulator to a position other than zero, the red light may go on, although the oven is not being warmed up.

Possible knob positions



Separate oven lighting

By setting the knob to this position, the lighting inside the oven is switched on. Use, for example, when washing the oven chamber.



Defrosting

This function allows all frozen foods to be rapidly and delicately thawed thanks to the internal fan.



Bottom heater on

When the knob is set to this position the oven is heated using only the bottom heater. Use for e.g. final baking from the bottom.



Bottom and top heaters on

setting the knob to this position allows the oven to be heated conventionally.



Fan, bottom and top heaters on

At this knob position the oven executes the cake function. Conventional oven with a fan.

▼▼▼ **Combined grill**

(Grill and the top heater)

When the “combined grill” is active it enables grilling with the grill and with the top heater switched on at the same time. This function allows a higher temperature at the top of the cooking area, which causes more intense browning of the dish and permits larger portions to be grilled.



Fan and combined grill on. When the knob is turned to this position, the oven activates the combined grill and fan function. In practice, this function allows the grilling process to be speeded up and an improvement in the taste of the dish. You should only use the grill with the oven door shut.

Caution!

When selecting any heating function (switching a beater on etc.) the oven will only be switched on after the temperature has been set by the temperature regulator knob.

Switching on the oven is indicated by two signal lights, yellow and red, turning on. The yellow light, turned on means the oven is working. If the red light goes out, it means the oven has reached the set temperature. If a recipe recommends placing dishes in a warmed-up oven, this should be not done before the red light goes out for the first time. When baking, the red light will temporarily come on and go out (to maintain the temperature inside the oven). The yellow signal light may also turn on at the knob position of “oven chamber lighting”.

CLEANING AND MAINTENANCE

By ensuring proper cleaning and maintenance of your cooker you can have a significant influence on the continuing fault-free operation of your appliance.

Before you start cleaning ,the cooker must be switched off and you should ensure that all knobs are set to the “ ● ” / ”0” position. Do not start cleaning until the cooker has completely cooled.

Caution ! The sharp blade should always be protected by adjusting the cover (just push it with your thumb).Injuries are possible so be careful when using this instrument-keep out of reach of reach of children.

! Appropriate light cleaning or washing products are recommended, such as e.g. any kind of liquids or emulsions for fat removal. In particular, special cleaning products such as COLLO Luneta, Sidol Stahlglanz ,Stahl-Fix for washing and cleaning and Cera Fix for maintenanc are recommended. If the recommended products are not available, it is advisable to use a solution of warm water with a little washing-up liquid or cleaning products for stainless steel sinks.

Caution!

Do not use cleaning products containing abrasive materials for the cleaning and maintenance of the glass front panel.

! steam cleaning:

- pour 250ml of water(1 glass)into a bowl placed in the oven on the first level from the bottom,
 - close the oven door,
 - set the temperature knob to 50°C ,and the function knob to the bottom heater position,
 - heat the oven chamber for approximately 30 minutes,
 - open the oven door, wipe the chamber inside with a cloth or sponge and wash using warm water with washing-up liquid.
- Caution! Possible moisture or water residues under the cooker can result from steam cleaning.

! After cleaning the oven chamber wipe it dry.

Replacement of the oven light bulb

In order to avoid the possibility of an electric shock ensure that the appliance is switched off before replacing the bulb.

! Set all control knobs to the position "●"/"0" and disconnect the mains plug,

! unscrew and wash the lamp cover and then wipe it dry.

! unscrew the light bulb from the socket, replace the bulb with a new one-a high temperature bulb (300°C) with the following parameters:

-voltage 230 V

-power 25 W

-G9

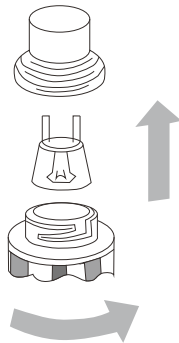

Oven light bulb

! Screw the bulb in , making sure it is properly inserted into the ceramic socket.

! Screw in the lamp cover.

▶ Removing the doors

a. The oven door is fully open.

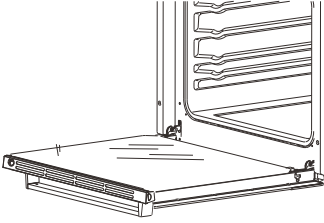

b. The latch hinges completely lifted.

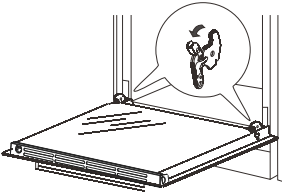

c. Gently close the oven door until you hear the sound of engagement, once they reach a clamping position, with both hands holding the door and continue to push, pull up at the same time so that the hinge bolt removed from the oven

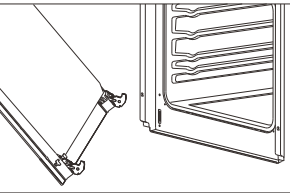
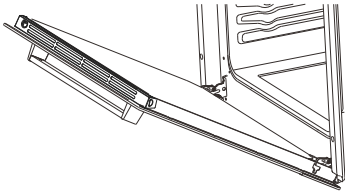

a. After cleaning, the hinge is aligned with the oven door latch push until bite each other

b. The oven door is fully open and fully push the latch down to its original position. Oven door installation

▶ Remove the inner glass panel

a. Glass door has two plastic fixed blocks. Use a slotted screwdriver to insert into the hole of the plastic fixed block and gently pry it.

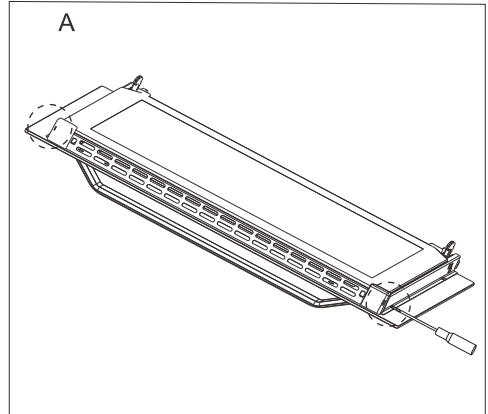

b. Remove the fixed block and the top ends of the plastic ventilation grid.

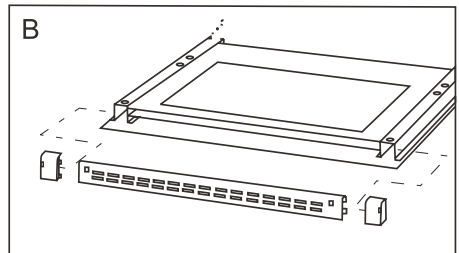

c. The inner glass pulled out from beneath plastic fixed block. After cleaning, the inner glass insert the following plastic fixed block, then install the above plastic mounting block .

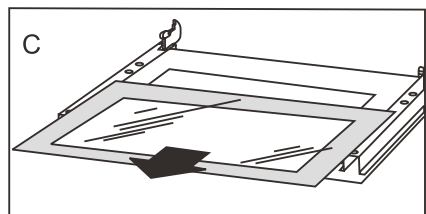

OPERATION IN CASE OF EMERGENCY

In the event of an emergency, you should:

! Switch off all working units of the cooker

! Disconnect the mains plug

! Call the service centre

! Some minor faults can be fixed by referring to the instructions given in the table

PROBLEM	REASON	ACTION
The appliance does not work.	Break in power supply	check the household fuse box, if there is a blown fuse replace it with anew one
The oven lighting does not work	The bulb is loose or damaged	Tighten up or replace the blown bulb (see chapter Cleaning and Maintenance)

TECHNICAL DATA

Voltage rating	220V-240V~; 50/60Hz
Power rating	max. 2.9kw
Cooker dimensions W/D/H	595/ 530/ 595 mm
Usable capacity of the oven	61 liters
Energy rating	on the energy label
Weight	Approx. 27kg

gorenje

Manual de Utilizare și Instalare

Cuptor electric incorporat

NR. MODEL:

BO6635E01B

BO6635E01X

BO6635E01BG

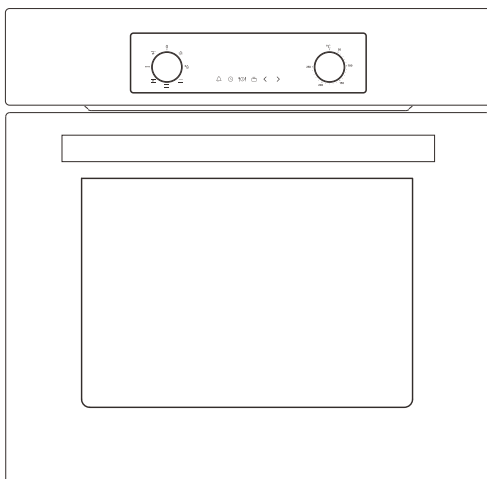

Înainte de a utiliza acest aparat, vă rugăm citiți acest manual cu atenție și păstrați-l pentru referințe ulterioare.

ATENȚIE

- Aparatul nu trebuie utilizat de persoane (inclusiv copii) cu capacități fizice, senzoriale sau mentale reduse sau cu lipsă de experiență și cunoștințe, cu excepția cazului în care acestea au fost supravegheate sau instruite. Copiii trebuie supravegheați să nu se joace cu aparatul.
- În timpul utilizării, aparatul se încinge. Trebuie să se evite atingerea elementelor de încălzire din interiorul cuptorului, pentru plite de gătit și cuptoare.
- ATENȚIE: Părțile accesibile se pot încinge în timpul utilizării. Copiii mici trebuie ținuti departe.
- Nu utilizați produse de curățare abrazive dure sau răzuitoare metalice ascuțite pentru a curăța sticla ușii cuptorului, deoarece acestea pot zgâria suprafața, ceea ce poate duce la spargerea sticlei.
- Dacă în timpul testului de la Clauza 11, creșterea temperaturii în centrul suprafeței interioare inferioare a unui sertar de depozitare depășește temperatura specificată pentru mânerul ținut în mână pentru perioade scurte în timpul utilizării normale, instrucțiunile trebuie să precizeze că aceste suprafețe se pot încălzi.
- Cuptorul trebuie oprit înainte de a scoate apărătoarea și, după curățare, apărătoarea trebuie pusă la loc conform instrucțiunilor.
- Detalii care indică instalarea corectă a rafturilor.
- Nu se va folosi un aparat de curățat cu abur.
- Asigurați-vă că aparatul este oprit înainte de a înlocui becul pentru a evita posibilitatea de electrocutare.
- Aparatul nu trebuie instalat în spatele unei uși decorative pentru a evita supraîncălzirea.
- Deconectați aparatul după instalare, printr-un ștecher accesibil sau un întrerupător în cablajul fix.
- În cazul în care cablul de alimentare este deteriorat, acesta trebuie înlocuit de către producător, agentul său de service sau persoane cu calificare similară, pentru evitarea pericolelor.
- Acest aparat trebuie conectat la un circuit care încorporează un întrerupător de izolare care poate fi accesibil de către utilizator după instalare, oferind deconectarea completă de la sursa de alimentare. Deconectarea poate fi realizată prin încorporarea unui comutator în cablajul fix în conformitate cu regulile de cablare.
- Acest aparat poate fi folosit de copii cu vârsta începând de la 8 ani și peste și de persoane cu capacități fizice, senzoriale sau mentale reduse sau cu lipsă de experiență și cunoștințe, dacă au primit supraveghere sau instrucțiuni privind utilizarea aparatului într-un mod sigur și înțeleg pericolele implicate. Copiii nu se vor juca cu aparatul. Curățarea și întreținerea de către utilizator nu trebuie efectuate de copii fără supraveghere.
- ATENȚIE: Aparatul și părțile sale accesibile se încing în timpul utilizării.
- Aveți grijă să evitați atingerea elementelor de încălzire.

ATENȚIE

- Copiii cu vârsta mai mică de 8 ani vor fi ținuți departe de aparat, dacă nu sunt supravegheați permanent.
- Acest aparat poate fi folosit de copii cu vârsta începând de la 8 ani și peste și de persoane cu capacități fizice, senzoriale sau mentale reduse sau cu lipsă de experiență și cunoștințe, dacă au primit supraveghere sau instrucțiuni privind utilizarea aparatului într-un mod sigur și înțeleg pericolele implicate. Copiii nu se vor juca cu aparatul. Curățarea și întreținerea de către utilizator nu trebuie efectuate de copii fără supraveghere.

STIMATE CLIENT

Cuptorul este extraordinar de simplu de utilizat și extrem de eficient. După citirea manualului de instrucțiuni, operarea cuptorului va fi ușoară.

Înainte de a fi ambalat și de a părăsi sediul producătorului, cuptorul a fost verificat cu atenție în ceea ce privește siguranța și funcționalitatea.

Înainte de a utiliza aparatul, vă rugăm să citiți cu atenție manualul de instrucțiuni.

Urmând cu atenție aceste instrucțiuni, veți putea evita orice problemă în utilizarea aparatului.

Este important să păstrați manualul de instrucțiuni și să-l depozitați într-un loc sigur pentru a putea fi consultat în orice moment.

Este necesar să urmați cu atenție instrucțiunile din manual pentru a evita eventualele accidente.

Atenție!

Nu folosiți cuptorul până când nu citiți acest manual de instrucțiuni.

Cuptorul este destinat numai uzului casnic.

Producătorul își rezervă dreptul de a introduce modificări care nu afectează funcționarea aparatului.

CUPRINS

INSTRUCȚIUNI DE SIGURANȚĂ.....	1
CUM SĂ ECONOMISIȚI ENERGIE	3
DESCRIEREA APARATULUI	4
INSTALARE.....	6
OPERARE.....	8
CURĂȚARE ȘI ÎNTREȚINERE.....	13
OPERAREA ÎN CAZ DE URGENȚĂ	16
DATE TEHNICE	17

INSTRUCȚIUNI DE SIGURANȚĂ

NOTĂ:

Asigurați-vă că în apropiere există o priză cu împământare (în spatele unității)

Pentru acest aparat se recomandă a avea un circuit de alimentare, dar nu este necesar. Aparatele electrice suplimentare de pe același circuit pot depăși curentul (amperajul) nominal pentru acel circuit. Dacă după instalarea unității dvs., întrerupătorul se declanșează sau siguranța se defectează în mod repetat, atunci va fi probabil necesar un circuit dedicat.

!Aparatul trebuie instalat numai de către o persoană calificată, în conformitate cu instrucțiunile furnizate. Instalarea incorectă poate provoca vătămări persoanelor, animalelor sau poate deteriora bunurile.

Producătorul nu își asumă nicio responsabilitate pentru instalarea necorespunzătoare care poate dăuna persoanelor și animalelor și poate deteriora bunurile.

Important: alimentarea cu energie electrică a aparatului trebuie întreruptă înainte de a efectua orice reglare sau lucrări de întreținere asupra acestuia.

ATENȚIE:

Când utilizați acest produs, trebuie luate întotdeauna măsuri de precauție de bază, inclusiv următoarele:

Cuptorul dumneavoastră încorporat este un aparat electric clasificat. Ca și în cazul oricărui aparat electric și în special în cazul încălzitoarelor electrice, trebuie respectate măsurile de precauție de bază pentru a reduce riscul de incendiu, arsuri, șoc electric și/sau alte răniri grave sau deces.

- Aparatul se încinge în timpul funcționării. Aveți grijă să nu atingeți părțile fierbinți din interiorul cuptorului.
- Acest aparat nu este destinat utilizării de către persoane (inclusiv copii) cu capacități fizice, senzoriale sau mentale reduse sau cu lipsă de experiență și cunoștințe, cu excepția cazului în care acestea au fost supravegheate sau instruite cu privire la utilizarea aparatului de către o persoană responsabilă pentru siguranța lor. Copiii trebuie supravegheați pentru a se asigura că nu se joacă cu aparatul. În timpul funcționării, contactul direct cu aragazul poate provoca arsuri!
- Asigurați-vă că obiectele mici ale echipamentelor de uz casnic, inclusiv cablurile de conectare, nu ating cuptorul fierbinte sau plita, deoarece materialul izolator al acestui echipament nu este de obicei rezistent la temperaturi ridicate.
- Nu lăsați aragazul nesupravegheat când prăjiți. Uleiurile și grăsimile pot lua foc din cauza supraîncălzirii sau a fierberii.
- Nu puneți pe ușa deschisă a cuptorului tigăi cu greutatea de peste 15 kg și tigăi cu greutate de peste 25 kg pe plită.
- Nu utilizați agenți de curățare aspre sau obiecte metalice ascuțite pentru a curăța ușa, deoarece acestea pot zgâria suprafața, ceea ce ar putea duce la crăparea sticlei.
- Nu folosiți aragazul în cazul unei defecțiuni tehnice. Orice defecțiune trebuie remediată de o persoană calificată și autorizată corespunzător.
- În cazul oricărui incident cauzat de o defecțiune tehnică, deconectați alimentarea și raportați defecțiunea la centrul de service pentru a fi reparat.

- Trebuie respectate cu strictețe regulile și dispozițiile cuprinse în acest manual de instrucțiuni. Nu permiteți nimănui care nu este familiarizat cu conținutul acestui manual de instrucțiuni să utilizeze aparatul.
- Cuptorul nu trebuie curățat folosind echipamente cu aburi. Panourile adiacente cuptorului trebuie să fie confecționate dintr-un material rezistent la căldură.
- Dulapurile cu exterior din furnir trebuie asamblate cu cleiuri care pot rezista la temperaturi de până la 100 °C.
- Păstrați materiale combustibile, cum ar fi: perdele, draperii, mobilier, perne, îmbrăcăminte, lenjerie de pat, hârtie etc., la cel puțin 0,9 metri de părțile din față și din spate ale încălzitorului. Nu utilizați această unitate în zone în care pot fi prezente benzina, vopsea sau alte lichide inflamabile sau vaporii aferente acestora.
- Pentru a reduce riscul de incendiu, nu amplasați și nu instalați această unitate în zone în care conductele de ventilație sau de circulație pot fi blocate.
- Cablul de alimentare al unității trebuie conectat la o priză electrică de 220-240V împământată și protejată corespunzător. Folosiți întotdeauna protecție împotriva defecțiunii la pământ acolo unde este cerut de codul electric. Pentru a reduce riscul de incendiu, evitați trecerea cablului de alimentare pe sub covoare, carpete etc. Păstrați cablul de alimentare departe de zonele cu trafic intens, unde poate reprezenta un pericol de împiedicare.
- Evitați utilizarea unui prelungitor, care se poate supraîncălzi și poate provoca un incendiu.
- Când transportați sau depozitați unitatea, păstrați-o într-un loc uscat, ferit de praf, vibrații excesive sau alți factori, care pot deteriora unitatea.
- Nu utilizați cuptorul cu cablul sau ștecherul deteriorat sau după ce încălzitorul funcționează defectuos, a fost scăpat sau deteriorat în vreun fel. Returnați cuptorul la un centru de service autorizat pentru a fi verificat.
- În cazul în care cablul de alimentare este deteriorat, acesta trebuie înlocuit cu un cablu sau un ansamblu special disponibil de la producător sau de la agentul său de service.
- Utilizați acest cuptor numai așa cum este descris în acest manual. Orice altă utilizare nerecomandată de producător poate provoca incendiu, șoc electric sau rănirea persoanelor.
- Acest aparat nu este destinat utilizării de către persoane (inclusiv copii) cu capacități fizice, senzoriale sau mentale reduse sau cu lipsă de experiență și cunoștințe, cu excepția cazului în care acestea au fost supravegheate sau instruite cu privire la utilizarea aparatului de către o persoană responsabilă pentru siguranța lor. Copiii trebuie supravegheați pentru a se asigura că nu se joacă cu aparatul.
- Nu adăugați niciodată apă rece în alimente pe o tavă universală fierbinte sau o tavă de copt sau direct pe alimente într-un cuptor fierbinte. Aburul creat poate provoca arsuri grave sau opărire, iar schimbarea bruscă a temperaturii poate deteriora smalțul.
- Nu ridicați cuptorul de mâner.

CUM SĂ ECONOMISIȚI ENERGIE



Folosirea energiei într-un mod responsabil nu numai că economisește bani, ci ajută și mediul. Deci haideți să economisim energie! Puteți face acest lucru astfel:

! **Nu descoperiți tigaia prea des (o oală supragreată nu fierbe niciodată!)**

Nu deschideți ușa cuptorului inutil de des.

! **Oprți cuptorul la timp și folosiți căldura reziduală.**

Pentru timpi lungi de gătit, oprți zonele de încălzire cu 5 până la 10 minute înainte de a termina gătitul. Acest lucru economisește până la 20% energie.

! **Folosiți cuptorul numai când gătiți feluri de mâncare mai mari.**

Carnea de până la 1 kg poate fi preparată mai economic într-o tigaie pe plita aragazului.

! **Folosiți căldura reziduală din cuptor.**

Dacă timpul de gătit este mai mare de 40 de minute, oprți cuptorul cu 10 minute înainte de finalizare.

Important! Când utilizați temporizatorul, setați în mod corespunzător timpi de gătit mai scurți, în funcție de felul de mâncare pregătit.

! **Asigurați-vă că ușa cuptorului este închisă corect.**

Căldura se poate pierde prin scurgerile de pe garniturile ușii. Curățați imediat eventualele scurgeri.

! **Nu instalați aragazul în imediata apropiere a frigiderelor/congelatoarelor.**

În caz contrar, consumul de energie crește inutil.

DESPACHETAREA



În timpul transportului, a fost folosit ambalaj de protecție pentru a proteja aparatul împotriva oricăror deteriorări. După despachetare, vă rugăm să aruncați toate elementele ambalajului într-un mod care să nu provoace daune mediului.

Toate materialele utilizate pentru ambalarea aparatului sunt ecologice, sunt 100% reciclabile și sunt marcate cu simbolul corespunzător.

Atenție! În timpul despachetării, materialele de ambalare (pungi de polietilen, bucăți de polistiren etc.) nu trebuie ținute la îndemâna copiilor.

ELIMINAREA APARATULUI



Aparatele vechi nu trebuie pur și simplu aruncate împreună cu deșeurile menajere normale, ci trebuie livrate la un centru de colectare și reciclare pentru echipamente electrice și electronice.

Un simbol indicat pe produs, în manualul de instrucțiuni sau pe ambalaj arată că este adecvat pentru reciclare.

Materialele utilizate în interiorul aparatului sunt reciclabile și sunt etichetate cu informații referitoare la acest lucru. Prin reciclarea materialelor sau a altor piese de la dispozitivele uzate, aduceți o contribuție semnificativă la protecția mediului nostru.

Informațiile despre centrele de eliminare adecvate pentru dispozitivele uzate pot fi furnizate de către autoritatea locală.

DESCRIEREA APARATULUI

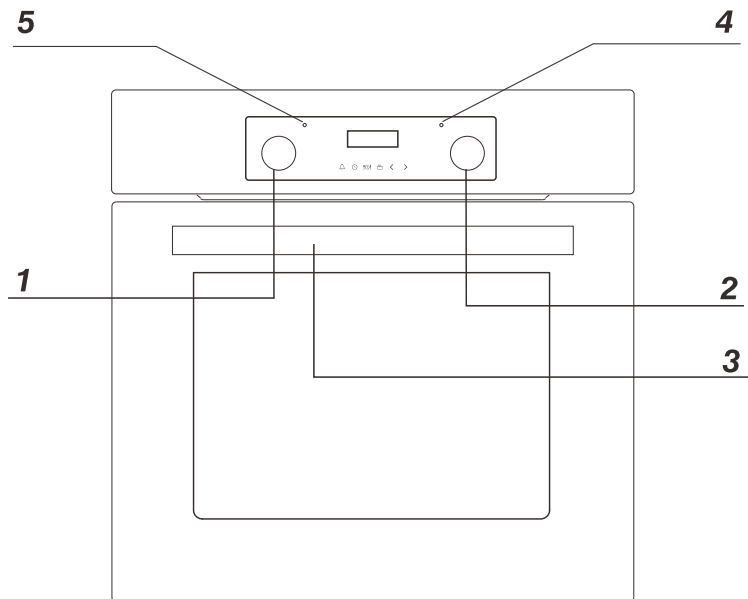

- 1 Buton de selectare a funcției cuptorului
- 2 Buton de control al temperaturii
- 3 Mânerul ușii cuptorului
- 4 Indicator luminos roșu al regulatorului de temperatură
- 5 Funcția indicator luminos portocaliu de operare

SPECIFICAȚIILE APARATULUI



Tavă adâncă

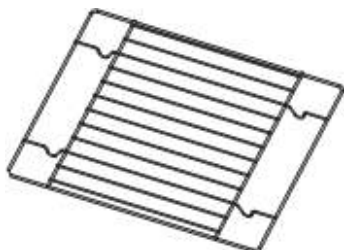

Raft cuptor

INSTALARE

- Zona bucătăriei trebuie să fie uscată, aerisită și dotată cu ventilație eficientă. La instalarea cuptorului, trebuie asigurat accesul facil la toate elementele de control.
- Acesta este un cuptor încorporat, iar peretele din spate și un perete lateral pot fi plasate lângă o piesă de mobilier înaltă sau un perete. Acoperirea sau furnirul utilizat pe mobilierul montat trebuie aplicat cu un adeziv rezistent la căldură (100°C). Acest lucru previne deformarea suprafeței sau desprinderea stratului de acoperire.
- Creați o deschidere cu dimensiunile date în diagramă pentru cuptorul care urmează să fie montat.
- Asigurați-vă că ștecherul este deconectat și apoi conectați cuptorul la sursa de alimentare.
- Introduceți cuptorul complet în orificiu fără a lăsa cele patru șuruburi din locurile prezentate în diagramă să cadă.

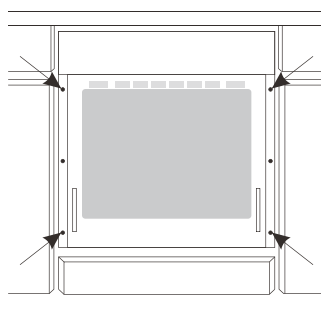
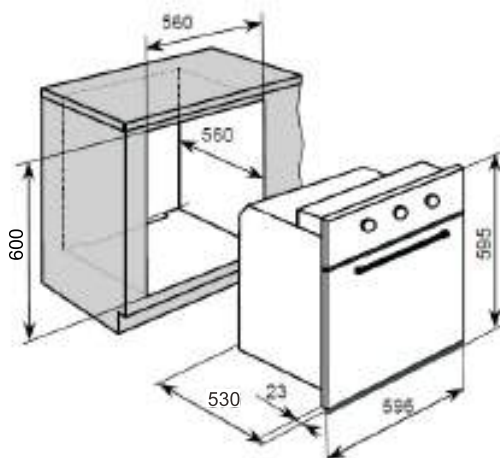
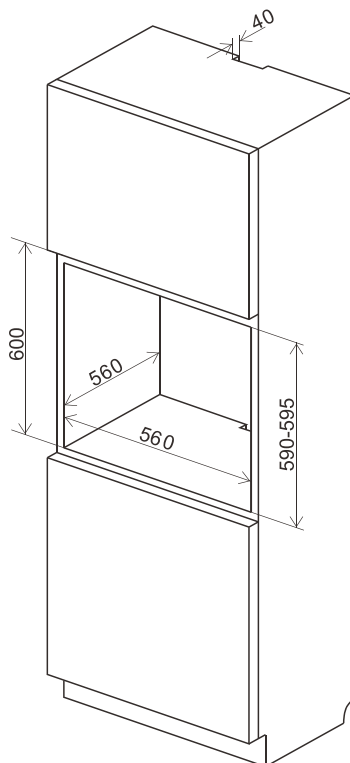

Dimensiunile Produsului

Înălțime: 595 mm
Lățime: 595 mm
Adâncime: 530 mm

Dimensiunile Deschiderii

600 mm
560 mm
560 mm (min)

Conexiune electrică

Avertizare!

Toate lucrările electrice trebuie efectuate de un electrician calificat și autorizat corespunzător. Nu trebuie efectuate modificări sau schimbări intenționate în alimentarea cu energie electrică.

Ghid de montare

Cuptorul este fabricat pentru a funcționa cu curent alternativ trifazat (220V-240V/ 50Hz). Schema de conectare se găsește și pe capacul cutiei de conexiuni. Aveți în vedere că firul de conectare trebuie să se potrivească cu tipul de conectare și cu puterea nominală a cuptorului.

Cablul de conectare trebuie fixat într-o clemă de detensionare.

Avertizare!

Nu uitați să conectați circuitul de siguranță la borna cutiei de conexiuni marcată cu Borna cutiei de conexiuni marcată cu ⊕ Alimentarea cu energie electrică a cuptorului trebuie să aibă un întrerupător de siguranță care să permită întreruperea alimentării în caz de urgență. Distanța dintre contactele de lucru ale comutatorului de siguranță trebuie să fie de cel puțin 3 mm.

Înainte de a conecta cuptorul la sursa de alimentare este important să citiți informațiile de pe plăcuța de date și schema de conectare.



DIAGRAMA CONEXIUNILOR

Atenție! Puterea elementelor de încălzire 220V240V

Atenție! În cazul oricărei conexiuni firul siguranță trebuie conectat la terminalul PE ⊕

Pentru 220V – 240V faza de împământare conectați: conectați firul Maro cu firul L și f albastru cu N, conectați firul de siguranță (galbenverde) la ⊕

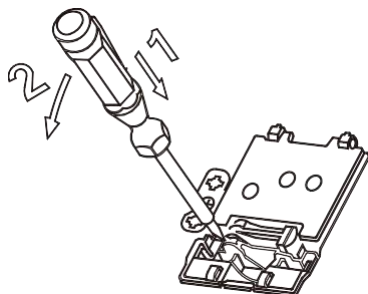
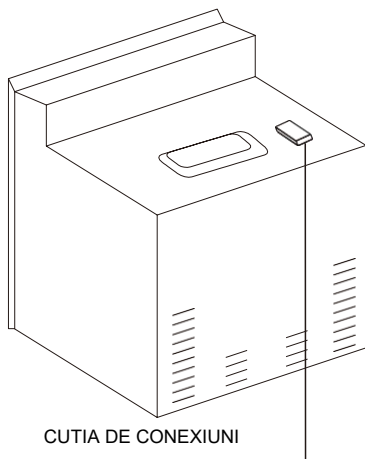
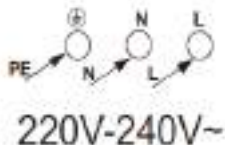
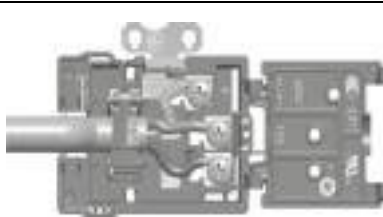

OPERARE

Panou de Control

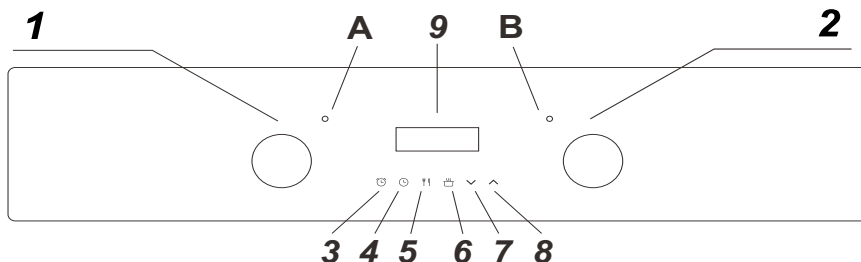

- 1) Buton de selectare a funcției cuptorului
- 2) Buton de control al termostatului
- 3) Butonul de avertizare a minutelor
- 4) Butonul de durată
- 5) Butonul de terminare a gătirii
- 6) Buton de operare manuală
- 7) Butonul Minus
- 8) Butonul Plus
- 9) Afișaj LED
- A) Indicator luminos de alimentare
- B) Indicator luminos de funcționare a cuptorului

Afișaj programator/temporizator cuptor

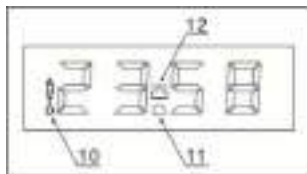

- 10) Simbol funcție automată
- 11) Simbol avertizare minut
- 12) Simbol de operare manuală

Setarea și utilizarea programatorului/temporizatorului cuptorului

Selectarea modului de operare manuală

După ce aparatul dvs. este conectat la sursa de alimentare pentru prima dată, numerele de pe afișajul temporizatorului vor clipi. Înainte de a putea selecta o funcție de gătit sau de a seta o temperatură, trebuie să setați aparatul în modul de funcționare manuală

o Pentru a selecta modul de funcționare manuală, apăsați butonul de operare manuală (6) de pe panoul de control.

Setarea ceasului (ora din zi)

După ce setați cuptorul pentru funcționare manuală, ar trebui să setați și ora.

- o După apăsarea butonului de operare manuală (6), utilizați butonul minus (7) și butonul plus (8) pentru a regla ora care apare pe afișaj. După ce afișajul ajunge la ora corectă, eliberați butoanele minus și plus. După câteva secunde, timpul se va fixa pe afișaj și veți putea folosi cuptorul.

Cronometrul cuptorului

- o Numai avertizarea minutilor poate fi utilizată cu funcția de dezghețare a cuptorului. Nici unul dintre celelalte moduri de cronometrare nu va funcționa cu funcția de dezghețare.

Înainte de prima utilizare

- o Pentru a elimina orice reziduu din cuptor care ar fi putut rămâne din procesul de fabricație, ar trebui să selectați funcția cuptor cu ventilație și să setați termostatul la setarea maximă a temperaturii.
- o Este perfect normal ca în timpul acestui proces să se producă un miros.
- o Ar trebui să vă asigurați că toate ferestrele din cameră sunt lăsate deschise în timpul acestui proces.
- o Este recomandat să nu rămâneți în cameră în timp ce are loc procesul de ardere.
- o Ar trebui să lăsați cuptorul la setarea maximă timp de 30 – 40 de minute.
- o După ce cavitatea cuptorului s-a răcit, aceasta trebuie curățată cu apă caldă și săpun, folosind fie un burete, fie o cârpă moale. Nu trebuie utilizați agenți de curățare abrazivi.
- o Părțile exterioare ale cuptorului trebuie curățate cu apă caldă și săpun, folosind fie un burete, fie o cârpă moale. Nu trebuie utilizați agenți de curățare abrazivi.
- o Vă recomandăm să utilizați în mod regulat un produs de curățare și lustruire adecvat pentru oțel inoxidabil pe suprafețele din oțel inoxidabil ale acestui aparat.

Setarea funcției de avertizare a minutilor

Aveți posibilitatea să setați funcția de avertizare a minutilor în orice moment, indiferent dacă a fost selectată o funcție a cuptorului. Puteți seta o perioadă de timp utilizând funcția de avertizare a minutilor și o alarmă se va auzi când a trecut acea perioadă de timp

- o Apăsati butonul de avertizare a minutilor (3), afișajul va afișa valoarea 00:00. Setati perioada de timp pentru care doriți ca funcția de avertizare a minutilor să facă numărarea inversă, folosind butoanele minus (7) și plus (8).
- o Odată ce afișajul a ajuns la timpul dorit de numărare inversă, eliberați butoanele minus și plus. Pe display-ul cronometrului va apărea simbolul minutilor (11).
- o Odată setat un timp de numărare inversă, este posibil să scurtați sau să prelungiți timpul folosind butoanele minus sau plus.
- o O alarmă se va auzi când timpul de numărare inversă a trecut. Alarma poate fi oprită prin apăsarea butonului de avertizare a minutilor.
- o Important: Cuptorul va continua să se încălzească odată ce alarma a fost oprită. Dacă ați terminat de gătit, atunci ar trebui să rotiți selectorul funcției cuptorului și butonul de control al termostatului la 0.

Setarea funcției de durată

Această funcție vă va permite să setați un timp de numărare inversă similară cu funcția de avertizare a minutilor. Cu toate acestea, cuptorul nu va mai continua să se încălzească, odată ce perioada de numărătoare inversă a trecut.

Utilizați butonul de control al termostatului (2) pentru a seta temperatura dorită. Simbolul de operare manuală (12) va apărea pe afișaj.

- o Utilizați butonul de selectare a funcției cuptorului (1) pentru a selecta modul de gătit de care aveți nevoie.
- o Este posibil să setați durata timpului de gătire de care aveți nevoie.
- o Apăsând butonul de durată (4) și afișajul va afișa valoarea 00:00. Setati perioada funcției de durată pentru numărare inversă, utilizând butoanele minus (7) și plus (8).
- o Odată ce afișajul a ajuns la timpul dorit de numărare inversă, eliberați butoanele minus și plus. Numărarea inversă va începe imediat și cuvântul AUTO va apărea pe afișajul cronometrului.
- o Odată setat un timp de numărare inversă, este posibil să scurtați sau să prelungiți timpul folosind butoanele minus sau plus.
- o Se va auzi o alarmă când timpul de numărare inversă a trecut și cuptorul se va opri. Cuvântul AUTO va clipi și simbolul de încălzire va dispărea. Alarma poate fi oprită prin apăsarea butonului de durată.
- o Va trebui să readuceți cuptorul în modul de funcționare manuală, după ce funcția de durată a fost utilizată. Pentru a face acest lucru ar trebui să apăsați butonul „operare manuală”, cuvântul AUTO va dispărea de pe afișaj și va apărea simbolul de operare manuală.
- o Important: În cazul în care nu rotiți butonul de control al termostatului și butonul de selectare a funcției cuptorului la 0, atunci aparatul va continua să funcționeze imediat ce apăsați butonul de operare manuală.

Setarea funcției de terminare a gătitului

Această funcție este similară cu funcția de durată, însă în loc să selectați o perioadă de timp după care doriți ca cuptorul să se oprească, selectați ora din zi la care doriți să se oprească cuptorul.

- o Utilizați butonul de control al termostatului (2) pentru a seta temperatura dorită.
- o Simbolul de operare manuală (12) va apărea pe afișaj.
- o Utilizați butonul de selectare a funcției cuptorului (1) pentru a selecta modul de gătit de care aveți nevoie.
- o Apăsând butonul de terminare a gătitului (5) și afișajul va afișa valoarea 00:00. Setati ora la care doriți ca cuptorul să se oprească din gătit folosind butoanele minus (7) și plus (8). Cronometrul va calcula cât de lung va fi timpul de gătire, pe baza orei din zi pe care ați selectat-o și o va afișa pe afișaj.
- o Odată ce afișajul a ajuns la ora din zi la care doriți să se oprească cuptorul, eliberați butoanele minus și plus. Numărarea inversă va începe imediat și cuvântul AUTO va apărea pe afișajul cronometrului.
- o Când ora este setată, aceasta poate fi modificată apăsând butoanele minus și plus.
- o Când ora din zi ajunge la sfârșitul timpului de gătit pe care l-ați setat, cuptorul se va opri și se va auzi o alarmă. Cuvântul AUTO va clipi și simbolul de încălzire va dispărea. Alarma poate fi oprită prin apăsarea butonului de terminare a gătitului sau a butonului de durată.
- o Va trebui să readuceți cuptorul în modul de funcționare manuală, odată ce funcția de începere și de sfârșit a fost utilizată. Pentru a face acest lucru trebuie să apăsați butonul de operare manuală, cuvântul AUTO va dispărea de pe afișaj și va apărea simbolul de operare manuală.
- o **Important:** Dacă nu rotiți butonul de control al termostatului și butonul de selectare a funcției cuptorului la 0, atunci aparatul va continua să funcționeze imediat ce apăsați butonul de operare manuală.

Pornirea și oprirea cuptorului

Pentru a porni cuptorul trebuie să:

! Setează condițiile de lucru necesare ale cuptorului, temperatura acestuia și modul de încălzire.

! Setează butonul în poziția dorită, rotindu-l spre dreapta.

Funcțiile și funcționarea cuptorului.

Cuptor cu convecție naturală (convențional)

Cuptorul poate fi încălzit folosind încălzitoarele de jos și de sus. Funcționarea cuptorului este controlată de butonul pentru funcția cuptorului - pentru a seta o funcție necesară, trebuie să rotești butonul în poziția selectată.

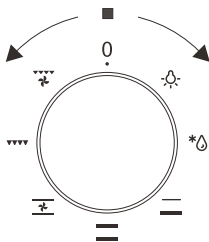

precum și butonul de reglare a temperaturii - pentru a seta o funcție necesară, trebuie să rotești butonul în poziția selectată.

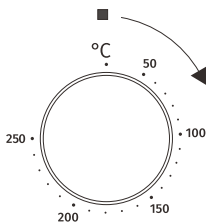

Cuptorul poate fi oprit setând aceste două butoane în poziția "●"/"○".

Atenție!

În această poziție a butonului pentru funcția cuptorului, când setați regulatorul de temperatură într-o poziție diferită de zero, ledul roșu se poate aprinde, deși cuptorul nu este încălzit.

Poziții posibile ale butonului



Illuminare separată a cuptorului

Prin setarea butonului în această poziție, iluminarea din interiorul cuptorului este aprinsă. Utilizați, de exemplu, când spălați camera cuptorului.



Dezghețare

Această funcție permite tuturor alimentelor congelate să fie dezghețate rapid și delicat datorită ventilatorului intern.



Încălzitorul de jos este pornit

Când butonul este setat în această poziție, cuptorul este încălzit folosind doar încălzitorul de jos. Utilizați, de exemplu, pentru coacerea finală de jos.



Încălzitoarele de jos și de sus sunt pornite

Setarea butonului în această poziție permite încălzirea convențională a cuptorului.



Ventilatorul, încălzirea de jos și sus sunt pornite

În această poziție a butonului cuptorul execută funcția pentru prăjituri. Cuptor convențional cu ventilator.



Grătar combinat (Grătar și încălzitor superior)

Când funcția „grătar combinat” este activă, permite funcționarea grătarului și încălzitorului superior în același timp. Această funcție permite o temperatură mai ridicată în partea superioară a zonei de gătit, ceea ce determină o rumenire mai intensă a vasului și permite prepararea unor porții mai mari pe grătar.



Ventilatorul și grătarul combinat sunt pornite.

Când butonul este rotit în această poziție, cuptorul activează funcția combinată de grătar și ventilator. În practică, această funcție permite accelerarea procesului de grătar și îmbunătățirea gustului preparatului. Ar trebui să utilizați grătarul numai cu ușa cuptorului închisă.

Atenție!

La selectarea oricărei funcții de încălzire (pornirea batătorului etc.), cuptorul va fi pornit numai după ce temperatura a fost setată de butonul de reglare a temperaturii.

Pornirea cuptorului este indicată de două lumini de semnalizare, galben și roșu, care se aprind. Lumina galbenă, aprinsă, înseamnă că cuptorul funcționează. Dacă lumina roșie se stinge, înseamnă că cuptorul a atins temperatura setată. Dacă o rețetă recomandă introducerea vaselor într-un cuptor încălzit, acest lucru nu trebuie făcut înainte ca lumina roșie să se stingă pentru prima dată. În timpul coacerii, lumina roșie se va aprinde și se va stinge temporar (pentru a menține temperatura în interiorul cuptorului). Lumina galbenă de semnal se poate aprinde și în poziția butonului de „iluminare a camerei cuptorului”.

CURĂȚAREA ȘI ÎNTREȚINEREA

Asigurând curățarea și întreținerea corespunzătoare a aragazului dumneavoastră, puteți avea o influență semnificativă asupra funcționării continue fără defecte a aparatului dumneavoastră.

Înainte de a începe curățarea, aragazul trebuie oprit și trebuie să vă asigurați că toate butoanele sunt setate în poziția „● ”/”0”. Nu începeți curățarea până când aragazul nu s-a răcit complet.

Atenție! Lama ascuțită trebuie întotdeauna protejată prin reglarea capacului (împingeți-l cu degetul mare). Sunt posibile răniri, așa că aveți grijă când utilizați acest instrument - nu lăsați la îndemâna copiilor.

! Sunt recomandate produse ușoare de curățare sau spălare adecvate, cum ar fi de ex. orice fel de lichide sau emulsii pentru îndepărtarea grăsimilor. În special, se recomandă produse de curățare speciale precum COLLO Luneta, Sidosi Stahlglanz, Stahl-Fix pentru spălare și curățare și Cera Fix pentru întreținere. În cazul în care produsele recomandate nu sunt disponibile, este indicat să folosiți o soluție de apă caldă cu puțin lichid de spălat sau produse de curățare pentru chiuvete din oțel inoxidabil.

Atenție!

Nu utilizați produse de curățare care conțin materiale abrazive pentru curățarea și întreținerea panoului frontal din sticlă.

! curățare cu abur:

-turnați 250 ml apă (1 pahar) într-un vas introdus la cuptor la primul nivel de jos,

-închideți ușa cuptorului,

-setați butonul de temperatură la 50°C și butonul de operare în poziția inferioară a încălzitorului,

-se încălzește interiorul cuptorului pentru aproximativ 30 de minute,

- deschideți ușa cuptorului, ștergeți interiorul cu o cârpă sau un burete și spălați cu apă caldă și detergent de vase.

Atenție! Pot apărea posibile reziduuri de umezeală sau apă sub aragaz în urma curățării cu abur.

! Ștergeți interiorul cuptorului după curățarea acestuia.

Înlocuirea becului cuptorului

Pentru a evita posibilitatea unui șoc electric asigurați-vă că aparatul este oprit înainte de a înlocui becul.

! Setează toate butoanele de control în poziția „●”/”0” și deconectați ștecherul de la rețea,

! deșurubați și spălați capacul lămpii, apoi ștergeți-l.

! deșurubați becul din soclu, înlocuiți becul cu unul nou - un bec de temperatură înaltă (300°C) cu următorii parametri:

-tensiune 230 V

-putere 25 W

-G9

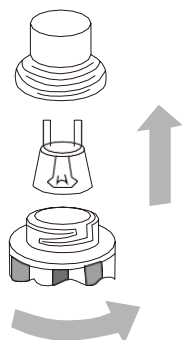

Becul cuptorului

! Înșurubați becul, asigurându-vă că este introdus corect în soclul ceramic.

! Înșurubați capacul lămpii.

Scoaterea ușilor

a. Ușa cuptorului este complet deschisă.

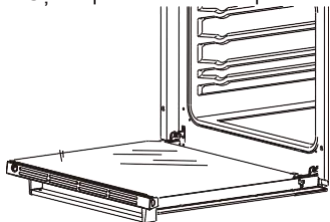

b. Balamalele zăvorului sunt complet ridicate.

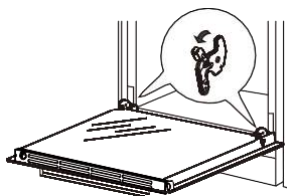

c. Închideți ușor ușa cuptorului până când auziți sunetul de cuplare, odată ce acestea ajung într-o poziție de strângere, cu ambele mâini ținând ușa și continuând să împingeți, trageți în sus în același timp, astfel încât șurubul balamalei să fie scos din cuptor

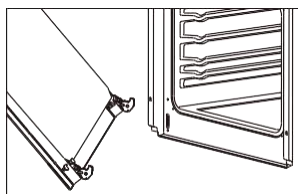
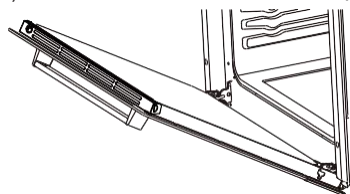

a. După curățare, balamaua se va alinia cu zăvorul ușii cuptorului. Împingeți până când se îmbină

b. Ușa cuptorului este complet deschisă, împingeți complet zăvorul în poziția inițială. Instalarea ușii cuptorului

Scoaterea panoului interior din sticlă

a. Ușa din sticlă are două blocuri fixe din plastic. Folosiți o șurubelniță pentru introducerea în orificiul blocului fix din plastic și trageți-l ușor.

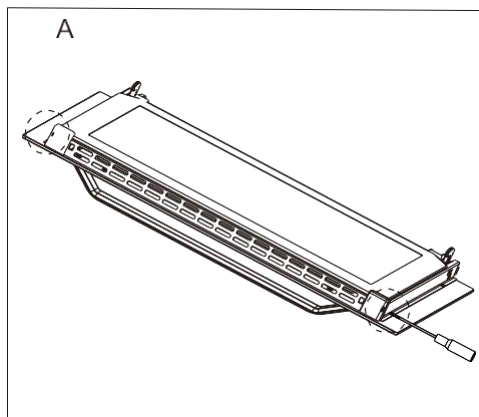

b. Scoateți blocul fix și capetele superioare ale grilei de ventilație din plastic.

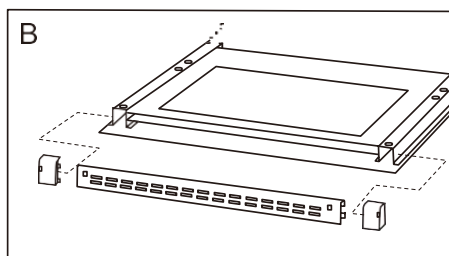

c. Sticla interioară a fost scoasă de sub blocul de plastic fix. După curățarea sticlei interioare introduceți următorul bloc fix din plastic, apoi instalați blocul de montaj din plastic de mai sus.

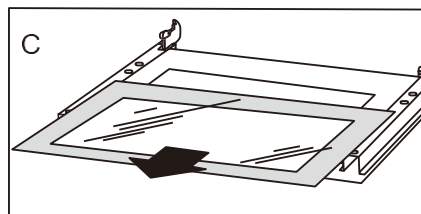

OPERAREA ÎN CAZ DE URGENȚĂ

În caz de urgență, trebuie:

! Să opriți toate unitățile de lucru ale aragazului

! Să deconectați ștecherul de la rețea

! Să sunați la centrul de service

Unele defecțiuni minore pot fi remediate prin consultarea instrucțiunilor din tabel

PROBLEMĂ	MOTIV	ACȚIUNE
Aparatul nu funcționează.	Înteruperea sursei de alimentare	verificați cutia de siguranțe de uz casnic, dacă există o siguranță arsă înlocuiți-o cu una nouă
Iluminarea cuptorului nu funcționează	Becul este slăbit sau deteriorat	Strângeți sau înlocuiți becul ars (a se vedea capitolul Curățare și Întreținere)

DATE TEHNICE

Tensiune nominală	220V-240V~;50/60Hz
Putere nominală	max. 2.9kw
Dimensiuni aragaz L/P/H	595/ 530/ 595 mm
Capacitatea utilizabilă a cuptorului	61 litri
Evaluare energetică	pe eticheta energetică
Greutate	Aprox. 27kg

gorenje

Інструкція з експлуатації та встановлення вбудованої електричної духовки

МОДЕЛЬ №:

BO6635E01B

BO6635E01X

BO6635E01BG

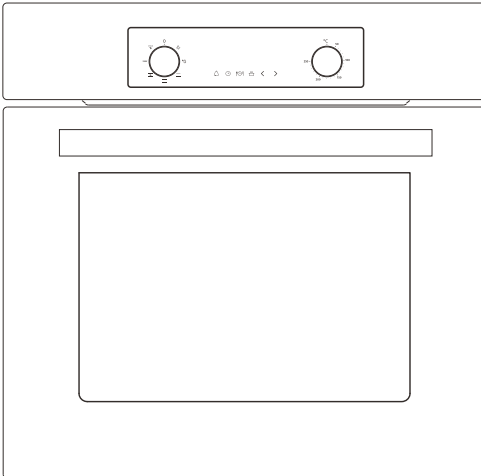

Перед використанням пристрою уважно прочитайте цю інструкцію та збережіть її для використання в майбутньому.

ПОПЕРЕДЖЕННЯ

- Прилад не призначений для використовуватися особами (дітьми включно) з обмеженими фізичними, сенсорними чи розумовими здібностями, або без досвіду та знань, якщо вони не перебувають під наглядом або не отримали інструкцій. Стежте, щоб діти не гралися з пристроєм.
- Під час використання прилади нагріваються. Будьте обережні, не торкайтеся нагрівальних елементів всередині печі, плит і духовки.
- ПОПЕРЕДЖЕННЯ: Доступні частини можуть нагріватися під час використання. Маленьких дітей слід тримати подалі.
- Не використовуйте агресивні абразивні засоби для чищення або гострі металеві скребки для очищення скла дверцят печі, оскільки вони можуть залишати подряпини на поверхні, що може спричинити тріщини на склі.
- Якщо під час перевірки згідно з розділом 11 підвищення температури в центрі внутрішньої нижньої поверхні шухляди перевищує температуру, визначену для ручок, яка тримається протягом короткого часу при нормальному використанні, в інструкції має бути зазначено, що ці поверхні можуть нагріватися.
- Перш ніж знімати захисний пристрій, піч слід вимкнути, а після чищення встановити на місце відповідно до інструкцій.
- Деталі, що вказують на правильність установки полиць.
- Не використовуйте парочисник.
- Перед заміною лампи переконайтеся, що прилад вимкнений, щоб уникнути ризику ураження електричним струмом.
- Прилад заборонено встановлювати за декоративними дверцятами, щоб уникнути перегрівання.
- Від'єднуйте прилад після встановлення, вийнявши доступну вилку або вимкнувши вимикач в фіксованій проводці.
- Якщо шнур електроживлення пошкоджений, задля уникнення небезпеки його заміну повинен виконати виробник, представник його сервісного центру або особа, яка має відповідну кваліфікацію.
- Цей прилад слід під'єднувати до ланцюга, який містить роздільний вимикач, доступний користувачеві після встановлення, що забезпечує повне від'єднання від джерела живлення. Відключати можна вимикачем у фіксованій проводці відповідно до правил використання електропроводки.
- Цей прилад можуть використовувати діти віком від 8 років і старше, а також особи з обмеженими фізичними, сенсорними або розумовими можливостями чи з недостатнім досвідом і знаннями, якщо вони перебувають під наглядом або проінструктовані щодо безпечного використання приладу і розуміють пов'язану з цим небезпеку. Не дозволяйте дітям гратися з приладом. Діти не повинні чистити прилад або здійснювати догляд за ним без нагляду дорослих.
- ПОПЕРЕДЖЕННЯ: Під час використання прилад та його доступні частини нагріваються.
- Слід бути обережними та не торкатися нагрівальних елементів під час роботи.

ПОПЕРЕДЖЕННЯ

- Не підпускайте до приладу дітей віком до 8 років без постійного нагляду.
- Цей прилад можна використовувати дітям віком від 8 років, а також особам з обмеженими фізичними, тактильними або розумовими здібностями чи з нестачею досвіду та знань, якщо вони перебувають під наглядом або отримали вказівки стосовно безпечного використання приладу та розуміють пов'язану з цим небезпеку. Не дозволяйте дітям грати з приладом. Чищення приладу й догляд за ним не слід доручати дітям без нагляду.

ШАНОВНИЙ ПОКУПЦЮ!

Піч надзвичайно проста у використанні та надзвичайно ефективна. Прочитавши інструкцію з експлуатації, ви легко зможете керувати піччю.

Перед пакуванням і відправленням з заводу-виробника піч була ретельно перевірена на безпеку і функціональність.

Перед використанням приладу уважно прочитайте інструкцію з експлуатації.

Ретельне дотримання цих інструкцій допоможе уникнути будь-яких проблем під час використання приладу.

Важливо зберігати інструкцію з експлуатації та тримати її в безпечному місці, щоб до неї можна було звернутися в будь-який час.

Необхідно ретельно дотримуватися інструкцій, наведених у посібнику, щоб уникнути можливих нещасних випадків.

Застереження!

Не використовуйте піч, доки не прочитаєте цю інструкцію з експлуатації.

Ця піч призначена лише для побутового використання..

Виробник залишає за собою право вносити зміни, які не впливають на роботу приладу.

ЗМІСТ

ІНСТРУКЦІЇ З БЕЗПЕЧНОЇ ЕКСПЛУАТАЦІЇ.....	1
ЕКОНОМІЯ ЕНЕРГІЇ.....	3
ОПИС ПРИЛАДУ.....	4
ВСТАНОВЛЕННЯ.....	6
ЕКСПЛУАТАЦІЯ.....	8
ОЧИЩЕННЯ Й ТЕХНІЧНЕ ОБСЛУГОВУВАННЯ.....	13.
АВАРІЙНА ЕКСПЛУАТАЦІЯ.....	16
ТЕХНІЧНІ ДАНІ.....	17

ІНСТРУКЦІЇ З БЕЗПЕЧНОЇ ЕКСПЛУАТАЦІЇ

ПРИМІТКА:

Перевірте, чи є заземлена розетка поблизу (за пристроєм).

Спеціальна схема живлення рекомендована для пристрою, але не обов'язкова. Додаткові електричні прилади в одному ланцюзі можуть перевищувати номінальний струм (силу струму) для цього ланцюга. Якщо після установки вашого приладу... Автоматичний вимикач спрацьовує або запобіжник неодноразово виходить з ладу, тоді, ймовірно, знадобиться спеціальний ланцюг.

! Прилад має встановлювати лише кваліфікована особа відповідно до наданих інструкцій. Неправильна установка може завдати шкоди людям, тваринам або пошкодити майно.

Виробник не несе відповідальності за неналежне

встановлення, яке може завдати шкоди людям і тваринам і пошкодити майно.

Важливо! Перед виконанням будь-яких налаштувань або робіт з технічного обслуговування приладу необхідно відключити живлення.

ПОПЕРЕДЖЕННЯ!

Під час використання цього виробу слід вживати основних запобіжних заходів, зокрема таких:

Ваша вбудована піч є небезпечним електричним приладом. Як і з будь-яким електричним приладом і особливо з електричними обігрівачами, необхідно дотримуватися основних запобіжних заходів, щоб зменшити ризик пожежі, опіків, ураження електричним струмом та/або інших серйозних травм чи смерті.

- Під час роботи прилад нагрівається. Не торкайтеся гарячих частин всередині печі.
- Цей прилад не призначений для використання особами (дітьми включно) з обмеженими фізичними, сенсорними чи розумовими здібностями або без досвіду та знань, якщо вони не перебувають під наглядом або не отримали інструкцій щодо використання приладу особою, відповідальною за їх безпеку. Стежте, щоб діти не гралися з приладом. Під час роботи прямий дотик до плити може призвести до опіків!
- Слідкуйте за тим, щоб дрібні предмети побутового обладнання, включаючи з'єднувальні дроти, не торкалися гарячої печі або варильної поверхні, оскільки ізоляційний матеріал цього обладнання, як правило, не стійкий до високих температур.
- Не залишайте плиту без нагляду під час смаження. Олії та жири можуть спалахнути через перегрівання або перекипання.
- Не ставте каструлі вагою понад 15 кг на відчинені дверцята печі та каструлі вагою понад 25 кг на варильну поверхню.
- Не використовуйте для чищення дверцят агресивні мийні засоби або гострі металеві предмети, оскільки вони можуть подряпати поверхню, що може призвести до розтріскування скла.
- Не використовуйте плиту в разі технічної несправності. Будь-які несправності повинна усувати
- кваліфікована та уповноважена особа відповідним чином.
- У разі будь-якого інциденту, спричиненого технічною несправністю, відключіть електроживлення та повідомте про несправність у сервісний центр щодо її усунення.

- Слід суворо дотримуватися правил і положень, що містяться в цій інструкції з експлуатації. Не допускайте до роботи з плитою осіб, які не ознайомлені зі змістом цієї інструкції з експлуатації.
- Не можна чистити плиту за допомогою обладнання для чищення парю. Панелі, що прилягають до печі, мають бути виготовлені з термостійкого матеріалу.
- Шафи зі шпоною зовнішньою поверхнею мають бути зібрані за допомогою клею, який витримує температуру до 100 °С.
- Тримайте горючі матеріали, такі як штори, портьєри, меблі, подушки, одяг, постільна білизна, папір тощо, на відстані не менше 0,9 метра (3 фути) від передньої та задньої сторін нагрівача. Не використовуйте цей пристрій у місцях, де можуть бути бензин, фарба або інші легкозаймисті рідини чи їхні пари.
- Щоб зменшити ризик виникнення пожежі, не розміщуйте та не встановлюйте цей пристрій у місцях, де вентиляційні або циркуляційні канали можуть бути заблоковані.
- Шнур живлення пристрою необхідно підключати до належним чином заземленої та захищеної електричної розетки 220-240 В. Обов'язково використовуйте захист від замикання на землю, якщо цього вимагають електротехнічні норми. Щоб зменшити ризик загоряння, не прокладайте шнур живлення під килимами, килимовими покриттями тощо. Тримайте шнур живлення подалі від місць, де багато рухаються, він може стати причиною спотикання.
- Не використовуйте подовжувач, який може перегрітися і спричинити пожежу.
- Під час транспортування або зберігання пристрою зберігайте його в сухому місці, захищеному від пилу, надмірної вібрації або інших факторів, які можуть пошкодити пристрій.
- Не використовуйте піч з пошкодженим шнуром або вилкою, а також після того, як вона вийшла з ладу, впала або була пошкоджена будь-яким іншим чином. Поверніть піч до авторизованого сервісного центру на перевірку.
- Якщо шнур живлення пошкоджений, його необхідно замінити спеціальним шнуром або блоком, який можна придбати у виробника або його сервісного агента.
- Використовуйте цю піч тільки так, як описано в цьому посібнику. Будь-яке інше використання, не рекомендоване виробником, може призвести до пожежі, ураження електричним струмом або травмування людей.
- Цей прилад не призначений для використання особами (зокрема, дітьми) з обмеженими фізичними, тактильними або розумовими можливостями чи без належних знань і досвіду, окрім випадків, коли вони перебувають під наглядом або отримали інструкції від осіб, відповідальних за їхню безпеку. Стежте, щоб діти не гралися з приладом.
- Забороняється додавати холодну воду до їжі на гарячому універсальному підносі або деку, а також безпосередньо на їжу в гарячій печі. Пара, що утворюється, може спричинити серйозні опіки або ошпарювання, а різка зміна температури може пошкодити емаль.
- Не піднімайте піч за ручку.

ЕКОНОМІЯ ЕНЕРГІЇ



Відповідальне використання енергії не тільки економить гроші, але й допомагає навколишньому середовищу. Тож давайте економити енергію! І ось як ви можете це зробити.

- ! **Не відкривайте каstrулю занадто часто (каstrуля, за якою стежать, ніколи не закипить!)**
Не відчиняйте дверцята печі без потреби.
- ! **Вчасно вимикайте піч та використовуйте залишкове тепло.**
При тривалому приготуванні вимикайте зони нагрівання за 5-10 хвилин до закінчення готування, це дозволяє заощадити до 20% електроенергії.
- Використовуйте піч лише для приготування великих страв.**
М'ясо вагою до 1 кг можна економніше приготувати на сковороді на варильній поверхні.
- ! **Використовуйте залишкове тепло печі.**
Якщо час приготування перевищує 40 хвилин, вимкніть піч за 10 хвилин до закінчення.

Важливо! У разі використання таймера встановлюйте відповідно менший час приготування.

- ! **Перевірте, чи дверцята печі закриті належним чином.**
Тепло може витікати через протікання на ущільнювачах дверцят. негайно прибирайте будь-які протікання.
- ! **Не встановлюйте плиту в безпосередній близькості від холодильників/морозильників.**
Це може призвести до надмірного споживання енергії.

UNPACKING



Під час транспортування використовувалася захисна упаковка для захисту приладу від будь-яких пошкоджень. Після розпакування утилізуйте всі елементи упаковки таким чином, щоб не завдати шкоди навколишньому середовищу.

Усі матеріали, використані для пакування приладу,

є екологічно чистими, вони на 100% придатні для вторинної переробки та позначені відповідним символом.

Застереження! Під час розпакування пакувальні матеріали (поліетиленові пакети, шматки полістиролу тощо) слід зберігати в недоступному для дітей місці.

DISPOSAL OF THE APPLIANCE



Старі прилади не можна утилізувати разом зі звичайними побутовими відходами, їх слід здавати в центри збору та переробки електричного та електронного обладнання. Символ , зображений на виробі, інструкції з експлуатації або на упаковці, вказує на придатність для вторинної переробки.

Матеріали, використані всередині приладу, придатні для вторинної переробки і мають відповідне маркування. Переробляючи матеріали або інші частини відпрацьованих приладів, ви робите значний внесок у захист навколишнього середовища.

Інформацію про відповідні центри утилізації відпрацьованих приладів можна отримати у місцевих органах влади.

ОПИС ПРИЛАДУ

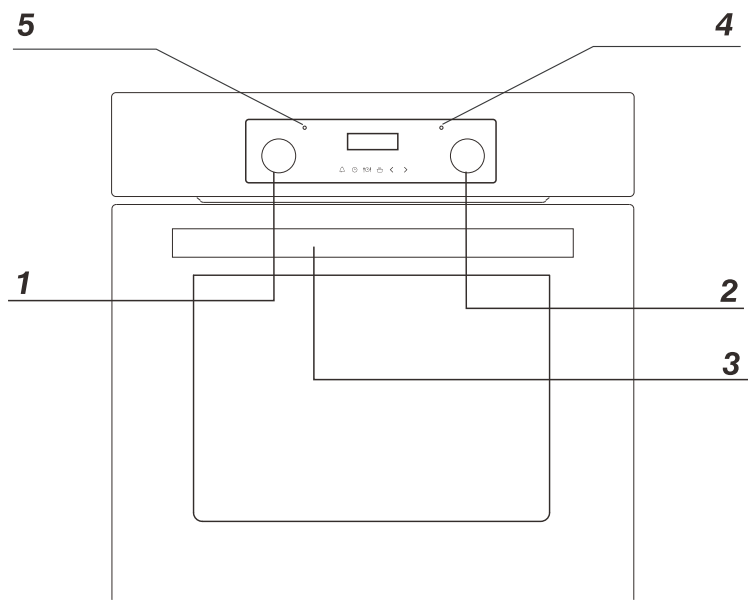

- 1 Ручка вибору функцій печі
- 2 Ручка регулювання температури
- 3 Ручка дверцят печі
- 4 Червона сигнальна лампочка регулятора температури
- 5 Помаранчева сигнальна лампочка роботи функції

ТЕХНІЧНІ ХАРАКТЕРИСТИКИ ПРИБАДУ



Глибоке деко



Поличка печі

ВСТАНОВЛЕННЯ

- Кухонне приміщення має бути сухим, провітрюваним і обладнаним потужною вентиляцією. Під час встановлення печі слід забезпечити легкий доступ до всіх елементів керування.
- Ця піч є вбудовуваною, тому її задню та одну бічну стінки можна розмістити біля високих меблів або стіни. Покриття або шпон, що використовуються на меблях з наповненням, необхідно наносити за допомогою термостійкого клею (100°C). Це запобігає деформації поверхні або відшаруванню покриття.
- Зробіть отвір з розмірами, вказаними на схемі, для встановлення печі.
- Переконайтеся, що штепсельна вилка витягнута з розетки, а потім підключіть піч до електромережі.
- Повністю вставте піч в отвір, не допускаючи випадання чотирьох гвинтів у місцях, показаних на малюнку.

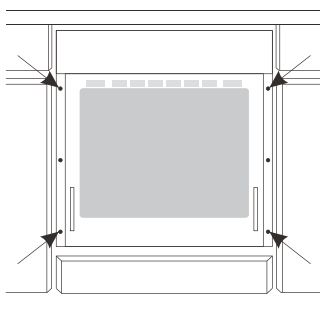
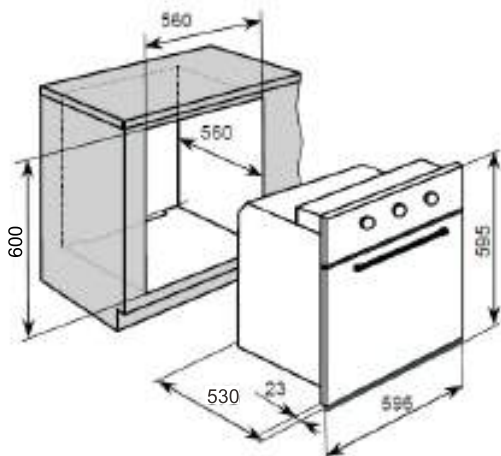
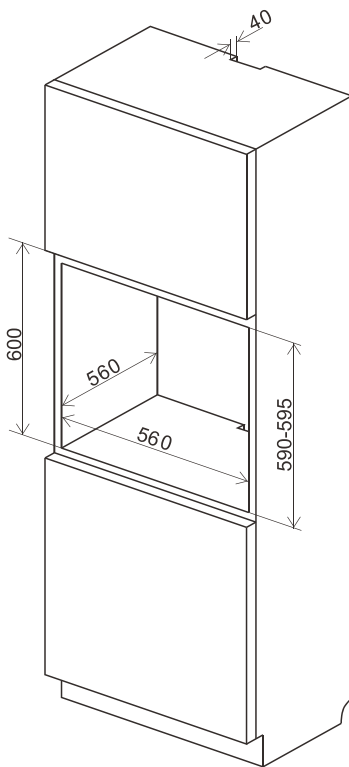

Розміри виробу

Розміри отвору

Висота: 595 мм
Ширина: 595 мм
Глибина: 530 мм

600 мм
560 мм
560 мм (мін.)

Електричне підключення

Попередження!

У
с
і
е
л
е

Електромонтажні роботи повинен виконувати кваліфікований та уповноважений електрик. Забороняється вносити будь-які зміни або самовільно змінювати електропостачання.

Вказівки щодо встановлення

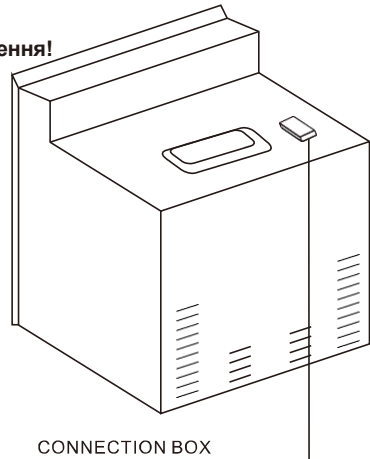

Піч призначена для роботи з трифазним змінним струмом (220В-240 В/ 50 Гц).. Схема підключення знаходиться на кришці клемної коробки. Пам'ятайте, що з'єднувальний провід має відповідати типу підключення та потужності печі.

З'єднувальний кабель має бути закріплений в кабельному затискачі.



КЛЕМНА КОРОБКА

Попередження!

Не забудьте підключити ланцюг безпеки до клеми клемної коробки, позначеної . Клема клемної коробки, позначена символом . Електроживлення печі має бути оснащено запобіжним вимикачем, який уможливіть відключення живлення в разі аварійної ситуації. Відстань між робочими контактами захисного вимикача має бути не менше 3 мм.

Перед підключенням печі до електромережі необхідно ознайомитися з інформацією, зазначеною на таблиці з технічними даними та схемою підключення.



СХЕМА ПІДКЛЮЧЕННЯ

Застереження! Напряга нагрівальних елементів 220В~240В

Застереження! У разі будь-якого підключення захисний дріт необхідно підключати до клеми заземлення.

У разі заземленої мережі 220 В - 240 В підключіть одну фазу: Коричневий дріт під'єднати до L, синій дріт під'єднати до N, захисний дріт (жовто-зелений) під'єднати до

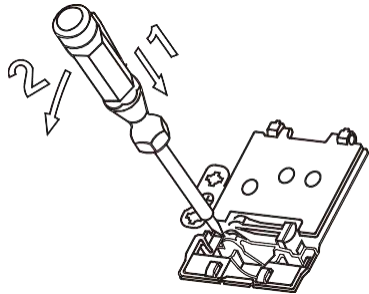
ЕКСПЛУАТАЦІЯ

Панель керування

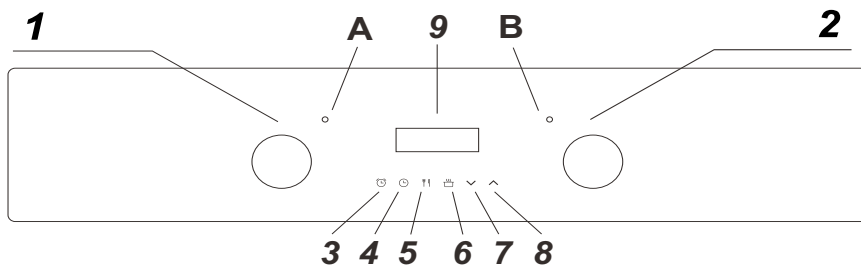

- 1) Ручка вибору функцій печі
- 2) Ручка керування термостатом
- 3) Кнопка налаштування хвилини
- 4) Кнопка тривалості
- 5) Кнопка завершення готування
- 6) Кнопка ручного керування
- 7) Кнопка «мінус»
- 8) Кнопка «плюс»
- 9) Світлодіодний дисплей
- A) Індикатор живлення
- B) Індикатор роботи духової шафи

Дисплей пристрою програмування/таймера духової шафи

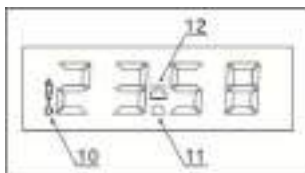

- 10) Символ автоматичної функції
- 11) Символ хвилинного таймера
- 12) Символ ручного керування

Налаштування та використання

програмного пристрою/таймера печі Вибір

ручного режиму роботи

Після першого ввімкнення приладу в електромережу на дисплеї таймера миготять цифри. Перш ніж вибрати функцію приготування або встановити температуру, необхідно перевести прилад у ручний режим роботи

о Щоб вибрати режим ручного керування, натисніть кнопку ручного керування (6) на панелі керування.

Налаштування годинника (часу доби)

Після переведення печі в режим ручного керування слід також встановити час доби.

- o Після натискання кнопки ручного керування (6) кнопками «мінус» (7) і «плюс» (8) відрегулюйте час, який з'явиться на дисплеї. Після того, як на дисплеї з'явиться правильний час, відпустіть кнопки «мінус» і «плюс». Через кілька секунд час на дисплеї зафіксується, і ви зможете користуватися піччю.

Таймер печі

- o З функцією розморожування печі можна використовувати лише хвилинний таймер. Жоден з інших режимів таймера не працює з функцією розморожування.

Перед першим використанням

- o Щоб видалити з печі залишки продуктів, які могли залишитися від виробничого процесу, виберіть функцію печі з вентилятором і встановіть термостат на максимальну температуру.
- o Це цілком нормально, що під час цього процесу може з'явитися запах.
- o Ви повинні перевірити, чи всі вікна в приміщенні залишаються відчиненими під час цього процесу.
- o Бажано, щоб ви не залишалися в приміщенні, поки відбувається процес допалювання.
- o Залиште піч на максимальній температурі на 30-40 хвилин.
- o Після того, як піч охолоне, її слід очистити теплою мильною водою, використовуючи губку або м'яку тканину. Не можна використовувати абразивні мийні засоби.
- o Зовнішні частини печі слід чистити теплою мильною водою, використовуючи губку або м'яку тканину. Не можна використовувати абразивні мийні засоби.
- o Ми рекомендуємо регулярно використовувати відповідні засоби для чищення та полірування поверхонь з нержавіючої сталі для цього приладу.

Налаштування функції хвилинного таймера

Ви можете встановити хвилинний таймер у будь-який час, незалежно від того, яка вибрана функція печі. Ви можете встановити період часу за допомогою функції таймера, і після закінчення цього періоду пролунає звуковий сигнал.

- o Натисніть кнопку хвилинного таймера (3), на дисплеї з'явиться значення 00:00. Кнопками «мінус» (7) і «плюс» (8) встановіть проміжок часу, який ви бажаєте, щоб хвилинний таймер відрховував.
- o Коли на дисплеї з'явиться бажаний час зворотного відліку, відпустіть кнопки «мінус» і «плюс». На дисплеї таймера з'явиться символ хвилинного таймера (11).
- o Після встановлення часу зворотного відліку, його можна скоротити або подовжити за допомогою кнопки «мінус» або «плюс».
- o Після закінчення часу зворотного відліку пролунає звуковий сигнал. Звуковий сигнал можна вимкнути, натиснувши кнопку налаштування хвилинного таймера.
- o Важливо! Після вимкнення звукового сигналу піч продовжить нагрівання. Якщо ви закінчили готування, поверніть перемикач функцій печі та ручки керування термостатом на 0.

Налаштування функції тривалості

Ця функція дозволяє встановити час зворотного відліку, подібно до функції хвилинного таймера. Однак після закінчення часу зворотного відліку піч більше не буде нагріватися.

За допомогою ручки термостата (2) встановіть необхідну температуру. На дисплеї з'явиться символ ручного керування (12).

- o За допомогою ручки перемикача функцій печі (1) виберіть потрібний режим приготування.
- o Після цього можна встановити необхідну тривалість приготування.
- o Натисніть кнопку тривалості (4), і на дисплеї з'явиться значення 00:00. Кнопками «мінус» (7) і «плюс» (8) встановіть період, протягом якого буде здійснюватися зворотний відлік часу.
- o Коли на дисплеї з'явиться бажаний час зворотного відліку, відпустіть кнопки «мінус» і «плюс». Відлік часу почнеться негайно, а на дисплеї таймера з'явиться напис AUTO.
- o Після встановлення часу зворотного відліку, його можна скоротити або подовжити за допомогою кнопок «мінус» або «плюс».
- o Після закінчення часу зворотного відліку пролунає звуковий сигнал, і піч вимкнеться. Слово AUTO блимає, а символ нагрівання зникає. Звуковий сигнал можна вимкнути, натиснувши кнопку тривалості.
- o Вам потрібно буде повернути піч в режим ручного керування після використання функції налаштування тривалості. Для цього необхідно натиснути кнопку «ручний режим», слово AUTO зникне з дисплея, а замість нього з'явиться символ ручного режиму.
- o **Важливо!** Якщо ви не повернете ручку керування термостатом і ручку вибору функцій печі на 0, прилад продовжить працювати, щойно ви натиснете кнопку ручного керування.

Налаштування функції завершення приготування

Ця функція подібна до функції тривалості, однак замість вибору періоду часу, після якого піч має вимкнутися, ви обираєте час доби, коли бажаєте вимкнути піч.

- o За допомогою ручки термостата (2) встановіть необхідну температуру. На дисплеї з'явиться символ ручного керування (12).
- o За допомогою ручки перемикача функцій печі (1) виберіть потрібний режим приготування.
- o Натисніть кнопку завершення приготування (5), і на дисплеї з'явиться значення 00:00. Кнопками «мінус» (7) і «плюс» (8) встановіть час доби, коли піч має припинити приготування. Таймер розрахує тривалість приготування на основі вибраного вами часу доби та відобразить його на дисплеї.
- o Коли на дисплеї з'явиться час доби, коли ви бажаєте, щоб піч припинила приготування, відпустіть кнопки «мінус» і «плюс». Відлік часу почнеться негайно, а на дисплеї таймера з'явиться напис AUTO.
- o Коли час встановлено, його можна змінити, натискаючи кнопки «мінус» і «плюс».
- o Коли час доби досягне кінця встановленого вами часу приготування, піч вимкнеться і пролунає сигнал. Слово AUTO блимає, а символ нагрівання зникає. Звуковий сигнал можна вимкнути, натиснувши кнопку завершення приготування або кнопку тривалості.
- o Вам потрібно буде повернути піч в режим ручного керування після використання функції часу початку та закінчення. Для цього необхідно натиснути кнопку «ручний режим», слово AUTO зникне з дисплея, а замість нього з'явиться символ ручного режиму.
- o **Важливо!** Якщо ви не повернете ручку керування термостатом і ручку вибору функцій печі на 0, прилад продовжить працювати, щойно ви натиснете кнопку ручного керування.



Увімкнення вентилятора і комбінованого гриля. Якщо повернути ручку в це положення, піч активує комбіновану функцію гриля та вентилятора. На практиці ця функція дозволяє прискорити процес приготування на грилі та покращити смак страви, користуватися грилем можна лише при зачинених дверцятах печі.

Застереження!

При виборі будь-якої функції нагрівання (увімкнення лопатки тощо) верхня конфорка увімкнеться тільки після того, як температура буде встановлена ручкою терморегулятора.

Увімкнення печі позначається увімкненням двох сигнальних лампочок, жовтої та червоної. Увімкнений жовтий індикатор означає, що піч працює. Якщо червона лампочка згасне, це означає, що піч досягла встановленої температури. Якщо рецепт рекомендує ставити страви в розігріту піч, цього не слід робити до того, як червона лампочка згасне перший раз. Під час випікання червона лампочка буде тимчасово вмикатися і вимикатися (для підтримання температури всередині печі). Жовта сигнальна лампочка може також увімкнутися в положенні ручки «освітлення робочої камери».

ЧИЩЕННЯ ТА ТЕХНІЧНЕ ОБСЛУГОВУВАННЯ

Забезпечуючи належне чищення та догляд за варильною поверхнею, ви можете суттєво вплинути на тривалу безвідмовну роботу вашого приладу.

Перед початком чищення необхідно вимкнути плиту і переконавшись, що всі ручки встановлені в положення «•»/«0». Не починайте чищення, доки плита повністю не охолоне.

Застереження! Гостре лезо необхідно закривати кришкою (просто натисніть на неї великим пальцем). Можна травмуватися, тому будьте обережні при використанні цього інструменту, зберігайте його в недоступному для дітей місці.

! Рекомендується використовувати відповідні легкі засоби для чищення або миття, такі як, наприклад, будь-які рідини або емульсії для видалення жиру. Зокрема, рекомендуються спеціальні засоби для чищення, такі як COLLO Luneta, Sidol Stahlglanz Stahl-Fix для миття та чищення і Cera Fix для догляду. Якщо рекомендовані засоби недоступні, рекомендується використовувати розчин теплої води з невеликою кількістю засобу для миття посуду або засоби для чищення мийок з нержавіючої сталі.

Застереження!

Не використовуйте м'які засоби, що містять абразивні матеріали, для чищення та догляду за скляною передньою панеллю.

! чищення паром:

-налийте 250 мл води (1 склянка) в миску, розміщену в печі на першому рівні знизу,
-закрийте дверцята печі,

-встановіть ручку температури на 50 °C, а ручку функцій - у положення нижнього нагрівача,

-нагрівайте робочу камеру протягом приблизно 30 хвилин,

-відкрийте дверцята печі, протріть внутрішню камеру ганчіркою або губкою і вимийте теплою водою з додаванням мийного засобу для посуду.

Застереження! Після очищення паром під робочою камерою може залишитися волога або залишки води.

! Після очищення витріть робочу камеру насухо.

Заміна лампочки освітлення печі

Щоб уникнути ураження електричним струмом, перед заміною лампочки перевірте, чи прилад вимкнений.

! Встановіть усі ручки управління в положення «●»/«0» і від'єднайте штепсельну вилку від електромережі,

! відкрутіть і вимийте кришку лампи, а потім витріть її насухо.

! вкрутіть лампочку з цоколя, замініть лампочку на нову - високотемпературну (300°C) з наступними параметрами:

-Напруга 230 В

-потужність 25 Вт

-G9

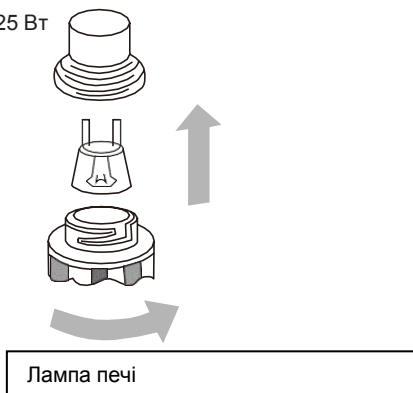

! Вкрутіть
правильно
! Закрутіть

лампу, переконавшись, що вона
вставлена в керамічний патрон.
кришку лампи.

Зняття дверцят

а. Дверцята духовки повністю відкриті.

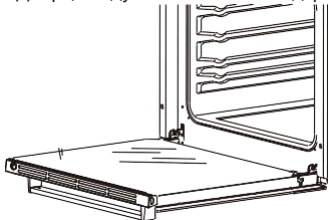

б. Петлі засувки повністю підняті.

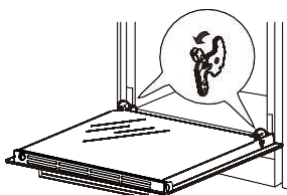

с. Обережно закрийте дверцята печі, доки не почуєте звук зачеплення, як тільки вони досягнуть затискного положення, обома руками тримаючи дверцята і продовжуючи штовхати, одночасно потягніть вгору, щоб болт шарніра вийшов з цпа.

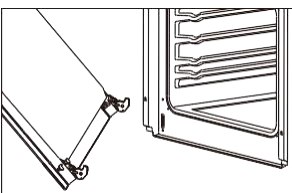
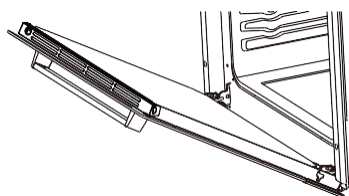

а. Після очищення шарнір вирівнюється з засувкою дверцят печі, штовхайте до тих пір, поки вони не зчепляться

б. Дверцята печі повністю відкриті, повністю відсуньте засувку в початкове положення. Встановлення дверцят печі

Зніміть внутрішню скляну панель

а. Скляні дверцята мають два пластикові блоки. За допомогою шлицьової викрутки вставте її в отвір пластикового нерухомого блоку та обережно піддняйте його.

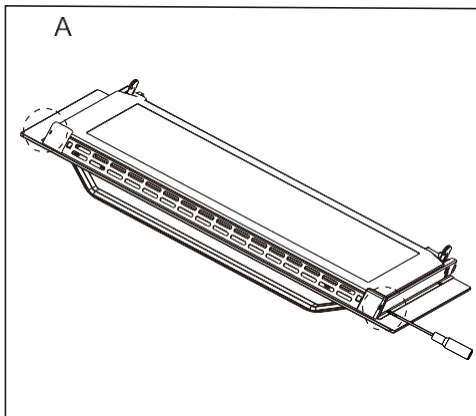

б. Зніміть фіксований блок і верхні кінці пластикової вентиляційної решітки.

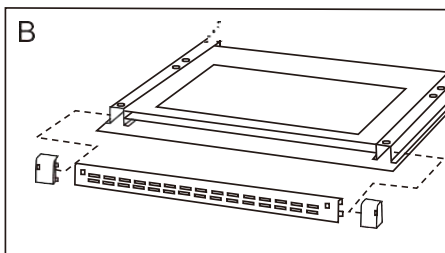

с. Витягніть внутрішнє скло з-під пластикового нерухомого блоку. Після очищення внутрішнього скла вставте наступний пластиковий нерухомий блок, а потім встановіть вищевказаний пластиковий монтажний блок.

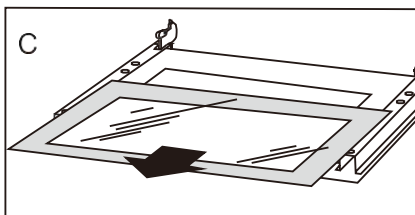

АВАРІЙНА ЕКСПЛУАТАЦІЯ

У разі виникнення аварійної ситуації необхідно

! вимкнути всі робочі елементи плити

! витягнути штепсельну вилку з розетки

! зателефонувати до сервісного центру

! Деякі незначні несправності можна усунути, звернувшись до інструкцій, наведених у таблиці

ПРОБЛЕМА	ПРИЧИНА	ДІЯ
Прилад не працює.	немає електропостачання	перевірте побутову коробку запобіжників, якщо згорів запобіжник, замініть його на новий
Не працює освітлення печі	лампочка не закріплена або пошкоджена	затягніть або замініть лампочку, що перегоріла (див. розділ «Чищення та технічне обслуговування»)

ТЕХНІЧНІ ДАНІ

Номинальна напруга	220В-240В~; 50/60 Гц
Номинальна потужність	макс. 2,9 кВт
Розміри печі Ш/Д/В	595/530/595 мм
Корисна місткість печі	61 літрів
Номинальна потужність	на маркуванні енергоефективності
Вага	Прибл. 27 кг

gorenje

Instrukcja obsługi i instalacji piekarnika elektrycznego do zabudowy

Model Nr.:

BO6635E01B

BO6635E01X

BO6635E01BG

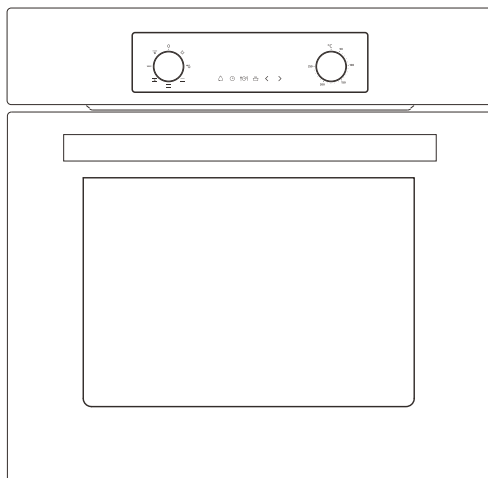

Przed przystąpieniem do obsługi urządzenia należy uważnie przeczytać niniejszą instrukcję i zachować ją na przyszłość.

OSTRZEŻENIE

- Urządzenie nie jest przeznaczone do użytku przez osoby (w tym dzieci) o ograniczonych zdolnościach fizycznych, sensorycznych ani umysłowych, a także nieposiadające doświadczenia i wiedzy, chyba że znajdują się one pod nadzorem lub otrzymały instrukcje.
- Podczas użytkowania urządzenia staną się gorące. Należy uważać, aby nie dotknąć elementów grzejnych wewnątrz piekarnika.
- OSTRZEŻENIE: Dostępne części mogą się nagrzewać podczas użytkowania. Małe dzieci powinny być trzymane z dala od urządzenia.
- Do czyszczenia szyby drzwiczek kuchenki nie należy używać silnych, ściernych środków czyszczących ani ostrych metalowych skrobaków, ponieważ mogą one porysować powierzchnię, co może doprowadzić do rozbicia szyby.
- Jeśli podczas testu, o którym mowa w punkcie 11, wzrost temperatury na środku wewnętrznej dolnej powierzchni szuflady do przechowywania przekroczy wartość określoną dla uchwytów trzymanych przez krótki czas podczas normalnego użytkowania, instrukcja powinna zawierać informację, że powierzchnie te mogą się nagrzewać.
- Przed zdjęciem osłony należy wyłączyć piekarnik, a po wyczyszczeniu osłonę należy wymienić zgodnie z instrukcją.
- Szczegóły dotyczące prawidłowego montażu półek.
- Nie należy używać myjki parowej.
- Aby uniknąć ryzyka porażenia prądem, przed wymianą żarówki należy się upewnić, że urządzenie jest wyłączone.
- Aby uniknąć przegrzania, urządzenie nie może zostać zainstalowane za drzwiczkami dekoracyjnymi
- Odłączenie urządzenia po instalacji za pomocą dostępnej wtyczki lub przełącznika w instalacji elektrycznej.
- Aby uniknąć zagrożenia, w przypadku uszkodzenia przewodu zasilającego, musi on zostać wymieniony przez producenta, jego przedstawiciela serwisowego lub osoby o podobnych kwalifikacjach.
- To urządzenie powinno być podłączone do obwodu zawierającego wyłącznik, który jest dostępny dla użytkownika po instalacji, zapewniając pełne odłączenie od zasilania. Odłączenie można uzyskać poprzez włączenie przełącznika w stałe okablowanie zgodnie z zasadami okablowania.
- Dzieci w wieku powyżej 8 lat oraz osoby o ograniczonej sprawności fizycznej, czuciowej lub umysłowej, jak również nie posiadające odpowiedniego doświadczenia i wiedzy, mogą korzystać z urządzenia tylko pod nadzorem lub po szkoleniu w zakresie bezpiecznego korzystania z urządzenia i uświadomieniu o potencjalnych zagrożeniach. Dzieci nie powinny bawić się urządzeniem. Dzieci nie powinny dokonywać czyszczenia i konserwacji bez nadzoru.
- OSTRZEŻENIE: Urządzenie i jego dostępne części stają się gorące podczas użytkowania.
- Należy uważać, aby nie dotykać elementów grzewczych.

OSTRZEŻENIE

- Dzieci poniżej 8 roku życia powinny być trzymane z dala od urządzenia, chyba że są pod stałym nadzorem.
- Dzieci w wieku powyżej 8 lat oraz osoby o ograniczonej sprawności fizycznej, czuciowej lub umysłowej, jak również nie posiadające odpowiedniego doświadczenia i wiedzy, mogą korzystać z urządzenia tylko pod nadzorem lub po szkoleniu w zakresie bezpiecznego korzystania z urządzenia i uświadomieniu o potencjalnych zagrożeniach. Dzieci nie powinny bawić się urządzeniem. Dzieci nie powinny dokonywać czyszczenia i konserwacji bez nadzoru.

SZANOWNY KLIENCIE

Piekarnik jest wyjątkowo łatwy w obsłudze i niezwykle wydajny. Po zapoznaniu się z instrukcją obsługi obsługa piekarnika będzie łatwa.

Przed zapakowaniem i opuszczeniem fabryki piekarnik został dokładnie sprawdzony pod kątem bezpieczeństwa i funkcjonalności.

Przed użyciem urządzenia należy uważnie przeczytać instrukcję obsługi.

Dokładne przestrzeganie instrukcji pozwoli uniknąć problemów podczas korzystania z urządzenia.

Ważne jest, aby zachować instrukcję obsługi i przechowywać ją w bezpiecznym miejscu, tak aby można było do niej zająrzeć w dowolnym momencie.

Konieczne jest dokładne przestrzeganie instrukcji obsługi w celu uniknięcia ewentualnych wypadków.

Uwaga!

Nie należy używać piekarnika przed przeczytaniem niniejszej instrukcji obsługi.

Piekarnik jest przeznaczony wyłącznie do użytku domowego.

Producent zastrzega sobie prawo do wprowadzania zmian, które nie wpływają na działanie urządzenia.

SPIS TREŚCI

INSTRUKCJE DOTYCZĄCE BEZPIECZEŃSTWA.....	1
JAK OSZCZĘDZAĆ ENERGIĘ.....	3
OPIS URZĄDZENIA.....	4
INSTALACJA.....	6
DZIAŁANIE.....	8
CZYSZCZENIE I KONSERWACJA... ..	13
OBSŁUGA W NAGŁYCH WYPADKACH.....	16
DANE TECHNICZNE.....	17

INSTRUKCJE DOTYCZĄCE BEZPIECZEŃSTWA

UWAGA:

Należy upewnić się, że w pobliżu (za urządzeniem) znajduje się uziemione gniazdo elektryczne.

Dedykowany obwód zasilania jest zalecany dla urządzenia, ale nie jest wymagany. Dodatkowe urządzenia elektryczne w tym samym obwodzie mogą przekroczyć wartość znamionową prądu (natężenia) dla tego obwodu. Jeśli po zainstalowaniu urządzenia wyłącznik automatyczny wyłączy się lub bezpiecznik ulegnie awarii, prawdopodobnie konieczne będzie podłączenie dedykowanego obwodu.

! Urządzenie może być instalowane wyłącznie przez wykwalifikowaną osobę zgodnie z dostarczonymi instrukcjami. Nieprawidłowa instalacja może spowodować obrażenia osób, zwierząt lub uszkodzenie mienia.

Producent zrzeka się wszelkiej odpowiedzialności za nieprawidłową

instalację, która może zaszkodzić osobom i zwierzętom oraz uszkodzić mienia.

Ważne: Przed przystąpieniem do jakichkolwiek regulacji lub prac konserwacyjnych należy odciąć zasilanie urządzenia.

OSTRZEŻENIE:

Podczas korzystania z tego produktu należy zawsze zachować podstawowe środki ostrożności, w tym następujące:

Piekarnik do zabudowy jest klasyfikowanym urządzeniem elektrycznym. Podobnie jak w przypadku każdego urządzenia elektrycznego, a zwłaszcza grzejników elektrycznych, należy przestrzegać podstawowych środków ostrożności, aby zmniejszyć ryzyko pożaru, oparzeń, porażenia prądem i/lub innych poważnych obrażeń lub śmierci.

- Urządzenie nagrzewa się podczas pracy. Należy uważać, aby nie dotknąć gorących części wewnątrz piekarnika.
- Niniejsze urządzenie nie jest przeznaczone do użytkowania przez osoby (w tym dzieci) o ograniczonych zdolnościach fizycznych, sensorycznych lub umysłowych, lub z brakiem doświadczenia i wiedzy, chyba że zostały one poddane nadzorowi lub instruktażowi dotyczącemu użytkowania urządzenia przez osobę odpowiedzialną za ich bezpieczeństwo. Dzieci podczas użytkowania urządzenia powinny znajdować się pod opieką i nie należy im pozwolić, aby się bawiły urządzeniem. Podczas pracy bezpośredni kontakt z kuchenką może spowodować oparzenia!
- Upewnij się, że małe elementy wyposażenia gospodarstwa domowego, w tym przewody przyłączeniowe, nie dotykają gorącego piekarnika lub płyty grzewczej, ponieważ materiał izolacyjny tych urządzeń zwykle nie jest odporny na wysokie temperatury.
- Nie pozostawiaj kuchenki bez nadzoru podczas smażenia. Oleje i tłuszcze mogą się zapalić z powodu przegrzania lub zagotowania.
- Nie należy stawiać patelni o wadze powyżej 15 kg na otwartych drzwiczkach piekarnika, a patelni o wadze powyżej 25 kg na płycie grzewczej.
- Do czyszczenia drzwiczek nie należy używać silnych środków czyszczących ani ostrych metalowych przedmiotów, ponieważ mogą one zarysować powierzchnię, co może spowodować pęknięcie szkła.
- W przypadku usterki technicznej nie wolno używać kuchenki. Wszelkie usterki muszą być usuwane przez odpowiednio wykwalifikowaną i upoważnioną osobę.
- W przypadku jakiegokolwiek incydentu spowodowanego usterką techniczną, należy odłączyć zasilanie i zgłosić usterkę do centrum serwisowego w celu naprawy.

- Należy ściśle przestrzegać zasad i przepisów zawartych w niniejszej instrukcji obsługi. Nie należy zezwalać na obsługę kuchenki osobom, które nie zapoznały się z treścią niniejszej instrukcji obsługi.
- Kuchenka nie powinna być czyszczona przy użyciu urządzeń parowych. Panele przylegające do piekarnika muszą być wykonane z materiału odpornego na wysoką temperaturę.
- Szafki z formowaną powierzchnią zewnętrzną muszą być montowane przy użyciu klejów odpornych na temperaturę do 100°C.
- Materiały palne, takie jak: zasłony, firanki, meble, poduszki, odzież, pościel, papier itp. należy trzymać w odległości co najmniej 3 stóp (0,9 metra) od przedniej i tylnej części grzejnika. Nie należy używać tego urządzenia w miejscach, w których może znajdować się benzyna, farba lub inne łatwopalne ciecze lub związane z nimi opary.
- Aby zmniejszyć ryzyko pożaru, nie należy umieszczać ani instalować urządzenia w miejscach, w których kanały wentylacyjne lub cyrkulacyjne mogą zostać zablokowane.
- Przewód zasilający urządzenia musi być podłączony do prawidłowo uziemionego i zabezpieczonego gniazdka elektrycznego 220-240 V. Zawsze używaj zabezpieczenia ziemnozwarciowego, jeśli jest to wymagane przez przepisy elektryczne. Aby zmniejszyć ryzyko pożaru, unikaj prowadzenia przewodu zasilającego pod dywanami, wykładzinami itp. Trzymaj przewód zasilający z dala od miejsc o dużym natężeniu ruchu, w których może stanowić zagrożenie potknięciem.
- Unikaj używania przedłużacza, który może się przegrzać i spowodować pożar.
- Podczas transportu lub przechowywania urządzenia należy przechowywać je w suchym miejscu, wolnym od kurzu, nadmiernych wibracji lub innych czynników, które mogą spowodować uszkodzenie urządzenia.
- Nie używaj piekarnika z uszkodzonym przewodem lub wtyczką lub po nieprawidłowym działaniu grzałki, bądź po upuszczeniu lub uszkodzeniu w jakikolwiek sposób. Oddaj piekarnik do autoryzowanego centrum serwisowego w celu sprawdzenia.
- Jeśli przewód zasilający jest uszkodzony, należy go wymienić na specjalny przewód lub zespół dostępny u producenta lub przedstawiciela serwisowego.
- Z piekarnika należy korzystać wyłącznie w sposób opisany w niniejszej instrukcji. Każde inne użycie niezalecane przez producenta może spowodować pożar, porażenie prądem elektrycznym lub obrażenia ciała.
- Niniejsze urządzenie nie jest przeznaczone do użytkowania przez osoby (w tym dzieci) o ograniczonych zdolnościach fizycznych, sensorycznych lub umysłowych, lub z brakiem doświadczenia i wiedzy, chyba że zostały one poddane nadzorowi lub instruktażowi dotyczącemu użytkowania urządzenia przez osobę odpowiedzialną za ich bezpieczeństwo. Dzieci powinny być nadzorowane, aby upewnić się, że nie bawią się urządzeniem.
- Nigdy nie dodawaj zimnej wody do żywności na gorącej tacy uniwersalnej lub blasze do pieczenia, lub bezpośrednio na żywność w gorącym piekarniku. Wytworzona para może spowodować poważne poparzenia, a nagła zmiana temperatury może uszkodzić emalię.
- Nie podnoś piekarnika za uchwyt.

JAK OSZCZĘDZAĆ ENERGIĘ



Używanie energii w odpowiedzialny sposób nie tylko oszczędza pieniądze, ale także pomaga środowisku. Oszczędzajmy więc energię! Oto jak można to zrobić:

! **Nie odkrywaj patelni zbyt często (pilnowany garnek nigdy nie wykpi!).**

Nie otwieraj drzwiczek piekarnika zbyt często.

! **Wyłącz piekarnik w odpowiednim czasie i wykorzystaj ciepło resztkowe.**

W przypadku długich czasów pieczenia należy wyłączyć strefy grzejne na 5 do 10 minut przed zakończeniem pieczenia, co pozwala zaoszczędzić do 20% energii.

Używaj piekarnika tylko do pieczenia większych potraw.

Mięso o wadze do 1 kg można przygotować w bardziej ekonomiczny sposób na patelni na płycie kuchennej.

! **Wykorzystaj ciepło resztkowe z piekarnika.**

Jeśli czas pieczenia jest dłuższy niż 40 minut, należy wyłączyć piekarnik 10 minut przed końcem pieczenia.

Ważne! Podczas korzystania z minutnika należy ustawić odpowiednio krótszy czas pieczenia w zależności od przygotowywanego dania.

! **Upewnij się, że drzwiczki piekarnika są prawidłowo zamknięte.**

Ciepło może wyciekać przez rozlane płyny na uszczelkach drzwiczek. Natychmiast usuwaj rozlane płyny.

! **Nie należy instalować kuchenki w bezpośrednim sąsiedztwie lodówek/zamrażarek.**

W przeciwnym razie zużycie energii niepotrzebnie wzrośnie.

ROZPAKOWYWANIE



Podczas transportu zastosowano opakowanie ochronne w celu zabezpieczenia urządzenia przed wszelkimi uszkodzeniami. Po rozpakowaniu należy usunąć wszystkie elementy opakowania w

sposób, który nie spowoduje szkód dla środowiska. Wszystkie materiały użyte do pakowania urządzenia są przyjazne dla środowiska; w 100% nadają się do recyklingu i są oznaczone odpowiednim symbolem.

Uwaga! Podczas rozpakowywania materiały opakowaniowe (torby polietylenowe, kawałki styropianu itp.) powinny być przechowywane w miejscu niedostępnym dla dzieci.

UTYLIZACJA URZĄDZENIA



Stare urządzenia nie powinny być po prostu wyrzucane razem ze zwykłymi odpadami domowymi, ale powinny być dostarczone do punktu zbiórki i recyklingu sprzętu elektrycznego i elektronicznego. Symbol

na produkcie, instrukcji obsługi lub opakowaniu wskazuje, że urządzenie nadaje się do recyklingu.

Materiały użyte wewnątrz urządzenia nadają się do recyklingu i są oznakowane informacjami na ten temat. Recykling materiałów lub innych części zużytych urządzeń stanowi istotny wkład w ochronę środowiska.

Informacje na temat odpowiednich punktów utylizacji zużytych urządzeń można uzyskać od władz lokalnych.

OPIS URZĄDZENIA

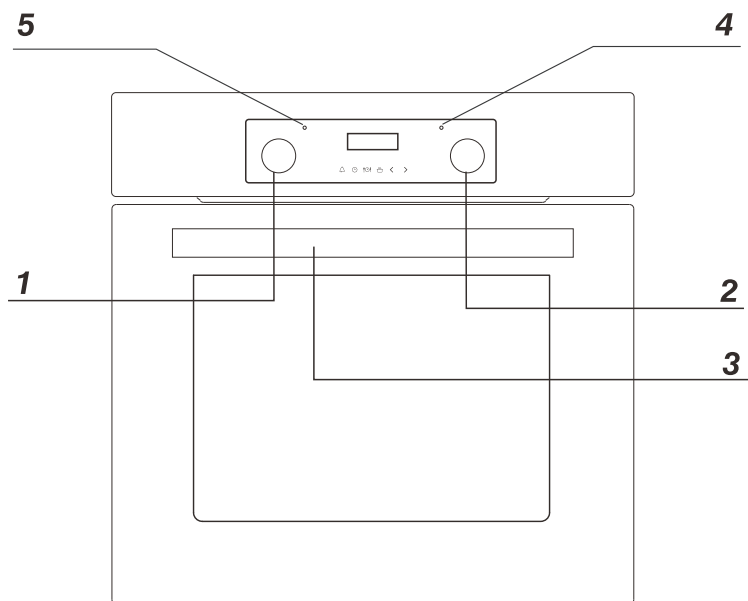

- 1 Pokrętko wyboru funkcji piekarnika
- 2 Pokrętko regulacji temperatury
- 3 Uchwyt drzwi piekarnika
- 4 Czerwona lampka sygnalizacyjna regulatora temperatury
- 5 Pomarańczowa lampka sygnalizacyjna działania funkcji

SPECYFIKACJA URZĄDZENIA



Głęboka taca



Półka piekarnika

INSTALACJA

- Pomieszczenie kuchenne powinno być suche i przewiewne oraz wyposażone w wydajną wentylację. Podczas instalacji piekarnika należy zapewnić łatwy dostęp do wszystkich elementów sterujących.
- Jest to piekarnik do zabudowy, a jego tylna ściana i jedna ściana boczna mogą być umieszczone obok wysokiego mebla lub ściany. Powłoka lub okleina stosowana na meblach musi być nakładana za pomocą kleju odpornego na wysoką temperaturę (100 °C). Zapobiega to deformacji powierzchni lub oderwaniu powłoki.
- Wykonaj otwór o wymiarach podanych na schemacie dla piekarnika, który ma być zamontowany.
- Upewnij się, że wtyczka sieciowa jest odłączona, a następnie podłącz piekarnik do zasilania sieciowego.
- Włóż piekarnik całkowicie do otworu, nie pozwalając na wypadnięcie czterech śrub w miejscach pokazanych na schemacie.

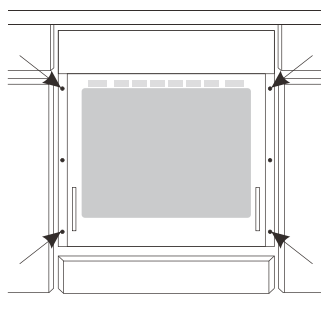
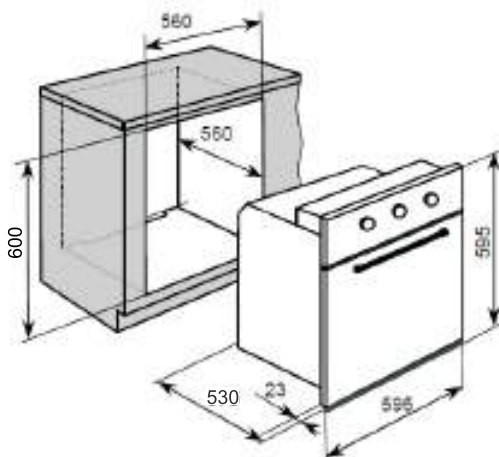
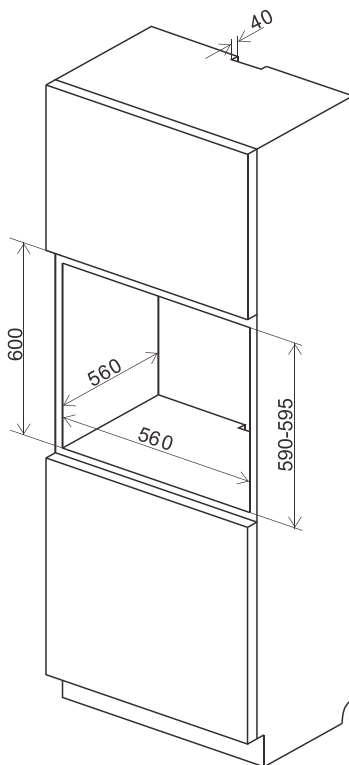

Wymiary produktu
Wysokość: 595 mm
Szerokość: 595 mm
Głębokość: 530 mm

Wymiary otworu
600mm
560 mm
560 mm (min)

Podłączenie elektryczne

Ostrzeżenie!

Wszystkie prace elektryczne powinny być wykonywane przez odpowiednio wykwalifikowanego i autoryzowanego elektryka. Nie należy dokonywać żadnych przeróbek ani celowych zmian w zasilaniu elektrycznym.

Wskazówki dotyczące montażu

Piekarnik został wyprodukowany do pracy z trójfazowym prądem przemiennym (220V-240V/ 50Hz). Schemat połączeń znajduje się również na pokrywie skrzynki przyłączeniowej. Należy pamiętać, że przewód połączeniowy powinien być zgodny z typem połączenia i mocą znamionową piekarnika.

Przewód połączeniowy musi być zabezpieczony zaciskiem odciążającym.

Ostrzeżenie!

Należy pamiętać o podłączeniu obwodu bezpieczeństwa do zacisku skrzynki przyłączeniowej oznaczonego symbolem (⊕).

Zasilanie elektryczne piekarnika musi być wyposażone w wyłącznik bezpieczeństwa, który umożliwi odcięcie zasilania w sytuacji awaryjnej. Odległość między stykami roboczymi wyłącznika bezpieczeństwa musi wynosić co najmniej 3 mm.

Przed podłączeniem piekarnika do zasilania należy zapoznać się z informacjami na tabliczce znamionowej i schemacie połączeń.

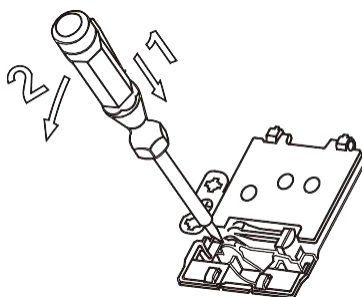
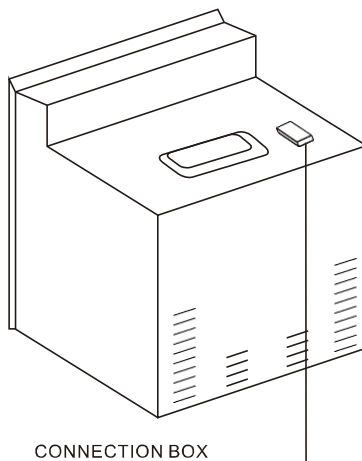

SCHEMAT POŁĄCZEŃ

Ostrożnie! Napięcie elementów grzejnych 220V-240V

Ostrożnie! W przypadku jakiegokolwiek podłączenia, przewód bezpieczeństwa musi być podłączony do zacisku (⊕) PE.

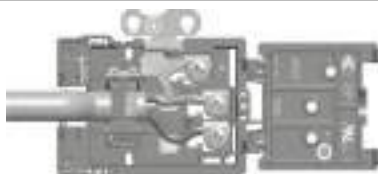

Dla 220V-240V uziemionej jednej fazy podłączyć: Brązowy przewód podłączyć do L, a niebieski przewód podłączyć do N, przewód bezpieczeństwa (żółto-zielony) podłączyć do (⊕).

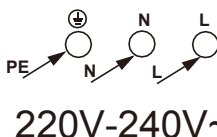

DZIAŁANIE

Panel sterowania

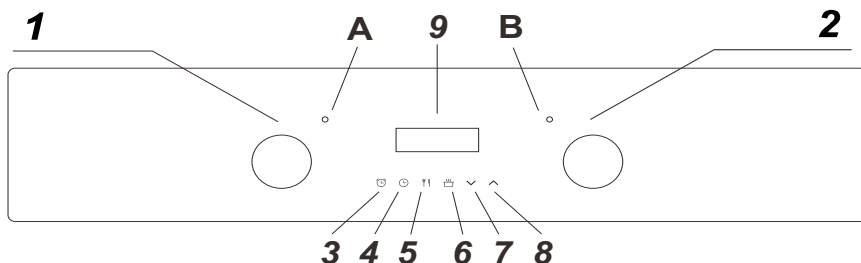

- 1) Pokrętko wyboru funkcji piekarnika
- 2) Pokrętko regulacji termostatu
- 3) Przycisk minutnika
- 4) Przycisk czasu trwania
- 5) Przycisk zakończenia pieczenia
- 6) Przycisk obsługi ręcznej
- 7) Przycisk Minus
- 8) Przycisk Plus
- 9) Wyświetlacz LED
- A) Kontrolka zasilania
- B) Lampka kontrolna pracy piekarnika

Wyświetlacz programatora/timera piekarnika

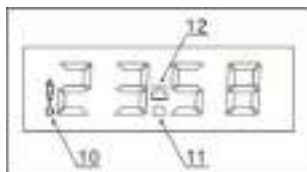

- 10) Symbol funkcji automatycznej
- 11) Symbol minutnika
- 12) Symbol trybu ręcznego

Ustawianie i korzystanie z programatora/timera piekarnika

Wybór trybu pracy ręcznej

Po pierwszym podłączeniu urządzenia do zasilania, cyfry na wyświetlaczu timera będą migać. Przed wybraniem funkcji pieczenia lub ustawieniem temperatury należy przełączyć urządzenie w tryb pracy ręcznej.

o Aby wybrać tryb pracy ręcznej, naciśnij przycisk pracy ręcznej (6) na panelu sterowania.

Ustawianie zegara (godziny)

Po ustawieniu piekarnika na tryb ręczny należy również ustawić godzinę.

- o Po naciśnięciu przycisku obsługi ręcznej (6) użyj przycisku minus (7) i przycisku plus (8), aby ustawić godzinę wyświetlaną na wyświetlaczu. Po ustawieniu prawidłowej godziny na wyświetlaczu zwolnij przyciski minus i plus. Po kilku sekundach na wyświetlaczu pojawi się czas i będzie można korzystać z piekarnika.

Timer piekarnika

- o Tylko minutnik może być używany z funkcją rozmrażania piekarnika. Żaden z pozostałych trybów timera nie będzie działał z funkcją rozmrażania.

Przed pierwszym użyciem

- o Aby usunąć z piekarnika wszelkie pozostałości, które mogły powstać w procesie produkcji, należy wybrać funkcję piekarnika z wentylatorem i ustawić termostat na maksymalną temperaturę.
- o To całkowicie normalne, że podczas tego procesu wydziela się zapach.
- o Należy upewnić się, że wszystkie okna w pomieszczeniu są otwarte podczas tego procesu.
- o Zaleca się, aby nie przebywać w pomieszczeniu podczas procesu wypalania.
- o Piekarnik należy pozostawić na maksymalnych ustawieniach przez 30-40 minut.
- o Po ostygnięciu komory piekarnika należy ją wyczyścić ciepłą wodą z mydłem, używając gąbki lub miękkiej ściereczki. Nie należy używać ściernych środków czyszczących.
- o Zewnętrzne części piekarnika należy czyścić ciepłą wodą z mydłem, używając gąbki lub miękkiej ściereczki. Nie należy używać ściernych środków czyszczących.
- o Zalecamy regularne stosowanie odpowiedniego środka do czyszczenia i polerowania stali nierdzewnej na powierzchniach tego urządzenia.

Ustawianie funkcji minutnika

Minutnik można ustawić w dowolnym momencie, niezależnie od tego, czy wybrano funkcję piekarnika. Za pomocą funkcji minutnika można ustawić okres czasu, a po jego upływie włączy się alarm dźwiękowy.

- o Naciśnij przycisk minutnika (3), na wyświetlaczu pojawi się wartość 00:00. Za pomocą przycisków minus (7) i plus (8) ustaw czas odliczania minut.
- o Gdy na wyświetlaczu pojawi się żądany czas odliczania, zwolnij przyciski minus i plus. Na wyświetlaczu pojawi się symbol minutnika (11).
- o Po ustawieniu czasu odliczania można go skrócić lub wydłużyć za pomocą przycisków minus lub plus.
- o Po upływie czasu odliczania włączy się alarm. Alarm można wyciszyć, naciskając przycisk minutnika.
- o Ważne: Piekarnik będzie kontynuował nagrzewanie po wyciszeniu alarmu. Po zakończeniu pieczenia należy ustawić pokrętko wyboru funkcji piekarnika i pokrętko termostatu w położeniu 0.

Ustawianie funkcji czasu trwania

Ta funkcja umożliwia ustawienie odliczania czasu podobnego do funkcji minutnika. Jednak po upływie odliczanego czasu piekarnik nie będzie już kontynuował nagrzewania.

Użyj pokrętki termostatu (2), aby ustawić żądaną temperaturę. Na wyświetlaczu pojawi się symbol trybu ręcznego (12).

- o Użyj pokrętła wyboru funkcji piekarnika (1), aby wybrać żądany tryb pieczenia.
- o Następnie można ustawić żądany czas pieczenia.
- o Naciśnij przycisk czasu trwania (4), a na wyświetlaczu pojawi się wartość 00:00. Za pomocą przycisków minus (7) i plus (8) ustaw czas trwania funkcji odliczania.
- o Gdy na wyświetlaczu pojawi się żądany czas odliczania, zwolnij przyciski minus i plus. Odliczanie rozpocznie się natychmiast, a na wyświetlaczu timera pojawi się słowo AUTO.
- o Po ustawieniu czasu odliczania można go skrócić lub wydłużyć za pomocą przycisków minus lub plus.
- o Po upływie czasu odliczania włączy się alarm i piekarnik wyłączy się. Słowo AUTO będzie migać, a symbol podgrzewania zniknie. Alarm można wyciszyć, naciskając przycisk czasu trwania.
- o Po użyciu funkcji czasu trwania należy przywrócić piekarnik do trybu ręcznego. W tym celu należy nacisnąć przycisk "tryb ręczny", słowo AUTO zniknie z wyświetlacza, a zamiast niego pojawi się symbol trybu ręcznego.
- o **Ważne:** Jeśli pokrętło termostatu i pokrętło wyboru funkcji piekarnika nie zostaną ustawione w położeniu 0, urządzenie będzie kontynuować pracę po naciśnięciu przycisku obsługi ręcznej.

Ustawianie funkcji zakończenia pieczenia

Ta funkcja jest podobna do funkcji czasu trwania, jednak zamiast wybierać czas, po którym piekarnik ma się wyłączyć, wybierasz porę dnia, o której piekarnik ma się wyłączyć.

- o Użyj pokrętła termostatu (2), aby ustawić żądaną temperaturę. Na wyświetlaczu pojawi się symbol trybu ręcznego (12).
- o Użyj pokrętła wyboru funkcji piekarnika (1), aby wybrać żądany tryb pieczenia.
- o Naciśnij przycisk zakończenia pieczenia (5), a na wyświetlaczu pojawi się wartość 00:00. Za pomocą przycisków minus (7) i plus (8) ustaw godzinę, o której piekarnik ma zakończyć pieczenie. Timer obliczy czas gotowania na podstawie wybranej pory dnia i pokaże go na wyświetlaczu.
- o Gdy na wyświetlaczu pojawi się godzina, o której chcesz, aby piekarnik zakończył pieczenie, puść przyciski minus i plus. Odliczanie rozpocznie się natychmiast, a na wyświetlaczu timera pojawi się słowo AUTO.
- o Po ustawieniu czasu można go zmienić, naciskając przyciski minus i plus.
- o Gdy ustawiona godzina dobiegnie końca, piekarnik wyłączy się i włączy się alarm dźwiękowy. Słowo AUTO będzie migać, a symbol podgrzewania zniknie. Alarm można wyciszyć, naciskając przycisk zakończenia pieczenia lub czasu trwania.
- o Po użyciu funkcji czasu rozpoczęcia i zakończenia należy przywrócić piekarnik do trybu ręcznego. W tym celu należy nacisnąć przycisk "tryb ręczny", słowo AUTO zniknie z wyświetlacza, a zamiast niego pojawi się symbol trybu ręcznego.
- o **Ważne:** Jeśli pokrętło termostatu i pokrętło wyboru funkcji piekarnika nie zostaną ustawione w położeniu 0, urządzenie będzie kontynuować pracę po naciśnięciu przycisku obsługi ręcznej.

Włączanie i wyłączanie piekarnika

Aby włączyć piekarnik należy:

! Ustawić wymagane warunki pracy piekarnika, jego temperaturę i tryb grzania.

! Ustawić pokrętkę w wymaganej pozycji, obracając je w prawo.

► Funkcje i działanie piekarnika.

Piekarnik z konwekcją naturalną (konwencjonalny)

Piekarnik można rozgrzać za pomocą dolnej i górnej grzałki. Działanie piekarnika jest kontrolowane za pomocą pokrętki funkcji piekarnika - aby ustawić żądaną funkcję, należy obrócić pokrętkę do wybranej pozycji.

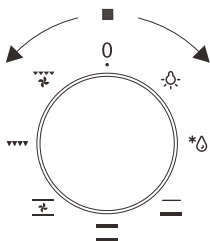

oraz pokrętkę regulatora temperatury -aby ustawić żądaną funkcję, należy obrócić pokrętkę do wybranej pozycji.

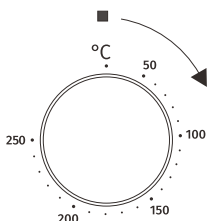

Piekarnik można wyłączyć, ustawiając oba te pokrętki w położeniu "●"/"○".

Uwaga!

W tym położeniu pokrętki funkcji piekarnika, przy ustawieniu regulatora temperatury w położeniu innym niż zero, może zapalić się czerwona kontrolka, mimo że piekarnik nie jest nagrzewany.

Możliwe pozycje pokręteł



Oddzielne oświetlenie piekarnika

Ustawienie pokrętki w tej pozycji powoduje włączenie oświetlenia wewnątrz piekarnika, co można wykorzystać na przykład podczas mycia komory piekarnika.



Odmrażanie

Funkcja ta umożliwia szybkie i delikatne rozmrażanie zamrożonej żywności dzięki wewnętrznemu wentylatorowi.



Grzałka dolna włączona

Gdy pokrętkę jest ustawione w tej pozycji, piekarnik jest nagrzewany przy użyciu tylko dolnej grzałki. Opcji tej można używać np. do końcowego dopieczenia od dołu.



Grzałki dolna i górna włączone

Ustawienie pokrętki w tej pozycji umożliwia konwencjonalne ogrzewanie piekarnika.



Wentylator, dolna i górna grzałka włączone

W tym położeniu pokrętki piekarnik realizuje funkcję pieczenia ciast. Konwencjonalny piekarnik z wentylatorem.



Łączony grill (Grill i górna grzałka)

Gdy funkcja "Łączony grill" jest aktywna, umożliwia jednocześnie grillowanie z włączonym grillem i górną grzałką. Funkcja ta pozwala na uzyskanie wyższej temperatury w górnej części pola grzewczego, co powoduje intensywniejsze przyrumienienie potrawy i umożliwia grillowanie większych porcji.



Wentylator i łączony grill włączone.

Po obróceniu pokrętki do tej pozycji piekarnik aktywuje funkcję grilla łączonego i wentylatora. W praktyce funkcja ta pozwala na przyspieszenie procesu grillowania i poprawę smaku potrawy. Z grilla należy korzystać wyłącznie przy zamkniętych drzwiczkach piekarnika.

Uwaga!

W przypadku wybrania jakiegokolwiek funkcji grzania (włączenie trzepaczki itp.) piekarnik zostanie włączony dopiero po ustawieniu temperatury za pomocą pokrętki regulatora temperatury.

Włączenie piekarnika jest sygnalizowane zapaleniem się dwóch lampek sygnalizacyjnych, żółtej i czerwonej. Zapalenie się żółtej lampki oznacza, że piekarnik działa. Jeśli przepis zaleca umieszczenie potraw w rozgrzanym piekarniku, nie należy tego robić przed zgaśnięciem czerwonej lampki po raz pierwszy. Podczas pieczenia czerwona lampka będzie się tymczasowo zapalać i gasnąć (w celu utrzymania temperatury wewnątrz piekarnika). Żółta lampka sygnalizacyjna może również włączyć się w pozycji pokrętki "oświetlenie komory piekarnika".

CZYSZCZENIE I KONSERWACJA

Prawidłowe czyszczenie i konserwacja kuchenki może mieć znaczący wpływ na dalszą bezawaryjną pracę urządzenia.

Przed rozpoczęciem czyszczenia należy wyłączyć kuchenkę i upewnić się, że wszystkie pokręta są ustawione w pozycji "•"/"0". Nie należy rozpoczynać czyszczenia przed całkowitym ostygnięciem kuchenki.

Uwaga! Ostre ostrze powinno być zawsze chronione poprzez regulację pokrywy (wystarczy nacisnąć ją kciukiem). Możliwe są obrażenia, dlatego należy zachować ostrożność podczas korzystania z tego urządzenia - przechowywać poza zasięgiem dzieci.

! Zaleca się stosowanie odpowiednich lekkich środków czyszczących lub myjących, takich jak np. wszelkiego rodzaju płyny lub emulsje do usuwania tłuszczu. W szczególności zaleca się stosowanie specjalnych środków czyszczących, takich jak COLLO Luneta, Sidel Stahlglanz, Stahl-Fix do mycia i czyszczenia oraz Cera Fix do konserwacji. Jeśli rekomendowane produkty nie są dostępne, zaleca się użycie roztworu ciepłej wody z niewielką ilością płynu do mycia naczyń lub środków czyszczących do zlewozmywaków ze stali nierdzewnej.

Uwaga!

Do czyszczenia i konserwacji szklanego panelu przedniego nie należy używać środków czyszczących zawierających materiały ścierne.

! Funkcja czyszczenia parowego:

- wlej 250 ml wody (1 szklanka) do miski umieszczonej w piekarniku na pierwszym poziomie od dołu,
 - zamknij drzwiczki piekarnika,
 - ustaw pokrętkę temperatury na 50°C, a pokrętkę funkcji na pozycję dolnej grzałki,
 - nagrzewaj komorę piekarnika przez około 30 minut,
 - otwórz drzwiczki piekarnika, wytrzyj komorę wewnątrz szmatką lub gąbką i umyj ciepłą wodą z dodatkiem płynu do mycia naczyń.
- Uwaga! Ewentualna wilgoć lub pozostałości wody pod kuchenką mogą powstać w wyniku czyszczenia parą.

! Po wyczyszczeniu komorę piekarnika należy wytrzeć do sucha.

Wymiana żarówki w piekarniku

W celu uniknięcia porażenia prądem elektrycznym należy upewnić się, że urządzenie jest wyłączone przed wymianą żarówki.

! Ustaw wszystkie pokrętki sterujące w pozycji "●"/"0" i odłącz wtyczkę sieciową.

! Odkręć i umyj pokrywę lampy, a następnie wytrzyj ją do sucha.

! Wykręć żarówkę z gniazda, wymień żarówkę na nową - wysokotemperaturową (300 °C) o następujących parametrach:

- napięcie 230 V

-moc 25 W

-G9

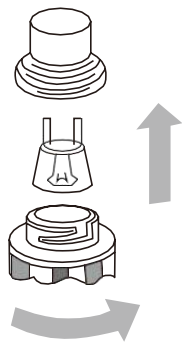

Oven light bulb

! Wkręć żarówkę, upewniając się, że jest prawidłowo włożona do ceramicznego gniazda.

! Przykręć pokrywę lampy.

Zdejmowanie drzwi

a. Drzwi piekarnika są całkowicie otwarte.

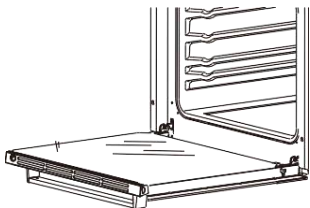

b. Zawiasy zatrzasku są całkowicie podniesione.

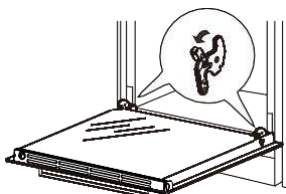

c. Delikatnie zamknij drzwiczki piekarnika, aż usłyszysz dźwięk zatrzasknięcia. Gdy osiągną pozycję zatrzasku, trzymając drzwiczki obiema rękami i kontynuując pchanie, pociągnij w tym samym czasie, aby śruba zawiasu została wyjęta z piekarnika.

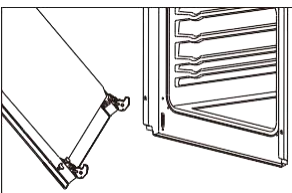
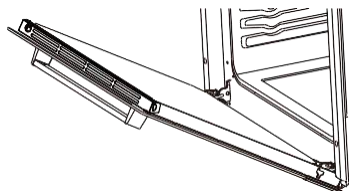

a. Po wyczyszczeniu zawias jest wyrównany z zatrzaskiem drzwiczek piekarnika, aż do wzajemnego zączębienia.

b. Gdy drzwiczki piekarnika są całkowicie otwarte, całkowicie popchnij zatrzask w dół do pierwotnej pozycji. Montaż drzwiczek piekarnika

Zdejmij wewnętrzny panel szklany

a. Szklane drzwiczki mają dwa plastikowe zatrzaski. Użyj śrubokręta płaskiego, aby włożyć go do otworu plastikowego zatrzasku i delikatnie go podważyć.

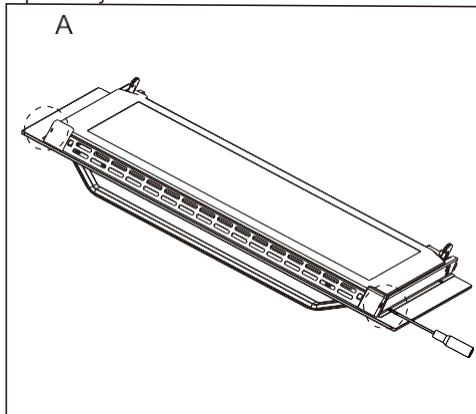

b. Zdejmij zatrzask i górne końce plastikowej kratki wentylacyjnej.

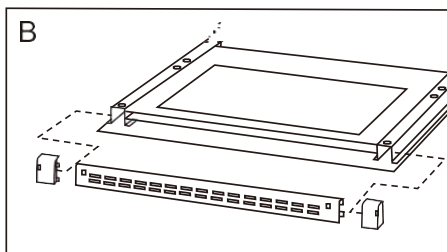

c. Wyciągnij wewnętrzną szybę spod plastikowego bloku. Po wyczyszczeniu wewnętrzną szybę należy włożyć do plastikowego bloku, a następnie zamontować powyższy plastikowy blok montażowy.

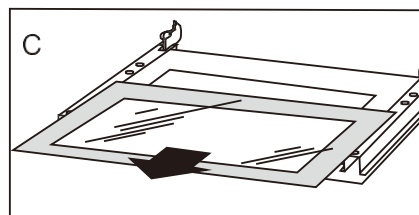

OBSŁUGA W NAGŁYCH WYPADKACH

W sytuacji awaryjnej należy:

! Wyłączyć wszystkie urządzenia robocze kuchenki

! Odłączyć główną wtyczkę

! Zadzwonić do centrum serwisowego

! Niektóre drobne usterki można naprawić, postępując zgodnie z instrukcjami podanymi w tabeli

PROBLEM	PRZYCZYNA	DZIAŁANIE
Urządzenie nie działa.	Przerwa w zasilaniu	Sprawdź domową skrzynkę bezpieczników, jeśli bezpiecznik jest przepalony, wymień go na nowy
Oświetlenie piekarnika nie działa	Żarówka jest poluzowana lub uszkodzona	Dokręć lub wymień przepaloną żarówkę (patrz rozdział Czyszczenie i konserwacja)

DANE TECHNICZNE

Napięcie znamionowe	220V-240V~; 50/60Hz
Moc znamionowa	max. 2,9 kw
Wymiary kuchenki Szer./Gł./Wys.	595/ 530/ 595 mm
Pojemność użytkowa kuchenki	61 litrów
Klasa energetyczna	na etykiecie energetycznej
Waga	Ok. 27 kg

gorenje

Naudotojo ir diegimo vadovas

Įmontuota elektrinė orkaitė

MODELIO NR.

BO6635E01B

BO6635E01X

BO6635E01BG

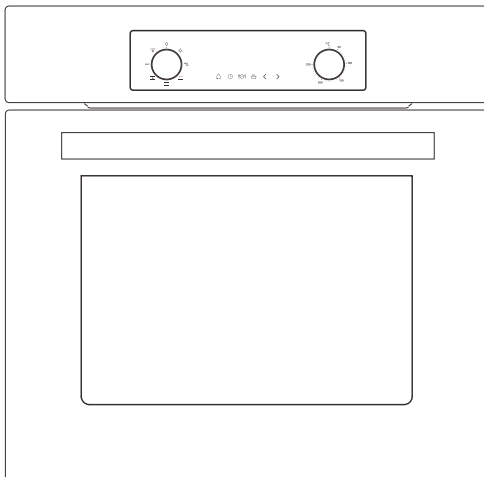

Prieš pradėdami naudotis įrenginiu, atidžiai perskaitykite šią instrukciją ir išsaugokite ją vėlesniam naudojimui.

ĮSPĖJIMAS

- Prietaisu neturi naudotis asmenys (įskaitant vaikus), kurių fizinės, jutiminės ar protinės galimybės yra ribotos arba kuriems trūksta patirties ir žinių, nebent jie būtų prižiūrimi arba instruktuojami. prižiūrimi vaikai neturi žaisti su prietaisu.
- Naudojimo metu prietaisas įkaista. Reikia stengtis neliesti kaitinimo elementų orkaitės viduje, skirtuose kepimo viryklėms ir orkaitėms.
- DĖMESIO! Naudojimo metu pasiekiamos dalys gali įkaisti. Maži vaikai turi laikytis atokiai nuo prietaiso.
- Nenaudokite šiurkščių abrazyvų arba aštrių metalinių gremžtukų valyti orkaitės durelių stiklui, nes jie gali subraižyti paviršių ir stiklas gali suskilti.
- Jei atliekant 11 punkte nurodytą bandymą temperatūros pakilimas laikymo stalčiaus vidinio dugno paviršiaus centre viršija temperatūrą, nustatytą rankenoms, laikomoms trumpą laiką įprastai naudojant, instrukcijoje turi būti nurodyta, kad šie paviršiai gali įkaisti.
- Prieš nuimant apsauginį skydelį orkaitė turi būti išjungta, o po valymo apsauginis skydelis turi būti vėl uždėtas pagal instrukciją.
- Išsami informacija, nurodanti, kaip teisingai įrengti lentynas.
- Garų valytuvus nenaudojamas.
- Prieš keisdami lempą, patikrinkite, ar prietaisas yra išjungtas, kad būtų išvengta elektros smūgio.
- Prietaiso negalima montuoti už dekoratyvinių durelių, kad jis neperkaistų.
- Prietaiso atjungimas po montavimo, naudojant prieinamą kištuką arba jungiklį fiksuotoje instaliacijoje.
- Jei maitinimo laidas yra pažeistas, pavojų išvengsite, jei jį pakeis gamintojas, jo įgaliotas klientų aptarnavimo darbuotojas ar reikiamos kvalifikacijos asmuo.
- Šis prietaisas turi būti prijungtas prie grandinės, kurioje yra izoliuojantis jungiklis, kurį naudotojas gali pasiekti po montavimo, užtikrindamas visišką atjungimą nuo maitinimo šaltinio. Atjungimas gali būti pasiektas įjungiant jungiklį fiksinėje elektros instaliacijoje pagal elektros instaliacijos taisykles.
- Ne jaunesni kaip 8 metų vaikai, ribotų fizinių, jutimo arba protinių gebėjimų asmenys ir turintieji per mažai patirties ir žinių gali naudoti prietaisą tik prižiūrimi kito asmens arba išmokyti saugaus darbo su prietaisu ir suprantantys jo keliamus pavojus. Vaikams negalima žaisti su prietaisu. Vaikams be priežiūros draudžiama valyti prietaisą ir imtis kitų naudotojo atliekamos priežiūros darbų.
- DĖMESIO! Dirbant prietaisas ir gretimos dalys labai įkaista.
- Stenkitės neliesti kaitinimo elementų.

ISPĒJIMAS

- Jaunesni kaip 8 metų amžiaus vaikai turi būti toliu nuo prietaiso, nebent jie yra nuolat prižiūrimi.
- Ne jaunesni kaip 8 metų vaikai, ribotų fizinių, jutimo arba protinių gebėjimų asmenys ir turintieji per mažai patirties ir žinių gali naudoti prietaisą tik prižiūrimi kito asmens arba išmokyti saugaus darbo su prietaisu ir suprantantys jo keliamus pavojus. Vaikams su prietaisu negalima žaisti. Vaikams be priežiūros draudžiama valyti ir imtis naudotojo atliekamos priežiūros darbų.

MIELAS KLIENTE

Orkaitę itin lengva naudoti ir ji yra itin efektyvi. Perskaitę naudojimo instrukciją, galėsite lengvai valdyti orkaitę.

Prieš supakuojant ir išvežant iš gamintojo, buvo kruopščiai patikrintas orkaitės saugumas ir funkcionalumas.

Prieš naudodami prietaisą, atidžiai perskaitykite naudojimo instrukciją.

Atidžiai laikydamiesi šios instrukcijos galėsite išvengti bet kokių problemų naudojant prietaisą.

Svarbu išsaugoti naudojimo instrukciją ir laikyti ją saugioje vietoje, kad bet kada būtų galima su ja susipažinti.

Kad išvengtumėte galimų nelaimingų atsitikimų, būtina atidžiai laikytis instrukcijoje pateiktų nurodymų.

Dėmesio

Nenaudokite orkaitės, kol neperskaitėte šios naudojimo instrukcijos.

Orkaitė skirta naudoti tik buityje.

Gamintojas pasilieka teisę atlikti pakeitimus, kurie neturi įtakos prietaiso veikimui.

TURINYS

SAUGOS INSTRUKCIJA	1
KAIP TAUPYTI ENERGIJĄ	3
PRIETAISO APRAŠYMAS	4
MONTAVIMAS	6
OPERACIJA	8
VALYMAS IR TECHNINĖ PRIEŽIŪRA	13
VEIKIMAS AVARINIŲ ATVEJŲ	16
TECHNINIAI DUOMENYS	17

SAUGOS INSTRUKCIJA

PASTABA:

Įsitinkite, kad netoliese (už prietaiso) yra įžemintas kištukinis lizdas

Įrenginiui rekomenduojama, bet nebūtina įrengti specialią maitinimo grandinę. Papildomi elektros prietaisai toje pačioje grandinėje gali viršyti tos grandinės srovės (srovės stiprio) vardinę vertę. Jei po jūsų įrenginio įrengimo grandinės pertraukiklis suveikia arba saugiklis sugenda pakartotinai, greičiausiai reikės specialios grandinės.

Prietaisą turi montuoti tik kvalifikuotas asmuo, laikydamasis pateiktų instrukcijų. Neteisingai įrengus prietaisą gali nukentėti žmonės, gyvūnai arba gali būti sugadintas turtas.

Gamintojas neprisiima atsakomybės už netinkamą įrengimą, dėl kurio gali nukentėti asmenys, gyvūnai ir būti sugadintas turtas.

Svarbu: Prieš atliekant prietaiso reguliavimo ar techninės priežiūros darbus, būtina atjungti prietaiso maitinimą.

DĖMESIO!

Naudojant šį gaminį visada reikia imtis pagrindinių atsargumo priemonių, įskaitant šias:

Jūsų įmontuojama orkaitė yra klasifikuotas elektros prietaisas. Kaip ir su bet koku elektros prietaisu, o ypač su elektriniais šildytuvais, būtina laikytis pagrindinių atsargumo priemonių, kad sumažintumėte fizinių nudegimų, nudegimų, elektros smūgių ir (arba) kitų sunkių sužalojimų ar mirties riziką.

- Veikimo metu prietaisas įkaista. Saugokitės, kad nepaliestumėte karštų orkaitės viduje esančių dalių.
- Šis buitinis prietaisas neskirtas naudoti asmenims (įskaitant vaikus) su fiziniais, jutimo ar psichiniais sutrikimais, arba neturintiems patirties ir žinių, jei jie nėra prižiūrimi ar negavo instrukcijų kaip naudoti prietaisą iš asmens, atsakingo už jų saugumą. Vaikus reikia prižiūrėti, kad jie nežaistų su prietaisu. Veikiant tiesioginis kontaktas su kaitlente gali sukelti nudegimus.
- Užtikrinkite, kad smulkūs buitinės įrangos daiktai, įskaitant jungiamuosius laidus, neliestų karštos orkaitės ar kaitlentės, nes šios įrangos izoliacinė medžiaga paprastai nėra atspari aukštai temperatūrai.
- Kepdami nepalikite viryklės be priežiūros. Aliejus ir riebalai dėl perkaitimo ar užvirimo gali užsiliepsnoti.
- Ant atidarytų orkaitės durelių nedėkite keptuvių, sveriančių daugiau kaip 15 kg, o ant kaitlentės – keptuvių, sveriančių daugiau kaip 25 kg.
- Durelėms valyti nenaudokite aštrių valymo priemonių ar aštrių metalinių daiktų, nes jie gali subraižyti paviršių, dėl to stiklas gali įtrūkti.
- Nenaudokite viryklės, jei yra techninis gedimas.
- Bet kokius gedimus turi pašalinti atitinkamą kvalifikaciją turintis ir įgaliotas asmuo.
- Įvykus incidentui dėl techninio gedimo, atjunkite maitinimą ir praneškite apie gedimą aptarnavimo centrui, kad jis būtų pašalintas.

- Reikia griežtai laikytis šioje naudojimo instrukcijoje pateiktų taisyklių ir nuostatų. Neleiskite virykle naudotis asmenims, kurie nėra susipažinę su šios instrukcijos turiniu.
- Viryklės negalima valyti garo valymo įranga.
- Šalia orkaitės esančios plokštės turi būti pagamintos iš karščiui atsparios medžiagos.
- Spintelės su fanera iš išorės turi būti sumontuotos su klijais, kurie gali atlaikyti iki 100 °C temperatūrą.
- Laikykite degias medžiagas, pvz., užuolaidas, portjeras, baldus, pagalves, drabužius, patalynę, patalynę, popierių ir pan., ne arčiau kaip 3 pėdų (0,9 m) atstumu nuo priekinių šonų ir galinės šildytuvo dalies. Nenaudokite šio įrenginio vietose, kur gali būti benzino, dažų ar kitų flambinamų skysčių arba su jais susijusių garų.
- Kad sumažintumėte gaisro pavojų, nestatykite ir nemontuokite šio įrenginio tose vietose, kur gali užsikimšti ventiliacijos ar cirkuliacijos kanalai.
- Įrenginio maitinimo laidas turi būti prijungtas prie tinkamai įžeminto ir apsaugoto 220–240 V elektros lizdo. Visada naudokite apsaugą nuo įžeminimo gedimų, jei to reikalauja elektros taisyklės. Kad sumažintumėte fizinio įsiplieskimo riziką, neikiškite maitinimo laido po kilimais, kiliminėmis dangomis ir pan. Laikykite maitinimo laidą atokiau nuo intensyvaus judėjimo vietų, kur jis gali kelti užkliuvimo pavojų.
- Venkite naudoti ilgintuvą, kuris gali perkaisti ir sukelti fizinį pavojų.
- Gabendami ar laikydami įrenginį, laikykite jį sausoje vietoje, apsaugotą nuo dulkių, pernelyg didelės vibracijos ar kitų veiksnių, kurie gali sugadinti įrenginį.
- Nenaudokite orkaitės su pažeistu laidu ar kištuku arba po to, kai šildytuvas veikia netinkamai, buvo numestas ar kaip nors pažeistas. Gražinkite orkaitę į įgaliotąjį techninės priežiūros centrą, kad ją patikrintų.
- Jei maitinimo laidas pažeistas, jis turi būti pakeistas specialiu laidu arba mazgu, gautu iš gamintojo ar jo priežiūros atstovo.
- Šią orkaitę naudokite tik taip, kaip aprašyta šiame vadove. Bet koks kitas, gamintojo nerekomenduojamas naudojimas gali sukelti fizinį smūgį, elektros smūgį arba sužaloti žmones.
- Šis buitinis prietaisas neskirtas naudoti asmenims (įskaitant vaikus) su fiziniais, jutimo ar psichiniais sutrikimais, arba neturintiems patirties ir žinių, jei jie nėra prižiūrimi ar negavo instrukcijų kaip naudoti prietaisą iš asmens, atsakingo už jų saugumą. Vaikus reikia prižiūrėti, kad jie nežaistų su prietaisu.
- Niekada nepilkite šalto vandens ant maisto, esančio ant karšto universalus padėklą ar kepimo skardos, arba tiesiai ant maisto, esančio karštoje orkaitėje. Susidarę garai gali sukelti rimtus nudegimus ar nudegimus, o staigus temperatūros pokytis gali pažeisti emalį.
- Neikelkite orkaitės už rankenos.

KAIP TAUPYTI ENERGIJĄ



Atsakingai naudodami energiją ne tik taupome pinigus, bet ir padedame aplinkai. Tad taupykite energiją. Štai kaip galite tai padaryti:

! **Neatidinkite keptuvės per dažnai (stebimas puodas niekada neužverda).**

Be reikalo dažnai neatidarinėkite orkaitės durelių.

! **Laiku išjunkite orkaitę ir išnaudokite likutinę šilumą.**

Jei gaminimo laikas ilgas, išjunkite kaitinimo zonas likus 5–10 minučių iki gaminimo pabaigos. Taip sutaupysite iki 20% energijos.

Orkaitę naudokite tik gamindami didesnius patiekalus.

Iki 1 kg svorio mėsą taupiau ruošti keptuvėje ant kaitlentės.

! **Išnaudokite orkaitės likutinę šilumą.**

Jei gaminimo trukmė ilgesnė nei 40 minučių, likus 10 minučių iki pabaigos išjunkite orkaitę.

Svarbu!

Kai naudojate laikmatį, nustatykite atitinkamai trumpesnį gaminimo laiką pagal ruošiamą patiekalą.

! **Išitikinkite, kad orkaitės durelės tinkamai uždarytos.**

Šiluma gali nutekėti pro išsiliejimus ant durelių sandariklių. Nedelsdami nuvalykite išsiliejusius skysčius.

! **Nestatykite kaitlentės šalia šaldytuvų / šaldiklių.**

Priešingu atveju be reikalo padidės energijos sąnaudos.

▶ IŠPAKAVIMAS



Transportavimo metu buvo naudojama apsauginė pakuotė, kad prietaisas būtų apsaugotas nuo pažeidimų. Išpakavę išmeskite visus pakuotės elementus taip, kad nepadarytumėte žalos aplinkai.

Visos prietaiso pakavimui naudotos medžiagos yra ekologiškos; jas galima 100 % perdirbti ir jos pažymėtos atitinkamu simboliu.

Dėmesio
Išpakavimo metu pakavimo medžiagas (polietileno maišelius, polistirolo gabalėlius ir kt.) laikykite vaikams nepasiekiamoje vietoje.

▶ PRIETAISO UTILIZAVIMAS



Senų prietaisų nereikėtų tiesiog išmesti kartu su įprastomis buitinėmis atliekomis, o pristatyti į elektros ir elektroninės įrangos surinkimo ir perdirbimo centrą. Simbolis, parodytas ant gaminio, naudojimo instrukcijos ar pakuotės, rodo, kad jis tinkamas perdirbti.

Prietaiso viduje panaudotos medžiagos gali būti perdirbamos ir apie tai pateikiama informacija etiketėje. Perdirbdami naudotų prietaisų medžiagas ar kitas dalis, reikšmingai prisidedate prie mūsų aplinkos apsaugos.

Informaciją apie tinkamus panaudotų prietaisų utilizavimo centrus gali suteikti vietos valdžios institucijos.

PRIETAISO APRAŠYMAS

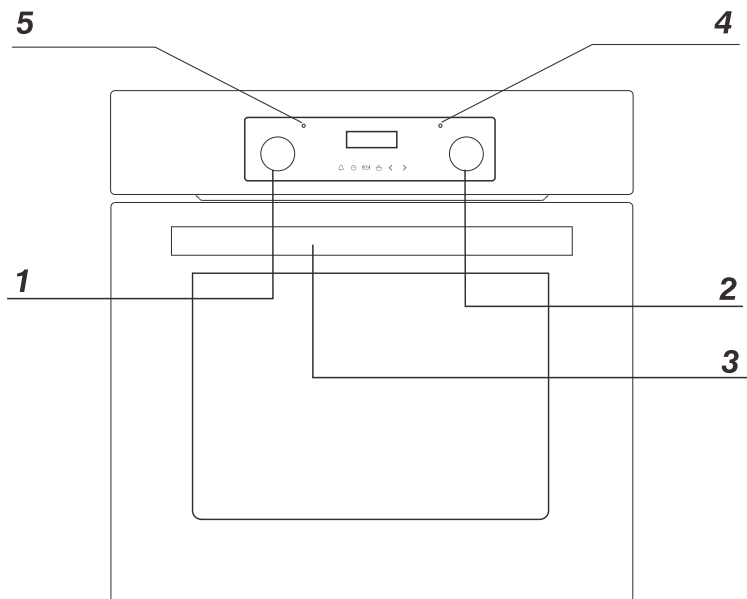

- 1 Orkaitės funkcijų pasirinkimo rankenėlė
- 2 Temperatūros reguliavimo rankenėlė
- 3 Orkaitės durelių rankenėlė
- 4 Raudona temperatūros regulatoriaus signalinė lemputė
- 5 Oranžinė funkcijos veikimo signalinė lemputė

PRIETAISO SPECIFIKACIJOS

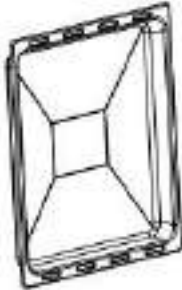

Gilus padėklas

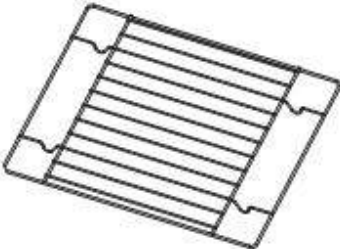

Orkaitės lentyna

Montavimas

- Virtuvės patalpa turi būti sausa ir vėdinama, joje turi būti įrengta efektyvi ventiliacija. Montuojant orkaitę, reikia užtikrinti lengvą prieigą prie visų valdymo elementų.
- Tai įmontuojama orkaitė, todėl jos galinę sienelę ir vieną šoninę sienelę galima statyti šalia aukšto baldo arba sienos. Dangą arba fanerą, naudojamą ant filmuotų baldų, reikia klijuoti karščiui atspariais klėjais (100 °C). Taip išvengiama paviršiaus deformacijos arba dangos atsiskyrimo.
- Padarykite schemoje pateiktą matmenų angą, skirtą filtruojamai orkaitei.
- Įsitinkinkite, kad maitinimo kištukas yra atjungtas, tada prijunkite orkaitę prie maitinimo šaltinio.
- Įkiškite orkaitę iki galo į angą, neleiddami keturiems varžtams, esantiems schemoje parodytose vietose, iškristi.

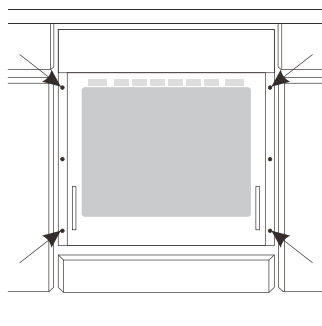
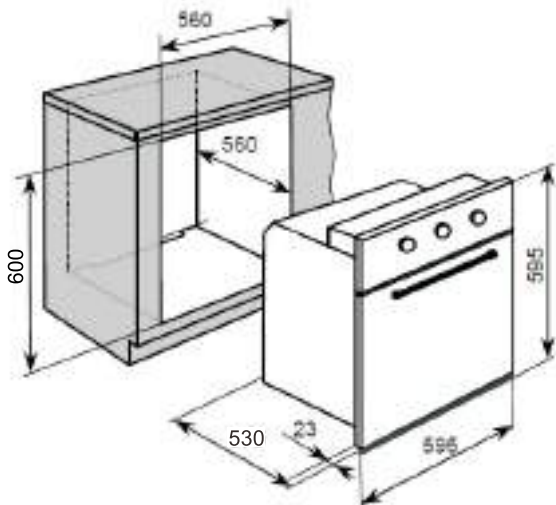
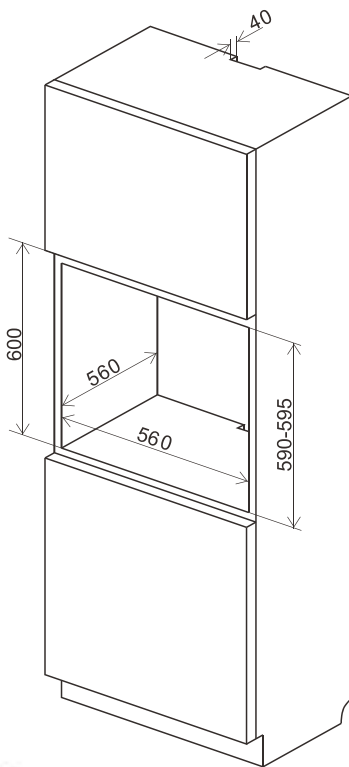

Gaminio matmenys

Aukštis: 595 mm
Plotis: 595 mm
Gylis: 530 mm

Angos matmenys

600 mm
560 mm
560 mm (min)

Elektros jungtis

Įspėjimas

Visus elektros darbus turi atlikti tinkamą kvalifikaciją turintis ir įgaliotas elektrikas. Negalima atlikti jokių elektros energijos tiekimo pakeitimų ar tyčinių pakeitimų.

Montavimo nurodymai

Orkaitė pagaminta taip, kad veiktų su trifazės kintamosios srovės šaltiniu (220 V–240 V/50 Hz). Prijungimo schemą taip pat rasite ant prijungimo dėžutės dangtelio. Atminkite, kad prijungimo laidas turi atitikti prijungimo tipą ir orkaitės vardinę galią.

Prijungimo laidas turi būti pritvirtintas įtempimą mažinančiame spaustuke.

Įspėjimas

Nepamirškite prijungti saugos grandinės prie jungiamosios dėžutės gnybto, pažymėto 

Prijungimo dėžutės gnybtą, pažymėtą ženklu  Orkaitės elektros maitinimo šaltinis turi turėti saugos jungiklį, kuriuo avariniu atveju būtų galima išjungti maitinimą. Atstumas tarp saugos jungiklio darbinį kontaktų turi būti ne mažesnis kaip 3 mm.

Prieš prijungiant orkaitę prie elektros tinklo, svarbu perskaityti duomenų plokštelėje ir prijungimo schemoje pateiktą informaciją.

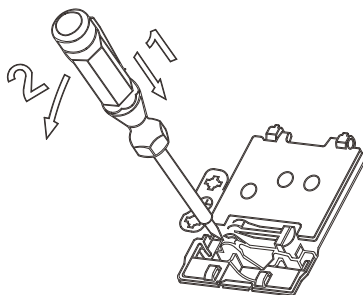
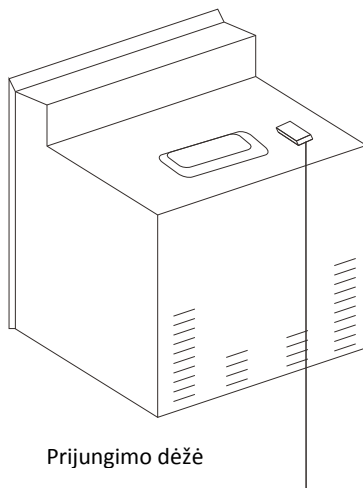

JUNGIMO SCHEMA

Įspėjimas. Kaitinimo elementų įtampa 220V~240V

Įspėjimas. Bet kokio jungimo atveju saugos laidas turi būti prijungtas prie  PE gnybto

220V~240V įžemintus vienos fazės kaitinimo elementus prijunkite taip: rudą laidą prijunkite prie L, o mėlyną laidą – prie N, apsauginį laidą (geltonai žalia) prijunkite prie 

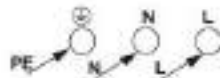
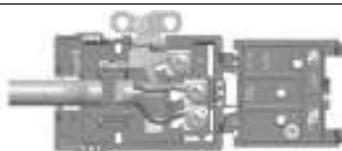

220V-240V~

NAUDOJIMAS

Valdymo pultas

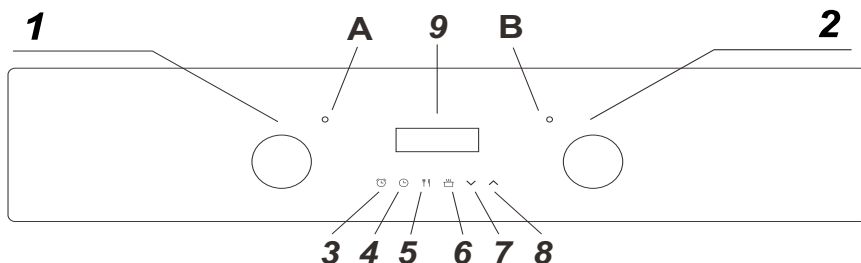

- 1) Orkaitės funkcijų pasirinkimo rankenėlė
- 2) Termostato valdymo rankenėlė
- 3) Minučių skaičiuotuvo mygtuko
- 4) Trukmės mygtukas
- 5) Kepimo pabaigos mygtukas
- 6) Rankinio valdymo mygtukas
- 7) Minuso mygtukas
- 8) Pluso mygtukas
- 9) LED ekranas

A) Maitinimo indikatoriaus lemputė
B) Orkaitės veikimo lemputė

Orkaitės programatoriaus / laikmačio ekranas

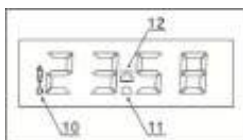

- 10) Automatinės funkcijos simbolis
- 11) Minučių skaičiuotuvo simbolis
- 12) Rankinio valdymo simbolis

Orkaitės programatoriaus / laikmačio nustatymas ir naudojimas

Rankinio veikimo režimo pasirinkimas

Pirmą kartą prijungus prietaisą prie elektros tinklo, laikmačio ekrane mirksės skaičiai. Prieš pasirinkdami kepimo funkciją arba nustatydami temperatūrą, turite įjungti rankinį režimą.

Norėdami pasirinkti rankinio valdymo režimą, paspauskite valdymo skydelyje esantį rankinio valdymo mygtuką (6).

Laikrodžio nustatymas (paros laikas)

Nustatę orkaitę rankiniam darbui, taip pat turėtumėte nustatyti dienos laiką.

o Paspaudę rankinio valdymo mygtuką (6), naudokite minuso mygtuką (7) ir pliuso mygtuką (8), kad sureguliuotumėte ekrane rodomą laiką. Nustatę, kad ekrane rodomas teisingas laikas, atleiskite minuso ir pliuso mygtukus. Po kelių sekundžių ekrane bus rodomas laikas ir galėsite naudotis orkaitė.

Orkaitės laikmatis

o Su orkaitės atšildymo funkcija galima naudoti tik minučių laikmatį. Nė vienas iš kitų laikmačio režimų neveikia su atitirpinimo funkcija.

Prieš naudodami pirmą kartą

o Norėdami pašalinti visus likučius iš orkaitės, kurie galėjo likti po gamybos proceso, turėtumėte pasirinkti ventiliatoriaus orkaitės funkciją ir nustatyti termostato maksimalią temperatūrą.

o Visiškai normalu, kad šio proceso metu gali atsirasti kvapas.

o Šio proceso metu turėtum įsitikinti, kad visi kambario langai yra atidaryti.

o Patartina nepasilikti kambaryje, kol vyksta degimo procesas.

o Orkaitę 30–40 minučių palikite įjungtą maksimaliu režimu.

o Atvėsus orkaitės ertmei, ją reikia nuvalyti šiltu muiluotu vandeniu, naudojant kempinę arba minkštą šluostę. Negalima naudoti abrazyvinių valiklių.

o Išorines orkaitės dalis reikia valyti šiltu muiluotu vandeniu, naudojant kempinę arba minkštą šluostę. Negalima naudoti abrazyvinių valiklių.

o Rekomenduojame šio prietaiso nerūdijančio plieno paviršiams reguliariai naudoti tinkamą nerūdijančio plieno valiklį ir poliravimo priemonę.

Minučių skaičiuotuvo funkcijos nustatymas

Minučių skaičiuotuvo funkciją galite nustatyti bet kuriuo metu, nepriklausomai nuo to, ar pasirinkta orkaitės funkcija. Naudodamiesi minučių skaičiuotuvo funkcija galite nustatyti laiko tarpą, kuriam pasibaigus pasigirs signalas.

o Paspauskite minučių skaičiuotuvo mygtuką (3), – ekrane bus rodoma vertė 00:00. Minuso (7) ir pliuso (8) mygtukais nustatykite laiko tarpą, kurį norite, kad minutų skaičiuotuvus skaičiuotų laiką.

o Kai ekrane bus rodomas pageidaujamas atgalinio skaičiavimo laikas, atleiskite minuso ir pliuso mygtukus. Laikmačio ekrane pasirodys minučių skaičiuotuvo simbolis (11).

o Nustačius atgalinio skaičiavimo laiką, jį galima sutrumpinti arba pailginti naudojant minuso arba pliuso mygtukus.

o Pasibaigus atgalinio laiko skaičiavimo laikui, pasigirs garsinis signalas. Signalą galima nutildyti paspaudus minučių skaičiuotuvo mygtuką.

o Svarbu: Nutilus signalui, orkaitė toliau kais. Jei baigėte gaminti maistą, orkaitės funkcijų pasirinkimo ir termostato valdymo rankenėlę pasukite į 0.

Trukmės funkcijos nustatymas

Naudodami šią funkciją galėsite nustatyti atgalinio laiko skaičiavimo funkciją, panašiai kaip minučių skaičiuotuvo funkciją. Tačiau pasibaigus atgalinio skaičiavimo laikui orkaitė toliau nebekaista.

Termostato valdymo rankenėle (2) nustatykite reikiamą temperatūrą. Ekrane pasirodys rankinio o veikimo simbolis (12).

- o Orkaitės funkcijų pasirinkimo rankenėle (1) pasirinkite reikiamą kepimo režimą.
- o Tada galima nustatyti reikiamą gaminimo trukmę.
- o Paspauskite trukmės mygtuką (4) ir ekrane bus rodoma vertė 00:00. Mygtukais minus (7) ir plus (8) nustatykite trukmės funkcijos laikotarpį, kuriam turi būti skaičiuojamas laikas.
- o Kai ekrane bus rodomas pageidaujamas atgalinio skaičiavimo laikas, atleiskite minuso ir pliuso mygtukus. Atgalinis skaičiavimas prasidės iš karto, o laikmačio ekrane pasirodys užrašas AUTO.
- o Nustačius atgalinio skaičiavimo laiką, jį galima sutrumpinti arba pailginti naudojant minuso arba pliuso mygtukus.
- o Pasibaigus atgalinio skaičiavimo laikui pasigirs garsinis signalas ir orkaitė išsijungs. Žodis AUTO mirksės, o kaitinimo simbolis išnyks. Signalą galima nutildyti paspaudus trukmės mygtuką.
- o Panaudojus trukmės funkciją, orkaitę reikės grąžinti į rankinį režimą. Norėdami tai padaryti, paspauskite rankinio valdymo mygtuką. Iš ekrano išnyks žodis AUTO ir vietoj jo atsiras rankinio valdymo simbolis.
- o **Svarbu:** Jei termostato valdymo rankenėlės ir orkaitės funkcijų pasirinkimo rankenėlės nepasukate į 0 padėtį, prietaisas veiks toliau, kai tik paspausite rankinio valdymo mygtuką.

Kepimo pabaigos funkcijos nustatymas

Ši funkcija panaši į trukmės funkciją, tačiau vietoj to, kad pasirinktumėte laiko tarpą, po kurio norite, kad orkaitė išsijungtų. Pasirenkate paros laiką, kuriuo norite, kad orkaitė išsijungtų.

- o Termostato valdymo rankenėle (2) nustatykite reikiamą temperatūrą. Ekrane pasirodys rankinio valdymo simbolis (12).
- o Orkaitės funkcijų pasirinkimo rankenėle (1) pasirinkite reikiamą kepimo režimą.
- o Paspauskite gaminimo pabaigos mygtuką (5) ir ekrane bus rodoma vertė 00:00. Mygtukais minus (7) ir plus (8) nustatykite paros laiką, kuriuo norite, kad orkaitė nustotų gaminti maistą. Laikmatis apskaičiuos, kiek laiko truks kepimas pagal pasirinktą paros laiką, ir parodys jį ekrane.
- o Kai ekranas pasieks dienos laiką, kuriuo norite, kad orkaitė nustotų gaminti, atleiskite minuso ir pliuso mygtukus. Atgalinis skaičiavimas prasidės iš karto, o laikmačio ekrane pasirodys užrašas AUTO.
- o Nustačius laiką, jį galima keisti paspaudžiant minuso ir pliuso mygtukus.
- o Kai paros laikas pasieks nustatytą gaminimo pabaigos laiką, orkaitė išsijungs ir pasigirs garsinis signalas. Žodis AUTO mirksės, o kaitinimo simbolis išnyks. Signalą galima nutildyti paspaudus gaminimo pabaigos arba trukmės mygtuką.
- o Panaudojus pradžios ir pabaigos laiko funkciją, orkaitę reikės grąžinti į rankinio veikimo režimą. Norėdami tai padaryti, paspauskite rankinio valdymo mygtuką. Iš ekrano išnyks žodis AUTO ir vietoj jo atsiras rankinio valdymo simbolis.
- o **Svarbu:** Jei termostato valdymo rankenėlės ir orkaitės funkcijų pasirinkimo rankenėlės nepasukate į 0 padėtį, prietaisas veiks toliau, kai tik paspausite rankinio valdymo mygtuką.

Orkaitės įjungimas ir išjungimas

Norėdami įjungti orkaitę, turite:

! nustatyti reikiamas orkaitės darbo sąlygas, temperatūrą ir šildymo režimą,

! nustatykite rankenėlę į reikiamą padėtį, sukdami ją į dešinę.

► Orkaitės funkcijos ir veikimas.

Natūralios konvekcijos orkaitė (įprastinė)

Orkaitę galima pašildyti naudojant apatinį ir viršutinį šildytuvus. Orkaitės veikimas valdomas orkaitės funkcijų rankenėle – norėdami nustatyti reikiamą funkciją, turite pasukti rankenėlę į pasirinktą padėtį.

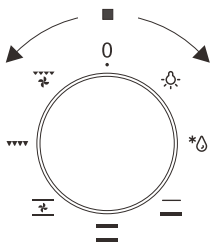

taip pat temperatūros reguliatoriaus rankenėle – norėdami nustatyti reikiamą funkciją, turėtumėte pasukti rankenėlę į pasirinktą padėtį.

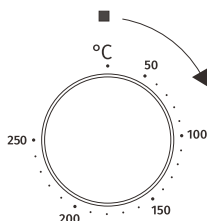

Orkaitę galima išjungti nustatant abi šias rankenėles į padėtį "•"/"0".

Dėmesio

Esant šiai orkaitės funkcijos rankenėlės padėčiai, kai temperatūros reguliatorius nustatomas į kitą padėtį nei nulis, gali užsidegti raudona lemputė, nors orkaitė nekaista.

Galimos rankenėlių padėtyys



Atskiras orkaitės apšvietimas

Nustačius rankenėlę į šią padėtį, įjungiamas orkaitės viduje esantis apšvietimas. Jį naudokite, pavyzdžiui, plaudami orkaitės kamerą.



Atitirpinimas

Ši funkcija leidžia greitai ir švelniai atšildyti visus šaldytus maisto produktus naudojant vidinį ventiliatorių.



Įjungtas apatinis šildytuvus

Kai rankenėlė nustatyta į šią padėtį, orkaitė šildoma naudojant tik apatinį šildytuvą. Naudokite, pvz., galutiniam apskrudinimui iš apačios.



Apatiniai ir viršutiniai šildytuvai įjungti

Nustačius rankenėlę į šią padėtį, orkaitę galima kaitinti įprastu būdu.



Ventiliatorius, apatinis ir viršutinis šildytuvai įjungti

Šioje rankenėlės padėtyje orkaitė atlieka pyrago funkciją. Įprastinė orkaitė su ventiliatoriumi.



Kombinuotas grilis (Grilis ir viršutinis šildytuvus)

Kai įjungtas kombinuotas grilis, galima kepti ant grotelių vienu metu įjungus grilį ir viršutinį šildytuvą. Ši funkcija leidžia pasiekti aukštesnę temperatūrą kepimo zonos viršuje, todėl patiekalas intensyviau apskrudna ir galima kepti didesnes porcijas.



Ijungtas ventiliatorius ir kombinuotas grilis

Pasukus rankenėlę į šią padėtį, orkaitėje įjungžiama kombinuoto grilio ir ventiliatoriaus funkcija. Praktiškai ši funkcija leidžia pagreitinti kepimo ant grotelių procesą ir pagerinti patiekalo skonį. Griliu reikia naudotis tik uždarius orkaitės dureles.

Dėmesio

Pasirinkus bet kokią kaitinimo funkciją jis bus įjungtas tik po to, kai temperatūros reguliatoriaus rankenėle bus nustatyta temperatūra.

Orkaitės įjungimą rodo dvi signalinės lemputės – geltona ir raudona, kurios įsijungia. Įsijungusi geltona lemputė reiškia, kad orkaitė veikia. Jei raudona lemputė užgęsta, tai reiškia, kad orkaitė pasiekė nustatytą temperatūrą. Jei recepte rekomenduojama patiekalus dėti į pašildytą orkaitę, to nereikėtų daryti, kol pirmą kartą neužgęsta raudona lemputė. Kepant raudona lemputė laikinai užsidega ir užgęsta (kad būtų palaikoma temperatūra orkaitės viduje). Geltona lemputė taip pat gali įsijungti „orkaitės kameros apšvietimo“ rankenėlės padėtyje.

VALYMAS IR TECHNINĖ PRIEŽIŪRA

Užtikrindami tinkamą viryklės valymą ir priežiūrą, galite daryti reikšmingą įtaką tam, kad prietaisas ir toliau veiktų be gedimų.

Prieš pradėdami valyti, viryklę turite išjungti ir įsitikinti, kad visos rankenėlės nustatytos į „•“/”0“. padėtį. Nepradėkite valyti, kol kaitlentė visiškai neatvėso.

Dėmesio

Aštrią geležtę visuomet reikia apsaugoti reguliuojant dangtelį (tiesiog paspauskite jį nykščiu). Galimi sužalojimai, todėl naudodami šį prietaisą būkite atsargūs – laikykite jį vaikams nepasiekiamoje vietoje.

! Rekomenduojamos tinkamos lengvos valymo ar plovimo priemonės, pavyzdžiui, bet kokios rūšies skysčiai ar emulsijos riebalams pašalinti. Ypač rekomenduojamos specialios valymo priemonės, pavyzdžiui, „COLLO“ „Luneta“, „Sidel Stahlglanz“, „Stahl-Fix“, skirtos plovimui ir valymui, ir „Cera Fix“, skirtos priežiūrai. Jei rekomenduojamų produktų nėra, patartina naudoti šilto vandens tirpalą su nedideliu kiekiu plovimo skysčio arba nerūdijančio plieno plautuvių valymo priemonių.

Dėmesio

Priekinio stiklo skydelio valymui ir priežiūrai nenaudokite valymo priemonių, kurių sudėtyje yra abrazyvinių medžiagų.

! valymas garais:

- 250 ml vandens (1 stiklinė) supilkite į dubenį, įdėtą į orkaitę pirmame lygyje nuo apačios,
- uždarykite orkaitės dureles,
- nustatykite temperatūros rankenėlę į 50 °C ,o funkcinę rankenėlę į apatinę šildytuvo padėtį,
- kaitinkite orkaitės kamerą maždaug 30 minučių,
- atidarykite orkaitės dureles, nuvalykite kameros vidų šluoste arba kempine ir nuplaukite šiltu vandeniu su plovimo skysčiu.

Įspėjimas. Valant garais po kaitlente gali atsirasti drėgmės ar vandens likučių.

! Išvalę orkaitės kamerą, sausai ją nušluostykite.

Orkaitės lemputės keitimas

Kad išvengtumėte elektros smūgio, prieš keisdami lempuotę įsitikinkite, kad prietaisas yra išjungtas.

! Nustatykite visas valdymo rankenėles į padėtį „•“/„0“ ir ištraukite elektros tinklo kištuką,

! atsukite ir nuplaukite lempos dangtelį, tada sausai nušluostykite.

! išsukite lempuotę iš lizdo, pakeiskite lempuotę nauja – aukštos temperatūros (300 °C) lempuotę, kurios parametrai yra tokie:

- įtampa 230 V
- galia (25 W)
- G9

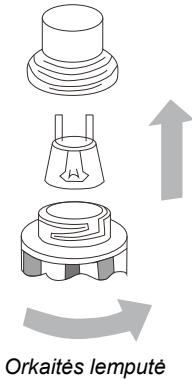

! Įsukite lempuotę ir įsitikinkite, kad ji tinkamai įstatyta į keraminį lizdą.

! Užsukite lemputės dangtelį.

Durelių nuėmimas

a. Orkaitės durelės yra visiškai atidarytos.

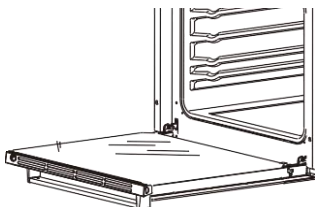

b. Užrakto vyriai visiškai pakelti.

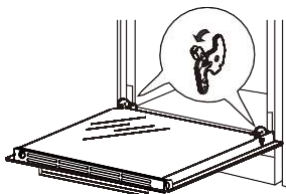

c. Švelniai uždarykite orkaitės dureles, kol išgirsite sukibimo garsą. Kai jos pasieks prispaudimo padėtį, abiem rankomis laikydami dureles ir toliau stumkite, traukite aukštyn tuo pačiu metu, kad vyrių varžtas būtų išimtas iš orkaitės.

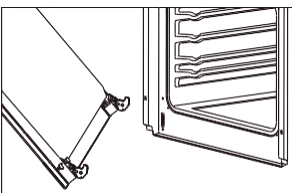
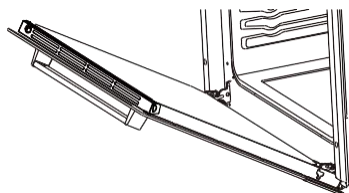

a. Išvalius vyrius sulygiuokite su orkaitės durelių sklėsčiu, stumkite, kol užgrius vienas kitam.

b. Orkaitės durelės visiškai atidarytos ir iki galo nustumkite sklęstį žemyn į pradinę padėtį. Orkaitės durelių montavimas

Nuimkite vidinę stiklo plokštę

a. Stiklinės durelės turi du plastikinius fiksuotus blokelius. Į plastikinio fiksuojamo bloko skylutę įkiškite atsuktuvą su grioveliu ir atsargiai jį išjudinkite.

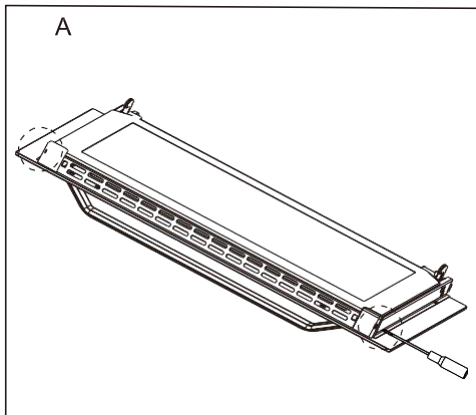

b. Išimkite fiksuotą blokėlį ir viršutinius plastikinio vedinimo tinkelio galus.

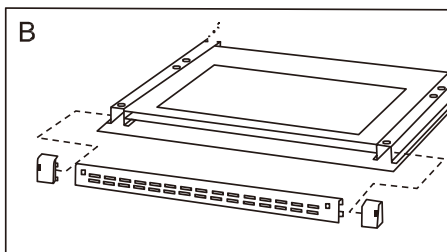

c. Vidinis stiklas ištraukiamas iš po plastikinio fiksuoto bloko. Išvalę vidinį stiklą įdėkite toliau esantį plastikinį fiksuojamą bloką, tada sumontuokite pirmiau nurodytą plastikinį montavimo bloką.

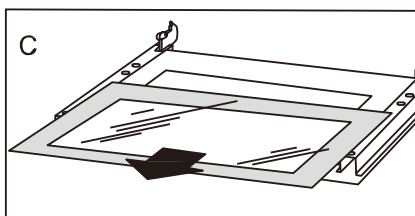

VEIKIMAS SKUBIU ATVEJU

Susidarius avarinei situacijai, turėtumėte:

! išjungti visus viryklės darbinus blokus

! ištraukti elektros tinklo kištuką

! skambinti į techninės priežiūros centrą

! Kai kuriuos nedidelius gedimus galima pašalinti vadovaujantis lentelėje pateiktomis instrukcijomis

PROBLEMA	PRIEŽASTIS	VEIKSMAI
Prietaisas neveikia	Nutrūkęs maitinimas	Patikrinkite buitinių saugiklių dėžutę, jei yra perdegęs saugiklis, pakeiskite jį nauju
Orkaitės apšvietimas neveikia	Lemputė atsilaisvinusi arba pažeista	Priveržkite arba pakeiskite perdegusią lemputę (žr. skyrių „Valymas ir priežiūra“)

TECHNINIAI DUOMENYS

Vardinė įtampa	220V-240V~; 50/60 Hz
Vardinė galia	maks. 2,9 kW
Viryklės matmenys Š/D/H	595/530/595 mm
Naudingoji orkaitės galia	61 litrų
Energijos klasė	energijos vartojimo efektyvumo etiketėje
Svoris	apie 27 kg

gorenje

Lietošanas un uzstādīšanas pamācība Iebūvēta elektriskā cepeškrāsns

MODEĻA NR.

BO6635E01B

BO6635E01X

BO6635E01BG

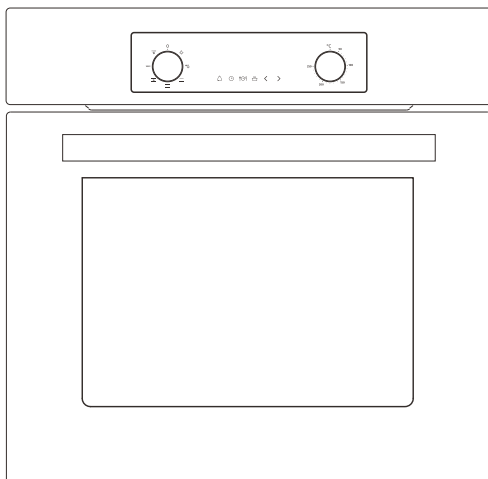

Pirms darba ar šo ierīci, lūdzu, rūpīgi izlasiet šo pamācību un saglabāiet to turpmākai uzziņai.

BRĪDINĀJUMS

- Ierīci nedrīkst lietot personas (tostarp bērni) ar ierobežotām fiziskām, sensorām vai garīgām spējām, bez pieredzes un zināšanām, izņemot gadījumus, kad šīs personas saistībā ar ierīces lietošanu uzrauga vai apmāca. Bērni jāuzrauga, lai viņi nespēlētos ar ierīci.
- Lietojuma laikā ierīces sakarst. Jāievēro piesardzība, lai nepieskartos sildelementiem cepeškrāsns iekšpusē – ne plīti, ne savrupā cepeškrāsnī.
- BRĪDINĀJUMS: Pieklūstamās daļas lietojuma laikā var sakarst. Mazi bērni jātur atstatu no ierīces.
- Krāsns durtiņu stikla tīrīšanā nelietojiet agresīvus abrazīvos tīrīšanas līdzekļus vai asus metāla skrāpņus, jo tie var saskrāpēt virsmu un attiecīgi stikls var saplīst.
- Ja 11. punktā minētās pārbaudes laikā temperatūras paaugstinājums uzglabāšanas atvilktnes iekšējās apakšējās virsmas centrā pārsniedz to, kāds noteikts attiecībā uz rokturiem, kas parastā lietojumā tiek turēti īsu brīdi, instrukcijā jānorāda, ka šīs virsmas var sakarst.
- Pirms aizsarga noņemšanas cepeškrāsns jāizslēdz un pēc tīrīšanas aizsargs jāatliek vietā saskaņā ar instrukcijām.
- Sīkāka informācija, kas norāda pareizu plauktu uzstādīšanu.
- Tvaika tīrītāju nedrīkst lietot.
- Pirms spuldzes maiņas ierīce noteikti jāizslēdz, lai nepieļautu elektriskā trieciena iespēju.
- Ierīci nedrīkst uzstādīt aiz dekoratīvām durvīm, lai attiecīgi nepieļautu tās pārkaršanu.
- Ierīces atvienošana pēc uzstādīšanas, izmantojot pieklūstamu kontaktdakšu vai slēdzi fiksētā elektroinstalācijā.
- Ja barošanas vads ir bojāts, tas jānomaina ražotājam, servisa pārstāvim vai līdzīgi kvalificētai personai, lai neradītu bīstamību.
- Šī ierīce jāsavieno ar ķēdi, kurā uzstādīts izolējošs slēdzis, kam pēc uzstādīšanas var piekļūt lietotājs, nodrošinot pilnīgu atvienošana no barošanas avota. Atvienošana var panākt, uzstādot slēdzi fiksētajā elektroinstalācijā saskaņā ar elektroinstalācijas noteikumiem.
- Šo ierīci var lietot bērni, kas vecāki par 8 gadiem, un cilvēki ar samazinātām fiziskām, maņu vai garīgajām spējām vai ar nepietiekamu pieredzi un zināšanām, ar noteikumu, ka viņi tiek uzraudzīti vai ir saņēmuši norādījumus par ierīces drošu lietošanu un ir sapratuši ar to saistītos riskus. Bērni nedrīkst spēlēties ar ierīci. Bērni nedrīkst veikt ierīces tīrīšanu un lietotājam veicamo apkopi bez uzraudzības.
- BRĪDINĀJUMS Lietojuma laikā ierīce un tās pieklūstamās daļas sakarst.
- Jāievēro piesardzība, lai neskartu sildelementus.

BRĪDINĀJUMS

- Bērni, kas ir jaunāki par 8 gadiem, jātur atstatu, ja vien tie netiek pastāvīgi uzraudzīti.
- Ierīci drīkst lietot bērni no 8 gadu vecuma un personas ar ierobežotām maņām, fiziskām vai garīgajām spējām, kā arī bez pieredzes un zināšanām, ja šīs personas uzrauga pieaugušais vai tās ir apmācītas par drošu iekārtas lietošanu un apzinās iespējamo bīstamību. Bērni nedrīkst spēlēties ar ierīci. Bērni nedrīkst veikt ierīces tīrīšanu un lietotājam veicamo apkopi bez uzraudzības.

GODĀTAIS KLIENT!

Cepeškrāsns ir ārkārtīgi viegli lietojama un ļoti lietderīga. Pēc lietošanas pamācības izlasīšanas darbs ar cepeškrāsni būs vienkāršs.

Pirms iepakojšanas un izlaišanas no ražotnes cepeškrāsns drošība un funkcionalitāte tika rūpīgi pārbaudīta.

Pirms ierīces lietošanas, lūdzu, rūpīgi izlasiet lietošanas pamācību.

Rūpīgi ievērojot šos norādījumus, jūs varēsiet izvairīties no jebkādām problēmām ierīces lietošanā.

Svarīgi paturēt lietošanas pamācību un uzglabāt drošā vietā, lai jebkurā laikā varētu tajā ieskatīties.

Lai izvairītos no iespējamiem negadījumiem, rūpīgi jāievēro pamācībā sniegtie norādījumi.

Uzmanību!

Nelietojiet cepeškrāsni, iekams nav izlasīta šī lietošanas pamācība.

Šī cepeškrāsns paredzēta tikai sadzīves lietojumam.

Ražotājs patur tiesības veikt izmaiņas, kas neietekmē ierīces darbību.

SATURS

NORĀDĪJUMI PAR DROŠUMU.....	1
KĀ TAUPĪT ENERGIJU.....	3
IERĪCES APRAKSTS.....	4
UZSTĀDĪŠANA.....	6
DARBINĀŠANA.....	8
TĪRĪŠANA UN APKOPE.....	13
RĪCĪBA ĀRKĀRTAS GADĪJUMĀ.....	16
TEHNISKIE DATI.....	17

NORĀDĪJUMI PAR DROŠUMU

IEVĒROJIET:

Iezemētai kontaktligzdai noteikti jābūt tuvumā (aiz ierīces).

Ierīce ir ieteicama atsevišķa elektroenerģijas ķēde, tomēr nav obligāta. Papildu elektroierīces tajā pašā ķēdē var pārsniegt šīs ķēdes strāvas (ampēru) nominālu. Ja pēc ierīces uzstādīšanas atkārtoti nostrādā automātiskais slēdzis vai izdeg drošinātājs, tad, visticamāk, būs nepieciešama atsevišķa ķēde.

!Ierīci drīkst uzstādīt tikai kvalificēta persona saskaņā ar sniegtajiem norādījumiem. Nepareiza uzstādīšana var kaitēt cilvēkiem vai dzīvniekiem vai radīt materiālus zaudējumus.

Ražotājs neuzņemas nekādu atbildību par nepareizu uzstādīšanu, kas var kaitēt cilvēkiem vai dzīvniekiem vai radīt materiālus zaudējumus.

Svarīgi Pirms jebkādu regulēšanas vai apkopes darbu veikšanas jāpārtrauc elektroenerģijas padeve ierīcei.

BRĪDINĀJUMS

Lietojot šo produktu, vienmēr jāievēro piesardzības pasākumi, ieskaitot turpmākos:

Iebūvētā cepeškrāsns ir klasificēta elektroierīce. Kā ar ikvienu elektroierīci un jo īpaši ar elektriskajiem sildelementiem, jāievēro pamata piesardzības pasākumi, lai mazinātu ugunsgrēka, apdegumu, elektrotriecienu un/vai citu smagu fizisku traumu vai nāves risku.

- Darba laikā ierīce sakarst. Ievērojiet piesardzību, lai neskartos pie karstajām daļām cepeškrāsns iekšpusē.
- Šī ierīce nav paredzēta lietošanai personām (tostarp bērniem) ar ierobežotām fiziskām, sensorām vai garīgām spējām, bez pieredzes un zināšanām, ja vien persona, kura atbild par viņu drošību, nav apmācījusi šīs personas, kā ierīci lietot. Bērni ir jāuzrauga, lai nodrošinātu, ka tie nespēlējas ar ierīci. Darbības laikā tieša saskare ar cepeškrāsnsi var radīt apdegumus!
- Nodrošiniet, lai mazi sadzīves tehnikas priekšmeti, tostarp savienojuma vadi, neskartos pie karstās cepeškrāsns vai plīts virsmas, jo šī aprīkojuma izolācijas materiāls parasti nav izturīgs pret augstu temperatūru.
- Cepšanas laikā neatstājiet cepeškrāsnsi bez uzraudzības. Eļļas un tauki pārkaršanas vai pārvārīšanas dēļ var aizdegties.
- Nenovietojiet traukus, kas sver vairāk par 15 kg, uz atvērtajām cepeškrāsns durtiņām, un traukus, kuru svars pārsniedz 25 kg, – uz plīts virsmas.
- Durtiņu tīrīšanā nelietojiet agresīvus tīrīšanas līdzekļus vai asus metāla priekšmetus, jo tie var saskrāpēt virsmu, kā rezultātā stikls var saplaisāt.
- Nelietojiet cepeškrāsnsi tehniskas kļūmes gadījumā.
- Jebkādi defekti jānovērš atbilstoši kvalificētai un pilnvarotai personai.
- Jebkādu incidenta gadījumā, ko izraisījusi tehniska kļūme, atvienojiet elektroenerģijas padevi un piesakiet kļūmi servisa centram, lai to labotu.

- Stingri jāievēro šajā lietošanas pamācībā ietvertie noteikumi un nosacījumi. Neļaujiet nevienam, kurš nav iepazinies ar šīs lietošanas pamācības saturu, rīkoties ar cepeškrāsni.
- Cepeškrāsni nedrīkst tīrīt ar tvaika tīrīšanas aprīkojumu.
- Cepeškrāsns tuvumā esošajiem paneļiem jābūt ražotiem no karstumizturīga materiāla.
- Skapji ar finiera ārpusi jāmontē ar līmēm, kas var izturēt temperatūru līdz 100°C.
- Degošus materiālus, tādus kā aizkari, drapērijas, mēbeles, spilveni, apģērbs, veļa, gultas veļa, papīrs u. tml., turiet vismaz 3 pēdu (0,9 metru) attālumā no sildelementa priekšpusēs un aizmugures. Nelietojiet šo ierīci vietās, kur var atrasties benzīns, krāsa vai citi viegli uzliesmojoši šķidrumi vai ar tiem saistīti izgarojumi.
- Lai mazinātu ugunsgrēka risku, nenovietojiet un neuzstādiēt šo ierīci vietās, kur var tikt aizsprostoti ventilācijas vai cirkulācijas kanāli.
- Ierīces barošanas vads jāpievieno pareizi iezemētai un aizsargātai 220–240 V elektriskajai kontaktligzdai. Vienmēr lietojiet aizsardzību pret zemējuma defektiem, ja to pieprasa elektrokodekss. Lai mazinātu ugunsgrēka risku, neizvelciet barošanas vadu zem tepīkiem, paklājiem u. tml. Turiet barošanas vadu atstatu no intensīvas pārvietošanās zonām, kur tas var sagādāt pakļupšanas risku.
- Izvairieties no pagarinājuma vada lietošanas, jo tas var pārkarst un izraisīt ugunsgrēku.
- Transportējot vai uzglabājot ierīci, turiet to sausā vietā, kur nav putekļu, pārmērīgas vibrācijas vai citu faktoru, kas var ierīci sabojāt.
- Nedarbiniet cepeškrāsni ar bojātu vadu vai kontaktdakšu vai pēc tam, kad sildelements nedarbojas pareizi, ir nomests vai jebkādā veidā bojāts. Nododiet cepeškrāsni pārbaudei pilnvarotā servisa centrā.
- Ja barošanas vads ir bojāts, tas jānomaina ar īpašu vadu vai kopumu, kas pieejams no ražotāja vai tā servisa pārstāvja.
- Lietojiet šo cepeškrāsni tikai tā, kā aprakstīts šajā pamācībā. Jebkāds cits lietojums, ko nav ieteicis ražotājs, var izraisīt ugunsgrēku, elektrotriecienu vai fiziskas traumas cilvēkiem.
- Šī ierīce nav paredzēta lietošanai personām (tostarp bērniem) ar ierobežotām fiziskām, sensorām vai garīgām spējām, bez pieredzes un zināšanām, ja vien persona, kura atbild par viņu drošību, nav apmācījusi šīs personas, kā ierīci lietot. Bērni ir jāuzrauga, lai nodrošinātu, ka tie nespēlējas ar ierīci.
- Nekādā gadījumā nepievienojiet aukstu ūdeni ēdienam uz karstas universālās paplātes vai cepšanas paplātes vai tieši uz ēdiena karstā cepeškrāsnī. Radītais tvaiks var izraisīt smagus apdegumus vai applaucējumus, un pēkšņa temperatūras maiņa var sabojāt emalju.
- Neceliet cepeškrāsni aiz roktura.

KĀ TAUPĪT ENERĢIJU



Atbildīgs enerģijas lietojums ne tikai ietaupa naudu, bet arī palīdz apkārtējai videi. Tādēļ taupīsim enerģiju! Un to var darīt šādi:

! **Necilājiet pārāk bieži trauka vāku (tā trauks nekad neuzvārīsies!)**

Neveriet vajā cepeškrāsns durtiņas nevajadzīgi bieži.

! **Laikus izslēdziet cepeškrāsni un izmantojiet atlikušo siltumu.**

Ja gatavojat ilgu laiku, izslēdziet sildīšanas zonas 5–10 minūtes pirms gatavošanas pabeigšanas, tādējādi ietaupot līdz pat 20% enerģijas.

Lietojiet cepeškrāsni tikai lielāku ēdienu gatavošanai.

Līdz 1 kg gaļas ekonomiskāk var pagatavot pannā uz plīts virsmas.

! **Izmantojiet atlikušo siltumu no cepeškrāsns.**

Ja gatavošanas laiks ir ilgāks par 40 minūtēm, izslēdziet cepeškrāsni 10 minūtes pirms beigu laika.

Svarīgi! Izmantojot taimeru, atbilstoši gatavojamajam ēdienam iestatiet īsāku gatavošanas laiku.

! **Cepeškrāsns durtiņām noteikti jābūt pareizi aizvērtām.**

Siltums var izplūst ar šļakatām uz durtiņu blīvēm. Nekavējoties notīriet visas šļakatas.

! **Neuzstādiēt plīti tiešā ledusskapju/saldētavu tuvumā.**

Pretējā gadījumā enerģijas patēriņš nevajadzīgi palielinās.

IERĪCES IZPAKOŠANA



Transportēšanas laikā tika izmantots aizsargiepakojums, lai ierīci aizsargātu pret jebkādu sabojāšanu. Pēc izpakošanas, lūdzu, atbrīvojieties no visiem iepakojuma elementiem tā, lai tas nekaitētu apkārtējai videi.

Visi ierīces iepakojumā izmantotie materiāli ir videi draudzīgi; tie ir 100% pārstrādājami un marķēti ar atbilstošu simbolu. Uzmanību! Izpakošanas laikā iepakojuma materiāli (polietilēna maisiņi, polistirola gabali u. c.) jāglabā bērniem nepieejamā vietā.

ATBRĪVOŠANĀS NO IERĪCES



Vecās ierīces nedrīkst vienkārši izmest kopā ar parastiem sadzīves atkritumiem – tās jānogādā elektrisko un elektronisko iekārtu savākšanas un pārstrādes centrā. Simbols, kas redzams uz produkta, lietošanas pamācības vai iepakojuma, norāda, ka tas piemērots otrreizējai pārstrādei.

Materiāli, kas izmantoti ierīces iekšpusē, ir pārstrādājami, un tie marķēti ar informāciju par šādu pārstrādi. Pārstrādājot materiālus vai citas daļas no lietotām ierīcēm, jūs sniegsiet būtisku ieguldījumu vides aizsardzībā.

Vietējā iestāde var sniegt informāciju par atbilstošiem nolietoto ierīču utilizācijas centriem.

IERĪCES APRAKSTS

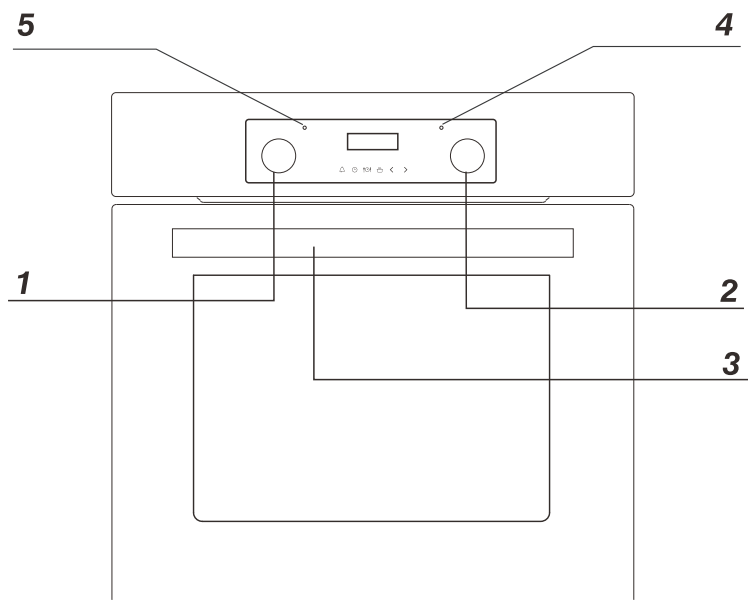

- 1 Cepeškrāsns funkciju atlasē grozāmpoga
- 2 Temperatūras regulēšanas grozāmpoga
- 3 Cepeškrāsns durvju rokturis
- 4 Sarkana temperatūras regulētāja signāllampīņa
- 5 Oranža funkcijas darbības signāllampīņa

IERĪCES SPECIFIKĀCIJAS

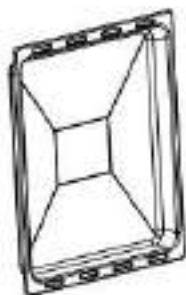

Dziļā paplāte

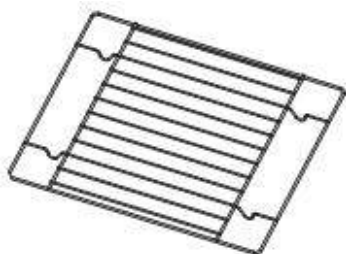

Cepeškrāsns plaukts

UZSTĀDĪŠANA

- Virtuves zonai jābūt sausai un vēdinātai, un aprīkotai ar efektīvu ventilāciju. Uzstādot cepeškrāsni, jānodrošina viegla piekļuve visiem vadības elementiem.
- Šī ir iebūvēta cepeškrāsns, kuras aizmugurējo sienu un vienu sānu sienu var novietot blakus augstai mēbelei vai sienai. Uzstādītajām mēbelēm izmantotais pārklājums vai finieris jāpielīmē ar karstumizturīgu līmi (100 °C). Tas novērš virsmas deformēšanos vai pārklājuma atdalīšanos.
- Uzstādāmajai cepeškrāsnij izveidojiet atvērums ar diagrammā norādītajiem izmēriem.
- Elektrotīkla kontaktdakšai noteikti jābūt atvienotai, pēc tam atkal pievienojiet cepeškrāsni elektroenerģijas padevei.
- Ievietojiet cepeškrāsni pilnībā atvērumā, nepieļaujot četru skrūvju, kas atrodas diagrammā norādītajās vietās, izkrišanu.

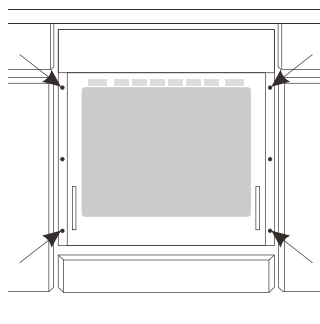
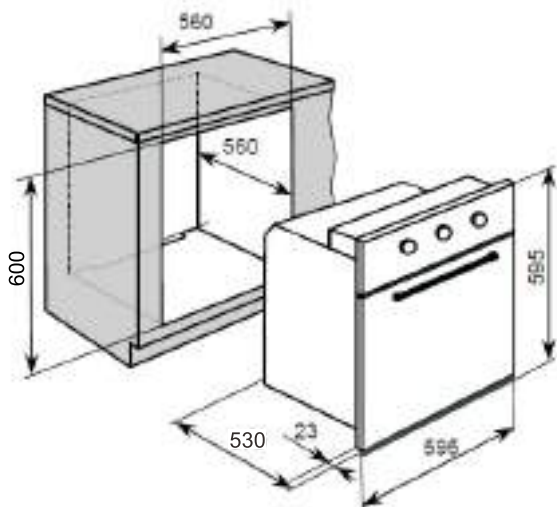
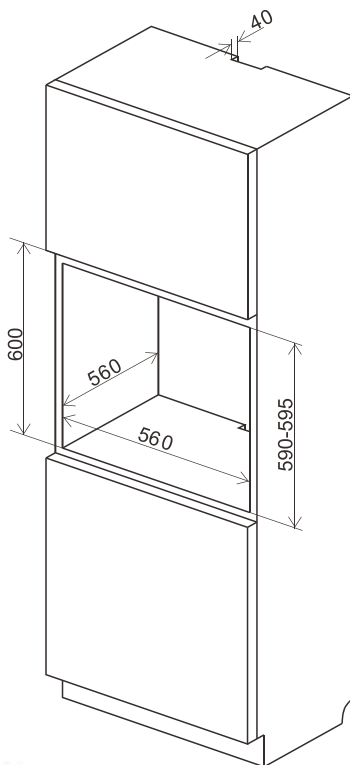

Produkta izmēri

Augstums: 595 mm
Platums: 595 mm
Dziļums: 530 mm

Atvēruma izmēri

600 mm
560 mm
560 mm (min.)

Elektriskais savienojums

Brīdinājums!

Visi elektroinstalācijas darbi jāveic atbilstoši kvalificētam un pilnvarotam elektriķim. Nedrīkst veikt nekādas modifikācijas vai patvaļīgas izmaiņas elektroenerģijas padevē.

Uzstādīšanas vadlīnijas

Cepeškrāsns ir ražota darbam ar trīsfāzu maiņstrāvu (220 V–240 V/ 50 Hz). Savienojumu diagramma ir atrodama arī uz savienojumu kārbas vāka. Atcerieties, ka savienojuma vadam jāatbilst cepeškrāsns savienojuma veidam un nominālajai jaudai.

Savienojuma kabelis jāiestiprina spriegojuma atbrīvošanas skavā.



Brīdinājums!

Atcerieties drošības kādi savienot ar savienojumu kārbas spaili, kas marķēta ar .

Savienojumu kārbas spaili, kas marķēta ar  Cepeškrāsns elektroenerģijas padevei jābūt ar drošības slēdzi, kas ļauj ārkārtas gadījumā atvienot elektroenerģiju. Atstatumam starp drošības slēdža darba kontaktiem jābūt vismaz 3 mm.

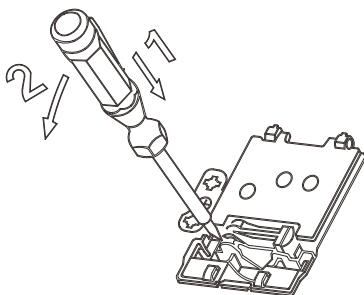
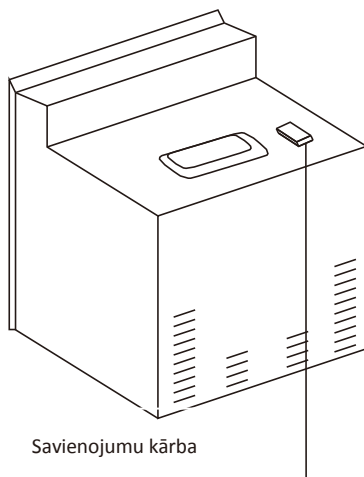
Pirms cepeškrāsns pievienošanas elektroenerģijas padevei ir svarīgi izlasīt informāciju datu plāksnītē un savienojumu diagrammā.

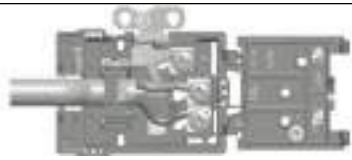

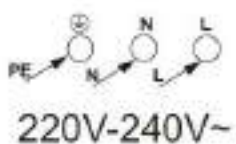
SAVIENOJUMU DIAGRAMMA	
Uzmanību! Sildelementu spriegums 220 V~240 V Uzmanību! Jebkāda savienojuma gadījumā drošības vads jāsavieno ar  PE spaili	
220 V–240 V izemētas vienfāzes gadījumā savienojiet: brūno vadu savienojiet ar L, zilo vadu savienojiet ar N, drošības vadu (dzeltenī zaļo) savienojiet ar 	

DARBĪBA

Vadības panelis

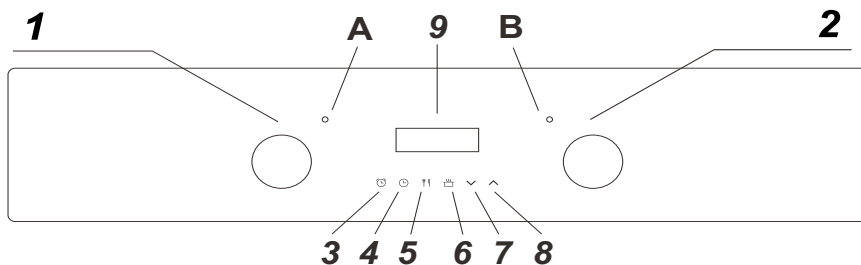

1) Cepeškrāsns funkciju atlasē
grozāmpoga

2) Termostata regulēšanas
grozāmpoga

3) Minūšu atgādnēs poga

4) Ilguma poga

5) Gatavošanas beigu poga

6) Manuālas darbības poga

7) Mīnusa poga

8) Plusa poga

9) LED displejs

A) Jaudas
indikatorlampiņa

B) Cepeškrāsns darba
lampiņa

Cepeškrāsns

programmēšanas/taimera displejs

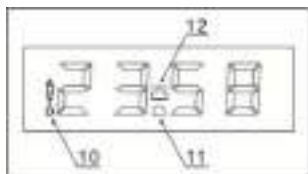

10) Automātiskās funkcijas simbols

11) Minūšu atgādnēs simbols

12) Manuālas darbības simbols

Cepeškrāsns programmēšanas/taimera iestatīšana un lietošana

Manuālas darbības režīma atlasīšana

Ierīci pirmo reizi pievienojot elektrotīkla enerģijas padevei, taimera displejā mirgos cipari. Lai varētu izvēlēties gatavošanas funkciju vai iestatīt temperatūru, ierīce jāiestata manuālas darbības režīmā

0 Lai atlasītu manuālas darbības režīmu, piespiediet manuālas darbības pogu (6) vadības panelī.

Pulksteņa (dienas laika) iestatīšana

Pēc cepeškrāsns iestatīšanas manuālai darbībai ir jāiestata arī dienas laiks.

O Pēc tam, kad piespiesta manuālās darbības poga (6), lietojiet mīnusa pogu (7) un plusa pogu (8), lai pielāgotu displejā redzamo laiku. Kad displejā iestatīts pareizais laiks, atlaidiet mīnusa un plusa pogas. Pēc dažām sekundēm laiks displejā nofiksēsies, un jūs varēsīt cepeškrāsni lietot.

Cepeškrāsns taimeris

O Ar cepeškrāsns atslaidināšanas funkciju var izmantot tikai minūšu atgādni. Ar atslaidināšanas funkciju neviens cits taimera režīms nedarbosies.

Pirms pirmās lietošanas reizes

O Lai no cepeškrāsns iztīrītu atlikumus, kas, iespējams, tur palikuši no ražošanas procesa, atlasiet ventilatora cepeškrāsns funkciju un iestatiet termostatu uz maksimālās temperatūras iestatījumu.

O Tas ir pilnīgi normāli, ja šī procesa laikā rodas smaka.

O Šī procesa laikā visiem logiem telpā noteikti jābūt atvērtiem.

O Kamēr notiek izdedzināšanas process, ieteicams nepalikāt telpā.

O Cepeškrāsni vajadzētu atstāt uz maksimālās temperatūras iestatījumu 30–40 minūtes.

O Kad cepeškrāsns dobums būs atdzisis, tas jāiztīra ar siltu ziepjūdeni, izmantojot sūkli vai mīkstu drānu. Nedrīkst lietot abrazīvus tīrīšanas līdzekļus.

O Cepeškrāsns ārējās daļas jātīra ar siltu ziepjūdeni, izmantojot sūkli vai mīkstu drānu. Nedrīkst lietot abrazīvus tīrīšanas līdzekļus.

O Iesakām šīs ierīces nerūsējošā tērauda virsmu tīrīšanā regulāri lietot atbilstošu nerūsējošā tērauda tīrīšanas un pulēšanas līdzekli.

Minūšu atgādnēs funkcijas iestatīšana

Minūšu atgādni var iestatīt jebkurā laikā neatkarīgi no tā, vai ir atlasīta cepeškrāsns funkcija. Varat iestatīt laika periodu, izmantojot minūšu atgādnēs funkciju, un, kad šis laika periods būs pagājis, atskanēs signāls.

O Piespiediet minūšu atgādnēs pogu (3), displejā tiks rādīta vērtība 00:00. Izmantojot mīnusa (7) un plusa (8) pogas, iestatiet laika periodu, kāds minūšu atgādnei jāskaita atpakaļ.

O Kad displejs ir sasniedzis vajadzīgo atpakaļskaitāmo laiku, atlaidiet mīnusa un plusa pogas. Taimera displejā parādīsies minūšu atgādnēs simbols (11).

O Kad atpakaļskaitāmais laiks ir iestatīts, to var saīsināt vai pagarināt, izmantojot mīnusa vai plusa pogas.

O Kad atpakaļskaitāmais laiks būs pagājis, atskanēs signāls. Signālu var aplūsināt, piespiežot minūšu atgādnēs pogu.

O Svarīgi Kad signāls būs aplūsināts, cepeškrāsns turpinās karsēt. Ja gatavošana ir pabeigta, pagrieziet cepeškrāsns funkciju selektoru un termostata vadības grozāmpogu uz 0:

Ilguma funkcijas iestatīšana

Šī funkcija ļaus iestatīt atpakaļskaitāmu laiku līdzīgi minūšu atgādnēs funkcijai. Tomēr cepeškrāsns vairs neturpinās karsēšanu, beidzoties atpakaļskaitāmajam periodam.

Izmantojiet termostata vadības grozāmpogu (2), lai iestatītu vajadzīgo temperatūru. Displejā parādīsies manuālās darbības simbols (12).

- o Ar cepeškrāsns funkciju atlases grozāmpogu (1) atlasiet vajadzīgo gatavošanas režīmu.
- o Tad ir iespējams iestatīt vajadzīgo gatavošanas laika ilgumu.
- o Piespiediet ilguma pogu (4), un displejā tiks rādīta vērtība 00:00. Izmantojot mīnusa (7) un plusa (8) pogas, iestatiet ilguma funkcijas periodu, kāds jāskaita atpakaļ.
- o Kad displejs ir sasniedzis vajadzīgo atpakaļskaitāmo laiku, atlaidiet mīnusa un plusa pogas. Atpakaļskaitīšana sāksies nekavējoties, un taimera displejā parādīsies vārds AUTO.
- o Kad atpakaļskaitāmais laiks ir iestatīts, to var saīsināt vai pagarināt, izmantojot mīnusa vai plusa pogas.
- o Kad atpakaļskaitāmais laiks būs pagājis, atskanēs signāls, un cepeškrāsns izslēgsies. Mirgos vārds AUTO, un karsēšanas simbols pazudīs. Signālu var aplūsināt, piespiežot ilguma pogu.
- o Pēc ilguma funkcijas izmantošanas cepeškrāsns darbība būs jāatjauno manuālajā režīmā. Lai to izdarītu, jāpiespiež "manuālās darbības" poga, vārds AUTO pazudīs no displeja, un tā vietā parādīsies manuālās darbības simbols.
- o **Svarīgi!** Ja nepagriežat termostata vadības grozāmpogu un cepeškrāsns funkcijas atlases grozāmpogu uz 0, ierīce turpinās darboties, tiklīdz būs piespiesta manuālās darbības poga.

Gatavošanas beigu funkcijas iestatīšana

Šī funkcija ir līdzīga ilguma funkcijai, taču tā vietā, lai atlasītu laika periodu, pēc kura cepeškrāsns vēlaties izslēgt, jūs atlasāt dienas laiku, kurā vēlaties, lai cepeškrāsns izslēgtos.

- o Izmantojiet termostata vadības grozāmpogu (2), lai iestatītu vajadzīgo temperatūru. Displejā parādīsies manuālās darbības simbols (12).
- o Ar cepeškrāsns funkciju atlases grozāmpogu (1) atlasiet vajadzīgo gatavošanas režīmu.
- o Piespiediet gatavošanas beigu pogu (5), un displejā tiks rādīta vērtība 00:00. Izmantojot mīnusa (7) un plusa (8) pogas, iestatiet dienas laiku, kurā vēlaties, lai cepeškrāsns beigtu gatavošanu. Taimeris aprēķinās, cik ilgs būs gatavošanas laiks, pamatojoties uz jūsu izvēlēto dienas laiku, un parādīs to displejā.
- o Kad displejs ir sasniedzis dienas laiku, kurā vēlaties, lai cepeškrāsns pārtrauktu gatavošanu, atlaidiet mīnusa un plusa pogas. Atpakaļskaitīšana sāksies nekavējoties, un taimera displejā parādīsies vārds AUTO.
- o Kad laiks ir iestatīts, to var mainīt, piespiežot mīnusa un plusa pogas.
- o Kad dienas laiks sasniegs iestatītā gatavošanas laika beigas, cepeškrāsns izslēgsies un atskanēs signāls. Mirgos vārds AUTO, un karsēšanas simbols pazudīs. Signālu var aplūsināt, piespiežot gatavošanas beigu vai ilguma pogu.
- o Pēc sākuma un beigu laiks funkcijas izmantošanas cepeškrāsns darbība būs jāatjauno manuālajā režīmā. Lai to izdarītu, jāpiespiež manuālās darbības poga, vārds AUTO pazudīs no displeja, un tā vietā parādīsies manuālās darbības simbols.
- o **Svarīgi!** Ja nepagriežat termostata vadības grozāmpogu un cepeškrāsns funkcijas atlases grozāmpogu uz 0, ierīce turpinās darboties, tiklīdz būs piespiesta manuālās darbības poga.

Cepeškrāsns ieslēgšana un izslēgšana

Lai ieslēgtu cepeškrāsni, nepieciešams:

! Iestatīt vajadzīgos cepeškrāsns darba nosacījumus, temperatūru un karsēšanas režīmu.

! Iestatīt grozāmpogu vajadzīgajā pozīcijā, griežot to uz labo pusi.

Cepeškrāsns funkcijas un darbība.

Dabiskās konvekcijas cepeškrāsns (tradicionālā)

Cepeškrāsni var uzsildīt, izmantojot apakšējo un augšējo sildelementu. Cepeškrāsns darbību regulē cepeškrāsns funkciju grozāmpoga – lai iestatītu vajadzīgo funkciju, pagrieziet grozāmpogu atlasītajā pozīcijā;

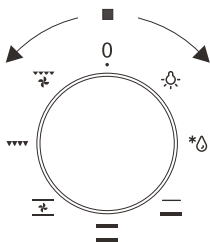

kā arī temperatūras regulētāja grozāmpoga – lai iestatītu vajadzīgo funkciju, pagrieziet grozāmpogu atlasītajā pozīcijā.

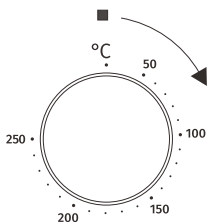



Cepeškrāsni var izslēgt, abas šīs grozāmpogas iestatot pozīcijā "●"/"○".

Uzmanību!

Šajā cepeškrāsns funkciju grozāmpogas pozīcijā, iestatot temperatūras regulētāja pozīcijā, kas nav nulle, var iedegties sarkanā gaisma, lai gan cepeškrāsns nav uzsilusi.

Iespējamās grozāmpogas pozīcijas

 **Atsevišķs cepeškrāsns apgaismojums**
Iestatot grozāmpogu šajā pozīcijā, tiek ieslēgts apgaismojums cepeškrāsns iekšpusē. Izmantojiet, piemēram, mazgājot cepeškrāsns kameru.

 **Atlaidināšana**
Pateicoties iekšējam ventilatoram, šī funkcija sniedz iespēju ātri un saudzīgi atlaidināt visus saldētos produktus.

 **Ieslēgts apakšējais sildelements**
Kad grozāmpoga ir iestatīta šajā pozīcijā, cepeškrāsns tiek uzkaršēta, izmantojot tikai apakšējo sildelementu. Izmantojiet, piem., galīgajā apcepšana no apakšas.

 **Ieslēgts apakšējais un augšējais sildelements**
Grozāmpogas iestatīšana šajā pozīcijā sniedz iespēju cepeškrāsni karsēt tradicionāli.

 **Ieslēgts ventilators, apakšējais un augšējais sildelements**
Šajā grozāmpogas pozīcijā cepeškrāsns izpilda kūku cepšanas funkciju. Tradicionālā cepeškrāsns ar ventilatoru.

 **Kombinētais grils (grils un augšējais sildelements)**
Kad aktīvs ir "kombinētais grils", tas sniedz iespēju grilēt ar vienlaikus ieslēgtu grilu un augšējo sildelementu. Šī funkcija nodrošina augstāku temperatūru gatavošanas zonas augšpusē, kas izraisa intensīvāku ēdiena apbrūnināšanu un ļauj grilēt lielākas porcijas.



Ieslēgts ventilators un kombinētais grils

Kad grozāmpoga ir pagriezta šajā pozīcijā, cepeškrāsns aktivizē kombinētā grila un ventilatora funkciju. Praksē šī funkcija ļauj paātrināt grilēšanas procesu un uzlabot ēdiena garšu. Grilu vajadzētu izmantot tikai ar aizvērtām cepeškrāsns durtiņām.

Uzmanību!

Atlasot jebkuru karsēšanas funkciju (ieslēdzot putotāju u. tml.), cepeškrāsns tiks ieslēgta tikai pēc tam, kad temperatūra būs iestatīta ar temperatūras regulētāja grozāmpogu.

Par cepeškrāsns ieslēgšanu liecina divu signāllampiņu, dzeltenas un sarkanas, iedegšanās. Degoša dzeltenā lampiņa nozīmē, ka cepeškrāsns darbojas. Ja nodziest sarkanā lampiņa, tas nozīmē, ka cepeškrāsns ir sasniegusi iestatīto temperatūru. Ja receptē ieteikts traukus ievietot uzsildītā cepeškrāsnī, to nevajadzētu darīt, iekams sarkanā lampiņa nav pirmo reizi nodzisis. Cepšanas laikā sarkanā lampiņa īslaicīgi iedegsies un nodzisis (lai uzturētu temperatūru cepeškrāsnī). Dzeltenā signāllampiņa var iedegties arī grozāmpogas pozīcijā, "apgaismojot cepeškrāsns kameru".

TĪRĪŠANA UN APKOPE

Nodrošinot pienācīgu cepeškrāsns tīrīšanu un apkopi, jūs varat būtiski ietekmēt ierīces pastāvīgu darbību bez kļūmēm.

Pirms tīrīšanas sākuma cepeškrāsns ir jāizslēdz, turklāt jānodrošina, lai visas grozāmpogas būtu iestatītas pozīcijā “•”/”0”. Nesāciet tīrīšanu, iekams cepeškrāsns nav pilnībā atdzisusi.

Uzmanību! Asais asmens vienmēr jāaizsargā, ieregulējot pārsegu (tas tikai jāpabīda ar īkšķi). Ir iespējamās fiziskas traumas, tādēļ ievērojiet piesardzību, lietojot šo instrumentu; turiet to bērniem nepieejamā vietā.

Ieteicami piemēroti viegli tīrīšanas vai mazgāšanas līdzekļi, tādi kā, piem., jebkāda veida šķidrums vai emulsijas tauku noņemšanai. Jo īpaši ir ieteicami speciālie tīrīšanas līdzekļi, tādi kā COLLO Luneta, Sidol Stahlglanz, Stahl-Fix mazgāšanai un tīrīšanai un Cera Fix apkopei. Ja ieteiktie līdzekļi nav pieejami, vēlams izmantot silta ūdens un neliela daudzuma mazgāšanas līdzekļa šķīdumu vai nerūsējošā tērauda izlietņu tīrīšanas līdzekļus.

Uzmanību!

Stikla priekšējā paneļa tīrīšanā un apkopē nelietojiet tīrīšanas produktus, kas satur abrazīvus materiālus.

! tīrīšana ar tvaiku:

- ielejiet 250 ml ūdens (1 glāzi) bļodā, ko ievietojat cepeškrāsnī, pirmajā līmenī no apakšas,
- aizveriet cepeškrāsns durtiņas,
- iestatiet temperatūras grozāmpogu uz 50°C un funkciju grozāmpogu uz apakšējā sildelementa pozīciju,
- karsējiet cepeškrāsns kameru aptuveni 30 minūtes,
- atveriet cepeškrāsns durtiņas, izslaukiet kameras iekšpusi ar drānu vai sūkli un izmazgājiet ar siltu ūdeni un trauku mazgāšanas līdzekli.

Uzmanību! Tīrīšanas ar tvaiku rezultātā zem cepeškrāsns iespējamās mitruma vai ūdens paliekas.

! Pēc cepeškrāsns kameras tīrīšanas izslaukiet to sausu.

Cepeškrāsns apgaismojuma spuldzes maiņa

Lai nepieļautu elektrotriecienu iespēju, pirms spuldzes maiņas ierīce noteikti jāizslēdz.

! Iestatiet visas vadības grozāmpogas pozīcijā "●"/"0" un atvienojiet kontaktdakšu no elektrotīkla,

! atskrūvējiet un nomazgājiet spuldzes pārsegu un tad noslaukiet to sausu,

! izskrūvējiet apgaismojuma spuldzi no cokola, nomainiet spuldzi ar jaunu – augstas temperatūras spuldzi (300 °C) ar šādiem parametriem:

- spriegums 230 V

- jauda 25 W

- G9

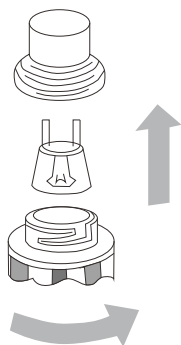

Cepeškrāsns apgaismojuma spuldze

! Ieskrūvējiet spuldzi, nodrošinot, lai tā būtu pareizi ievietota keramikas cokolā.

! Pieskrūvējiet spuldzes pārsegu.

Durtiņu izņemšana

a. Cepeškrāsns durtiņas ir pilnībā atvērtas.

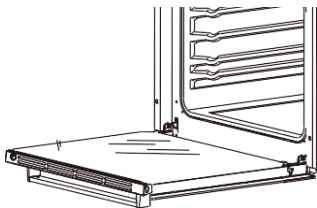

b. Aizslēga eņģes ir pilnībā paceltas.

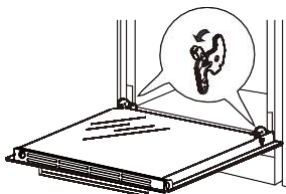

c. Saudzīgi verat ciet cepeškrāsns durtiņas, līdz dzirdat nofiksēšanās skaņu, kad tās sasniegušas aizvēršanās pozīciju, ar abām rokām durtiņas turot, turpiniet vienlaikus bīdīt un celt uz augšu, tā, lai eņģes bultskrūve tiktu izņemta no cepeškrāsns.

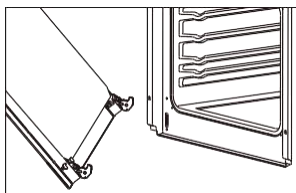
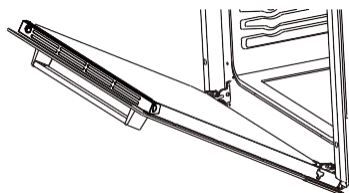

a. Pēc tīrīšanas eņģes salāgo ar cepeškrāsns durtiņu aizslēgu, bīdot, līdz eņģe ar aizslēgu sasaistās.

b. Cepeškrāsns durtiņas ir pilnībā atvērtas, pilnībā nospiediet aizslēgu uz leju sākotnējā stāvoklī. Cepeškrāsns durtiņu uzstādīšana.

Iekšējā stikla paneļa izņemšana

a. Stikla durvīm ir divi plastmasas fiksēti bloki. Ievietojiet plakano skrūvgriezi plastmasas fiksētā bloka atverē un saudzīgi paceliet.

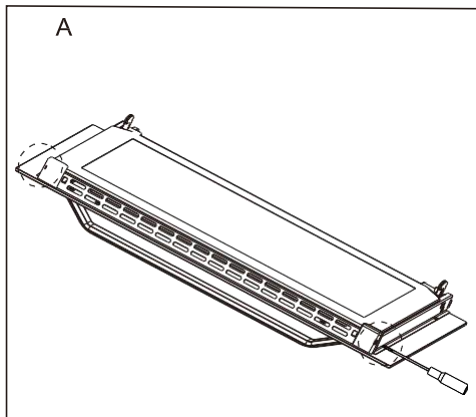

b. Izņemiet fiksēto bloku un plastmasas ventilācijas režģa augšējos galus.

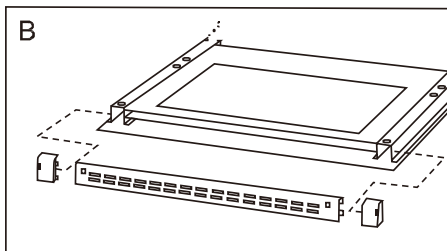

c. Iekšējais stikls izvilkts no plastmasas fiksētā bloka apakšas. Pēc tīrīšanas ievietojiet iekšējo stiklu šajā plastmasas fiksētajā blokā, tad uzstādiat iepriekš minēto plastmasas montāžas bloku.

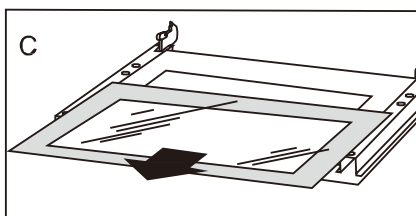

RĪCĪBA ĀRKĀRTAS GADĪJUMĀ

Ārkārtas situācijā jārikojas šādi:

! jāizslēdz visas cepeškrāsns darba vienības

! jāatvieno kontaktdakša no elektrotīkla

! jāzvana servisa centram

! Dažas nelielas kļūdas var novērst, ievērojot tabulā sniegtos norādījumus

PROBLĒMA	IEMESLS	RĪCĪBA
Ierīce nedarbojas	Pārtraukums elektroenerģijas padevē	Ieskatieties mājsaimniecības drošinātāju kārbā, ja izdedzis drošinātājs, nomainiet to pret jaunu
Cepeškrāsns apgaismojums nedarbojas	Spuldze ir vaļīga vai bojāta	Pieskrūvējiet vai nomainiet izdegušo spuldzi (skatiet nodaļu Tīrīšana un apkope)

TEHNISKIE DATI

Nominālais spriegums	220 V–240 V~; 50/60 Hz
Nominālā jauda	maks. 2,9 kw
Cepeškrāsns izmēri P/D/A	595/ 530/ 595 mm
Cepeškrāsns lietderīgais tilpums	61 litrs
Energoefektivitāte	norādīta energoefektivitātes uzlīmē
Svars	aptuveni 27 kg

gorenje

Kasutusjuhend ja paigaldusjuhend Integreeritav elektriahi

MUDELI NR:

BO6635E01B

BO6635E01X

BO6635E01BG

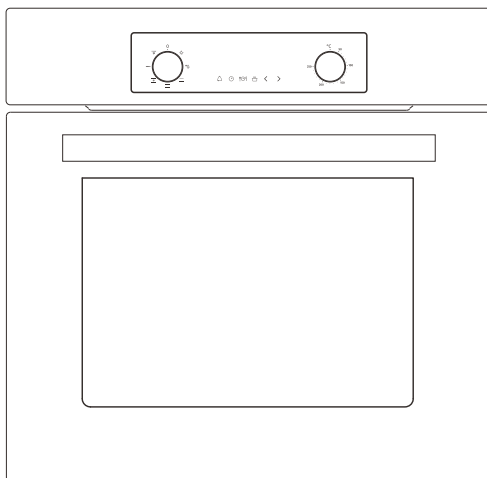

Enne seadme kasutamist lugege see juhend põhjalikult läbi ja hoidke alles edaspidiseks kasutamiseks.

HOIATUS

- Seadet ei tohi kasutada isikud (sealhulgas lapsed), kelle füüsilised, sensoorsed või vaimsed võimed on piiratud või kellel puuduvad vastavad kogemused ja teadmised, välja arvatud juhul, kui nad on järelevalve all ja neid juhendatakse, sh lapsi valvatakse, et nad ei mängiks seadmega.
- Kasutamise ajal muutub seade kuumaks. Vältige ahju sees olevate kütteelementide puudutamist, küpsetusplaatide ja ahjude puhul.
- HOIATUS: Ligipääsetavad osad võivad kasutamise ajal kuumeneda. Väikesed lapsed tuleb hoida eemal.
- Ärge kasutage ahjuukse klaasi puhastamiseks tugevaid abrasiivseid puhastusvahendeid ega teravaid metallkaabitsaid, kuna need võivad pinda kriimustada, mis võib põhjustada klaasi purunemise.
- Kui punktis 11 märgitud katse ajal ületab temperatuuritõus hoiustussahkli sisemise põhjapinna keskkohas temperatuuri, mis on käepidemetele lühiajaliselt tavapärasel kasutamisel ette nähtud, peab juhendis olema kirjas, et need pinnad võivad kuumeneda.
- Enne kaitsekatte eemaldamist tuleb ahi välja lülitada ja pärast puhastamist tuleb kaitsekaitse välja vahetada vastavalt juhistelet.
- Üksikasjad, mis näitavad riulite õiget paigutust.
- Aurupuhastajat ei ole lubatud kasutada.
- Elektrilöögi tekkimise vältimiseks veenduge, et seade oleks enne lambi vahetamist välja lülitatud.
- Ülekuumenemise vältimiseks ei tohi seadet paigaldada dekoratiivse ukse taha
- Seadme lahti ühendamine pärast paigaldamist juurdepääsetava pistiku või fikseeritud juhtmestikus oleva lüliti abil.
- Kui toitejuhe on kahjustatud, peab tootja, teenindus või muu kvalifitseeritud isik selle ohtude, näiteks elektrilöögi ohtu vältimiseks, asendama.
- Käesolev seade tuleks ühendada vooluahelasse, milles on lahklüliti, mis tagab toiteallika täieliku lahti ühendamise. Lahtiühendamise võib saavutada lüliti integreerimisega fikseeritud juhtmestikku vastavalt juhtmestike rajamise reeglitele.
- Seadet ei tohi kasutada alla 8 aastased lapsed või füüsiliste, sensoorsete või vaimsete puuetega isikud või isikud, kellel puuduvad vajalikud teadmised või oskused seadme kasutamiseks, välja arvatud juhul kui nad kasutavad seadet nende turvalisuse eest vastutava isiku järelevalve all või juhendamisel ning nad mõistavad seadme kasutamisega seotud ohtusid. Lapsed ei tohi seadmega mängida. Lapsed ei tohi seadet puhastada ilma järelevalveta.
- HOIATUS: Seade ja selle ligipääsetavad osad kuumenevad kasutamise ajal.
- Vältige kütteelementide puudutamist.
- Alla 8-aastased lapsed tuleb hoida seadmest eemal, kui nad ei ole pideva järelevalve all.
- Seadet võivad kasutada lapsed alates 8 eluaastast ning pärsitud füüsiliste, sensoorsete või vaimsete võimete või kogemuste või teadmisteta isikud, kui neid on seadme ohutu kasutamise osas instrueeritud ja nende tegevust jälgitakse ning kui nad mõistavad tegevusega seotud ohtusid. Lapsed ei tohi seadmega mängida. Lapsed ei tohi ilma järelevalveta seadet puhastada ega teostada seadme hooldustöid.

HEA KLIENT

Ahju on erakordselt lihtne kasutada ning see on äärmiselt tõhus. Pärast kasutusjuhendi lugemist on ahju kasutamine lihtne.

Enne pakkimist ja tootja poolt väljastamist läbi seade põhjaliku ohutuse ja funktsionaalsuse kontrolli.

Lugege kasutusjuhend enne seadme kasutamist hoolikalt läbi.

Järgides hoolikalt juhiseid, vältite seadme kasutamisel tekkivaid probleeme.

Oluline on hoida kasutusjuhend alles ja säilitada seda kindlas kohas, et vajadusel seda lugeda.

Võimalike õnnetuste vältimiseks on vaja hoolikalt järgida juhendi juhiseid.

Hoiatus!

Ärge kasutage ahju enne, kui olete selle kasutusjuhendi läbi lugenud.

Ahi on ette nähtud kasutamiseks ainult kodumajapidamises.

Tootja jätab endale õiguse teha muudatusi, mis ei mõjuta seadme tööd.

SISUKORD

OHUTUSJUHISED.....	1
KUIDAS SÄÄSTA ENERGIAT?	3
KODUMASINA KIRJELDUS	4
PAIGALDAMINE.....	6
TÖÖ.....	8
PUHASTAMINE JA HOOLDUS.....	13
KASUTAMINE HÄDAOLUKORRAS	16
TEHNILISED ANDMED	17

OHUTUSJUHISED

MÄRKUS:

Veenduge, et läheduses (seadme taga) oleks maandatud pistikupesa.

Seadme jaoks on soovitatav eraldi toiteahel, kuid see pole vältimatu. Samas ahelas olevad täiendavad elektriseadmed võivad ületada selle vooluahela voolu (voolutugevust). Kui pärast seadme paigaldamist lülitub kaitselüliti välja või kaitse lülitub korduvalt välja, on tõenäoliselt vaja spetsiaalset vooluahelat.

! Seadet tohib paigaldada ainult kvalifitseeritud isik, järgides antud juhiseid. Vale paigaldamine võib kahjustada inimesi, loomi või vara.

Tootja ei võta endale vastutust ebaõige paigaldamise eest, mis võib kahjustada inimesi, loomi ja vara.

Ouline: Enne mis tahes reguleerimis- või hooldustööde tegemist tuleb seadme toide välja lülitada.

HOIATUS:

Selle toote kasutamisel tuleb alati järgida põhilisi ettevaatusabinõusid, sealhulgas:

Teie integreeritav ahi on klassifitseeritud elektriseadmeks. Nagu kõigi elektriseadmete ja eriti elektrisoojendite puhul, tuleb järgida põhilisi ettevaatusabinõusid, et vähendada tulekahju, põletuste, elektrilöögi ja/või muude tõsiste vigastuste või surma ohtu.

- Seade muutub töötamise ajal kuumaks. Jälgige, et te ei puudutaks ahju sees olevaid kuumi detaile.
- Ärge laske vähenenud füüsilise, sensoorse või vaimse võimekusega inimestel (sh lastel) või ilma asjakohaste kogemuste ja teadmisteta inimestel seadet kasutada, välja arvatud juhul kui neid on selleks juhendatud nende ohutuse eest vastutava isiku poolt. Lapsi tuleb jälgida, et nad ei mängiks seadmega. Töötamise ajal võib otsene kokkupuude pliidiga põhjustada põletusi!
- Veenduge, et väikesed majapidamiseseadmed, sh ühendusjuhtmed, ei puudutaks kuuma ahju või pliidiplaati, kuna selle seadme isolatsioonimaterjal ei ole tavaliselt kõrgete temperatuuride suhtes vastupidav.
- Ärge jätke pliiti praadimise ajal järelevalveta. Õli või rasv võib ülekuumenemise või üle keemise tõttu süttida.
- Ärge asetage ahju avatud uksele üle 15 kg kaaluvaid ja pliidiplaadile üle 25 kg kaaluvaid panne/potte.
- Ärge kasutage ukse puhastamiseks tugevatoimelisi puhastusvahendeid ega teravaid metalliesemeid, kuna need võivad pinda kriimustada, mis võib põhjustada klaasi pragunemist.
- Ärge kasutage pliiti selle tehnilise rikke korral. Kõik vead peab parandama vastava kvalifikatsiooniga volitatud isik.
- Tehnilisest rikkest põhjustatud intsidendi korral lülitage toide välja ja teavitage tõrkest hoolduskeskust, et see korda teha.
- Selle kasutusjuhendi reegleid ja sätteid tuleb rangelt järgida. Ärge lubage pliiti kasutada kellelgi, kes ei ole tuttav selle kasutusjuhendi sisuga.
- Pliiti ei tohi puhastada aurupuhastusseadmetega.
- Ahju kõrval olevad paneelid peavad olema kuumakindlast materjalist.
- Spooniga välispinnaga kapid tuleb paigaldada liimidega, mis taluvad temperatuuri kuni 100 °C.
- Hoidke põlevaid materjale, nt kardinaid, kardinaid, mööbel, padjad, riided, voodipesu, voodipesu, paber jne, vähemalt 0,9 m kaugusel küttekeha esikülgedest ja tagaosast. Ärge kasutage seda seadet kohtades, kus hoitakse bensiini, värvi või muid tuleohtlikke vedelikke või esineb nendest tingitud auru.

- Tuleohu vähendamiseks ärge asetage ega paigaldage seda seadet kohta, kus ventilatsiooni- või ringluskanalid võivad ummistuda.
- Seadme toitejuhe tuleb ühendada korralikult maandatud ja kaitstud 220–240 V pistikupessa. Kasutage alati maandustörke kaitset, kui see on elektrikoodeksi alusel nõutav. Tuleohu vähendamiseks vältige toitejuhtme tõmbamist tekstiilist põrandakatete, vaipade jms alla. Hoidke toitejuhet eemal tiheda liikumisega kohtadest, kus see võib põhjustada komistamisohu.
- Vältige pikendusjuhtme kasutamist, kuna see võib üle kuumeneda ja põhjustada tulekahju.
- Seadme transportimisel või ladustamisel hoidke seda kuivas kohas, kus pole tolmu, liigset vibratsiooni ega muid tegureid, mis võivad seadet kahjustada.
- Ärge kasutage ahju, mille juhe või pistik on kahjustatud või kui kütteseadmel on talitlushäireid, see on maha kukkunud või mis tahes viisil kahjustatud. Viige ahi kontrollimiseks tagasi volitatud teeninduskeskusesse.
- Kui toitejuhe on kahjustatud, tuleb see välja vahetada spetsiaalse juhtme või komplekti vastu, mille saate tootjalt või tema teenindusesindajalt.
- Kasutage seda ahju ainult antud juhendis kirjeldatud viisil. Mis tahes muu kasutamine, mida tootja ei soovita, võib põhjustada tulekahju, elektrilöögi või inimvigastusi.
- Ärge laske vähenenud füüsilise, sensoorse või vaimse võimekusega inimestel (sh lastel) või ilma asjakohaste kogemuste ja teadmisteta inimestel seadet kasutada, välja arvatud juhul kui neid on selleks juhendatud nende ohutuse eest vastutava isiku poolt. Lapsi tuleb jälgida, et nad ei mängiks seadmega.
- Ärge kunagi lisage külma vett toidule, mis on kuuma ahjuplaadil või küpsetusplaadil või otse kuumas ahjus olevale toidule. Tekkiv aur võib põhjustada tõsiseid põletus- või põletushaavu ning järsk temperatuurimuutus võib kahjustada emaili.
- Ärge tõstke ahju käepidemest.

KUIDAS SÄÄSTA ENERGIAT?



Energia vastutustundlik kasutamine ei säästa mitte ainult raha, vaid ka keskkonda. Hoiame energiat kokku! Seda saate teha järgmiselt:

! Ärge tõstke panni kaant liiga sageli (järelevalve all olev pott ei kee lähe kunagi keema!)

Ärge avage ahju ust asjatult sageli.

! Lülitage ahi aegsasti välja ja kasutage jääksoojust.

Pikkade küpsetusaegade jaoks lülitage kuumutustsoonid välja 5–10 minutit enne toiduvalmistamise lõpetamist. See säästab kuni 20% energiat.

Kasutage ahju ainult suuremate toitude valmistamiseks.

Pliidiplaadil saab pannil valmistada säästlikumal viisil kuni 1 kg liha.

! Kasutage ahju jääksoojust.

Kui toiduvalmistamisaeg on pikem kui 40 minutit, lülitage ahi 10 minutit enne lõpuaega välja.

Oluline! Taimeri kasutamisel seadistage lühemad ajad vastavalt valmistatavale toidule.

! Veenduge, et ahjuuks oleks korralikult suletud.

Läbi lekkivate uksetihendite võib osa kuumusest kaotsi minna. Koristage maha läinud toit koheselt.

! Ärge paigaldage pliiti külmiku/sügavkülmiku vahetusse lähedusse.

Vastasel juhul suureneb energiatarbimine tarbetult.

▶ LAHTIPAKKIMINE



Transportimise ajal kasutati seadme kahjustuste eest kaitsmiseks kaitsepakendit. Pärast lahti pakkimist utiliseerige kõik pakendielemendid keskkonnale

ohutul viisil.

Kõik seadme pakendamiseks kasutatud materjalid on keskkonnasõbralikud – need on 100% taaskasutatavad ja tähistatud vastava sümboliga.

Hoiatus! Lahtipakkimise ajal tuleb pakkematerjale (kilekotte, polüstüreenitükke jms) hoida lastele kättesaamatus kohas.

▶ SEADME UTILISEERIMINE



Vanu seadmeid ei tohiks visata tavaliste olmejäätmete hulka, vaid need tuleb toimetada elektri- ja elektroonikaseadmete kogumis- ja ümbertöötluskeskusesse. Tootel, kasutusjuhendil või pakendil olev sümbol näitab, et seade sobib

ümbertöötlemiseks.

Seadme sees kasutatud materjalid on taaskasutatavad ja märgistatud vastava teabega. Kasutatud seadmete materjalide või muude osade ringlussevõtuga annate olulise panuse keskkonna kaitsmiseks.

Teavet kasutatud seadmete jaoks asjakohaste jäätmekäitluskeskuste kohta saate oma kohalikust omavalitsusest.

KODUMASINA KIRJELDUS

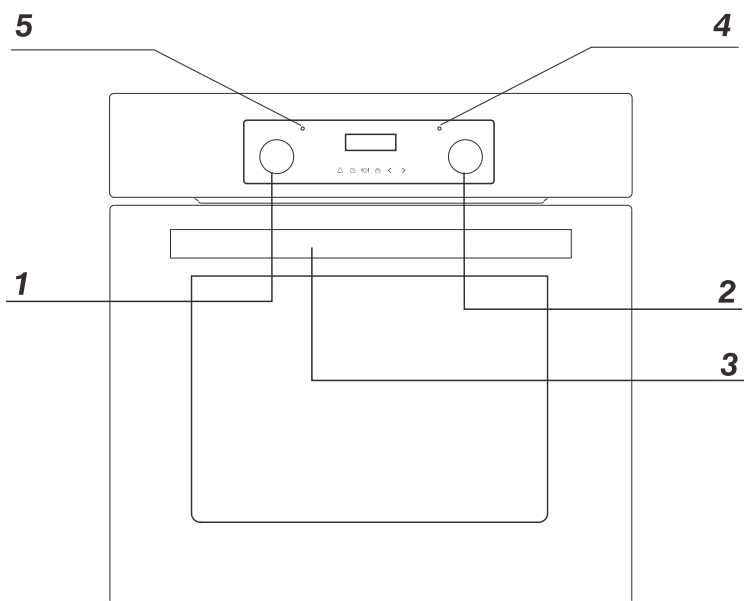

- 1 Ahju funktsiooni valikunupp
- 2 Temperatuuri juhtnupp
- 3 Ahju ukse käepide
- 4 Temperatuuriregulaatori punane märgutuli
- 5 Tööfunktsiooni oranž märgutuli

SEADME SPETSIFIKATSIOONID



Sügav plaat

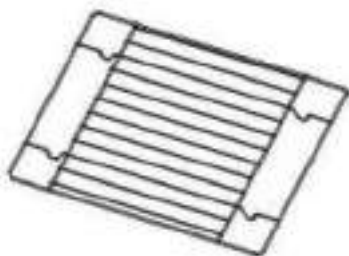

Ahjuriul

PAIGALDAMINE

- Köögipiirkond peaks olema kuiv ja õhutatud ning varustatud tühusa ventilatsiooniga. Ahju paigaldamisel tuleks tagada lihtne juurdepääs kõikidele juhtelementidele.
- See on integreeritav ahi, mille tagaseina ja ühe külgseina saab paigutada kõrge mööblieseme või seina kõrvale. Integreeritud mööblil kasutatav kate või spoon tuleb kinnitada kuumakindla liimiga (100 °C). See hoiab ära pinna deformatsiooni või katte lahti tulemise.
- Tehke integreeritava ahju jaoks joonisel näidatud mõõtmetega ava.
- Veenduge, et toitejuhe on lahti ühendatud, seejärel ühendage ahi vooluvõrku.
- Viige ahi täielikult ava sisse, ilma et joonisel näidatud kohtades oleval nelil kruvi välja kukuksid.

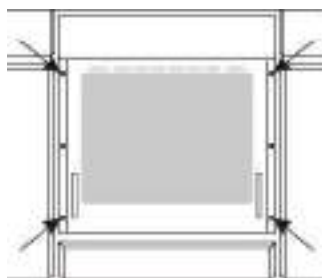
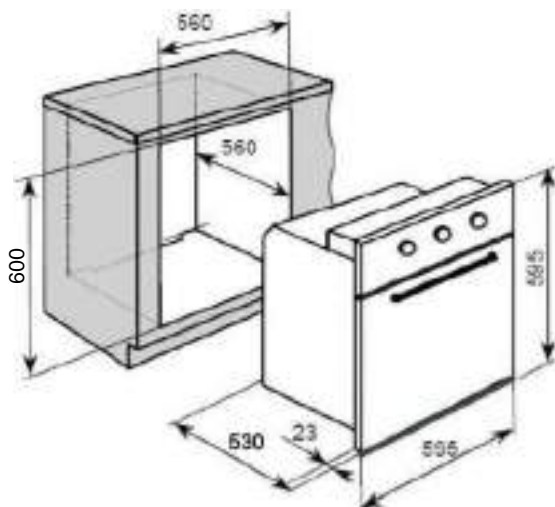
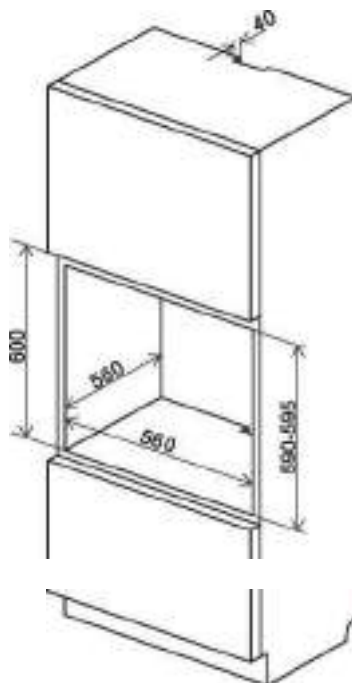

Toote mõõtmed

Kõrgus: 595 mm
Laius: 595 mm
Sügavus: 530 mm

Ava mõõtmed

600 mm
560 mm
560 mm (min)

Elektriühendus:

Hoiatus!

Kõik elektritööd peab teostama vastava kvalifikatsiooniga ja volitatud elektrik. Elektrivarustuses ei tohi teha muudatusi ega tahtlikku ümberehitamist.

Paigaldusjuhised

Ahi on valmistatud töötama kolmefaasilise vahelduvvooluga (220V–240V/50Hz). Ühendusjoonise leiata ka ühenduskarbi kaanelt. Pidage meeles, et ühendusjuhe peab vastama ahju ühendustüübile ja võimsusele.

Ühenduskaabel tuleb kinnitada tõmbeklambriga.

Hoiatus!

Ärge unustage ühendada ohutusahelat ühenduskarbi klemmiga, mis on tähistatud: \oplus . Ühenduskarbi klemm, mis on tähistatud: (J). Ahju elektrivarustus peab olema ohutusülilitiga, mis võimaldab hädaolukorras voolu välja lülitada. Ohutusüliliti töökontaktide vaheline kaugus peab olema vähemalt 3 mm.

Enne ahju ühendamist vooluvõrku on oluline lugeda andmeplaadi ja ühendusjoonisel olevat teavet.

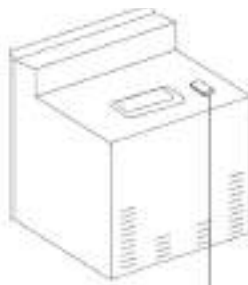

ÜHENDUSKARP



ÜHENDUSSKEEM

Hoiatus! Kütteelementide pinge 220V~240V

Hoiatus! Mistahes ühenduse korral peab ohutusjuhe olema ühendatud \oplus PE-klemmiga

220V–240V maandatud ühefaasilise ühenduse korral: Ühendage pruun juhe L-ga ja sinine juhe N-ga, ühendage ohutusjuhe (kollakasroheline) \oplus

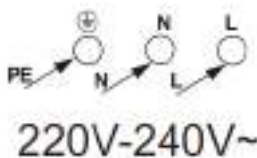
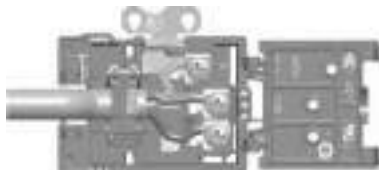

TÖÖ

Juhtpaneel

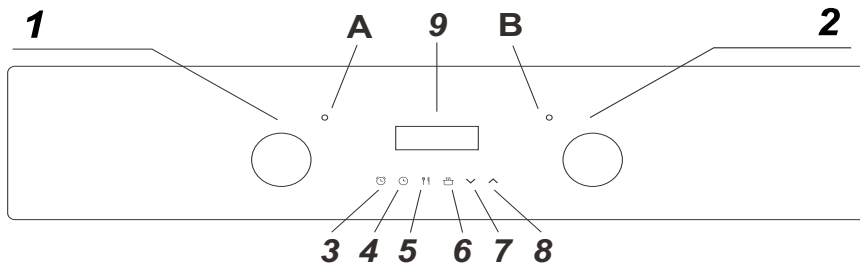

- 1) Ahju funktsiooni valikunupp
- 2) Termostaadi juhtnupp
- 3) Minutiloenduri nupp
- 4) Kestuse nupp
- 5) Toiduvalmistamise lõpetamise nupp
- 6) Käsitsi juhtimise nupp
- 7) Miinusnupp
- 8) Plussnupp
- 9) LED-ekraan

- A) Toite märgutuli
B) Ahju töötuli

Ahju programmeerimis- /taimeri ekraan

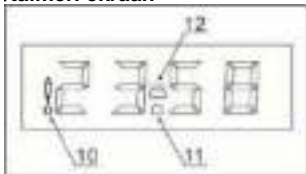

- 10) Automaatfunktsiooni sümbol
- 11) Minutiloenduri sümbol
- 12) Käsitsi juhtimise sümbol

Ahju programmeerija/taimeriga seadistamine ja kasutamine

Käsitsi juhtimise režiimi valimine

Kui seade ühendatakse esimest korda vooluvõrku, hakkavad taimeril olevad numbrid vilkuma. Enne toiduvalmistamisfunktsiooni või -temperatuuri seadistamist peate seadistama seadme käsitsi juhtimise režiimi

- Käsitsi juhtimise režiimi valimiseks vajutage juhtpaneelil käsitsi juhtimise režiimi nuppu (6).

Kella seadistamine (kellaeg)

Pärast ahju käsitsi juhtimise seadistamist peaksite seadistama ka kellaaja.

- Pärast käsitsi juhtimise nupu (6) vajutamist kasutage nuppe miinus (7) ja pluss (8), et reguleerida ekraanil kuvatavat aega. Pärast õige aja kuvamist vabastage miinus- ja plussnupp. Mõne sekundi pärast fikseeritakse aeg ekraanil ja saate oma ahju kasutada.

Ahju taimer

- Sulatusahju funktsiooniga saab kasutada ainult minutiloendurit. Ükski muu taimeri režiim ei tööta sulatusfunktsiooniga.

Enne esmakordset kasutamist

- Selleks, et eemaldada ahjust tootmisprotsessi jäägid, valige ventilaatoriga ahju funktsioon ja seadistage termostaat maksimaalsele temperatuurile.
- Selle protsessi käigus tekkiv lõhn on täiesti normaalne.
- Veenduge, et kõik ruumi aknad oleksid protsessi ajal avatud.
- Põlemisprotsessi ajal on ruumis soovitatav mitte viibida.
- Lülitage ahi tööle maksimaalselt 30–40 minutiks.
- Pärast ahju õõnsuse jahtumist tuleb seda puhastada sooja seebiveega, kasutades käsna või pehmet lappi. Ärge kasutage abrasiivseid puhastusvahendeid.
- Ahju väliseid osi tuleb puhastada sooja seebiveega, kasutades käsna või pehmet lappi. Ärge kasutage abrasiivseid puhastusvahendeid.
- Soovitame selle seadme roostevabast terasest pindadel kasutada regulaarselt sobivat roostevaba terase puhastus- ja poleerimisvahendit.

Minutiloenduri funktsiooni seadistamine

Minutiloendurit saate seadistada igal ajal, olenemata sellest, kas olete valinud ahju funktsiooni. Minutiloenduri funktsiooni abil saate seadistada ajavahemiku ja selle aja möödumisel kostab helisignaali.

- Vajutage minutiloenduri nuppu (3), ekraanil kuvatakse väärtust 00:00. Seadistage soovitud ajavahemik, mille jooksul minutiloendur loendaks, kasutades nuppe miinus (7) ja pluss (8).
- Kui ekraan on jõudnud soovitud loendusajani, vabastage miinus- ja plussnupp. Taimeri ekraanil kuvatakse minutiloenduri sümbolit (11).
- Kui loendusaeg on seadistatud, on võimalik aega lühendada või pikendada, kasutades miinus- või plussnuppu.
- Kui loendusaeg on möödas, kostab helisignaali. Helisignaali saab vaigistada, vajutades minutiloenduri nuppu.
- Tähtis: Ahi jätkab kuumutamist, kui helisignaali on vaigistatud. Kui olete toiduvalmistamise lõpetanud, keerake ahju funktsiooni valikunupp ja termostaadi juhtnupp asendisse 0.

Kestusfunktsiooni seadistamine

See funktsioon võimaldab teil seadistada loendusaja, mis on sarnane minutiloenduri funktsiooniga. Kui loendusperiood on möödas, et jätkata ahi enam kuumutamist.

Kasutage termostaadi juhtnuppu (2), et seadistada soovitud temperatuur. Ekraanil kuvatakse käsitsi juhtimise sümbol (12).

- Kasutage ahju funktsiooni valikunuppu (1), et valida soovitud toiduvalmistamisrežiim.
- Seejärel on võimalik seadistada soovitud toiduvalmistamisaja kestus.
- Vajutage kestuse nuppu (4) ja ekraanil kuvatakse väärtust 00:00. Seadistage nuppudega miinus (7) ja pluss (8) periood, milleni loendatakse.

- Kui ekraan on jõudnud soovitud loendusajani, vabastage miinus- ja plussnupp. Alusloendus algab kohe ja taimeri ekraanil kuvatakse sõna AUTO.
- Kui loendusaeg on seadistatud, on võimalik aega lühendada või pikendada, kasutades miinus- või plussnupp.
- Kui alusloenduse aeg on möödas, kõlab helisignaali ja ahi lülitub välja. Sõna AUTO hakkab vilkuma ja kuumutamise sümbol kaob. Helisignaali saab vaigistada, vajutades kestuse nupp.
- Kui kasutatud on kestusfunktsiooni, peate viima ahju tagasi käsitsi juhtimise režiimi. Selleks tuleb vajutada nupp „käsitsi juhtimine“, ekraanilt kaob sõna AUTO ja selle asemel kuvatakse käsitsi juhtimise sümbolit.
- **Tähtis:** Kui te ei keera termostaadi juhtnupp ja ahju funktsiooni valikunupp asendisse 0, jätkab seade tööd niipea, kui vajutate käsitsi juhtimise nupp.

Toiduvalmistamise lõpetamise funktsiooni seadistamine

See funktsioon sarnaneb kestuse funktsiooniga, kuid selle asemel tuleb valida ajavahemik, mille möödudes soovite ahju välja lülitada. Saate valida kellaaja, millal soovite ahju välja lülitada.

Kasutage termostaadi juhtnupp (2), et seadistada soovitud temperatuur. Ekraanil kuvatakse käsitsi juhtimise sümbolit (12).

- Kasutage ahju funktsiooni valikunupp (1), et valida soovitud toiduvalmistamisrežiim.
- Vajutage toiduvalmistamise lõpetamise nupp (5) ja ekraanil kuvatakse väärtust 00:00. Seadistage kellaeg, millal ahi lõpetab toiduvalmistamise, kasutades miinusnupp (7) ja plussnupp (8). Taimer arvutab teie valitud kellaaja alusel toiduvalmistamisaja pikkuse ja kuvab seda ekraanil.
- Kui ekraan on jõudnud kellaajani, millal soovite ahju toiduvalmistamise lõpetada, vabastage miinus- ja plussnupp. Alusloendus algab kohe ja taimeri ekraanil kuvatakse sõna AUTO.
- Kui kellaeg on seadistatud, saab seda muuta, vajutades miinus- ja plussnupp.
- Kui kellaeg jõuab teie seadistatud toiduvalmistamisaja lõpuni, lülitub ahi välja ja kõlab helisignaali. Sõna AUTO hakkab vilkuma ja kuumutamise sümbol kaob. Helisignaali saab vaigistada, vajutades toiduvalmistamise lõpetamise ja kestuse nupp.
- Pärast algus- ja lõpuaja funktsiooni kasutamist peate ahju viima tagasi käsitsi juhtimise režiimi. Selleks tuleb vajutada nupp „käsitsi juhtimine“, ekraanilt kaob sõna AUTO ja selle asemel kuvatakse käsitsi juhtimise sümbolit.
- **Tähtis:** Kui te ei keera termostaadi juhtnupp ja ahju funktsiooni valikunupp asendisse 0, jätkab seade tööd niipea, kui vajutate käsitsi juhtimise nupp.

Ahju lülitamine sisse ja välja

Ahju sisselülitamiseks:

! Seadistage ahju töötingimused, selle temperatuur ja kütterežiim.

! Viige nupp õigesse asendisse, keerates seda paremale.

Ahju funktsioonid ja töö.

Loodusliku konvektsiooniga ahi (konvektsioon)

Ahju saab soojendada alumise ja ülemise küttekeha abil. Ahju tööd juhib ahju funktsioonide nupp – vajaliku funktsiooni seadistamiseks keerake nupp valitud asendisse.

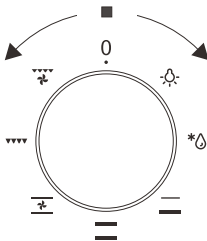

Soovitud temperatuuri seadistamiseks keerake temperatuurinupp valitud asendisse.

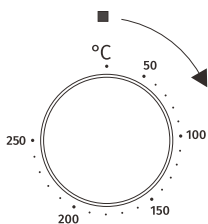

Ahju saab välja lülitada, viies mõlemad nupud asendisse „*/“o“.

Hoiatus!

ahju funktsiooninupu selles asendis võib temperatuuri regulaatori viimine nullist erinevasse asendisse süttida punane tuli, ehkki ahi ei kuumuta.

Võimalikud nuppude asendid

Eraldi ahju valgustus

 Nupu sellesse asendisse viimisel lülitub ahju sisemine valgustus sisse. Kasutage seda näiteks ahjukambri pesemisel

Sulatamine

 See funktsioon võimaldab kõik külmutatud toidud kiiresti ja ettevaatlikult üles sulatada, kasutades sisemist ventilaatorit

Alumine küttekeha sees

 Kui nupp on viidud sellesse asendisse, kuumutatakse ahju ainult alumise küttekeha abil. Kasutage nt põhja lõplikuks küpsetamiseks.

Alumised ja ülemised küttekehad sees

 Nupu viimine sellesse asendisse võimaldab kuumutada ahju tavapäraselt

Ventilaator, alumised ja ülemised küttekehad sees

 Selles nupu asendis täidab ahi koogifunktsiooni. Tavapärane ventilaatoriga ahi.

Kombineeritud grill

(Grill ja ülemine küttekeha)

 Kui „kombineeritud grill“ on aktiivne, võimaldab see grillida nii grilliga kui ka samal ajal sisse lülitatud ülemise küttekehaga. See funktsioon võimaldab saavutada küpsetusala ülaosas kõrgema temperatuuri, mis pruunistab toitu intensiivsemalt ja võimaldab grillida suuremaid portsjoneid



Ventilaator ja kombineeritud grill sees.

Viies nupu sellesse asendisse, aktiveerib ahi kombineeritud grilli ja ventilaatori funktsiooni. Praktikas võimaldab see funktsioon kiirendada grillimisprotsessi ja parandada toidu maitset. Kasutage grilli ainult kinnise uksega.

Hoiatus!

Mis tahes küttefunktsiooni valimisel lülitub ahi sisse alles pärast seda, kui temperatuur on seadistatud temperatuuri juhtimise nupuga.

Ahju sisselülitamisest annavad märku kaks märgutuld – süttivad kollane ja punane. Põlev kollane tuli tähendab, et ahi töötab. Kui punane tuli kustub, tähendab see, et ahi on saavutanud seadistatud temperatuuri. Kui retseptis soovitatakse panna toiduvalmistamisnõud eelsoojendatud ahju, ei tohi seda teha enne, kui punane tuli kustub esimest korda. Toiduvalmistamise ajal süttib punane ajutiselt, seejärel kustub (ahju sisetemperatuuri hoidmiseks). Kollane märgutuli võib süttida ka „ahjukambri valgustuse“ nupu asendis.

PUHASTAMINE JA HOOLDUS

Pliidi hoolsa puhastamise ja hoolduse abil saate mõjutada märkimisväärselt oma seadme jätkuvat tõrgeteta tööd.

Enne puhastamise alustamist tuleb pliit välja lülitada ja veenduda, et kõik nupud on asendis „•“/“0“. Ärge alustage puhastamist enne, kui pliit on täielikult jahtunud.

Hoiatus! Teravat tera tuleb alati kaitsta, reguleerides katet (lükake pöidlaga). Vigastused on võimalikud, seega olge selle tarviku kasutamisel ettevaatlik – hoidke seda lastele kättesaamatus kohas.

! Soovitatav on kasutada sobivaid kergetoimelisi puhastus- või pesuvahendeid, nt mis tahes vedelikke või emulsioone rasva eemaldamiseks. Eelkõige on soovitatav kasutada spetsiaalseid puhastusvahendeid, nt pesemiseks ja puhastamiseks COLLO Luneta, Sidel Stahlglanz, Stahl-Fix ning hoolduseks Cera Fix. Soovitatud toodete puudumisel on mõistlik kasutada sooja vee ja vähese nõudepesuvahendi lahust või roostevabast terasest valamutele mõeldud puhastusvahendeid.

Hoiatus!

Ärge kasutage klaasist esipaneeli puhastamiseks ja hooldamiseks puhastusvahendeid, mis sisaldavad abrasiivseid materjale.

! aurupuhastus:

- valage 250 ml vett (1 klaas) ahju esimesele tasandile asetatud kaussi,
 - sulgege ahju uks,
 - viige temperatuurinupp asendisse 50 °C ja funktsiooninupp alumise küttekeha asendisse,
 - kuumutage ahjukambrit umbes 30 minutit,
 - avage ahjuuks, pühkige kamber lapi või käsna seest puhtaks ning peske sooja vee ja nõudepesuvahendiga.
- Hoiatus! Aurupuhastuse tagajärjel võivad pliidi all tekkida niiskus- või veejäägid.

! Pärast ahjukambri puhastamist pühkige see kuivaks.

Ahju lambipirni vahetus

Elektrilöögi vältimiseks veenduge, et seade oleks enne lambipirni vahetamist välja lülitatud.

! Viige kõik juhtnupud asendisse „•“/“0“ ja ühendage vooluvõrgust lahti,

! keerake lahti ja peske lambi kate puhtaks, seejärel pühkige kuivaks.

! keerake lambipirn pesast välja, pange asemele uus kõrget temperatuuri (300 °C) taluv pirn, millel on järgmised parameetrid:

- pinge 230 V
- võimsus 25 W
- G9

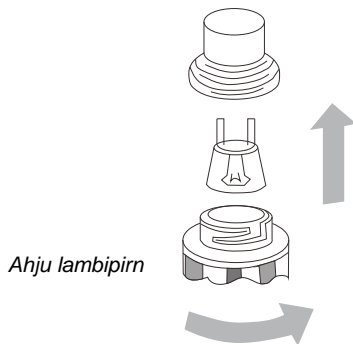

! Keerake pirn sisse ja veenduge, et see paikneb korralikult keraamilises pesas.

! Keerake lambi kate sisse.

Uste eemaldamine

a. Ahju uks on täielikult avatud.



b. Riivi hinged on täielikult üles tõstetud.



c. Sulgege ahjuuks ettevaatlikult, kuni kuulete haakumist, kui need jõuavad kinnitusasendisse. Hoidke mõlema käega ust kinni ja jätkake lükkamist, tõmmates samal ajal üles, nii et hinge polt tuleb ahju küljest lahti.



a) Pärast puhastamist järgige ahju ukse paigaldamiseks punkte c, b, a vastupidises järjekorras.

b) Ahjuuks avatakse täielikult, lükates riivi täielikult alla algasendisse. Ahju ukse paigaldamine

Eemaldage sisemine klaaspaneel

a. Klaasuksel on kaks plastikust fikseeritud plokki. Kasutage lamepeakruvikeerajat, et siseneda plastikust fikseeritud ploki avasse ja kangutage seda ettevaatlikult.

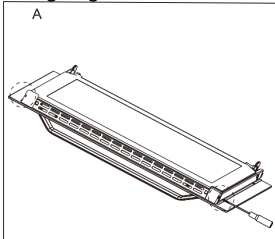

b. Eemaldage fikseeritud plokk ja plastikust ventilatsioonivõre ülemised otsad.

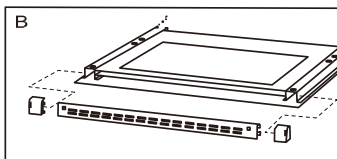

c. Sisemine klaas tõmmatakse plastploki alt välja. Pärast puhastamist asetage sisemine ukseklaas tagasi plastikust fikseeritud ploki külge, paigaldage plastikust ventilatsioonivõre tagasi ja kinnitage kruviga.

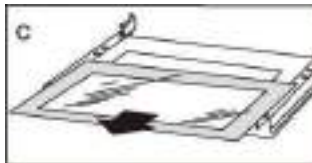

KASUTAMINE HÄDAOLUKORRAS

Hädaolukorras peaksite:

! lülitama kõik seadme tööüksused välja

! ühendama pistiku vooluvõrgust lahti

! helistama teeninduskeskusesse

! Mõningaid väiksemaid rikkeid saab parandada tabelis toodud juhiste järgi

PROBLEEM	PÕHJUS	TEGEVUS
Seade ei tööta.	toiteallika katkestus	kontrollige kaitsme-karpi, kas kaitse on läbi põlenud asendage uuega
Ahju valgustus ei tööta.	pirn on lahti või kahjustatud	keerake paika või vahetage läbipõlenud pirn välja (vt peatükki Puhastamine ja hooldus)

TEHNILISED ANDMED

Pinge nimiväärtus	220V–240V~; 50/60Hz
Võimsuse reiting	maks 2,9 kw
Pliidi mõõdud L/S/K	595/ 530/ 595 mm
Ahju kasutatav maht	61 liitrit
Energiareiting	energiamärgisel
Kaal	u 27 kg

gorenje

Gorenje gospodinjski aparati, d.o.o.
Partizanska cesta 12,
SI-3320 Velenje, SLOVENIA
info@gorenje.com