

DO NOT PRINT THIS PAGE -  
IT IS FOR INFORMATION ONLY

PLEASE NOTE THAT "SAFETY" AND "ASSEMBLY"  
MANUALS SHALL BE PRINTED SEPARATELY



Artwork done by Impala Services Ltd.  
info@impala-tech.com



SEPARATIONS	JOB INFO			
 PROCESS BLACK	PID #:	Brand: Blyss		
	Agency Job #: PRJ10786	Brand Contact: Jack Waller		
	Product Description:	Barcode: 3663602632078		
	Outdoor Unit	Vendor: Anposi Products Ltd		
		No. of New Line Drawings: 0		
		Page Size: 125mm x 175mm / No. of Pages:		
VERSION #				
<b>1</b>	<b>2</b>	<b>3</b>	<b>4</b>	<b>5</b>
07/11/18 Stanley	21/11/18 Stanley	00/00/18 Name	00/00/18 Name	00/00/18 Name
This file is the property of Kingfisher Group Plc. No copying, alteration or amendment is permitted without written authorisation from the Kingfisher Brand Team.				
翠丰集团不会以专色(PMS)作参考，请参照已提供的印刷标准及Lab色彩数值生产以符合印刷品之标准。 本文件的版权归翠丰集团所有。未经翠丰品牌团队的书面同意，不得对本文件进行复制、变更或修改。				

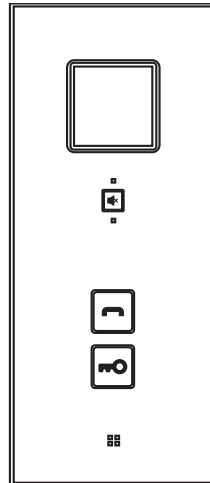
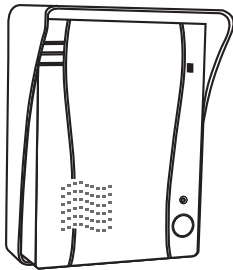
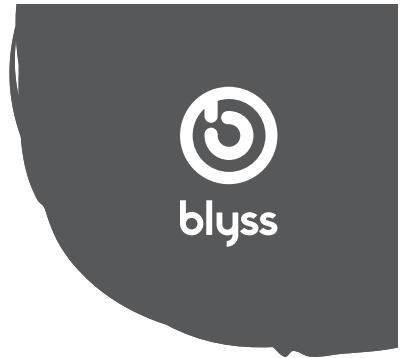
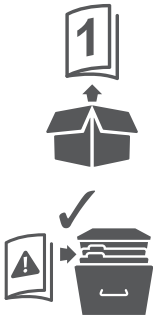

**EAN: 3663602632078**

**M113F+P506F**

**Iskar**

V21020 BX220IM



EN Safety  
DE Sicherheit  
ES Seguridad

FR Sécurité  
RUS Руководство по технике безопасности  
PT Segurança

PL Bezpieczeństwo  
RO Siguranță  
TR Emniyet

1



EN Product description  
DE Vorbereitung  
ES Descripción del producto

FR Description du produit  
RUS Описание продукта  
PT Descrição do produto

PL Opis produktu  
RO Descrierea produsului  
TR Ürün Açıklaması

34



EN Installation  
DE Installation  
ES Instalación

FR Installation  
RUS Установка  
PT Instalação

PL Instalacja  
RO Instalare  
TR Montaj

35



EN Use  
DE Benutzung  
ES Uso

FR Utilisation  
RUS Использование  
PT Utilização

PL Użytkowanie  
RO Utilizare  
TR Kullanım

43



EN Care & maintenance  
DE Pflege und Wartung  
ES Cuidado y mantenimiento

FR Entretien et maintenance  
RUS Уход и обслуживание  
PT Cuidados e manutenção

PL Pielęgnacja & konserwacja  
RO Îngrijire și întreținere  
TR Bakım ve Onarım

62



## Safety

- Read this safety manual carefully before use. It contains important information for your safety as well as operating and maintenance advice.
- Keep this safety manual for future reference. If this product is passed to a third party, then this safety manual must be included.
- The product is not intended for use by children (this product is not a toy).
- The power adaptor supplied with this product is classified as protection class II.
- This means the product is equipped with reinforced or double insulation between the mains supply circuit and the output voltage or the casing. Therefore it does not require a safety connection to an electrical earth (ground).
- The product shall be installed in accordance with national wiring regulations.
- The ventilation should not be impeded by covering the ventilation openings with items, such as newspapers, table-cloths, curtains, etc. Keep at least 15 cm distance around the product.
- No naked flame sources, such as lighted candles, should be placed on the product.
- **Warning!** To prevent injury, this product must be securely attached to the floor/wall in accordance with the installation instructions.
- The product must be securely fixed to the mounting surface using the screws and wall plugs supplied. The screws and wall plugs supplied are suitable for “masonry” only. Other fixings are not supplied and must be purchased separately.
- Take care not to drill into any pipes or mains cables beneath the surface during mounting holes preparation.
- **IMPORTANT:** The fixing point(s) selected must be capable of supporting the full weight of the product.
- If you have any doubt about installation/use of this product, consult a qualified electrician.
- Only use the product with the supplied power adaptor.
- Do not pull the power adaptor out of the electrical outlet by the connection cord and do not wrap the connection cord around the product.
- Connect the power adaptor to an easily reachable electrical outlet so that in case of an emergency the product can be unplugged immediately. Pull the power adaptor out of the electrical outlet to completely switch off the product. Use the power adaptor as the disconnection device.
- Do not attempt to service this product or replace any part inside by yourself as opening or removing covers may expose you to dangerous voltage or other hazards. Refer all servicing to qualified service personnel.
- Do not place the product in extremely hot, cold, dusty or damp locations, and do not expose it to magnetic fields e.g. microwaves, TV sets, computers etc.
- Do not drop the product or subject it to physical shocks or vibrations.
- The product is only suitable for use at moderate degrees of latitude. Do not use it in particularly humid climates.



- When not in use or during transportation, store the product in its original packaging.
- The socket-outlet shall be installed near the equipment and shall be easily accessible.

## Warranty Period and Conditions

At Blyss we take special care to select high quality materials and use manufacturing techniques that allow us to create ranges of products incorporating design and durability. That's why we offer a 2 year guarantee against manufacturing defects on our Video intercom.

This Video intercom is guaranteed for 2 years from the date of purchase, if bought in store, or delivery, if bought online, for normal (non-professional or commercial) household use and without additional charge. You may only make a claim under this guarantee upon presentation of your sales receipt or purchase invoice. Please keep your proof of purchase in a safe place.

The guarantee covers product failures and malfunctions provided the Video intercom was used for the purpose for which it is intended and subject to installation, cleaning, care and maintenance in accordance with standard practice and with the information contained above and in the user manual. This guarantee does not cover defects and damage caused by normal wear and tear of Video intercom and damage that could be the result of improper use, faulty installation or assembly, neglect, accident modification of the product. The guarantee is limited to parts recognised as defective. It does not, in any case, cover ancillary costs (movement, labour) and direct and indirect damage.

If the Video intercom is defective, we will refund it.

Rights under this guarantee are enforceable in the country in which you purchase the Video intercom. Guarantee related queries should be addressed to a store affiliated with the distributor you purchased the Video intercom from.

The guarantee is in addition to and does not affect your statutory rights.

# Technical Data

## Indoor unit

Power adaptor:	Model: RHD10W120050E Made by: ShenZhen RiHuiDa Power Supply Co., Ltd. Input: 100-240 V~ 50/60 Hz, 0.4 A Output: 12 V === 0.5 A
Monitor supply voltage:	12 V === 0.5 A
Current consumption:	≤ 100 mA
Operating temperature:	Max. +40°C

## Outdoor unit

Power consumption:	approx. 200 mA
Operating temperature:	Max. +50°C



Conformity with all relevant EC Directive requirements.



Class II product - Double Insulated - No earth required.

**IP44**

Splash-proof



Waste electrical products should not be disposed of with household waste. Please recycle where facilities exist. Check with your Local Authority or local store for recycling advice.

xxWyy

xx-year; yy-week of the year



Alternating current.



Direct current.



Read instruction manual.

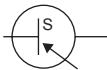

SMPS (Switch mode power supply unit).



Polarity



SMPS incorporating a short-circuit-proof safety isolating transformer (inherently or non-inherently).

## Sécurité

- Lisez attentivement ce manuel de sécurité avant l'utilisation. Il contient des informations importantes pour votre sécurité ainsi que des conseils de fonctionnement et de maintenance.
- Conservez ce manuel de sécurité pour référence ultérieure. Si le produit est transmis à un tiers, ce manuel de sécurité doit être inclus.
- Le produit n'est pas destiné à être utilisé par des enfants (ce produit n'est pas un jouet).
- L'adaptateur d'alimentation fourni avec ce produit appartient à la classe II.
- Cela signifie que le produit est équipé d'une isolation renforcée ou double entre le circuit d'alimentation principal et la tension de sortie ou le boîtier. Par conséquent, il ne nécessite pas de connexion sécurisée en mise à la terre (masse).
- Le produit doit être installé conformément aux réglementations nationales sur le câblage.
- Les ouvertures de ventilation ne doivent pas être obstruées par des journaux, nappes, rideaux, etc. Gardez une distance de sécurité d'au moins 15 cm autour du produit.
- Aucune source de flamme nue, comme des bougies allumées, ne doit être placée sur le produit.
- **Avertissement !** Pour éviter les blessures, ce produit doit être solidement fixé au sol ou au mur conformément aux instructions d'installation.
- Le produit doit être fixé solidement à la surface de montage à l'aide des vis et des chevilles murales fournies. Les vis et les chevilles murales fournies ne conviennent que pour les murs de type plein. Les autres fixations ne sont pas fournies et doivent être achetées séparément.
- Faites attention à ne pas percer de tuyaux ou de câbles électriques cachés lors du perçage des trous de fixation.
- **IMPORTANT :** Le ou les points de fixation choisis doivent pouvoir supporter le poids total du produit.
- Si vous avez un doute sur l'installation ou l'utilisation de ce produit, consultez un électricien qualifié.
- Utilisez le produit uniquement avec l'adaptateur secteur fourni.
- Ne tirez pas l'adaptateur d'alimentation hors de la prise électrique par le cordon de raccordement et n'enroulez pas le cordon de raccordement autour du produit.
- Branchez l'adaptateur d'alimentation à une prise électrique facilement accessible de sorte qu'en cas d'urgence, le produit puisse être débranché immédiatement. Retirez l'adaptateur d'alimentation de la prise électrique pour éteindre complètement le produit. Utilisez l'adaptateur d'alimentation comme dispositif de déconnexion.
- N'essayez pas de réparer ce produit ou de remplacer une pièce par vous-même car l'ouverture ou le retrait des caches peuvent vous exposer à une tension dangereuse ou à d'autres dangers. Pour tout entretien, reportez-vous à du personnel qualifié.

- Ne placez pas le produit à des endroits extrêmement chauds, froids, poussiéreux ou humides et ne l'exposez pas à des champs magnétiques par ex. micro-ondes, téléviseurs, ordinateurs, etc.
- Ne faites pas tomber le produit et ne le soumettez pas à des chocs physiques ou à des vibrations.
- Le produit est seulement adapté à une utilisation à des degrés de latitude modérés. Ne pas utiliser dans des endroits particulièrement humides.
- Lorsqu'il n'est pas utilisé ou pendant le transport, entreposez le produit dans son emballage d'origine.
- La prise de courant doit être installée à proximité de l'appareil et facilement accessible.

## Période de garantie et conditions

Chez Blyss, nous veillons tout particulièrement à sélectionner des matériaux de haute qualité et à utiliser des techniques de fabrication qui nous permettent de créer des gammes de produits à la fois design et durables. Pour cette raison, nous offrons une garantie de 2 ans contre les défauts de fabrication de notre vidéo interphone.

Cet vidéo interphone est garanti gratuitement pendant 2 ans à compter de la date d'achat en cas d'achat en magasin, ou de la date de livraison, en cas d'achat sur Internet, pour une utilisation domestique normale (non commerciale, ni professionnelle). Toute réclamation dans le cadre de cette garantie se fera sur présentation du ticket de caisse ou de la facture d'achat. Veuillez conserver votre preuve d'achat dans un lieu sûr.

La garantie couvre les défaillances et dysfonctionnements matériels, sous réserve que le vidéo interphone ait été utilisé conformément à l'usage pour lequel il a été conçu, qu'il ait été installé, nettoyé et entretenu conformément aux règles standard et aux informations ci-dessus et contenues dans le manuel d'utilisation. Cette garantie ne couvre pas les défauts et dommages causés par l'usure normale du vidéo interphone ni les dommages pouvant résulter d'une utilisation non conforme, d'une installation ou d'un assemblage défectueux, ou d'une négligence, d'un accident ou d'une modification du produit. La garantie est limitée aux pièces reconnues comme étant défectueuses. Elle ne couvre en aucun cas les coûts auxiliaires (transport, main d'œuvre) ni les dommages directs et indirects.

Si le vidéo interphone est défectueux, nous le réparerons.

Cette garantie est valable dans le pays où vous avez acheté le vidéo interphone. Toute demande au titre de la garantie doit être adressée à un magasin affilié au distributeur auprès duquel vous avez acheté le vidéo interphone.

Cette garantie s'ajoute à vos droits statutaires, sans les affecter.

Le distributeur auprès duquel vous avez acheté le vidéo interphone répond de tout défaut de conformité ou vice caché de le vidéo interphone, conformément aux clauses suivantes :

### **Article L217-4 du Code de la consommation**

Le vendeur livre un bien conforme au contrat et répond des défauts de conformité

existant lors de la délivrance.

Il répond également des défauts de conformité résultant de l'emballage, des instructions de montage ou de l'installation lorsque celle-ci a été mise à sa charge par le contrat ou a été réalisée sous sa responsabilité.

#### **Article L217-5 du Code de la consommation**

Le bien est conforme au contrat :

1. S'il est propre à l'usage habituellement attendu d'un bien semblable et, le cas échéant :

- s'il correspond à la description donnée par le vendeur et possède les qualités que celui-ci a présentées à l'acheteur sous forme d'échantillon ou de modèle ;
- s'il présente les qualités qu'un acheteur peut légitimement attendre eu égard aux déclarations publiques faites par le vendeur, par le fabricant ou par son représentant, notamment dans la publicité ou l'étiquetage ;

2° Ou s'il présente les caractéristiques définies d'un commun accord par les parties ou est propre à tout usage spécial recherché par l'acheteur, porté à la connaissance du vendeur et que ce dernier a accepté.

#### **Article L217-12 du Code de la consommation**

L'action résultant du défaut de conformité se prescrit par deux ans à compter de la délivrance du bien.

#### **Article L217-16 du Code de la consommation**

Lorsque l'acheteur demande au vendeur, pendant le cours de la garantie commerciale qui lui a été consentie lors de l'acquisition ou de la réparation d'un bien meuble, une remise en état couverte par la garantie, toute période d'immobilisation d'au moins sept jours vient s'ajouter à la durée de la garantie qui reste à courir.

Cette période court à compter de la demande d'intervention de l'acheteur ou de la mise à disposition pour réparation du bien en cause, si cette mise à disposition est postérieure à la demande d'intervention.

#### **Article 1641 du Code civil**

Le vendeur est tenu de la garantie à raison des défauts cachés de la chose vendue qui la rendent impropre à l'usage auquel on la destine, ou qui diminuent tellement cet usage que l'acheteur ne l'aurait pas acquise, ou n'en aurait donné qu'un moindre prix, s'il les avait connus.

#### **Article 1648 du Code civil**









L'action résultant des vices rédhibitoires doit être intentée par l'acquéreur dans un délai de deux ans à compter de la découverte du vice.

# Données techniques

## Unité intérieure

Adaptateur secteur :	Modèle : RHD10W120050E Fabriqué par : ShenZhen RiHuiDa Power Supply Co., Ltd. Input: 100-240 V~ 50/60 Hz, 0.4 A Sortie: 12 V === 0,5 A
Tension d'alimentation :	12 V === 0,5 A
Consommation actuelle :	≤ 100 mA
Température d'utilisation :	Max. +40°C

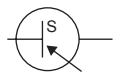
## Unité extérieure

Consommation électrique :	environ 200 mA	Température d'utilisation :	Max. +50°C
	Conformité avec toutes les exigences pertinentes de la Directive EC.		Produit de classe II - Double isolation - Pas de mise à la terre requise.
<b>IP44</b>	Étanche		Les produits électriques usagés ne doivent pas être mis au rebut avec les déchets ménagers. Recycler si des installations sont disponibles. Se renseigner auprès des autorités locales ou de votre magasin pour connaître les conseils de recyclage.
xxWyy	xx-année ; yy-semaine de l'année		AC
	DC		Voir les instructions d'utilisation pour connaître les alimentations électriques applicables.
	SMPS (unité d'alimentation en mode commutation).		Marquage de polarité plus (+) et moins (-).
	SMPS incorporant un transformateur d'isolation de sécurité empêchant les courts-circuits (par nature ou non).		

## Bezpieczeństwo

- Przed rozpoczęciem użytkowania produktu należy uważnie przeczytać instrukcję bezpieczeństwa. Zawiera ona ważne informacje dotyczące bezpieczeństwa oraz porady dotyczące obsługi i konserwacji.
- Zachować niniejszą instrukcję bezpieczeństwa w celu wykorzystania w przyszłości. Jeśli produkt jest przekazywany stronie trzeciej, instrukcja bezpieczeństwa musi być dołączona do produktu.
- Produkt nie jest przeznaczony do użytku przez dzieci (produkt nie jest zabawką).
- Zasilacz dostarczany wraz z produktem ma II klasę ochronności.
- Oznacza to, że produkt jest wyposażony we wzmocnioną lub podwójną izolację pomiędzy obwodem zasilania sieciowego a obwodem wyjściowym napięcia lub obudową. W związku z tym nie jest wymagane połączenie z uziemieniem.
- Produkt należy montować zgodnie z krajowymi przepisami dotyczącymi instalacji elektrycznych.
- Wentylacja nie powinna być utrudniona przez zakrywanie otworów wentylacyjnych gazetami, obrusami, zasłonami itp. Należy zachować minimalną odległość 15 cm wokół urządzenia.
- Na produkcie nie wolno umieszczać źródeł otwartego ognia, np. zapalonych świec.
- **Ostrzeżenie!** Produkt musi być pewnie przymocowany do podłogi/ściany zgodnie z instrukcją montażu, ponieważ w przeciwnym razie może spowodować obrażenia ciała.
- Produkt musi być pewnie przymocowany do powierzchni za pomocą śrub i kołków rozporowych znajdujących się w zestawie. Dostarczone śruby i kołki rozporowe są przeznaczone wyłącznie do materiałów murarskich. Nie są dostarczane elementy mocujące do innych materiałów, dlatego w razie potrzeby należy je zakupić oddzielnie.
- Należy uważać, aby w trakcie wykonywania otworów montażowych nie uszkodzić rur lub przewodów sieciowych znajdujących się w ścianie.
- **WAŻNE:** Wybrane punkty mocowania muszą mieć nośność wystarczającą do utrzymania pełnej masy produktu.
- W przypadku jakichkolwiek wątpliwości dotyczących instalacji/użytkowania produktu należy skontaktować się z wykwalifikowanym elektrykiem.
- Należy używać wyłącznie zasilacza dostarczonego wraz z produktem.
- Nie odłączać zasilacza od gniazdka elektrycznego ciągnąc za przewód. Nie owijać przewodu wokół produktu.
- Podłączyć zasilacz do łatwo dostępnego gniazdka elektrycznego, aby w razie niebezpieczeństwa można było natychmiast odłączyć urządzenie. Odłączyć zasilacz od gniazdka elektrycznego, aby całkowicie wyłączyć produkt. Używać zasilacza jako wyłącznika.
- Nie wolno samodzielnie wykonywać czynności konserwacyjnych ani wymieniać wewnętrznych części produktu, ponieważ otwarcie lub zdjęcie obudowy grozi porażeniem elektrycznym lub innymi niebezpieczeństwami. Wszystkie czynności serwisowe należy zlecić pracownikom wykwalifikowanego serwisu.

- Nie wolno umieszczać produktu w bardzo gorących, zimnych, zapyłonych ani wilgotnych miejscach ani wystawiać na działanie pola magnetycznego wytwarzanego np. przez kuchenki mikrofalowe, telewizory, komputery itp.
- Produktu nie wolno narażać na upadki, wstrząsy ani drgania.
- Produkt przeznaczony jest wyłącznie do użytku w strefie umiarkowanych szerokości geograficznych. Nie wolno używać w strefach o szczególnie wilgotnym klimacie.
- Podczas transportu oraz dłuższych przerw w użytkowaniu produkt musi znajdować się w oryginalnym opakowaniu.
- Gniazdko zasilania musi znajdować się w pobliżu sprzętu i być łatwo dostępne.

## Okres i warunki gwarancji

Marka Blyss przykłada szczególną wagę do tego, aby wybierać materiały wysokiej jakości i stosować techniki produkcyjne, które umożliwiają tworzenie wytrzymałych, a zarazem atrakcyjnych produktów. Dlatego oferuje 2-letnią gwarancję obejmującą wady produkcyjne na swoje wideodomofony.

Wideodomofon jest objęty gwarancją przez 2 lata od daty zakupu (zakup w sklepie) lub dostawy (zakup przez Internet) w przypadku normalnego (nieprofesjonalnego i niekomercyjnego) użytku domowego bez dodatkowych opłat. W ramach tej gwarancji użytkownik może dokonać zgłoszenia reklamacyjnego wyłącznie po przedstawieniu paragonu lub faktury. Dowód zakupu należy przechowywać w bezpiecznym miejscu.

Gwarancja obejmuje usterki i awarie, przy założeniu, że wideodomofon był używany zgodnie z przeznaczeniem oraz był zamontowany, czyszczony, konserwowany i serwisowany zgodnie ze standardowymi praktykami i informacjami zawartymi powyżej oraz w instrukcji obsługi. Niniejsza gwarancja nie obejmuje wad ani uszkodzeń wynikających z normalnego zużycia wideodomofonu, uszkodzeń będących skutkiem niewłaściwego użytkowania, montażu lub złożenia, a także zaniedbania, wypadku lub modyfikacji produktu. Gwarancja obejmuje tylko wadliwe części. Gwarancja nie obejmuje w żadnym wypadku dodatkowych kosztów (transportu, robocizny) ani strat bezpośrednich lub pośrednich.

Jeżeli wideodomofon jest wadliwy, dokonamy zwrotu pieniędzy.

Prawa wynikające z niniejszej gwarancji mają zastosowanie w kraju, w którym zakupiono wideodomofon. Pytania dotyczące gwarancji należy kierować do sklepu współpracującego z dystrybutorem, w którym zakupiono wideodomofon.

Niniejsza gwarancja jest dokumentem dodatkowym, który nie ma wpływu na ustawowe prawa konsumenta.











# Specyfikacja techniczna

## Jednostka wewnętrzna

Zasilacz:	Model: RHD10W120050E Wyprodukowane przez: ShenZhen RiHuiDa Power Supply Co., Ltd. Wejście: 100-240 V~ 50/60 Hz, 0.4 A Wyjście: 12 V $\equiv$ 0,5 A
Napięcie zasilania:	12 V $\equiv$ 0,5 A
Pobór prądu:	$\leq$ 100 mA
Temperatura robocza:	maks. +40°C

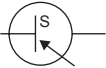
## Jednostka zewnętrzna

Pobór mocy:	ok. 200 mA	Temperatura robocza:	Maks. +50°C
	Zgodność ze wszystkimi właściwymi wymogami dyrektywy WE.		Produkt II klasy ochronności — podwójna izolacja — nie wymaga uziemienia.
<b>IP44</b>	Wykonanie bryzgoszczelne		Zużytych produktów elektrycznych nie wolno wyrzucać wraz z odpadami komunalnymi. Przekazać do utylizacji w przeznaczonych do tego miejscach. Informacje dotyczące recyklingu można uzyskać u władz lokalnych lub w punkcie sprzedaży.
xxWy	xx-rok; yy-tydzień roku		prąd zmienny (AC)
	prąd stały (DC)		Informacje na temat odpowiednich zasilaczy można znaleźć w instrukcji obsługi.
	Zasilacz impulsowy (SMPS)		Oznaczenie biegunowości: plus (+) i minus (-)
	Zasilacz impulsowy z wbudowanym transformatorem izolacyjnym z zabezpieczeniem (wewnętrznym lub zewnętrznym) przed zwarcieniem		

## Sicherheit

- Lesen Sie dieses Sicherheitshandbuch aufmerksam durch, bevor Sie es verwenden. Es enthält wichtige Informationen für Ihre Sicherheit sowie Hinweise zu Betrieb und Wartung.
- Bewahren Sie dieses Sicherheitshandbuch zur späteren Verwendung auf. Falls das Produkt an Dritte weitergegeben wird, muss dieses Sicherheitshandbuch ebenfalls weitergegeben werden.
- Das Produkt ist nicht für Kinder geeignet (dieses Produkt ist kein Spielzeug).
- Das im Lieferumfang dieses Produkts enthaltene Netzteil ist als Schutzklasse II klassifiziert.
- Dies bedeutet, dass das Produkt mit verstärkter oder doppelter Isolierung zwischen dem Netzspannungsversorgungskreis und der Ausgangsspannung oder dem Gehäuse ausgestattet ist. Daher ist keine Sicherheitsverbindung zu einer elektrischen Erdung erforderlich.
- Das Produkt muss in Übereinstimmung mit den nationalen Verdrahtungsvorschriften installiert werden.
- Die Belüftung darf nicht behindert werden, indem die Belüftungsöffnungen mit Gegenständen wie Zeitungen, Tischdecken, Vorhängen usw. abgedeckt werden. Halten Sie mindestens 15 cm Abstand um das Produkt herum.
- Stellen Sie keine offenen Flammen, wie beispielsweise brennende Kerzen, auf das Produkt.
- **Warnung!** Um Verletzungen zu vermeiden, muss das Produkt gemäß der Installationsanleitung sicher am Boden/an der Wand befestigt werden.
- Das Produkt muss mit den mitgelieferten Schrauben und Dübeln sicher an der Montageoberfläche befestigt werden. Die mitgelieferten Schrauben und Dübel sind nur für „Mauerwerk“ geeignet. Andere Beschläge sind nicht im Lieferumfang enthalten und müssen separat bestellt werden.
- Stellen Sie sicher, dass sich an der gewählten Stelle unter der Oberfläche keine Rohre oder Stromkabel befinden, bevor Sie mit dem Bohren beginnen.
- **WICHTIG:** Der (die) gewählte(n) Befestigungspunkt(e) muss (müssen) das volle Gewicht des Produkts tragen können.
- Falls Fragen zur Installation/Verwendung dieses Produkts bestehen, wenden Sie sich bitte an einen Elektrofachmann.
- Verwenden Sie das Produkt nur mit dem mitgelieferten Netzteil.
- Ziehen Sie das Netzteil nicht am Anschlusskabel aus der Steckdose und wickeln Sie das Anschlusskabel nicht um das Gerät.
- Schließen Sie den Netzadapter an eine leicht erreichbare Steckdose an, damit das Gerät notfalls sofort herausgezogen werden kann. Ziehen Sie das Netzteil aus der Steckdose, um das Gerät vollständig auszuschalten. Verwenden Sie das Netzteil als Trennvorrichtung.
- Versuchen Sie nicht, dieses Produkt zu warten oder Teile im Inneren selbst

auszutauschen, da das Öffnen oder Entfernen von Abdeckungen Sie gefährlichen Spannungen oder anderen Gefahren aussetzen kann. Überlassen Sie alle Wartungsarbeiten qualifiziertem Kundendienstpersonal.

- Stellen Sie das Produkt nicht in extrem heißen, kalten, staubigen oder feuchten Orten auf, und setzen Sie es keinen magnetischen Feldern aus, z.B. Mikrowellengeräten, Fernsehern, Computern usw.
- Lassen Sie das Produkt nicht fallen und setzen Sie es keinen Erschütterungen oder Vibrationen aus.

## Garantielaufzeit und -konditionen

Bei Blyss legen wir besonderen Wert auf qualitativ hochwertige Materialien und Herstellungsmethoden, mit denen wir Produktreihen erstellen können, die durch Design und Haltbarkeit hervorstechen. Daher gewähren wir 2 Jahre Garantie auf Fertigungsmängel an unseren Video-Gegensprechanlagen.

Diese Video-Gegensprechanlage verfügt über eine Garantie von 2 Jahren ab Kaufdatum, wenn sie in einem Geschäft gekauft wurde, oder ab Lieferdatum, wenn sie online gekauft wurde und für den normalen (nicht gewerbsmäßigen oder kommerziellen) Hausgebrauch verwendet wird. Sie können Garantieansprüche nur gegen Vorlage des Kaufbelegs oder der Rechnung geltend machen. Bewahren Sie den Kaufbeleg bitte an einem sicheren Ort auf.

Die Garantie deckt Produktausfälle und Fehlfunktionen ab, vorausgesetzt die Video-Gegensprechanlage wurde wie vorgesehen verwendet und dem Standard gemäß, sowie nach den oben angegebenen Informationen und den Informationen in der Bedienungsanleitung montiert, gereinigt, gepflegt und gewartet. Diese Garantie deckt weder Defekte und Schäden ab, die durch normalen Verschleiß der Video-Gegensprechanlage verursacht wurden, noch Schäden, die auf unsachgemäße Verwendung, fehlerhafte Installation oder Montage, Nachlässigkeit, Unfall oder Veränderung des Produkts zurückzuführen sind. Die Garantie beschränkt sich auf die als mangelhaft anerkannten Teile. In keinem Fall deckt sie Nebenkosten (Transport, Arbeit) und direkte sowie indirekte Schäden ab.

Wenn die Video-Gegensprechanlage defekt ist, werden wir die Kaufsumme erstatten.

Die Rechte im Rahmen dieser Garantie sind in dem Land durchsetzbar, in dem die Video-Gegensprechanlage gekauft wurde. Fragen im Zusammenhang mit der Garantie sollten an ein an den Händler angegliedertes Geschäft gestellt werden, bei dem Sie die Video-Gegensprechanlage gekauft haben.

Ihre gesetzlich verbrieften Rechte bleiben von dieser Garantie unberührt und gelten neben dieser.









Haben Sie die Video-Gegensprechanlage im Geschäft gekauft, ist der Händler haftbar, wenn das Produkt gemäß (§ 312a (2) Absatz 1,3 BGB, Art. 246 (1) (5) Einführungsgesetz zum Bürgerlichen Gesetzbuch – „EGBGB“) defekt ist. Haben Sie die Video-Gegensprechanlage online gekauft, ist der Händler haftbar, wenn das Produkt gemäß (Art. 246a 1 (1) Absatz 1 (8) Einführungsgesetz zum Bürgerlichen Gesetzbuch – „EGBGB“) defekt ist.

# Technische Daten

## Inneneinheit

Netzteil:	Modell: RHD10W120050E Hersteller: ShenZhen RiHuiDa Power Supply Co., Ltd. Eingang: 100-240 V~ 50/60 Hz, 0.4 A Ausgangsleistung: 12 V $\equiv$ 0,5 A
Netzspannung:	12 V $\equiv$ 0,5 A
Stromaufnahme:	$\leq$ 100 mA
Betriebstemperatur:	Max. +40°C

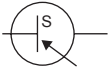
## Außeneinheit

Leistungsaufnahme:	ca. 200 mA	Betriebstemperatur:	Max. +50
	Entspricht den Anforderungen aller relevanten EC-Richtlinien.		Produktklasse II – Doppelter Isolationsschutz - Keine Erdung erforderlich.
<b>IP44</b>	Spritzwassergeschützt		Elektrische Altgeräte dürfen nicht im Hausmüll entsorgt werden. Bitte informieren Sie sich, ob dieses Produkt wiederverwertet werden kann. Bei Fragen zum Recycling können Sie sich an Ihre örtlichen Behörden oder Ihr Geschäft vor Ort wenden.
xxWyy	xx-Jahr; yy-Woche des Jahres		AC
	DC		Siehe Bedienungsanleitung für entsprechende Netzteile.
	SMPS (Schaltnetzteil)		Plus (+) und Minus (-) Polaritätsmarkierung
	SMPS mit einem kurzschlussfesten Sicherheits-Trenntransformator (inhärent oder nicht-inhärent).		

## Руководство по технике безопасности

- Перед началом эксплуатации прибора внимательно прочтите данное руководство. В нем содержится важная информация о технике безопасности, а также советы по использованию и обслуживанию прибора.
- Сохраните руководство по технике безопасности для дальнейшего использования. При передаче прибора третьей стороне необходимо предоставить руководство по технике безопасности новому владельцу.
- Не разрешайте детям играть с прибором.
- Адаптер питания, поставляемый с прибором, соответствует классу защиты II.
- Это означает, что он оснащен усиленной или двойной изоляцией между магистральной схемой питания и выходным напряжением или корпусом. Поэтому заземление не требуется.
- Прибор должен устанавливаться в соответствии с местными нормативными требованиями к монтажу электропроводки.
- Не блокируйте вентиляционные отверстия такими предметами, как газеты, скатерть, занавески и пр. Свободное пространство вокруг прибора должно составлять не менее 15 см.
- Запрещается ставить на прибор источники открытого пламени, например зажженные свечи.
- **Внимание!** Во избежание травм прибор должен быть надежно закреплен на полу/стене в соответствии с инструкциями по установке.
- Прибор должен быть надежно закреплен на поверхности с помощью прилагаемых винтов и дюбелей. Винты и дюбели, входящие в комплект, подходят только установки на фасад здания. Другие крепления не входят в комплект и приобретаются отдельно.
- Соблюдайте необходимые меры предосторожности при создании монтажных отверстий, чтобы не просверлить трубы или кабели питания внутри стены.
- **ВАЖНО!** Выбранные точки крепления должны выдерживать общий вес прибора.
- Если у вас есть вопросы по поводу установки/использования прибора, обратитесь к квалифицированному электрику.
- Использование прибора допускается только с адаптером питания в комплекте.
- Не извлекайте адаптер питания из электрической розетки за соединительный шнур и не оборачивайте соединительный шнур вокруг прибора.
- Подключите адаптер питания к электрической розетке в легкодоступном месте, чтобы в экстренном случае прибор можно было сразу отключить от сети. Отсоедините адаптер питания от электрической розетки, чтобы полностью отключить прибор. Используйте адаптер питания как разъединяющее устройство.
- Не пытайтесь самостоятельно ремонтировать или производить замену

деталей прибора, так как открытие или снятие крышек может подвергнуть вас воздействию высокого напряжения и другим рискам. Обслуживание прибора должно производиться только квалифицированными специалистами.

- Не устанавливайте прибор в местах с очень высокой или низкой температурой, высокой пыленностью или влажностью и не подвергайте его воздействию магнитных полей, например, от микроволновых печей, телевизоров, компьютеров и подобных устройств.
- Не бросайте прибор и не подвергайте его ударам и вибрациям.

## Срок действия и условия гарантии

При изготовлении продукции Blyss особое внимание уделяется выбору качественных материалов и использованию особых технологий изготовления, которые позволяют нам создавать надежные товары с привлекательным дизайном. Поэтому видеодомофон поставляется с 2-летней гарантией на производственный брак.

Бесплатная 2-летняя гарантия на видеодомофон действует со дня приобретения при покупке в магазине или со дня доставки при покупке онлайн при условии личного (не профессионального или коммерческого) бытового использования. Заявление гарантийных требований возможно только при предъявлении доказательств приобретения товара в магазине «Касторама». Храните документы, подтверждающие совершение покупки, в надежном месте.

Гарантия распространяется на недостатки и неисправности при условии, что видеодомофон использовался по назначению и его установка, уход и техническое обслуживание осуществлялись в соответствии с обычным назначением и информацией, указанной в руководстве пользователя. Гарантийное обслуживание не распространяется на дефекты и повреждения, вызванные естественным износом видеодомофона, а также на повреждения, которые могли возникнуть по причине ненадлежащего использования, неправильной установки или сборки, неосторожного обращения или модификации изделия. Гарантия распространяется только на детали, признанные некачественными.

Если в видеодомофоне будет обнаружен дефект, мы, по вашему выбору, заменим его, выполним ремонт или возврат средств.

Права по гарантии имеют юридическую силу на территории страны приобретения видеодомофона. С любыми вопросами по гарантии необходимо обращаться в магазин «Касторама», где вы приобрели видеодомофон.

Данная гарантия является дополнением к вашим законным правам и никак не влияет на них.

# Технические характеристики

## Внутренний блок

Адаптер питания:	<p>Модель: RHD10W120050E          Производство: ShenZhen RiHuiDa Power Supply Co., Ltd.          мощность: 100–240 В, 50/60 Гц, 0.4 А          Ausgangsleistung: 12 В === 0,5 А</p>
Напряжение сети:	12 В === 0,5 А
Потребление электроэнергии:	≤ 100 мА
Диапазон рабочих температур:	макс. +40°C

## Наружный модуль

Потребляемая мощность:	прибл. 200 мА	Диапазон рабочих температур:	макс. +50
	Соответствует всем основным требованиям директив ЕС.		Продукт класса II. Двойная изоляция. Заземление не требуется.
	Импульсный источник питания с безопасным разделительным трансформатором с защитой от короткого замыкания (встроенной или не встроенной).		Электроприборы следует утилизировать отдельно от бытовых отходов. Выполняйте утилизацию в специально предназначенных для этого местах. Для получения информации об утилизации обратитесь в местные органы управления или ближайшие магазины.
xxWyy	xx — год; yy — неделя года		Переменный ток
	Постоянный ток		См. инструкцию по использованию применимых источников питания.
	Импульсный источник питания		Маркировка полярности „плюс“ (+) и „минус“ (-).
<b>IP44</b>	Защита от брызг		Соответствует техническим регламентам Евразийского таможенного союза.



## Siguranță

- Citiți cu atenție acest manual cu instrucțiuni de siguranță, înainte de utilizare. Acesta conține informații importante pentru siguranța dvs., precum și sfaturi privind operarea și întreținerea.
- Păstrați acest manual cu instrucțiuni de siguranță, pentru consultare ulterioară. Dacă produsul este înmănat unei terțe părți, acesta trebuie însoțit de manualul cu instrucțiuni de siguranță.
- Produsul nu este destinat folosirii de către copii (acest produs nu este o jucărie).
- Adaptorul de alimentare furnizat cu acest produs este încadrat în clasa de protecție II.
- Aceasta înseamnă că produsul este echipat cu o izolație dublă sau întărită între circuitul principal de alimentare și tensiunea la ieșire sau carcasă. Prin urmare, nu are nevoie de o conectare de siguranță la o sursă cu împământare (masă).
- Produsul trebuie instalat în conformitate cu reglementările naționale privitoare la instalațiile electrice.
- Ventilația nu trebuie împiedicată prin acoperirea orificiilor de ventilație cu obiecte precum ziare, fețe de masă, draperii etc. A se păstra o distanță de cel puțin 15 cm în jurul produsului.
- Pe produs nu trebuie plasată nicio sursă cu flacără deschisă, de ex. lumânări aprinse.
- **Avertisment!** Pentru a preveni vătămarea corporală, acest produs trebuie să fie fixat ferm de podea/perete, conform instrucțiunilor de instalare.
- Produsul trebuie fixat ferm de suprafața de montare, utilizând șuruburile și diblurile furnizate. Șuruburile și diblurile furnizate sunt potrivite numai pentru „zidărie”. Nu sunt furnizate și alte sisteme de fixare; acestea trebuie achiziționate separat.
- Aveți grijă să nu perforați țevi sau cabluri de alimentare de sub suprafață în timpul pregătirii orificiilor de montare.
- **IMPORTANT:** Punctul sau punctele de fixare selectate trebuie să poată susține întreaga greutate a produsului.
- Dacă aveți îndoieli cu privire la instalarea/utilizarea acestui produs, consultați un electrician calificat.
- Folosiți acest produs numai cu adaptorul de alimentare furnizat.
- Nu trageți de cablu când scoateți adaptorul de alimentare din priză și nu înfășurați cablul de alimentare în jurul produsului.
- Conectați adaptorul de alimentare la o priză la care se ajunge ușor, astfel încât, în caz de urgență, produsul să poată fi scos din priză imediat. Scoateți adaptorul de alimentare din priză pentru a opri complet produsul. Folosiți adaptorul de alimentare drept mod de deconectare.
- Nu încercați să reparați dvs. acest produs sau să înlocuiți orice piesă internă, deoarece deschiderea sau scoaterea capacelor vă poate expune unor tensiuni periculoase sau altor riscuri. Adresați-vă personalului de service calificat pentru toate reparațiile.

- Nu amplasați produsul în locuri extrem de calde, reci, prăfuite sau umede și nu îl expuneți la câmpuri magnetice, de ex. la cele generate de microunde, televizoare, computere etc.
- Nu scăpați produsul și nu îl supuneți la șocuri fizice sau vibrații.
- Produsul este potrivit doar pentru folosirea la latitudini moderate. Nu îl folosiți în climate deosebit de umede.
- Când nu este folosit sau în timpul transportării, depozitați produsul în ambalajul original.
- Priza trebuie instalată lângă echipament și trebuie să fie accesibilă ușor.

## Perioada și condițiile de garanție

La Blyss avem mare grijă să selectăm materiale de înaltă calitate și să utilizăm tehnici de fabricație care ne permit să creăm game de produse ce încorporează design și durabilitate. Din acest motiv, oferim o garanție de 2 ani pentru defectele de fabricație ale interfonului video.

Acest interfon video are garanție de 2 ani de la data achiziției, dacă este cumpărat din magazin, sau de la data livrării, dacă este cumpărat online, pentru uz casnic normal (neprofesional sau comercial) și fără taxe suplimentare. Puteți să efectuați o solicitare în temeiul acestei garanții numai dacă prezentați chitanța de vânzare sau factura de achiziție. Păstrați dovada achiziției într-un loc sigur.

Garanția acoperă defecțiunile produsului, cu condiția ca interfonul video să fi fost utilizat în scopul prevăzut și să fi fost instalat, curățat, îngrijit și întreținut în conformitate cu practicile standard și cu informațiile de mai sus și din manualul de utilizare. Această garanție nu acoperă defectele și deteriorările cauzate de uzura normală a interfonului video și daunele care pot fi rezultatul utilizării necorespunzătoare, instalării sau asamblării defectuoase, neglijenței, accidentelor sau modificărilor aduse produsului. Garanția este limitată la piesele recunoscute ca fiind defecte. Aceasta nu acoperă, în niciun caz, costurile suplimentare (de deplasare, manoperă) și daunele directe și indirecte.

Dacă interfonul video este defect, vă vom returna banii.

Drepturile acoperite de această garanție sunt aplicabile în țara în care ați achiziționat interfonul video. Întrebările legate de garanție trebuie adresate unui magazin afiliat distribuitorului de la care ați achiziționat interfonul video.

Garanția se adaugă la drepturile dvs. legale și nu le afectează.









Un certificat de garanție suplimentar vă va fi înmănat în magazin, la cumpărarea interfonului video.

## Date tehnice

### Unitate de interior

Adaptor de alimentare:	Model: RHD10W120050E Fabricat de: ShenZhen RiHuiDa Power Supply Co., Ltd. Intrare: 100-240 V~ 50/60 Hz, 0.4 A Ieșire: 12 V === 0,5 A
Tensiune de alimentare:	12 V === 0,5 A
Consum de curent:	≤ 100 mA
Temperatură de operare:	Max. +40°C

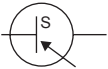
### Unitate de exterior

Consum de energie:	ca. 200 mA	Temperatură de operare:	Max. +50
	Conformitate cu toate cerințele din directivele CE relevante.		Produs din clasa II – Izolație dublă – Nu este necesară împământare.
<b>IP44</b>	Rezistent la stropire		Producele electrice uzate nu trebuie eliminate la deșeurii împreună cu gunoierii menajeri. Acolo unde există facilitățile necesare, vă rugăm să reciclați. Pentru sfaturi privind reciclarea, consultați autoritatea locală sau magazinul local.
xxWyy	xx – anul; yy – săptămâna din an		c.a.
	c.c.		Consultați instrucțiunile de utilizare pentru sursele de alimentare aplicabile.
	SMPS (unitate de tip Switch Mode Power Supply – sursă de alimentare în comutație).		Marcaj de polaritate plus (+) și minus (-).
	SMPS ce încorporează un transformator izolator cu siguranță împotriva scurtcircuitului (inerent sau nu).		

## Seguridad

- Lea este manual de seguridad atentamente antes de utilizar el producto. Contiene información importante para su seguridad, así como consejos de mantenimiento y funcionamiento.
- Guarde este manual de seguridad para futura referencia. Si transfiere el producto a un tercero, incluya este manual de instrucciones.
- El producto no está diseñado para uso por parte de niños (este producto no es un juguete).
- El adaptador de alimentación suministrado con este producto está clasificado como clase de protección II.
- Esto significa que el producto está equipado con aislamiento reforzado o doble entre el circuito de alimentación y la tensión de salida o la carcasa. Por lo tanto, no requiere una conexión a tierra de seguridad (toma tierra).
- El producto se debe instalar de conformidad con la normativa nacional sobre cableado.
- No debe impedirse una ventilación correcta del producto cubriendo las aberturas de ventilación con artículos tales como periódicos, manteles, cortinas, etc. Mantenga al menos 15 cm de distancia alrededor del producto.
- No coloque el producto cerca de fuentes inflamables, como, por ejemplo, velas.
- **¡Advertencia!** Para evitar lesiones, se debe fijar el producto con firmeza al suelo/a la pared según lo indicado en las instrucciones de instalación.
- El producto debe fijarse firmemente a la superficie de montaje con los tornillos y tacos suministrados. Los tornillos y tacos suministrados son solamente adecuados para mampostería. No se suministra otros tipos de fijaciones; deberán adquirirse por separado.
- Tenga cuidado de no perforar tuberías o cables de la red eléctrica situados debajo de la superficie durante la perforación de los orificios de montaje.
- **IMPORTANTE:** Los puntos de fijación seleccionados deben ser capaces de soportar todo el peso del producto.
- Si tiene alguna duda acerca de la instalación/uso de este producto, consulte a un electricista cualificado.
- Utilice únicamente el producto con el adaptador de alimentación suministrado.
- No saque el adaptador de alimentación de la toma de corriente por el cable de conexión ni enrolle el cable de conexión alrededor del producto.
- Conecte el adaptador de alimentación a una toma eléctrica fácilmente accesible para que, en caso de emergencia, el producto se pueda desconectar inmediatamente. Saque el adaptador de alimentación de la toma eléctrica para apagar completamente el producto. Utilice el adaptador de alimentación como dispositivo de desconexión.
- No intente reparar este producto ni reemplazar ninguna pieza de su interior por su cuenta. La apertura o extracción de las cubiertas puede exponerle a un voltaje

peligroso u otros riesgos. Deje todas las tareas de mantenimiento o reparación en manos de personal cualificado.

- No coloque el producto en entornos muy calientes, fríos, húmedos o polvorientos, ni lo exponga a campos magnéticos, como microondas, televisores, ordenadores, etc.
- No deje caer el producto ni lo someta a golpes o vibraciones.
- El producto solo es apto para uso en grados de latitud moderada. No lo utilice en climas especialmente húmedos.
- Cuando no esté en uso o durante el transporte, guarde el producto en su embalaje original.
- La toma de corriente debe estar instalada cerca del equipo y debe ser de fácil acceso.

## Periodo de garantía y condiciones

En Blyss nos preocupamos por seleccionar materiales de alta calidad y usar técnicas de fabricación que nos permiten crear gamas de productos caracterizados por su diseño y durabilidad. Por ello ofrecemos una garantía de 2 años frente a defectos de fabricación en nuestro videoportero.

Este videoportero está cubierto por una garantía de 2 años a partir de la fecha de compra, si se adquiere en una tienda, o de la fecha de entrega, si se adquiere por Internet, para uso normal doméstico (no profesional ni comercial) y sin cargo adicional. Conforme a esta garantía, solo puede hacer una reclamación previa presentación de su recibo o factura de compra. Conserve su comprobante de compra en un lugar seguro.

La garantía cubre las averías, así como los fallos de funcionamiento del producto siempre y cuando el videoportero se haya utilizado para los fines para los que está destinado, y su instalación, limpieza, cuidado y mantenimiento se hayan efectuado de conformidad con la práctica habitual y con la información indicada anteriormente y en el manual del usuario. Esta garantía no cubre defectos ni daños causados por el desgaste normal del videoportero, ni daños que pudieran ser resultado de usos indebidos, instalaciones o montajes deficientes, negligencia, accidente o modificación del producto. La garantía se limita a las piezas reconocidas como defectuosas. En ningún caso cubre los gastos accesorios (transporte, mano de obra) ni los daños directos o indirectos.

Si el videoportero está defectuoso, le reembolsaremos su coste.

Los derechos en virtud de esta garantía tienen fuerza ejecutable en el país de compra del videoportero. Las consultas relacionadas con la garantía deberán dirigirse a una tienda afiliada al distribuidor al que se adquirió el videoportero.

La garantía es complementaria y no afecta a sus derechos legales.

Todos los gastos relacionados (transporte, instalación incorrecta), así como cualquier daño directo o indirecto quedan excluidos de la garantía.









El distribuidor será responsable de los defectos de conformidad del videoportero según las disposiciones establecidas en los artículos 114 a 124 del Real Decreto Legislativo 1/2007, de fecha 16 de noviembre, por el que se aprueba el texto refundido de la Ley General de Protección de los Consumidores y Usuarios y otras leyes complementarias.

## Datos técnicos

### Puesto interno

Adaptador de alimentación:	Modelo: RHD10W120050E Fabricado por: ShenZhen RiHuiDa Power Supply Co., Ltd. Entrada: 100-240 V~ 50/60 Hz, 0.4 A Salida: 12 V $\text{---}$ 0,5 A
Tensión de alimentación:	12 V $\text{---}$ 0,5 A
Consumo de corriente:	$\leq$ 100 mA
Temperatura de funcionamiento:	Máx. +40°C

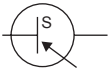
### Puesto externo

Consumo de energía:	aprox. 200 mA	Temperatura de funcionamiento:	Máx. +50
	Conformidad con todos los requisitos de las directivas CE pertinentes.		Producto de Clase II: aislamiento doble, no requiere toma a tierra.
<b>IP44</b>	A prueba de salpicaduras		Los residuos procedentes de equipos eléctricos no deben desecharse con la basura doméstica. Por favor recicle cuando existan instalaciones para ello. Consulte a la autoridad o tienda local para recibir asesoramiento sobre el reciclaje.
xxWyy	xx-año; aa-semana del año		CA
	CC		Consulte las instrucciones sobre fuentes de alimentación adecuadas.
	SMPS (fuente conmutada).		Marca de polaridad más (+) y menos (-).
	SMPS con transformador aislante de seguridad a prueba de cortocircuitos (inherente o no inherente).		

## Segurança

- Leia este manual de segurança cuidadosamente antes de utilizar. Este contém informações importantes para a sua segurança, bem como conselhos para utilização e manutenção.
- Guarde este manual de segurança para referência futura. Se este produto for transferido para terceiros, este manual de instruções tem de ser incluído.
- O produto não foi concebido para ser utilizado por crianças (este produto não é um brinquedo).
- O adaptador de alimentação fornecido com este produto está classificado com a classe de proteção II.
- Isto significa que o produto está equipado com isolamento duplo ou reforçado entre o circuito de alimentação e a tensão de saída ou a caixa. Portanto, não requer uma ligação de segurança elétrica à terra (massa).
- O produto deve ser instalado de acordo com os regulamentos nacionais de cablagem.
- A ventilação não deve ser impedida cobrindo as aberturas de ventilação com objetos, tais como jornais, toalhas de mesa, cortinas, etc. Mantenha uma distância de, pelo menos, 15 cm à volta do produto.
- Não devem ser colocadas fontes de chamas, tais como velas acesas, no produto.
- **Aviso!** Para evitar ferimentos, o produto tem de ser firmemente fixado ao piso/à parede em conformidade com as instruções de instalação.
- O produto tem de estar firmemente fixado à superfície de montagem utilizando os parafusos e buchas de parede fornecidos. Os parafusos e as buchas de parede fornecidos são adequados apenas para “alvenaria”. Não são fornecidas outras fixações, devendo as mesmas ser adquiridas em separado.
- Tenha cuidado para não perfurar quaisquer tubos ou cabos da rede elétrica sob a superfície durante a preparação dos orifícios para montagem.
- **IMPORTANTE:** Os pontos de fixação selecionados têm de ter capacidade para suportar o peso total do produto.
- Se tiver quaisquer dúvidas sobre a instalação/utilização deste produto, consulte um eletricitista qualificado.
- Utilize o produto apenas com o adaptador fornecido.
- Não puxe o adaptador de alimentação da tomada elétrica pelo cabo de ligação e não enrole o cabo de ligação à volta do produto.
- Ligue o adaptador de alimentação a uma tomada elétrica fácil de alcançar para que, em caso de emergência, o produto possa ser desligado imediatamente. Puxe o adaptador de alimentação da tomada elétrica para desligar completamente o produto. Utilize o adaptador de energia como dispositivo para desligar.
- Não tente reparar este produto ou substituir qualquer peça interior do mesmo, uma vez que abrir ou retirar proteções pode expor o utilizador a uma tensão perigosa ou outros perigos. Encaminhe todo o trabalho de manutenção a pessoal de

manutenção qualificado.

- Não coloque o produto em condições extremamente quentes, frias, empoeiradas ou locais húmidos, e não o exponha a campos magnéticos, por exemplo, micro-ondas, televisores, computadores, etc.
- Não deixe o produto cair nem o submeta a choques físicos ou vibrações.
- O produto é adequado para utilização apenas a graus moderados de latitude. Não o utilize em climas particularmente húmidos.
- Quando não estiver em utilização ou transporte, armazene o produto na embalagem original.
- A tomada de saída deve ser instalada próxima do equipamento e estar facilmente acessível.

## Condições e período da garantia

Na Blyss, empenhamo-nos especialmente na seleção cuidada de materiais de elevada qualidade e utilizamos técnicas de fabrico que nos permitem criar gamas de produtos que incorporam design e durabilidade. Este é o motivo pelo qual disponibilizamos uma garantia de 2 anos que abrange defeitos de fabrico do nosso videoproteiro.

Este videoproteiro dispõe de uma garantia de 2 anos a partir da data de aquisição, se comprado em loja, ou da data de entrega, se comprado online, para utilização doméstica normal (não profissional ou comercial) e sem custos adicionais. Só pode apresentar uma solicitação ao abrigo desta garantia mediante apresentação do recibo de venda ou da fatura de compra. Guarde o comprovativo de compra num local seguro.

A garantia cobre falhas e defeitos do produto, desde que o videoproteiro tenha sido utilizado para os efeitos a que se destina e sujeito a instalação, limpeza, cuidados e manutenção em conformidade com a prática padrão e as informações constantes acima e do manual do utilizador. Esta garantia não cobre defeitos e danos causados por desgaste natural do videoproteiro, nem danos que possam resultar de utilização indevida, instalação ou montagem defeituosas, negligência, acidentes ou modificações do produto. A garantia limita-se às peças identificadas como avariadas. Não abrange, em caso algum, custos auxiliares (deslocação, mão-de-obra) e danos diretos e indiretos.

Se o videoproteiro apresentar defeitos, iremos proceder ao respetivo reembolso.

Os direitos no âmbito desta garantia têm força executiva no país onde adquiriu o videoproteiro. As questões relativas à garantia devem ser esclarecidas junto de uma loja afiliada ao distribuidor onde adquiriu o videoproteiro.

A garantia complementa e não afeta os seus direitos legais.

O distribuidor é responsável por quaisquer defeitos de conformidade do videoproteiro de acordo com os termos da lei relativa a garantias (Decreto-Lei N.º 67/2003), corrigido pelo Decreto-Lei N.º 84/2008.







## Datos técnicos

### Posto interno

Adaptador de alimentação:	Modelo: RHD10W120050E Fabricado por: ShenZhen RiHuiDa Power Supply Co., Ltd. Entrada: 100-240 V~ 50/60 Hz, 0.4 A Saída: 12 V === 0,5 A
Tensão elétrica:	12 V === 0,5 A
Consumo de corrente:	≤ 100 mA
Temperatura de funcionamento:	Máx. +40°C

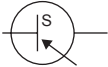
### Posto externo

Consumo de energia:	aprox. 200 mA	Temperatura de funcionamento:	Máx. +50
	Conformidade com todos os requisitos das diretivas CE relevantes.		Produto de classe II - Isolamento duplo - Não necessita de ligação à terra.
<b>IP44</b>	À prova de salpicos		Os produtos elétricos não devem ser eliminados com os resíduos domésticos. Recicle nas instalações adequadas, sempre que existentes. Informe-se sobre a reciclagem junto às autoridades ou loja locais.
xxSaa	xx-ano; yy-semana do ano		CA
	CC		Consulte as instruções do utilizador para fontes de alimentação aplicáveis.
	SMPS (unidade de fonte chaveada).		Marcação de polaridade positiva (+) e negativa (-).
	Fonte chaveada com transformador com isolamento de segurança à prova de curto-circuito (inerentemente e não inerentemente).		

## Emniyet

- Kullanımdan önce bu güvenlik kılavuzunu dikkatle okuyun. Güvenliğinizle ilgili önemli bilgilerin yanında çalıştırma ve bakım tavsiyeleri içermektedir.
- Bu güvenlik kılavuzunu daha sonra başvurmak üzere saklayın. Bu ürün üçüncü bir tarafa teslim edilecekse bu güvenlik kılavuzu da beraberinde verilmelidir.
- Ürün çocuklar tarafından kullanılmak üzere tasarlanmamıştır (bu ürün bir oyuncak değildir).
- Bu ürünle verilen güç adaptörü koruma sınıfı II olarak sınıflandırılmaktadır.
- Yani bu ürün, ana şebeke devresi ve muhafazanın çıkış gerilimi arasında takviyeli veya çifte yalıtımla donatılmıştır. Dolayısıyla elektrik topraklamasına emniyet bağlantısı gerektirmez.
- Ürün, kablo tesisatlarıyla ilgili ulusal yasal düzenlemelere uygun şekilde monte edilmelidir.
- Gazete, masa örtüsü, perde gibi nesnelerin havalandırma deliklerini kapatması gibi nedenlerle havalandırma engellenmemelidir. Ürünle arada en az 15 cm mesafeyi koruyun.
- Çıplak alev kaynakları (örn. mumlar) ürünün üzerine yerleştirilmemelidir.
- **Uyarı!** Yaralanmaları önlemek için bu ürün, montaj talimatlarına uygun olarak zemine/duvara güvenli şekilde takılmalıdır.
- Ürün, temin edilen vidalar ve dübellere kullanılarak montaj zeminine güvenli bir şekilde sabitlenmelidir. Temin edilen vidalar ve dübellere yalnızca “duvar” için uygundur. Diğer sabitleme parçaları dahil değildir ve ayrıca satın alınmalıdır.
- Montaj deliklerini hazırlarken yüzeyin altındaki boruları veya şebeke kablolarını delmemeye dikkat edin.
- **ÖNEMLİ:** Belirlenen sabitleme noktaları, ürünün tüm ağırlığını taşıyacak kapasitede olmalıdır.
- Bu ürünün montajı/kullanımı hakkında şüpheleriniz varsa yetkin bir elektrik teknisyenine danışın.
- Ürünü yalnızca verilen güç adaptörüyle kullanın.
- Güç adaptörünü elektrik prizinden çıkarırken kablosundan çekmeyin ve bağlantı kablosunu ürünün etrafına sarmayın.
- Acil bir durumda ürünün fişini derhal çekebilmek için güç adaptörünü kolayca erişilebileceğiniz bir elektrik prizine bağlayın. Ürünü tamamen kapatmak için güç adaptörünü elektrik prizinden çıkarın. Güç adaptörünü bağlantı kesme cihazı olarak kullanın.
- Kapakları açmak tehlikeli gerilime veya diğer tehlikelere maruz kalmanıza sebep olabileceği için bu ürünü tamir etmeye ya da içindeki herhangi bir parçayı değiştirmeye çalışmayın. Tüm servis işlemleri için yetkili servis personeline başvurun.
- Ürünü aşırı sıcak, soğuk, tozlu veya nemli konumlara yerleştirmeyin ve mikrodalgalar, TV cihazları, bilgisayarlar gibi manyetik alanlara maruz bırakmayın.

- Ürünü düşürmeyin veya fiziksel darbe ya da titreşimlere maruz bırakmayın.
- Ürün yalnızca orta enlem derecelerinde kullanım için uygundur. Çok nemli iklimlerde kullanmayın.
- Kullanımda değilken veya taşıma sırasında ürünü orijinal ambalajında saklayın.
- Priz, ekipmanın yakınına monte edilir ve kolayca erişilebilir durumda olmalıdır.

## Condições e período da garantia

Blyss'te yüksek kaliteli malzemeler seçmeye ve tasarım ile dayanıklılığı bir arada sunan ürün yelpazeleri oluşturmamızı sağlayan üretim tekniklerini kullanmaya özen gösteririz. Bu yüzden de Görüntülü interkom cihazımızda üretim hatalarına karşı 2 yıllık garanti süresi sunuyoruz.

Bu Görüntülü interkom, normal (profesyonel veya ticari olmayan) evde kullanım amacıyla mağazadan satın alındıysa satın alım tarihinden; internetten satın alındıysa teslimat tarihinden itibaren 2 yıllık garanti kapsamındadır. Bu garanti kapsamında yalnızca satış makbuzunuzu veya faturanızı sunmanız şartıyla şikayette bulunabilirsiniz. Lütfen ürünü satın aldığımıza dair kanıtı güvenli bir yerde muhafaza edin.

Bu garanti; Görüntülü interkom cihazının amacına uygun kullanılmış olması ve montajı, temizliği, bakımı ve muhafazasının standart uygulama ile yukarıda ve kullanıcı kılavuzunda yer alan bilgiler uyarınca yapılmış olması şartıyla ürün arızalarını ve kusurlarını kapsar. Bu garanti; Görüntülü interkom cihazının normal aşınması ve eskimesi nedeniyle oluşan kusurlar ile hasarları ve yanlış kullanım, yanlış kurulum veya montaj, ihmal ve ürünün hatalı şekilde değiştirilmesinden doğan hasarları kapsamaz. Garanti, sadece kusurlu olduğu kabul edilen parçalarla sınırlıdır. Ek maliyetleri (taşıma, işçilik), doğrudan ve dolaylı hasarları hiçbir suretle kapsamaz.

Görüntülü interkom cihazının kusurlu olması halinde para iadesi gerçekleştirilir.

Bu garanti kapsamındaki haklar, Görüntülü interkom cihazının satın alındığı ülke için geçerlidir. Garantiye ilişkin sorular, Görüntülü interkom cihazını satın aldığınız distribütörün ilişkili olduğu mağazaya yönlendirilmelidir.









Garanti, temel haklarınıza ilave olarak verilir ve temel haklarınızı etkilemez.

## Teknik Veriler

### İç mekan ünitesi

Güç adaptörü:	Model: RHD10W120050E Üretici: ShenZhen RiHuiDa Power Supply Co., Ltd. Giriş: 100-240 V~ 50/60 Hz, 0.4 A Çıkış: 12 V === 0,5 A
Besleme gerilimi:	12 V === 0,5 A
Akım tüketimi:	≤ 100 mA
İşletim sıcaklığı:	Maks. +40°C

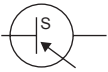
### Dış mekan ünitesi

Güç tüketimi:	yaklaşık 200 mA	İşletim sıcaklığı:	Maks. +50
	Tüm ilgili EC Direktifi gerekliliklerine uygunluk.		Sınıf II ürün - Çift Kat İzolasyonlu - Topraklama gerekli değildir.
	Sıçramaya karşı korumalı		Elektrikli ürün atıkları, evsel atıklarla bir arada imha edilmemelidir. Olanakların mevcut olduğu durumlarda lütfen geri dönüştürün. Geri dönüşüm tavsiyesi için Yerel Yönetiminize veya yerel mağazaya danışın.
xxWyy	xx: yıl; yy: yılın haftası		AC
	DC		Uyumlu güç kaynakları için kullanım talimatlarına bakın.
	SMPS (Anahtarlamalı güç kaynağı).		Artı (+) ve eksi (-) kutup işareti.
	Kısa devreye dayanıklı emniyet yalıtımlı (entegre veya sonradan eklenmiş) transformator içeren SMPS.		



**EN** **IMPORTANT** - Please read carefully the separate safety guide before use.

**FR** **IMPORTANT** - Lire attentivement le guide de sécurité séparé avant utilisation.

**PL** **WAŻNE** - Przed użyciem proszę dokładnie zapoznać się z instrukcją bezpieczeństwa.

**DE** **WICHTIG** - Lesen Sie vor Gebrauch die separaten Sicherheitshinweise.

**RUS** **ВАЖНО** - Пожалуйста, внимательно прочитайте отдельное руководство по технике безопасности перед использованием.

**RO** **IMPORTANT** - Vă rugăm să citiți cu atenție ghidul de siguranță separat înainte de utilizare.

**ES** **IMPORTANTE** - Lea atentamente la guía de seguridad separado antes de utilizar.

**PT** **IMPORTANTE** - Leia atentamente o guia de segurança separado antes de usar.

**TR** **ÖNEMLİ** - Kullanmadan önce emniyet kurallarını lütfen dikkatle okuyun.

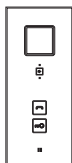
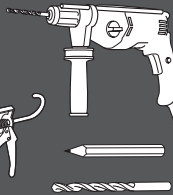
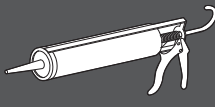

[01] x 1

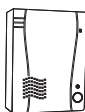

[02] x 1

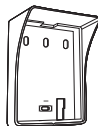

[03] x 1



[04] x 1



[05] x 1

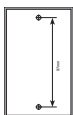

[06] x 1

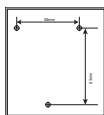

[07] x 1



[08] x 1



[09] x 1

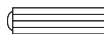

[A] x 5



[B] x 5



[C] x 1



[D] x 1



- EN Product description
- DE Vorbereitung
- ES Descripción del producto

- FR Description du produit
- RUS Описание продукта
- PT Descrição do produto

- PL Opis produktu
- RO Descrierea produsului
- TR Ürün Açıklaması

- EN Wire the product to make sure it works properly.
- FR Branchez le produit pour vous assurer qu'il fonctionne correctement.
- PL Podłączyć przewód, aby upewnić się, że urządzenie działa prawidłowo.
- DE Verkabeln Sie das Produkt, um sicherzustellen, dass es ordnungsgemäß funktioniert.
- RUS Подключите прибор к источнику питания, чтобы убедиться в надлежащей работе.
- RO Conectați cablurile produsului pentru a vă asigura că funcționează corespunzător.
- ES Enchufe el producto para asegurarse de que funciona correctamente.
- PT Ligue o produto para ter certeza de que o mesmo está a funcionar corretamente.
- TR Doğru şekilde çalıştığından emin olmak için ürünün kablolarını bağlayın.

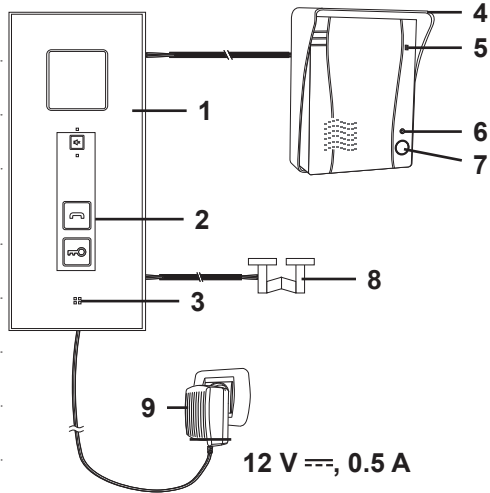

- EN 1. Indoor monitor 2. Control panel 3. Microphone 4. Rain cover 5. Microphone 6. Power indicator 7. Call button 8. Gate opener (not included) 9. Power adapter
- FR 1. Moniteur intérieur 2. Panneau de commande 3. Microphone 4. Protection antipluie 5. Microphone 6. Voyant d'alimentation 7. Bouton d'appel 8. Dispositif d'ouverture de portail (non inclus) 9. Adaptateur secteur
- PL 1. Monitor wewnętrzny 2. Panel sterowania 3. Mikrofon 4. Ochrona przeciwdeszczowa 5. Mikrofon 6. Wskaźnik zasilania 7. Przycisk wywołania 8. Napęd otwierania bramy (do nabycia poza zestawem) 9. Zasilacz
- DE 1. Innenbildschirm 2. Bedienfeld 3. Mikrofon 4. Regenabdeckung 5. Mikrofon 6. Netzanzeige 7. Anruftaste 8. Toröffner (nicht im Lieferumfang enthalten) 9. Netzteil
- RUS 1. Внутренний монитор 2. Панель управления 3. Микрофон 4. Щиток от дождя 5. Микрофон 6. Индикатор питания 7. Кнопка вызова 8. Устройство для открытия ворот (не входит в комплект) 9. Адаптер питания
- RO 1. Monitor de interior 2. Panou de control 3. Microfon 4. Protecție împotriva precipitațiilor 5. Microfon 6. Indicator de alimentare 7. Buton de apelare 8. Dispozitiv de deschidere poartă (neinclus) 9. Adaptor de alimentare
- ES 1. Monitor interior 2. Panel de control 3. Micrófono 4. Visera para la lluvia 5. Micrófono 6. Indicador de alimentación 7. Botón de llamada 8. Apertura automática de puertas (no incl. ) 9. Adaptador de alimentación
- PT 1. Monitor interior 2. Painel de controlo 3. Microfone 4. Proteção contra chuva 5. Microfone 6. Indicador de alimentação 7. Botão de chamada 8. Abertura de portões (não incluído) 9. Adaptador de alimentação
- TR 1. İç mekan monitörü 2. Kontrol paneli 3. Mikrofon 4. Yağmur koruması 5. Mikrofon 6. Güç göstergesi 7. Arama düğmesi 8. Kapı açma mekanizması (dahil değil) 9. Güç adaptörü



EN Installation

DE Installation

ES Instalación

FR Installation

RUS Установка

PT Instalação

PL Instalacja

RO Instalare

TR Montaj

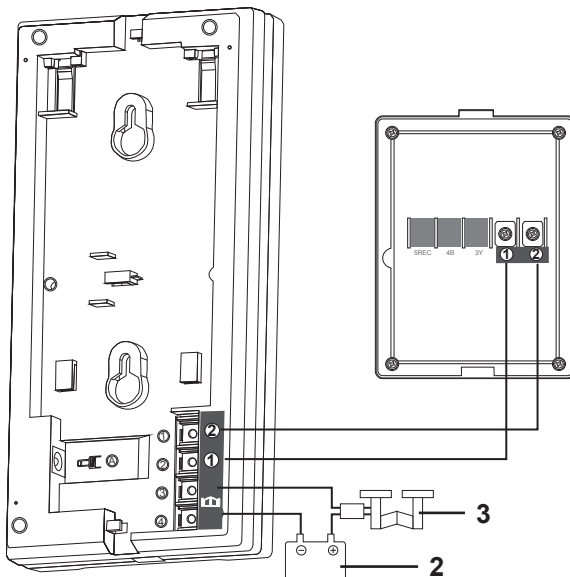

EN 1. All wires should be prepared before wiring 2. Power 3. Gate Opener

FR 1. Tous les fils doivent être préparés avant le branchement 2. Alimentation  
3. Dispositif d'ouverture de portail

PL 1. Wszystkie przewody należy przygotować przed przystąpieniem do montażu okablowania  
2. Zasilanie 3. Napęd otwierania bramy

DE 1. Alle Kabel müssen vor dem Verlegen vorbereitet werden 2. Strom 3. Toröffner

RUS 1. Подготовьте все провода перед подключением прибора 2. Питание  
3. Устройство для открытия ворот

RO 1. Toate cablurile trebuie pregătite înainte de conectarea cablurilor 2. Alimentare  
3. Dispozitiv de deschidere poartă

ES 1. Se deben preparar todos los cables antes del cableado 2. Alimentación  
3. Apertura automática de puertas

PT 1. Todos os fios devem estar preparados antes da instalação da cablagem 2. Alimentação  
3. Dispositivo de abertura de portão

TR 1. Kablo bağlantısı sağlanmadan önce tüm kablolar hazır hale getirilmelidir 2. Güç  
3. Kapı Açma Mekanizması

EN Outdoor unit  
 DE Außeneinheit  
 ES Puesto externo

FR Unité extérieure  
 RUS Наружный модуль  
 PT Posto externo

PL Jednostka zewnętrzna  
 RO Unitate de interior  
 TR Dış mekan ünitesi

01



[07] x 1



[A] x 3

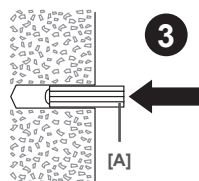
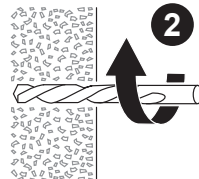
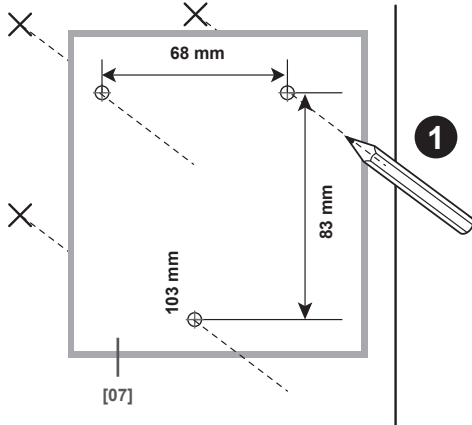

02

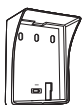

[03] x 1



[B] x 2

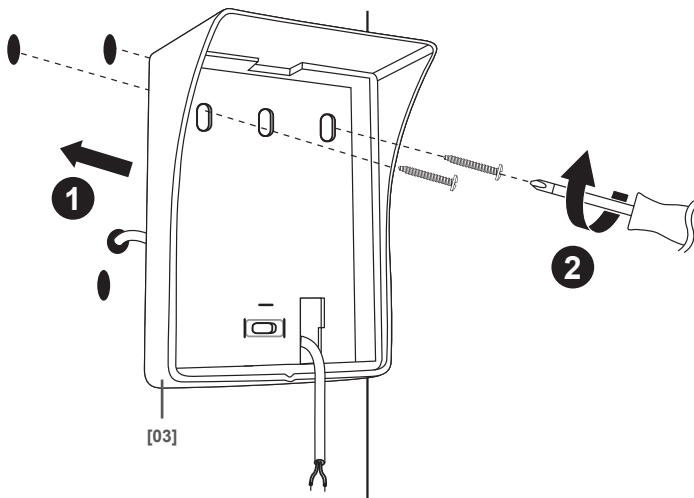



03



[B] x 1



[C] x 1

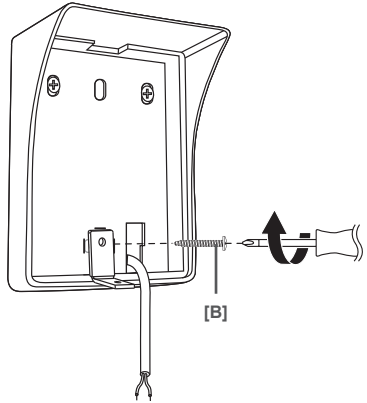
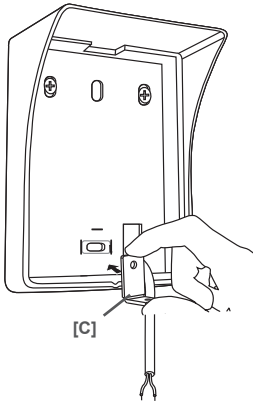

04



[08] x 1

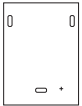

[09] x 1

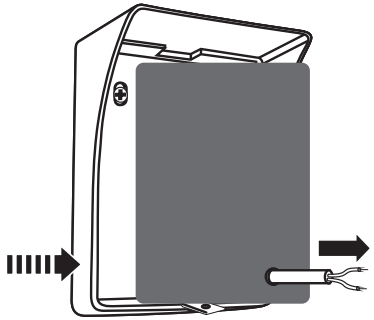
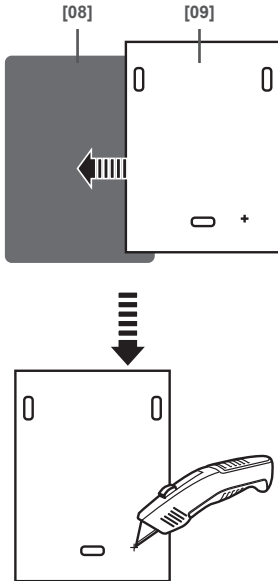

05

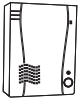

[02] x 1

- EN** All wires should be prepared before wiring to avoid "fly lead".
- FR** Tous les fils doivent être préparés avant le branchement pour éviter les « câbles volants ».
- PL** Wszystkie przewody należy przygotować przed przystąpieniem do instalacji okablowania w celu uniknięcia stosowania dodatkowych przewodów połączeniowych.
- DE** Alle Kabel müssen vor der Verlegung vorbereitet werden, um „Kabelsalat“ zu vermeiden.
- RUS** Во избежание неисправностей подготовьте все провода перед подключением прибора.
- RO** Toate cablurile trebuie pregătite înainte de conectare, pentru a evita firele neconectate.
- ES** Los cables deben prepararse previamente para evitar una conexión incorrecta.
- PT** Todos os fios devem ser preparados antes de efetuar a ligação, para evitar que se desloquem.
- TR** "Dağılık bağlantının" önlenmesi için kablo bağlantısı sağlanmadan önce tüm kablolar hazır getirilmelidir.

38

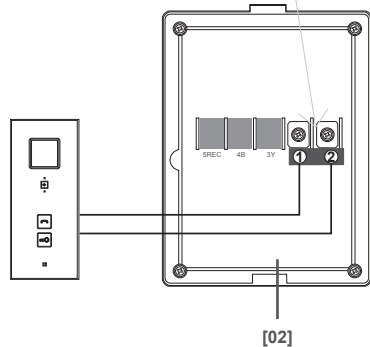
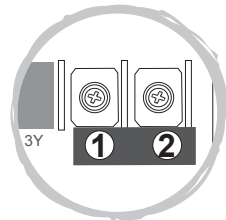

06

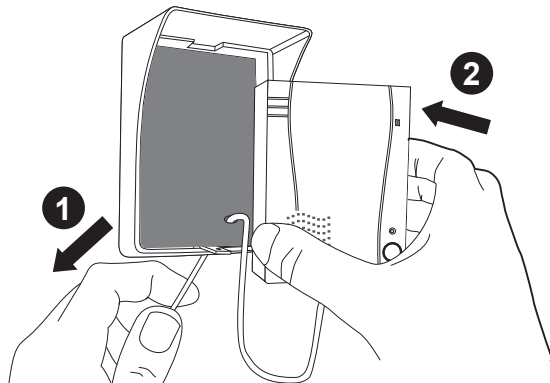

07



[D] x 1

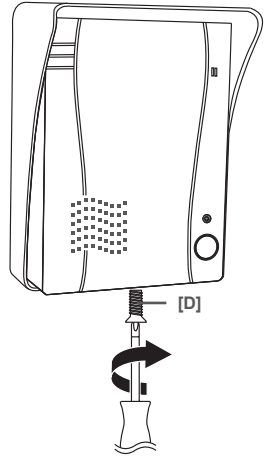
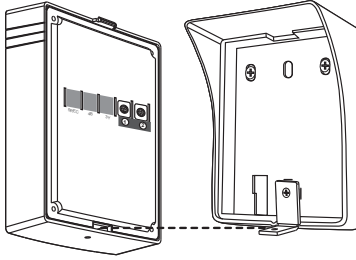

08

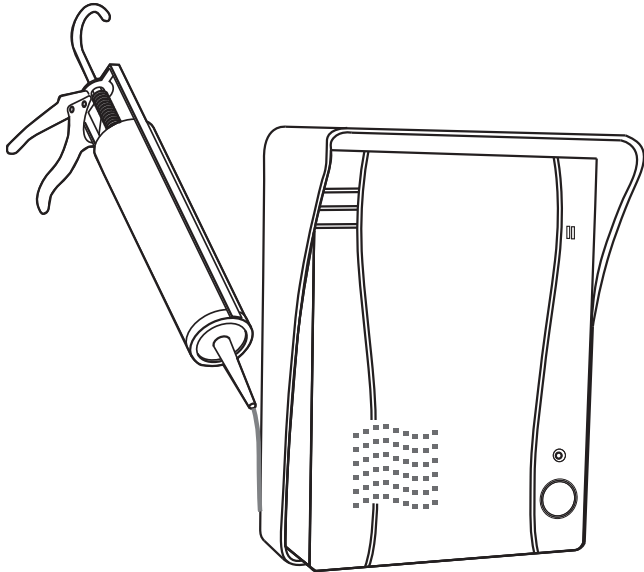

EN Indoor unit  
DE Inneneinheit  
ES Puesto interno

FR Unité intérieure  
RUS Внутренний блок  
PT Posto interno

PL Jednostka wewnętrzna  
RO Unitate de interior  
TR İç mekan ünitesi

# 01

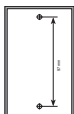

[06] x 1



[A] x 2

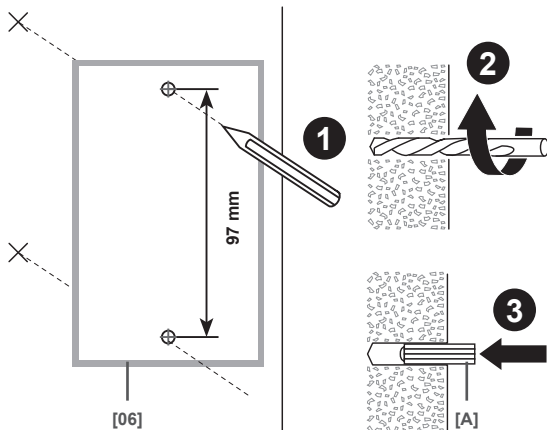

# 02



[04] x 1



[B] x 2

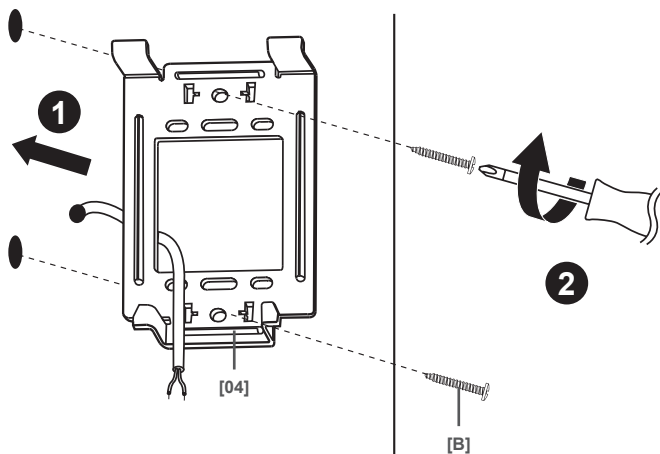

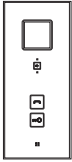

[01] x 1



[05] x 1

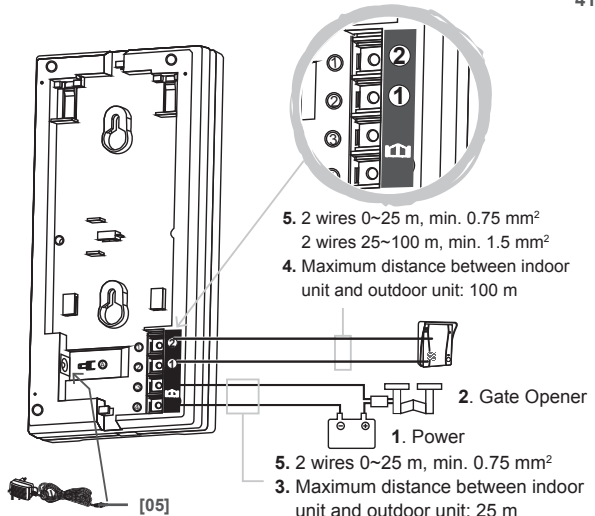

- EN** 1. Power 2. Gate opener 3. Maximum distance between indoor unit and lock: **25 m**  
4. Maximum distance between indoor unit and outdoor unit: **100 m** 5. 2 wires

- FR** 1. Alimentation 2. Dispositif d'ouverture de portail  
3. Distance maximale entre l'unité intérieure et l'unité de verrouillage : **25 m**  
4. Distance maximale entre l'unité intérieure et l'unité extérieure : **100 m** 5. 2 câbles

- PL** 1. Zasilanie 2. Napęd otwierania bramy  
3. Maksymalna odległość między jednostką wewnętrzną a rygłem: **25 m**  
4. Maksymalna odległość między jednostką wewnętrzną a zewnętrzną: **100 m** 5. 2 fios

- DE** 1. Strom 2. Toröffner 3. Maximaler Abstand zwischen Inneneinheit und Schloss: **25 m**  
4. Maximaler Abstand zwischen Innen- und Außeneinheit: **100 m** 5. 2 Drähte

- RUS** 1. Питание 2. Устройство для открытия ворот  
3. Максимальное расстояние между внутренним блоком и замком: **25 м**  
4. Максимальное расстояние между внутренним и наружным модулями: **100 м**  
5. 2 провода

- RO** 1. Alimentare 2. Dispozitiv de deschidere poartă  
3. Distanța maximă dintre unitatea de interior și încuietore: **25 m**  
4. Distanța maximă dintre unitatea de interior și unitatea de exterior: **100 m** 5. 2 cabluri

- ES** 1. Alimentación 2. Apertura automática de puertas  
3. Distancia máxima entre el puesto interno y la cerradura: **25 m**  
4. Distancia máxima entre puesto interno y puesto externo: **100 m** 5. 2 cables

- PT** 1. Alimentação 2. Dispositivo de abertura de portão  
3. Distância máxima entre o posto interno e a fechadura: **25 m**  
4. Distância máxima entre o posto interno e o posto externo: **100 m** 5. 2 fios

- TR** 1. Güç 2. Kapı açma mekanizması  
3. İç mekan ünitesi ile kilit arasındaki maksimum mesafe: **25 m**  
4. İç mekan ünitesi ile dış mekan ünitesi arasındaki maksimum mesafe: **100 m**  
5. 2 kablo

04

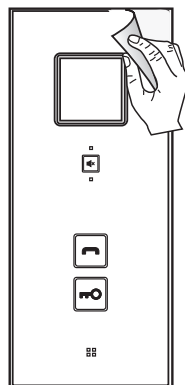
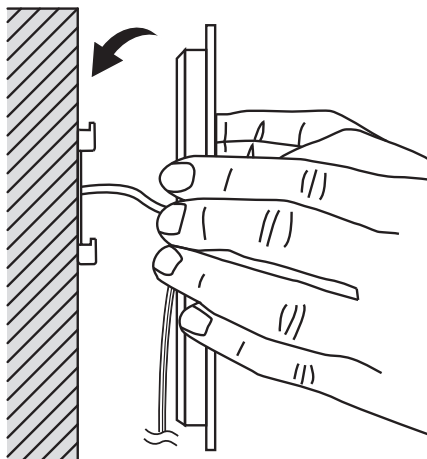

05

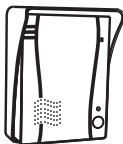
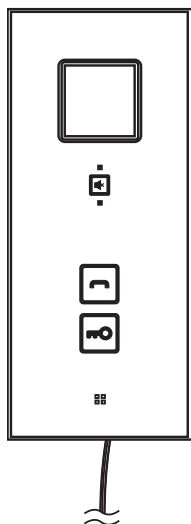

- EN Power indicator is lit up
- FR Le voyant d'alimentation est allumé
- PL Wskaźnik zasilania świeci
- DE Netzanzeige leuchtet
- RUS Горит индикатор питания
- RO Indicatorul de alimentare este aprins
- ES Indicador de encendido iluminado
- PT O indicador de alimentação está aceso
- TR Güç göstergesinin ışığı yanar

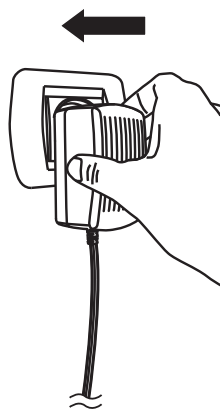



EN Use  
DE Benutzung  
ES Uso

FR Utilisation  
RUS Использование  
PT Utilização

PL Użytkowanie  
RO Utilizare  
TR Kullanım

## Control panel

EN Control panel

FR Panneau de commande

PL Panel sterowania

DE Bedienfeld

RUS Панель управления

RO Panou de control

ES Panel de control

PT Painel de controlo

TR Kontrol paneli

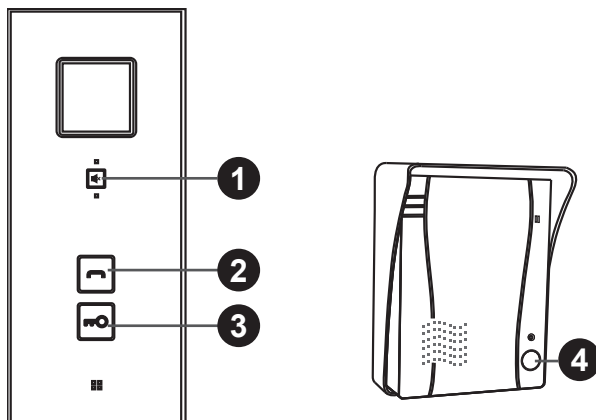

EN 1. Mute button 2. intercom button 3. Gate opener button 4. Call button

FR 1. Bouton de coupure du son 2. Bouton d'interphone 3. Bouton d'ouverture de portail 4. Bouton d'appel

PL 1. Przycisk wyciszenia 2. przycisk domofonu 3. Przycisk otwierania bramy 4. Przycisk połączenia

DE 1. Freigabetaste 2. Intercom-Taste 3. Toröffnertaste 4. Anruftaste

RUS 1. Кнопка беззвучного режима 2. Кнопка домофона 3. Кнопка устройства для открытия ворот 4. Кнопка вызова

RO 1. Buton de dezactivare a sonorului 2. Butonul interfonului 3. Buton de deschidere poartă 4. Buton de apelare

ES 1. Botón de silencio 2. Botón de intercomunicador 3. Botón de apertura automática de puertas 4. Botón de llamada

PT 1. Botão de desativação do som 2. Botão do áudio e vídeo porteiro 3. Botão do dispositivo de abertura de portão 4. Botão de chamada

TR 1. Sesi kapatma düğmesi 2. interkom düğmesi 3. Kapı açma düğmesi 4. Arama düğmesi

01

EN Answering the call:

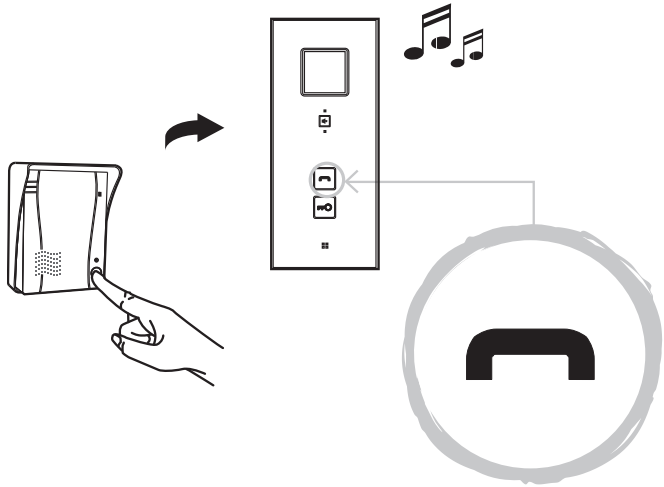

02

EN Muting audio:

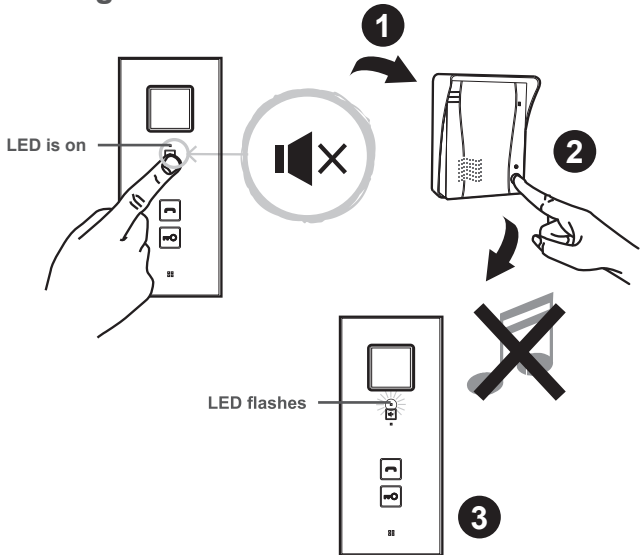



EN Opening the gate:

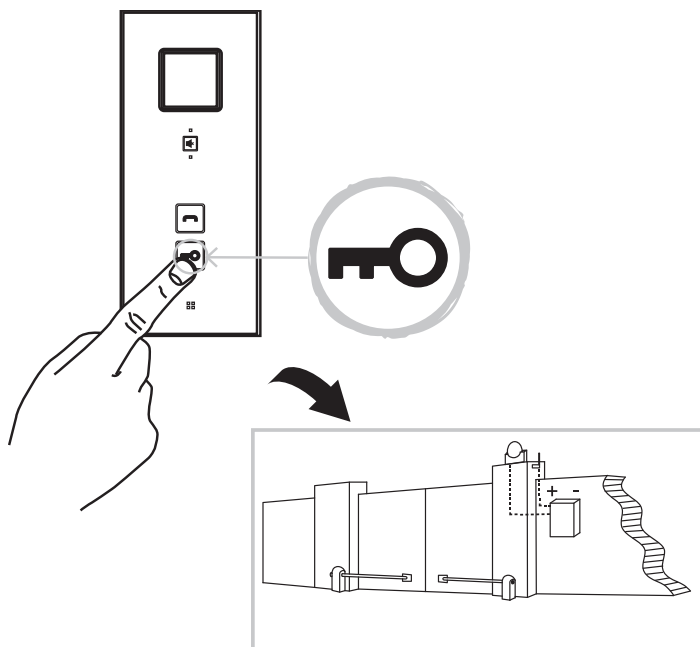

01

FR Répondre à l'appel :

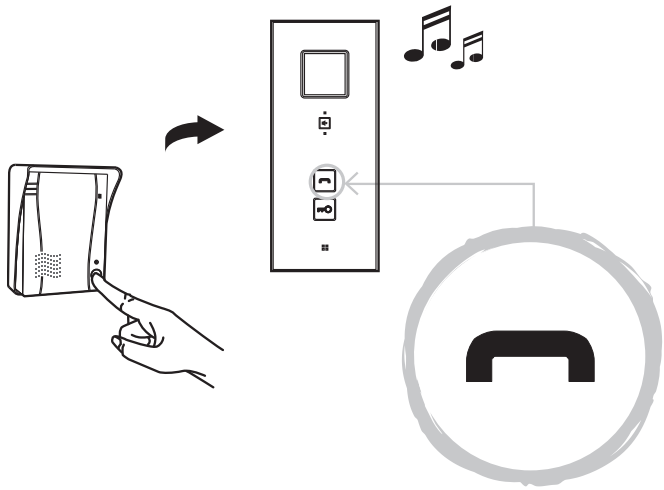

02

FR Coupure du son :

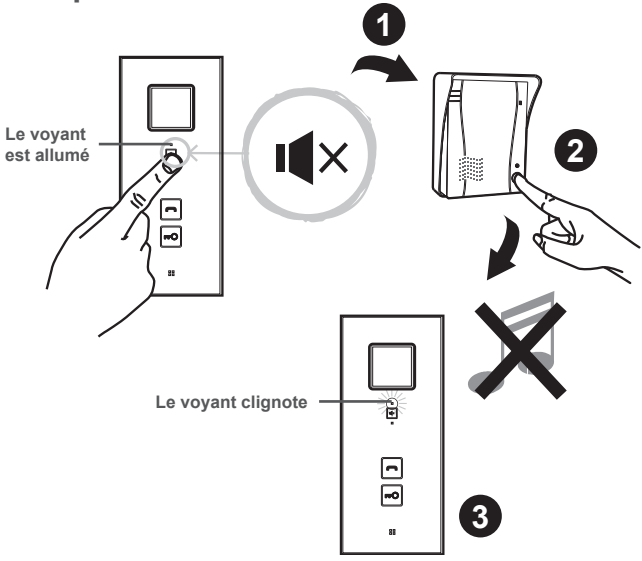

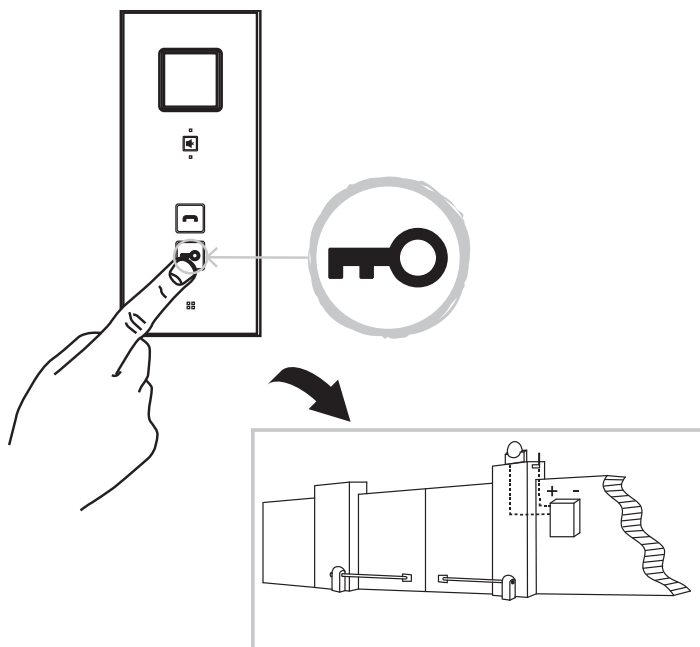

01

PL Odbieranie połączenia:

48

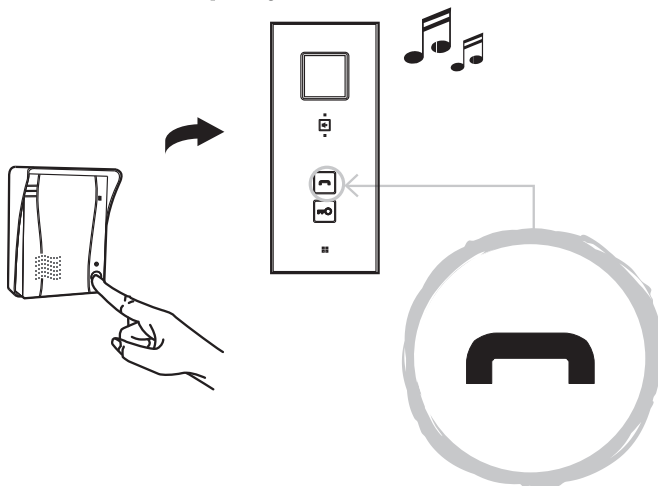

02

PL Wyciszenie dźwięku:

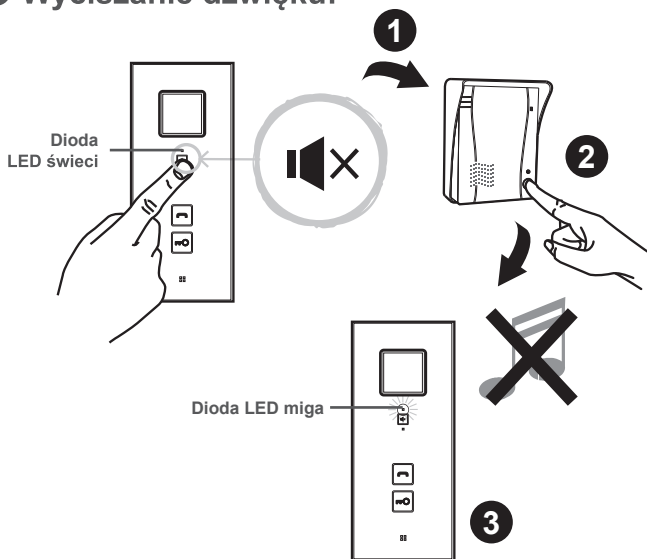

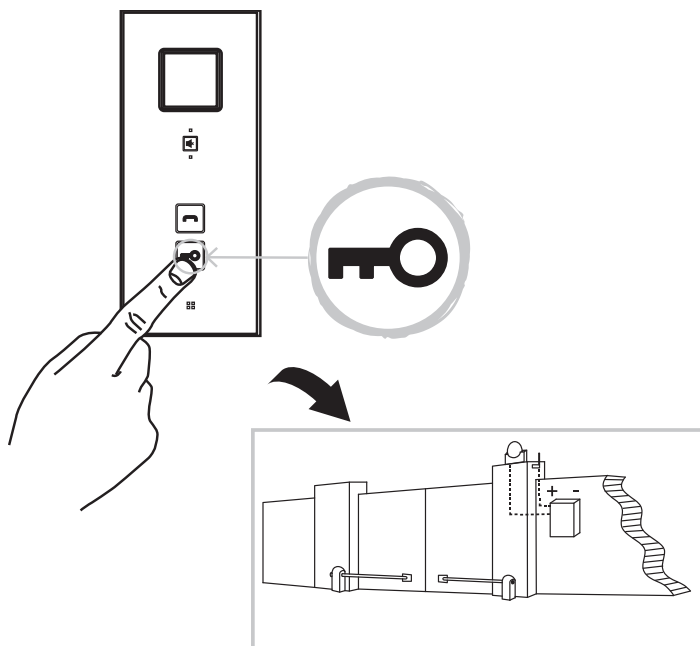

01

DE Annehmen des Anrufs:

50

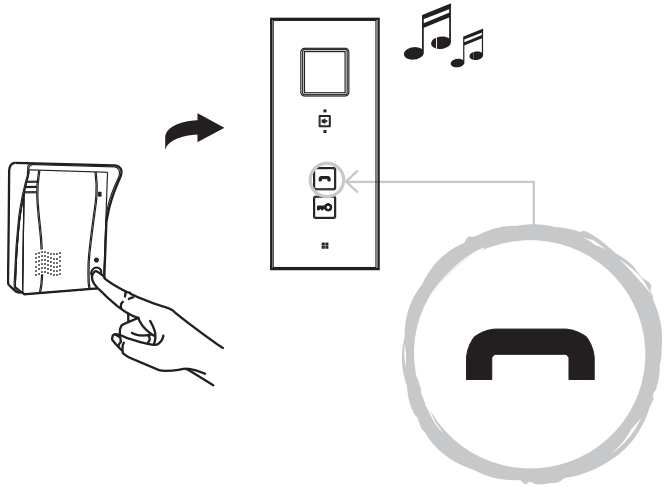

02

DE Stummschalten von Audio:

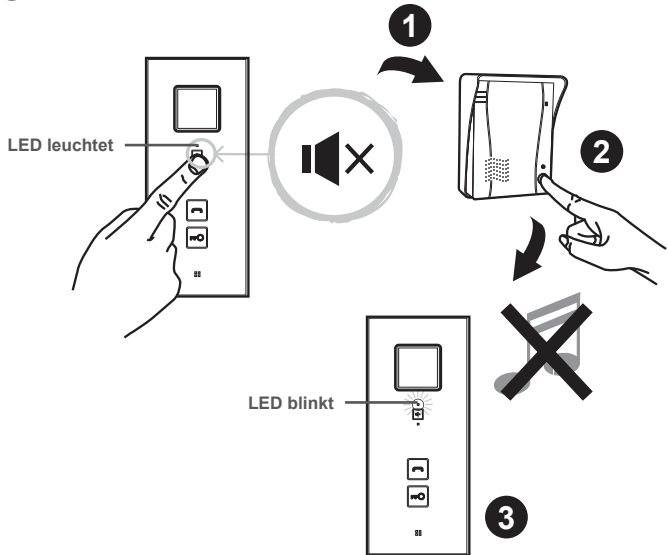

DE Öffnen des Tors:

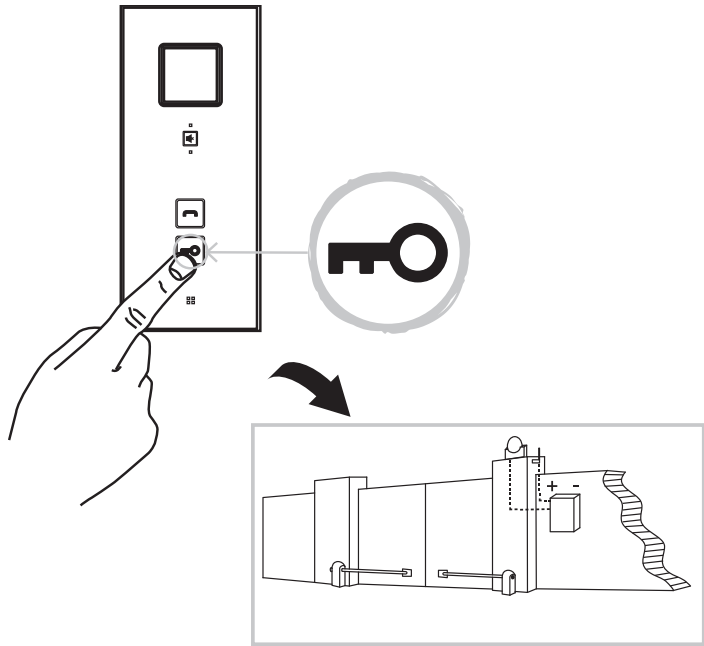

01

RUS Ответ на вызов:

52

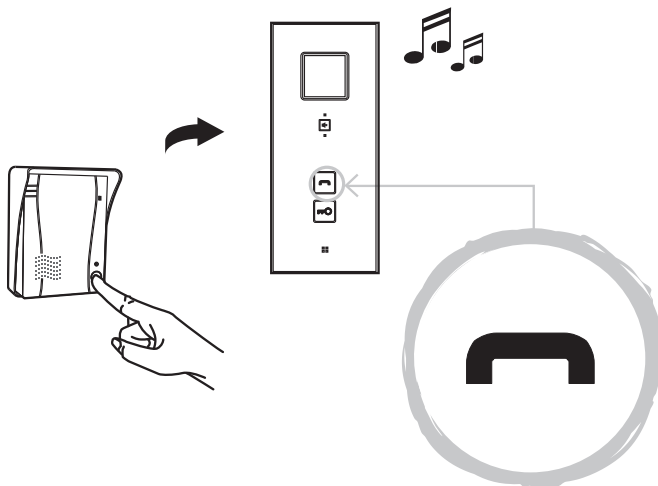

02

RUS Приглушение звука:

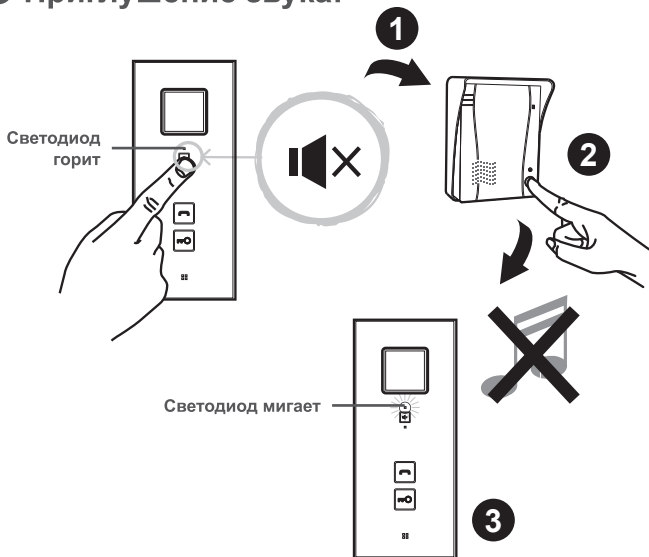



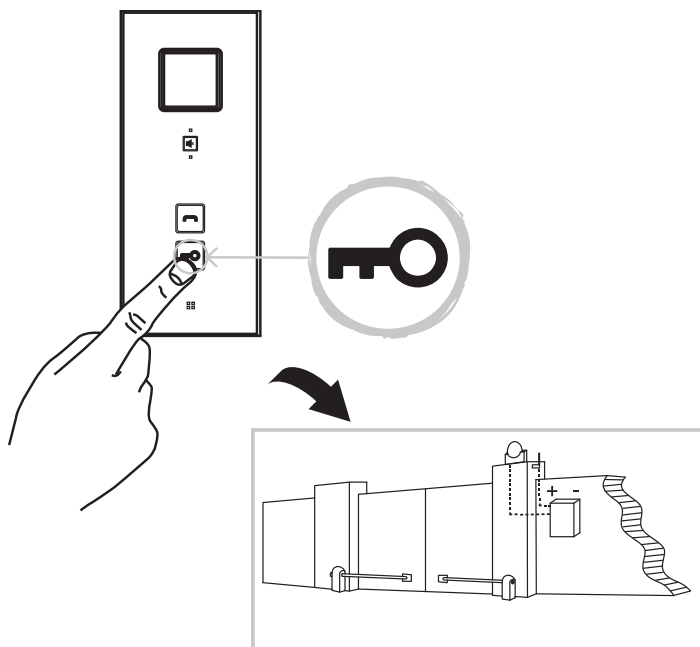

01

## RO Răspuns la apel:

54

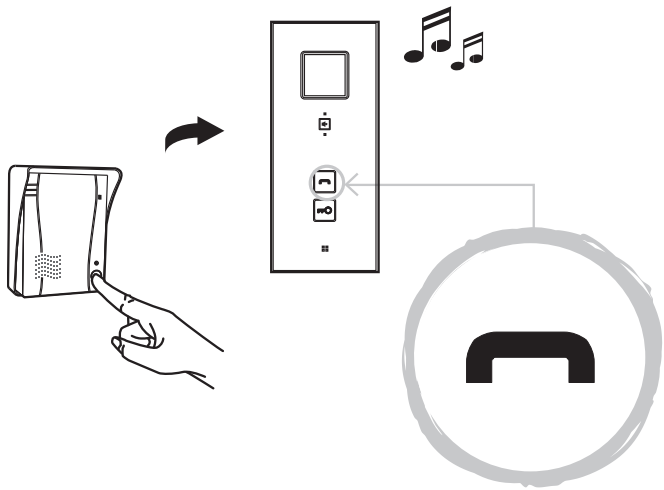

02

## RO Dezactivare sonor:

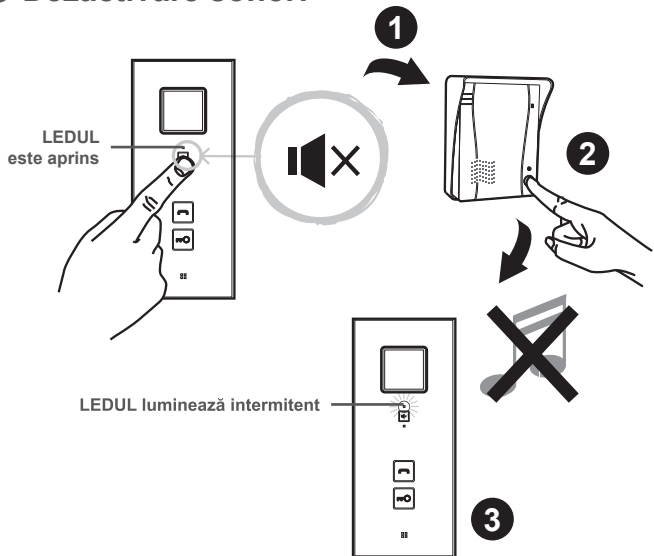

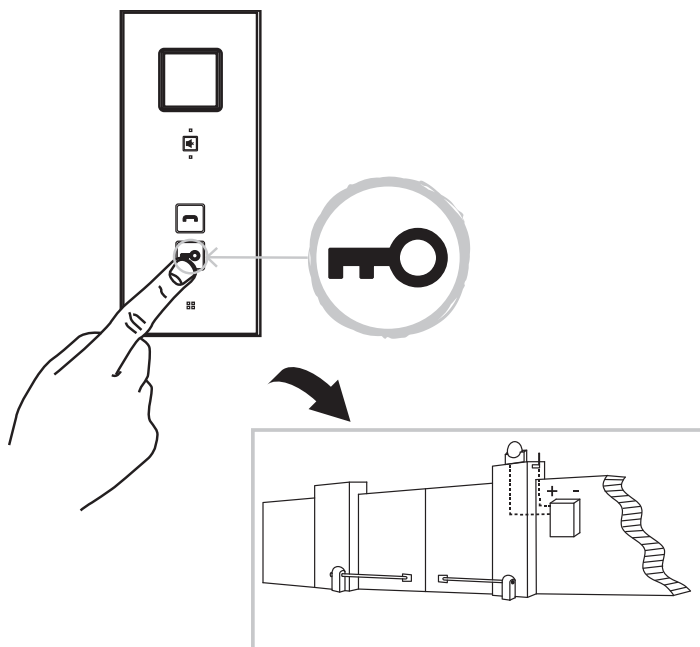

01

## ES Respuesta a llamada:

56

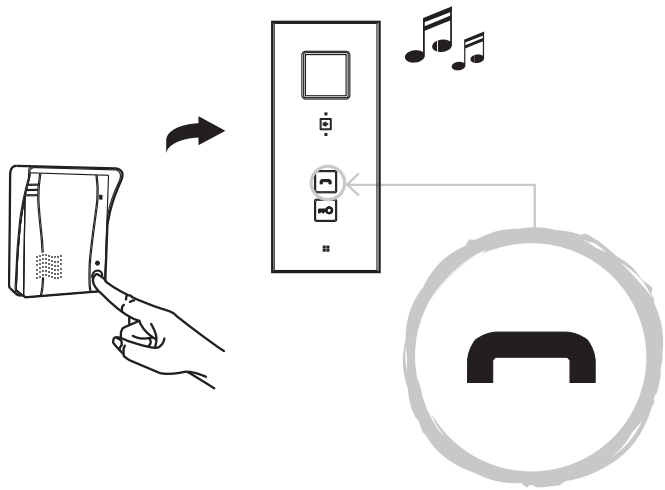

02

## ES Silencio:

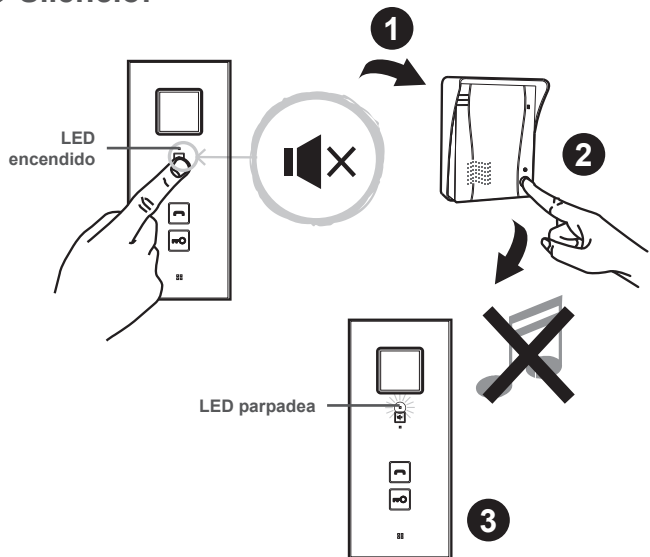

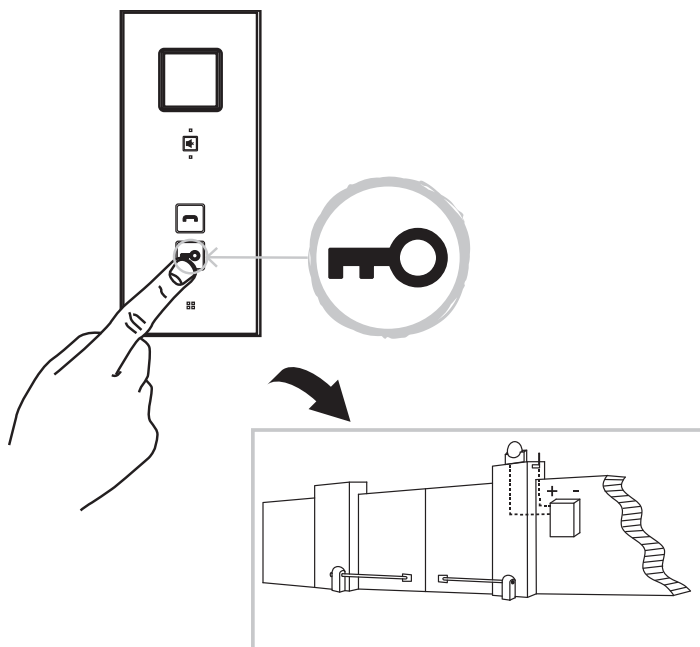

01

**PT** Atender a chamada:

58

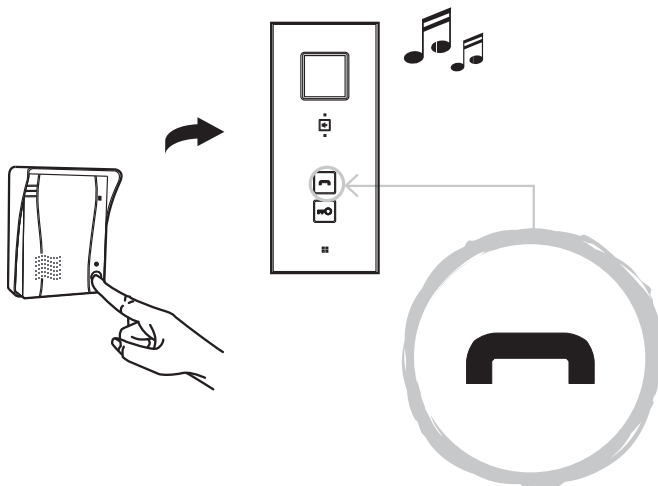

02

**PT** Desativar o áudio:

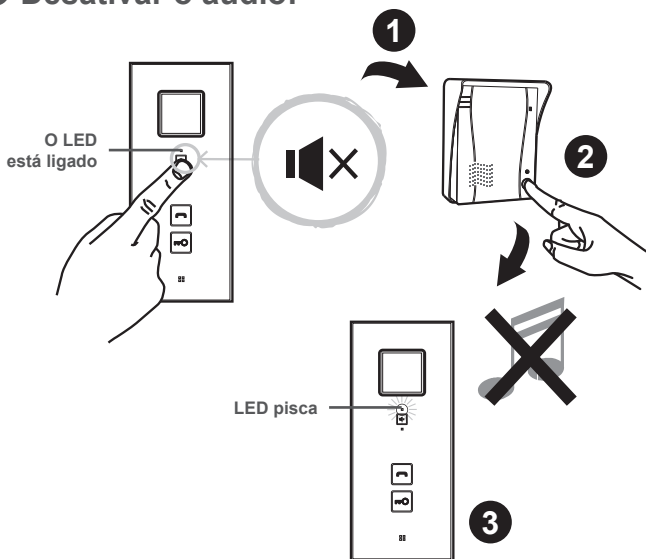

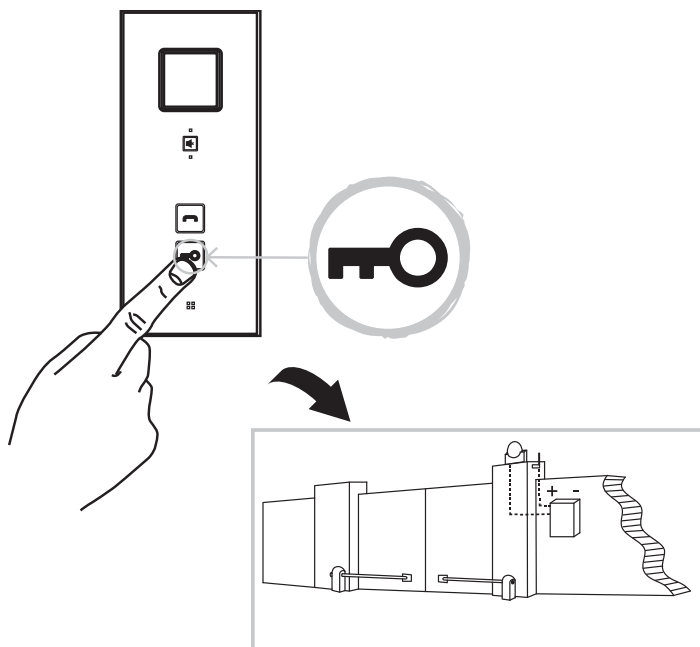

01

**TR Aramayı yanıtlama:**

60

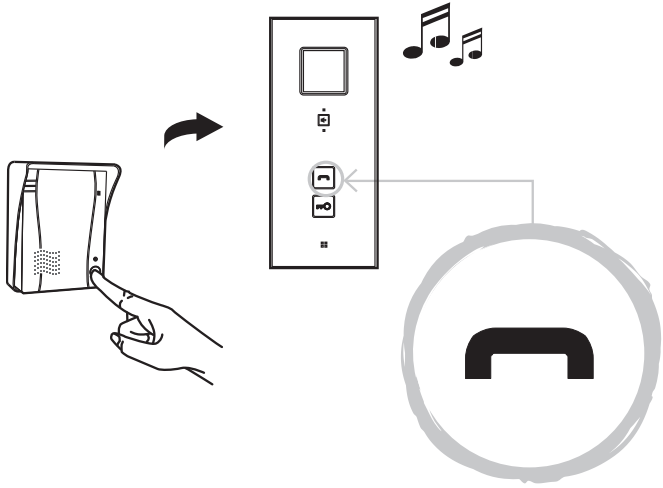

02

**TR Sesi kapatma:**

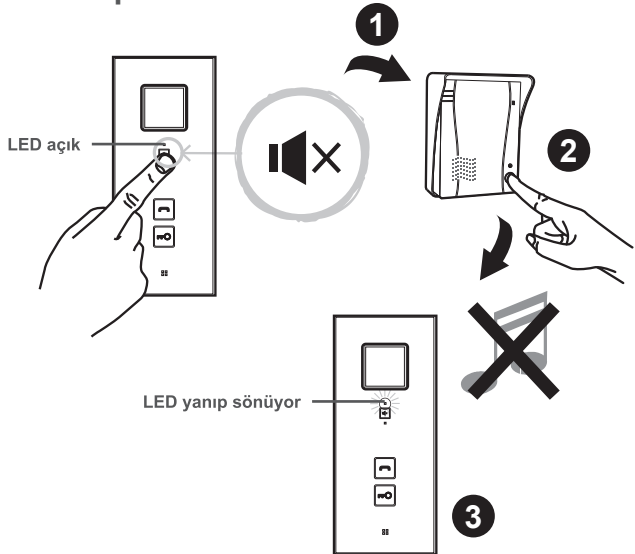



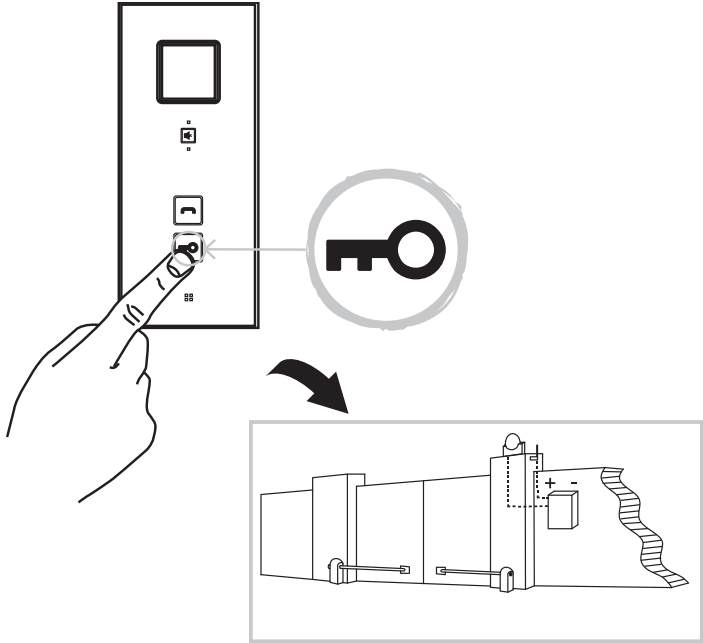



EN Care  
 DE Pflege  
 ES Cuidado

FR Entretien  
 RUS Уход  
 PT Cuidados

PL Pielęgnacja  
 RO Îngrijire  
 TR Bakım

01

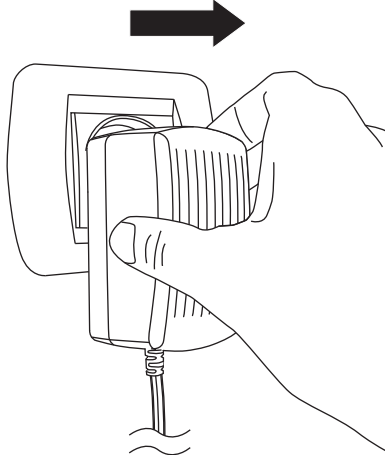

02

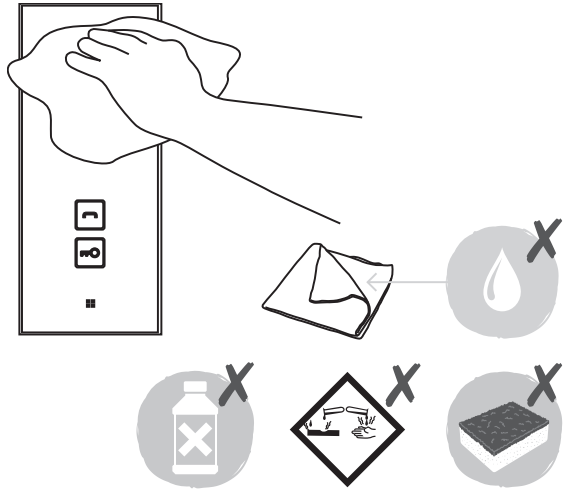



EN Maintenance

DE Wartung

ES Mantenimiento

FR Maintenance

RU Обслуживание

PT Manutenção

PL Konserwacja

RO Întreținere

TR Onarım

## Frequently Asked Questions (FAQ)

Problem	Solution
- The indoor-phone doesn't switch on.	- Make sure the power adaptor of indoor-phone is correctly plugged in to the mains. - Make sure the adaptor plug is properly pushed into the power outlet. The power cable must not be plugged into an extension, because there would not be enough voltage to power the device.
- The ring tone volume is too low.	- Perhaps the cable is too long, or the wire line is too thin. - Refer to the instructions manual about the wire section.
- I connected to a lock, but it doesn't work.	- Pls check if the lock is connected correctly, and choose suitable lock to work with this unit.
- I hear interference on the line.	- Is the door phone close to other electronic devices? If it is, move them further away. - Is the cable cross-section appropriate for the distance involved?
- There is no sound between the outdoor unit and the indoor phone.	- The microphone intake might be obstructed. Clean it, being careful not to damage the microphone itself.



EN Maintenance

DE Wartung

ES Mantenimiento

FR Maintenance

RUS Обслуживание

PT Manutenção

PL Konserwacja

RO Întreținere

TR Onarım

## Foire Aux Questions (FAQ)

Problème	Solution
- L'unité intérieure ne s'allume pas	- Vérifiez que l'adaptateur secteur de l'unité intérieure est correctement branché sur le secteur. - Assurez-vous que le connecteur de l'adaptateur est correctement enfoncé dans la prise de courant. Le câble d'alimentation ne doit pas être branché sur une rallonge car il n'y aurait pas assez de tension pour alimenter l'appareil.
- Le volume de la sonnerie est trop faible	- Peut-être que le fil est trop long, ou que le câble métallique est trop fin. Reportez-vous au manuel d'instructions à la section câblage.
- J'ai raccordé à un système de verrouillage, mais il ne fonctionne pas.	- Veuillez vérifier que le système de verrouillage est correctement connecté et que vous avez choisi un système de verrouillage approprié pour fonctionner avec cette unité.
- J'entends des interférences sur la ligne	- L'unité intérieure est-elle à proximité d'autres appareils électroniques ? Si elle l'est, déplacer les appareils. - La section du câble est-elle appropriée à la distance ?
- Il n'y a pas de son entre l'unité extérieure et l'unité intérieure	- L'entrée du microphone est peut-être obstruée. Nettoyez-la, en faisant attention à ne pas endommager le microphone lui-même.



EN Maintenance

DE Wartung

ES Mantenimiento

FR Maintenance

RUS Обслуживание

PT Manutenção

PL Konserwacja

RO Întreținere

TR Onarım

## Najczęściej zadawane pytania (FAQ)

Problem	Rozwiązanie
- Jednostka wewnętrzna nie włącza się.	- Należy upewnić się, że zasilacz jednostki wewnętrznej jest prawidłowo podłączony do sieci elektrycznej. - Należy sprawdzić, czy wtyczka jest prawidłowo wsunięta do gniazdka elektrycznego. Przewodu zasilającego nie wolno podłączać do przedłużacza, aby napięcie w układzie zasilania urządzenia było zbyt niskie.
- Głośność dzwonka jest zbyt niska.	- Być może przewód jest zbyt długi lub zbyt cienki. Więcej informacji na temat przekroju przewodu można znaleźć w instrukcji obsługi.
- Urządzenie nie działa po podłączeniu do rygla.	- Należy sprawdzić, czy rygiel został prawidłowo podłączony. Dobrać rygiel zgodny z posiadanym urządzeniem.
- Słyszę zakłócenia na linii.	- Czy domofon znajduje się blisko innych urządzeń elektronicznych? Jeśli tak, należy je odsunąć. - Czy przekrój przewodu jest odpowiedni do danej odległości?
- Nie ma połączenia dźwiękowego między jednostką zewnętrzną a jednostką wewnętrzną.	- Wejście mikrofonu może być zasłonięte. Należy je oczyścić, uważając, aby nie uszkodzić samego mikrofonu.



EN Maintenance

DE Wartung

ES Mantenimiento

FR Maintenance

RUS Обслуживание

PT Manutenção

PL Konserwacja

RO Întreținere

TR Onarım

## Häufig gestellte Fragen (FAQ)

Problem	Lösung
- Das Innentelefon schaltet sich nicht ein.	- Vergewissern Sie sich, dass der Netzadapter des Innentelefons richtig an die Stromversorgung angeschlossen ist. - Vergewissern Sie sich, dass der Adapterstecker richtig in die Steckdose gedrückt ist. Das Stromkabel darf nicht an eine Verlängerung angeschlossen werden, da sonst nicht genügend Spannung für die Versorgung der Einheit vorhanden ist.
- Die Ruftonlautstärke ist zu niedrig.	- Möglicherweise ist das Kabel zu lang oder der Kabelquerschnitt zu klein. Weitere Informationen finden Sie in der Bedienungsanleitung im Abschnitt zur Verkabelung.
- Ich habe ein Schloss angeschlossen, aber es funktioniert nicht.	- Überprüfen Sie, ob das Schloss korrekt angeschlossen ist und ob das ausgewählte Schloss für den Betrieb mit dieser Einheit geeignet ist.
- Ich höre Störungen in der Leitung.	- Befindet sich das Türtelefon in der Nähe anderer elektronischer Geräte? Wenn dies der Fall ist, bewegen Sie diese weiter weg. - Ist der Kabelquerschnitt für den jeweiligen Abstand geeignet?
- Es wird kein Ton zwischen der Außeneinheit und dem Innentelefon übertragen.	- Möglicherweise ist der Mikrofoneingang verstopft. Reinigen Sie ihn und achten Sie darauf, dass das Mikrofon selbst nicht beschädigt wird.



EN Maintenance

DE Wartung

ES Mantenimiento

FR Maintenance

RUS Обслуживание

PT Manutenção

PL Konserwacja

RO Întreținere

TR Onarım

## Часто задаваемый вопрос

Неисправность	Решение
- Трубка не включается	- Убедитесь, что адаптер питания трубки правильно подключен к электрической сети. - Убедитесь, что вилка адаптера правильно вставлена в электрическую розетку. Кабель питания не должен подключаться через удлинитель, так как для питания прибора не хватит напряжения.
- Громкость звонка слишком низкая	- Возможно, кабель слишком длинный или проводная линия слишком тонкая. См. руководство по установке и эксплуатации в разделе об электропроводке.
- Я подключился к замку, но он не работает.	- Проверьте правильность подключения замка и выберите подходящий замок для этого блока.
- Я слышу помехи на линии.	- Трубка домофона установлена рядом с другими электронными устройствами? Если да, переставьте их. - Поперечное сечение кабеля подходит по длине?
- Нет связи между наружным модулем и трубкой домофона.	- Приемное устройство микрофона может быть засорено. Осторожно очистите его, чтобы не повредить микрофон.



EN Maintenance

DE Wartung

ES Mantenimiento

FR Maintenance

RUS Обслуживание

PT Manutenção

PL Konserwacja

RO Întreținere

TR Onarım

## Întrebări frecvente

Problemă	Soluție
- Telefonul de interior nu pornește	- Asigurați-vă că adaptorul de alimentare al telefonului este conectat corect la rețeaua electrică. - Asigurați-vă că ștecărul adaptorului este introdus corect în priză. Cablul de alimentare nu trebuie să fie conectat într-un prelungitor, deoarece nu va exista suficient voltaj pentru a alimenta dispozitivul.
- Volumul soneriei este prea scăzut	- Poate cablul este prea lung sau secțiunea sa este prea mică. Consultați secțiunea despre cabluri din manualul de instrucțiuni.
- Am conectat la o încuietoare, dar nu funcționează.	- Verificați dacă încuietoarea este conectată corect și alegeți încuietoarea potrivită care să funcționeze cu această unitate.
- Aud interferențe pe linie	- Interfonul pentru ușă se află aproape de alte dispozitive electronice? Dacă da, mutați-le mai departe. - Secțiunea transversală a cablului este potrivită pentru distanța despre care este vorba?
- Nu se aude niciun sunet între unitatea de exterior și telefonul din interior	- Orificiul microfonului ar putea fi obstrucționat. Curățați-l, având grijă să nu deteriorați microfonul.





EN Maintenance

DE Wartung

ES Mantenimiento

FR Maintenance

RUS Обслуживание

PT Manutenção

PL Konserwacja

RO Întreținere

TR Onarım

## Preguntas frecuentes (FAQ)

Problema	Solución
- El telefonillo interno no se enciende	- Compruebe que adaptador de alimentación del telefonillo interno está correctamente enchufado a la red eléctrica. - Asegúrese de que el adaptador está correctamente introducido en la toma de alimentación. El cable de alimentación no debe estar conectado a un alargador, ya que no habría suficiente tensión para alimentar el dispositivo.
- El volumen del timbre es demasiado bajo	- Quizás el cable es demasiado largo, o la línea de cable es demasiado fina. Consulte la sección de cables del manual de instrucciones.
- He conectado una cerradura, pero no funciona.	- Compruebe que la cerradura está bien conectada y elija una cerradura compatible con esta unidad.
- Oigo interferencias en la línea	- ¿Está el portero automático cerca de otros dispositivos electrónicos? Si es así, aléjelos. - ¿Es la sección transversal del cable apropiada para la distancia en cuestión?
- No hay sonido entre el puesto externo y el telefonillo interno	- El micrófono podría estar obstruido. Límpielo cuidadosamente sin dañarlo.



EN Maintenance

DE Wartung

ES Mantenimiento

FR Maintenance

RUS Обслуживание

PT Manutenção

PL Konserwacja

RO Întreținere

TR Onarım

## Perguntas frequentes (FAQ)

Problema	Solução
- O intercomunicador interno não liga.	- Certifique-se de que o adaptador de alimentação do intercomunicador interno está corretamente ligado à corrente. - Certifique-se de que a ficha do adaptador está devidamente encaixada na tomada. O cabo de alimentação não pode ser ligado a uma extensão, porque não existiria tensão suficiente para alimentar o dispositivo.
- O volume do toque é demasiado baixo.	- Talvez o cabo seja demasiado comprido ou a linha do fio muito fina. Consulte o manual de instruções acerca da secção do fio.
- Liguei a uma fechadura, mas não funciona.	- Verifique se a fechadura está corretamente ligada e selecione uma fechadura adequada para funcionar com esta unidade.
- Oíço interferência na linha.	- O intercomunicador está próximo de outros dispositivos eletrónicos? Se estiver, afaste-os. - A secção transversal do cabo é adequada para a distância envolvida?
- Não existe qualquer som entre o posto externo e o intercomunicador interno.	- A entrada do microfone pode estar obstruída. Limpe-a, com cuidado para não danificar o microfone.



EN Maintenance

DE Wartung

ES Mantenimiento

FR Maintenance

RUS Обслуживание

PT Manutenção

PL Konserwacja

RO Întreținere

TR Onarım

## Sıkça Sorulan Sorular (SSS)

Sorun	Çözüm
- İç mekan telefonu açılmıyor	- İç mekan telefonunun güç adaptörünün şebekeye doğru şekilde bağlandığından emin olun. - Adaptör fişinin prize doğru takıldığından emin olun. Güç kablosu bir uzatmaya takılmamış olmalıdır, aksi halde cihaza güç vermek için yeterli gerilim sağlanamaz.
- Zil sesi düzeyi çok düşük	- Kablo çok uzun veya kablo hattı çok ince olabilir. Kablo kesiti hakkında kullanma kılavuzuna bakın.
- Bir kilide bağladım ama çalışmıyor.	- Lütfen kilidin doğru şekilde bağlandığını kontrol edin ve bu üniteyle çalışmak için uygun kilidi seçin.
- Hatta parazit duyuyorum	- Kapı telefonu diğer elektronik cihazlara yakın mı? Öyleyse bunları daha uzağa taşıyın. - Kablo kesiti geçerli mesafe için uygun mu?
- Dış mekan ünitesi ile iç mekan telefonu arasında ses yok	- Mikrofon girişi engellenmiş olabilir. Bunu, mikrofona zarar vermemeye dikkat ederek temizleyin.

**Manufacturer • Fabricant • Producent •  
Producător • Fabricante:**

**UK Manufacturer:**

Kingfisher International Products Limited,  
3 Sheldon Square, London, W2 6PX,  
United Kingdom

**EU Manufacturer:**

Kingfisher International Products B.V.,  
Rapunburgerstraat 175E,  
1011 VM Amsterdam, The Netherlands  
[www.kingfisher.com/products](http://www.kingfisher.com/products)

EN

[www.diy.com](http://www.diy.com)  
[www.screwfix.com](http://www.screwfix.com)  
[www.screwfix.ie](http://www.screwfix.ie)

**To view instruction manuals online,  
visit [www.kingfisher.com/products](http://www.kingfisher.com/products)**

FR

[www.castorama.fr](http://www.castorama.fr)  
[www.bricodepot.fr](http://www.bricodepot.fr)

**Pour consulter les manuels  
d'instructions en ligne,  
rendez-vous sur le site  
[www.kingfisher.com/products](http://www.kingfisher.com/products)**

PL

[www.castorama.pl](http://www.castorama.pl)

**Aby zapoznać się z instrukcją  
obsługi online, odwiedź stronę  
[www.kingfisher.com/products](http://www.kingfisher.com/products)**

RUS

**Импортер:**

ООО «Касторама РУС»  
Дербеневская наб., дом 7, стр.8,  
Россия, Москва, 115114  
[www.castorama.ru](http://www.castorama.ru)

**Изготовитель для России:**

Шэньчжэнь Во Ань Электроник Фэктори  
**Адрес:** 2~4Ф, Б Билдинг, Чжуан Бянь Цунь  
Индастриал Парк, Хэ Чжоу Вилладж, Сисян, Бао  
Ань Дистрикт, Шэньчжэнь, Китай

**Онлайн-версии руководств по  
эксплуатации доступны на странице  
[www.kingfisher.com/products](http://www.kingfisher.com/products)**



Соответствует техническим регламентам  
Евразийского таможенного союза.

RO

[www.bricodepot.ro](http://www.bricodepot.ro)

**Pentru a consulta manualele de  
instrucțiuni online, vizitați  
[www.kingfisher.com/products](http://www.kingfisher.com/products)**

ES

[www.bricodepot.es](http://www.bricodepot.es)

**Para consultar los manuales de  
instrucciones en línea, visite  
[www.kingfisher.com/products](http://www.kingfisher.com/products)**

PT

[www.bricodepot.pt](http://www.bricodepot.pt)

**Para consultar manuais de  
instruções online, visite  
[www.kingfisher.com/products](http://www.kingfisher.com/products)**

TR

**İthalatçı Firma:**

KOÇTAŞ YAPI MARKETLERİ TİC. A.Ş.  
Taşdelen Mah. Sırrı Çelik Bulvarı No: 5  
34788 Taşdelen/Çekmeköy/İSTANBUL  
Tel: +90 216 4300300  
Faks: +90 216 4844313  
[www.koctas.com.tr](http://www.koctas.com.tr)

**Kullanım kılavuzuna internet  
üzerinden ulaşmak için  
[www.kingfisher.com/products](http://www.kingfisher.com/products)  
adresini ziyaret edin**

Yetkili servis istasyonları ve yedek  
parça temini için aşağıda yer alan  
Koçtaş Müşteri Hattı ve Koçtaş  
Genel Müdürlük irtibat bilgilerinden  
faýdalanınız.

**KOÇTAŞ MÜŞTERİ HİZMETLERİ**

0850 209 50 50

AEEE Yönetmeliğine Uygundur. Made in China

**EN****Adaptor info**

Manufacturer/Trade mark	Fabricant / Marque commerciale	Product/Inzhak towarowy	BLYSS
Model identifier	Référence du modèle	Identyfikator modelu	RHD10W120050E
Input voltage	Tension d'entrée	Napięcie wejściowe	100-240V~
Input AC frequency	Fréquence du CA d'entrée	Wejściowa częstotliwość prądu przemiennego	50/60Hz
Output voltage	Tension de sortie	Napięcie wyjściowe	12.0V $\pm$
Output current	Courant de sortie	Prąd wyjściowy	0.5A
Output power	Puissance de sortie	Moc wyjściowa	6.0W
Average active efficiency	Rendement moyen en mode actif	Średnia sprawność podczas pracy	80.4%
Efficiency at low load (10 %)	Rendement à faible charge (10 %)	Sprawność przy niskim obciążeniu (10 %)	N/A
No-load power consumption	Consommation électrique hors charge	Zużycie energii w stanie bez obciążenia	0.06W

**FR****Info transformateur****PL****Informacje - Adapter****RO****Informații despre adaptor****ES****información del transformador****PT****informações do transformador**

Producător/marca comercială	Fabricante	Fabricante	BLYSS
Identificator de model	Identificador del modelo	Identificador do modelo	RHD10W120050E
Tensiune de intrare	Tensión de entrada	Tensão de entrada	100-240V~
Frecvența c.a. de intrare	Frecuencia de la CA de entrada	Frequência da alimentação de CA	50/60Hz
Tensiune de ieșire	Tensión de salida	Tensão de saída	12.0V $\pm$
Curent de ieșire	Intensidad de salida	Corrente de saída	0.5A
Putere de ieșire	Potencia de salida	Potência de saída	6.0W
Randament mediu în mod activ	Eficiencia media en activo	Eficiência média no modo ativo	80.4%
Randamentul la sarcină redusă (10 %)	Eficiencia a baja carga (10 %).	Eficiência a carga baixa (10%)	N/A
Puterea absorbită în regim fără sarcină	Consumo eléctrico en vacío	Consumo energético em vazio	0.06W