

29211KF

EAN: 3663602632030

V30821 BX220IM/B3



EN IMPORTANT - Please read carefully the safety guide before use.
FR S'il vous plaît lire attentivement le guide de sécurité avant utilisation.

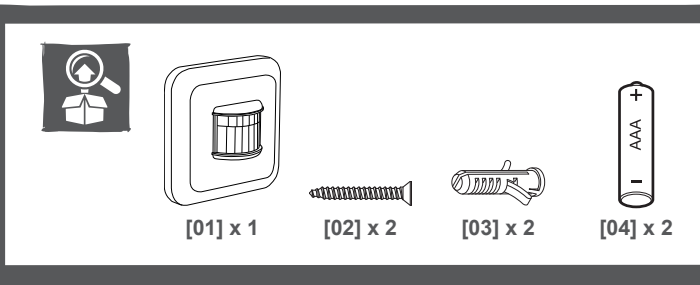
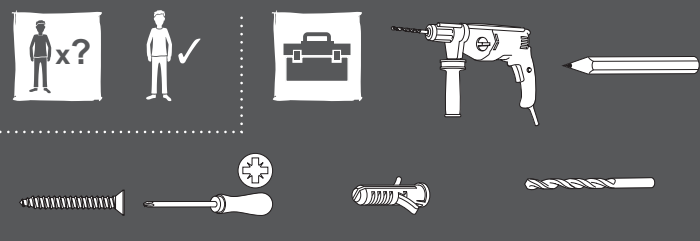

EN Product description **FR** Description du produit

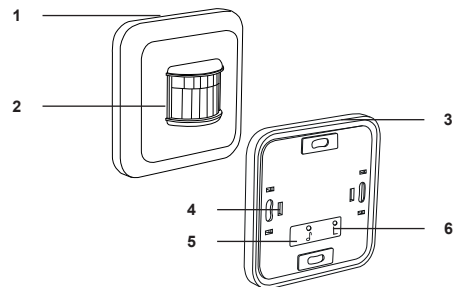

EN 1. Motion detector 2. Motion sensor 3. Wall plate 4. Distance switch 5. Test 6. Learn
FR 1. Cellule de détection 2. Cellule de détection 3. Plaque murale 4. Réglage de la distance de détection 5. Bouton de réinitialisation 6. Bouton d'appairage



EN Before you start **FR** Avant de commencer

EN For domestic use only.
 Children or persons unable to use this appliance safely should never use this door chime.
 Please dispose of packaging responsibly and keep out of reach of children.
 Do not use zinc batteries.
 Compatible with the Liam and Reese Ranges.

FR Usage domestique uniquement.
 Les enfants ou les personnes incapables d'utiliser cet appareil en toute sécurité ne doivent pas utiliser ce carillon.
 Jeter les emballages de façon responsable et les tenir hors de la portée des enfants.
 Ne pas utiliser de piles au zinc.
 Compatible avec les gammes Liam et Reese.

EN Installation **FR** Installation

01

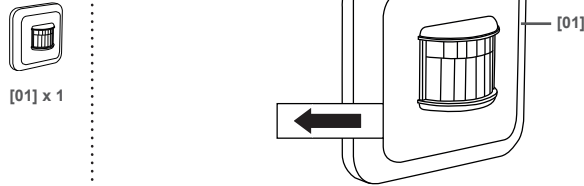

02

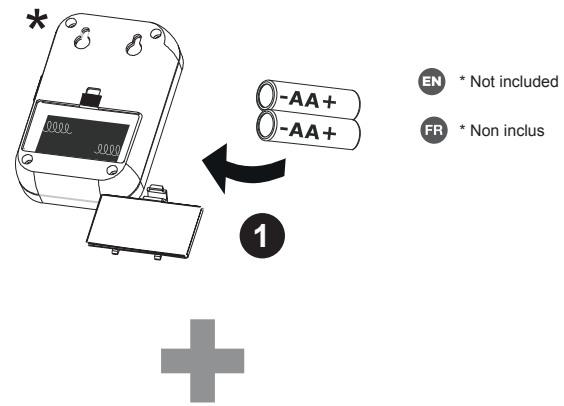

03

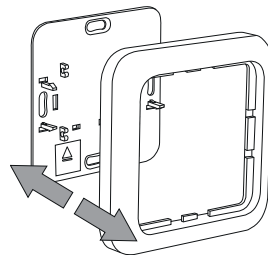

04

[02] x 2
 [03] x 2

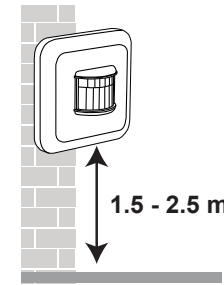
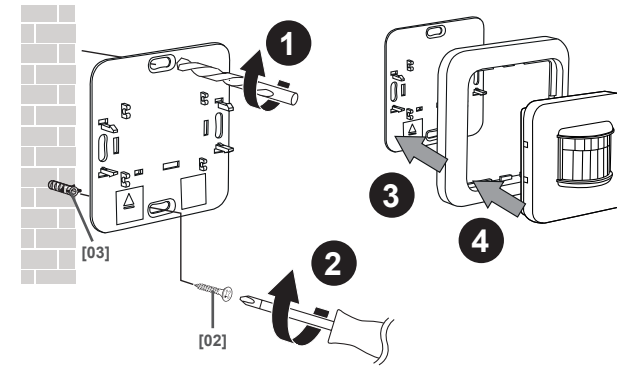

05

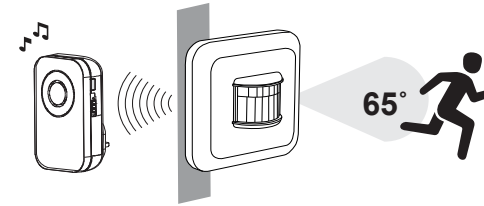

EN Functions and Settings **FR** Fonctions et réglages

01

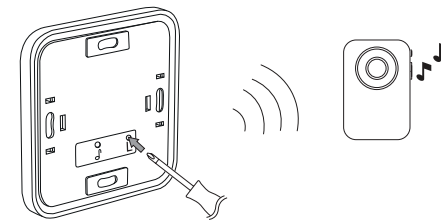

02

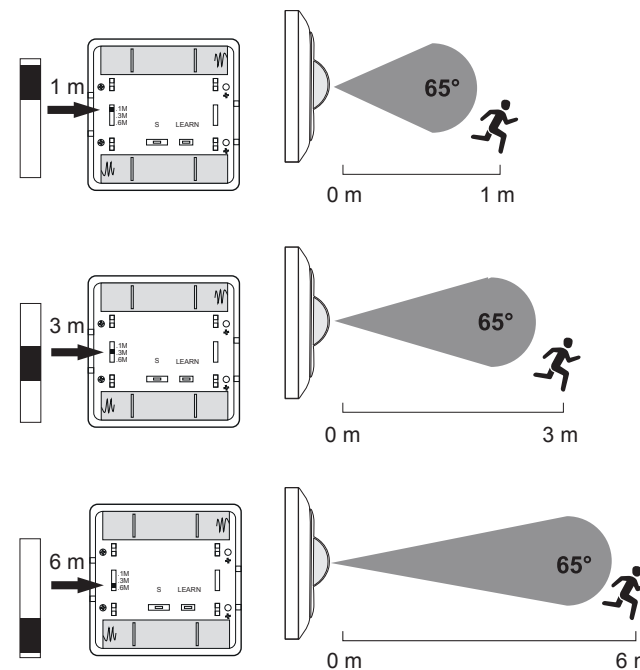

EN Maintenance **FR** Maintenance

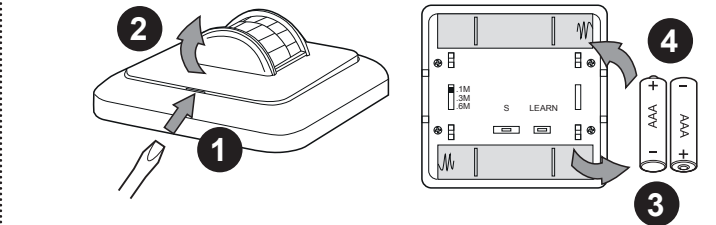

EN Care **FR** Entretien

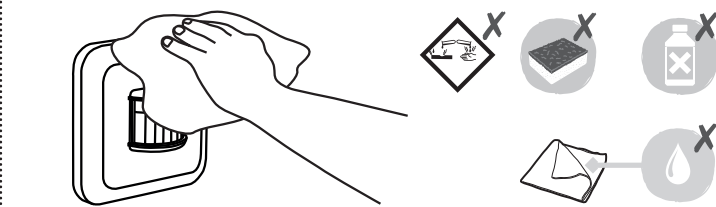

EN Safety

- The ventilation should not be impeded by covering the ventilation openings with items, such as newspapers, tablecloths, curtains, etc...
- DO NOT allow this product to come into direct contact with heat or a naked flame
- The normal operation of the product may be disturbed by strong electromagnetic interference.
- This equipment is intended for domestic use only.
- The appliance shall not be exposed to dripping or splashing.
- No objects filled with liquids, such as vases, shall be placed on the appliance.
- Keep a minimum distance of 10 cm around the product for sufficient ventilation.
- Ensure the bell push is not mounted where it could become immersed by water/rain.
- DO NOT allow children to play with this appliance.
- Use apparatus in moderate climates.
- This product belongs to receiver category 2.
- Warning** - To prevent injury, this apparatus must be securely attached to the floor/wall in accordance with installation instructions.

Battery Warnings

- Only the recommended batteries should be used.
- Remove batteries from product when not in use for long periods of time.
- Keep this product out of the reach of small children.
- Store unused batteries in their original packaging.
- Dispose of used batteries responsibly.
- An adult must carry out battery replacement and installation.
- Remove exhausted batteries from this product.
- DO NOT dispose of batteries in a fire, batteries may explode or leak.
- DO NOT short-circuit the battery terminals.
- DO NOT mix used and new batteries.
- DO NOT mix alkaline standard, lithium or rechargeable batteries.
- DO NOT use rechargeable batteries in this product.
- DO NOT recharge non-rechargeable batteries.
- DO NOT allow any part to come in contact with heat or a direct flame.
- DO NOT allow water to come into contact with the batteries or wiring.
- Install carefully to prevent any damage to the batteries.
- When installing batteries in the battery compartments, ensure the batteries are placed as marked (+)(-).
- Do not ingest battery.
- This product contains a coin / button cell battery. If the coin / button cell battery is swallowed, it can cause severe internal burns in just 2 hours and can lead to death.
- Keep new and used batteries away from children. If the battery compartment does not close securely, stop using the product and keep it away from children.
- If you think batteries might have swallowed or placed inside any part of the body, seek immediate medical attention.

FR Sécurité

- Les ouvertures de ventilation ne doivent pas être obstruées par des journaux, nappes, rideaux ou autres objets divers.
- NE PAS exposer ce produit directement à la chaleur ou à une flamme nue.
- Le fonctionnement normal du produit peut être perturbé par de fortes interférences électromagnétiques.
- Cet équipement est destiné à un usage domestique uniquement.
- L'appareil ne doit pas être exposé à des égouttements ou à des éclaboussures.
- Aucun objet rempli de liquides, tel qu'un vase, ne doit être placé sur l'appareil.
- Maintenir une distance minimale de 10 cm autour du produit pour une ventilation suffisante.
- S'assurer que le bouton de sonnerie n'est pas monté à un endroit susceptible d'être immergé par l'eau ou la pluie.
- NE PAS autoriser les enfants à jouer avec cet appareil.
- Utiliser l'appareil dans un climat modéré.
- Ce produit appartient à la catégorie de récepteur 2.
- Avvertissement** : pour éviter les blessures, cet appareil doit être solidement fixé au sol ou au mur conformément aux instructions d'installation.

Mises en garde concernant les piles

- Utiliser uniquement les piles recommandées.
- Retirer les piles du produit lorsque celui-ci n'est pas utilisé pendant de longues périodes. Tenir ce produit hors de la portée des jeunes enfants.
- Ranger les piles non usagées dans leur emballage d'origine. Mettre les piles au rebut en agissant de façon responsable.
- Le remplacement et l'installation des piles doivent être effectués par un adulte. Retirer les piles usagées du produit.
- NE PAS jeter les piles au feu : celles-ci risqueraient d'exploser ou de fuir.
- NE PAS court-circuiter les bornes de piles.
- NE PAS mélanger des piles neuves et usagées.
- NE PAS mélanger des piles alcalines standard, au lithium ou rechargeables.
- NE PAS utiliser de piles rechargeables dans ce produit.
- NE PAS recharger les piles non rechargeables.
- NE PAS exposer les pièces à une source de chaleur ou une flamme directe.
- NE PAS exposer les piles ou les fils à l'eau. Installer avec précaution pour éviter tout dommage aux piles
- Lors de l'installation des piles dans le compartiment, veiller à placer les piles selon les indications (+) et (-).
- Ne pas ingérer la pile.
- Ce produit contient une pile bouton. L'ingestion de la pile bouton peut provoquer de graves brûlures internes en seulement 2 heures et s'avérer fatale.
- Tenir les piles neuves et usagées hors de portée des enfants. Si le compartiment à piles ne se ferme pas correctement, cesser d'utiliser le produit et le tenir hors de la portée des enfants.
- En cas de soupçon d'ingestion ou d'insertion d'une pile dans le corps, consulter immédiatement un médecin.

Manufacturer • Fabricant :
UK Manufacturer:
 Kingfisher International Products Limited,
 3 Sheldon Square, London, W2 6PX,
 United Kingdom

EU Manufacturer:
 Kingfisher International Products B.V.
 Rapenburgerstraat 175E
 1011 VM Amsterdam, The Netherlands
www.kingfisher.com/products

EN www.diy.com
www.screwfix.com
www.screwfix.ie

To view instruction manuals online, visit www.kingfisher.com/products

Made in China

FR www.castorama.fr
www.bricodepot.fr

Pour consulter les manuels d'instructions en ligne, rendez-vous sur le site www.kingfisher.com/products

Fabriqué en Chine



EN Technical Data

FR Caractéristiques

| | EN | FR |
|-------|---|---|
| | For indoor use only. | Pour utilisation à l'intérieur uniquement. |
| | Direct current (DC Power) | Courant continu (alimentation CC) |
| | This product complies with conformity requirements of the applicable European Regulations or Directives | Ce produit est conforme aux exigences de conformité des règlements ou directives européennes applicables |
| | This product complies with conformity requirements of the applicable UK Regulations | |
| | Waste electrical products should not be disposed of with household waste. Please recycle where facilities exist. Check with your Local Authority or local store for recycling advice. | Les produits électriques usagés ne doivent pas être jetés avec les ordures ménagères. Veuillez utiliser les aménagements spécifiques prévus pour les traiter. Renseignez-vous auprès des autorités locales ou du revendeur pour obtenir la marche à suivre en matière de recyclage. |
| xxWyy | xx-year; yy-week of the year | xx-année ; yy-semaine de l'année |

| (EN) EU DECLARATION OF CONFORMITY (FR) DÉCLARATION UE DE CONFORMITÉ (PL) DEKLARACJA ZGODNOŚCI UE (RO) DECLARAȚIA DE CONFORMITATE UE (ES) DECLARACIÓN UE DE CONFORMIDAD (PT) DECLARAÇÃO DE CONFORMIDADE UE | | |
|---|---|----------------|
| Product/ Produit/ Produto/ Produkul/ Producto/ Produto | | |
| <ul style="list-style-type: none"> • Product name – Refer to below list • Product model: Refer to below list • Batch number range: 21W33 to 23W33 | | |
| Name and address of the manufacturer or his authorised representative: Norm et adresse du fabricant ou de son mandataire: Nazwa i adres producenta lub jego upoważnionego przedstawiciela: Denumirea și adresa producătorului sau a reprezentantului său autorizat: Nombre y dirección del fabricante o de su representante autorizado: Nome e endereço do fabricante ou do respetivo mandatário: | | |
| Kingfisher International Products B.V., Rapenburgerstraat 175E, 1011 VM Amsterdam, The Netherlands | | |
| This declaration of conformity is issued under the sole responsibility of the manufacturer: La présente déclaration de conformité est établie sous la seule responsabilité du fabricant: Niniejsza deklaracja zgodności wydana zostaje na wyłączną odpowiedzialność producenta: Declarația de conformitate este emisă pe răspunderea exclusivă a producătorului: La presente declaración de conformidad se expide bajo la exclusiva responsabilidad del fabricante: A presente declaração de conformidade é emitida sob a exclusiva responsabilidade do fabricante: | | |
| Object of the declaration/Objet de la déclaration/Przedmiot deklaracji/Obiectul declarației/Objeto de la declaración/Objeto da declaração | | |
| Product/Produit/Produto/Produkul/Producto/Produto | Model/Modèle/Model/Modelo/Modelo/Modelo | EAN |
| Wireless motion detector / Détecteur de mouvement sans fil / Czujnik ruchu bezprzewodowy / Detector de mișcare wireless / Detector de movimento inalámbrico / Detector de movimientos sem fios | 29211KF | 3663602632030 |
| The object of the declaration described above is in conformity with the relevant Union harmonisation legislation: L'objet de la déclaration décrit ci-dessus est conforme à la législation d'harmonisation de l'Union applicable: Wymieniony powyżej przedmiot niniejszej deklaracji jest zgodny z odnosnymi wymaganiami unijnego prawodawstwa harmonizacyjnego: Obiectul declarației descris mai sus este în conformitate cu legislația relevantă de armonizare a Uniunii: El objeto de la declaración descrita anteriormente es conforme con la legislación de armonización pertinente de la Unión: O objeto da declaração acima descrito está em conformidade com a legislação de harmonização da União aplicável: | | |
| 2014/53/EU as amended Radio Equipment Directive 2014/53/EU tel que modifié Directive relative aux équipements radio électriques 2014/53/EU zgodnie z wprowadzonymi poprawkami: Dyrektywa urządzeń radiowych 2014/53/EU cum a fost modificată Directiva privind a echipamentelor radio 2014/53/EU según enmendado Directiva relativa a los equipos radioeléctricos 2014/53/EU conforme alterado Directiva relativa à equipamentos de rádio 2011/65/EC as amended Directive RoHS Restriction of the use of certain hazardous substances in electrical and electronic equipment Directive 2011/65/UE relative à la limitation de l'utilisation de certaines substances dangereuses dans les équipements électriques et électroniques 2011/65/EC zgodnie z wprowadzonymi poprawkami Dyrektywa w sprawie ograniczenia stosowania niektórych niebezpiecznych substancji w sprzęcie elektrycznym i elektronicznym 2011/65/EC cum a fost modificată Directiva Restricțiile de utilizare a anumitor substanțe periculoase în echipamentele electrice și electronice 2011/65/UE según enmendado Directiva sobre restricciones a la utilización de determinadas sustancias peligrosas en aparatos eléctricos y electrónicos 2011/65/EC conforme alterado Directiva Restrição do uso de determinadas substâncias perigosas em equipamentos elétricos e eletrônicos | | |
| References to the relevant harmonised standards used or references to the other technical specifications in relation to which conformity is declared: Références des normes harmonisées pertinentes appliquées, y compris la date de celles-ci, ou des autres spécifications techniques, y compris la date de celles-ci, par rapport auxquelles la conformité est déclarée: Odwołania do odnosnych norm zharmonizowanych, które zastosowano, wraz z datą normy, lub do innych specyfikacji technicznych, wraz z datą specyfikacji, w odniesieniu do których deklarowana jest zgodność: Trimiteri la standardele armonizate relevante folosite, inclusiv data standardului, sau trimiteri la celelalte specificații tehnice, inclusiv data specificațiilor, în legătură cu care se declară conformitatea: Referencias a las normas armonizadas pertinentes utilizadas, incluidas las fechas de las normas, o referencias a las otras especificaciones técnicas, incluidas las fechas de las especificaciones, respecto a las cuales se declara la conformidad: Referências às normas harmonizadas aplicáveis utilizadas, incluindo a data da norma, ou às outras especificações técnicas, incluindo a data da especificação, em relação às quais é declarada a conformidade: | | |
| EN 62368-1:2014+A11:2017 EN 62479:2010 EN 300 220-2 V3.1.1 EN 301 489-1 V2.2.3 EN 301 489-3 V2.1.1 | | |
| Signed for and on behalf of/Signé par et au nom de/Podpisano w imieniu/Semnat pentru și în numele/Firmado en nombre de/Assinado por e em nome de: Kingfisher International Products B.V., Rapenburgerstraat 175E, 1011 VM Amsterdam, The Netherlands | | |
| David Awe Group Quality Director | | : [13/08/2021] |

| (UK) DECLARATION OF CONFORMITY | | |
|---|---------|-----------------|
| Product | | |
| <ul style="list-style-type: none"> • Product name – Refer to below list • Product model: Refer to below list • Batch number range: 21W33 to 23W33 | | |
| Name and address of the manufacturer or his authorised representative: Kingfisher International Products Limited 3 Sheldon Square London W2 6PX United Kingdom | | |
| This declaration of conformity is issued under the sole responsibility of the manufacturer. | | |
| Object of the declaration | | |
| Product | Model | EAN |
| Wireless motion detector | 29211KF | 3663602632030 |
| The object of the declaration described above is in conformity with the relevant legislation: Radio Equipment Regulations 2017 as amended The Restriction of the use of Certain Hazardous Substances in Electrical and Electronic Equipment Regulations 2012 as amended | | |
| References to the relevant designated standards used or references to the other technical specifications in relation to which conformity is declared: EN 62368-1:2014+A11:2017 EN 62479:2010 EN 300 220-2 V3.1.1 EN 301 489-1 V2.2.3 EN 301 489-3 V2.1.1 | | |
| Signed for and on behalf of: Kingfisher International Products Limited 3 Sheldon Square London W2 6PX United Kingdom | | |
| David Awe Group Quality Director | | On [13/08/2021] |

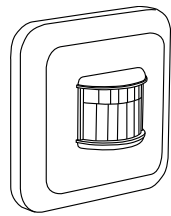

29211KF

EAN: 3663602632030

V30821 BX220IM/BS



- PL Proszę dokładnie zapoznać się z instrukcją bezpieczeństwa przed użyciem.
- RO Vă rugăm să citiți cu atenție ghidul de siguranță înainte de utilizare.
- ES Por favor, lea atentamente la guía de seguridad antes de su uso.
- PT Por favor, leia atentamente o guia de segurança antes de usar.

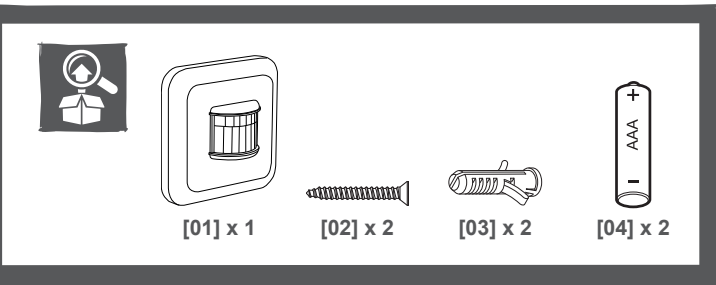
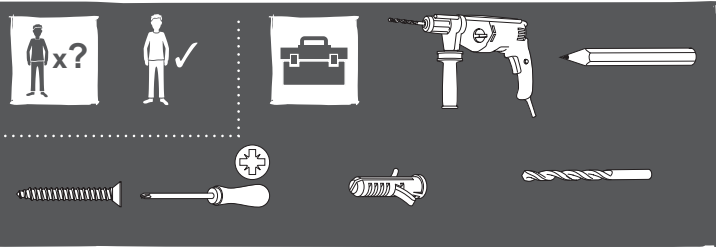

- PL Opis produktu
- RO Descrierea produsului
- ES Descripción del producto
- PT Descrição do produto

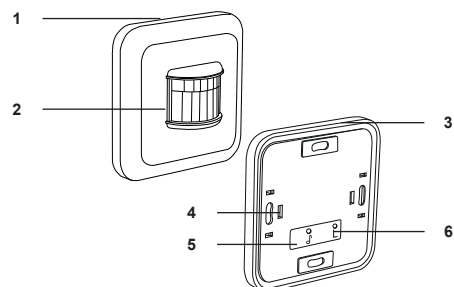

- PL 1. Czujnik ruchu 2. Czujnik ruchu 3. Płytkę ścienną 4. Przelicznik odległości 5. Test 6. Pamięć
- RO 1. Detector de mișcare 2. Senzor de mișcare 3. Placă pentru perete 4. Comutator de distanță 5. Test 6. Învățare
- ES 1. Detector de movimiento 2. Sensor de movimiento 3. Placa de pared 4. Interruptor de distancia 5. Prueba 6. Memoria
- PT 1. Detetor de movimentos 2. Sensor de movimento 3. Placa de parede 4. Seletor de distância 5. Teste 6. Gravar

- PL Przed rozpoczęciem użytkowania
 - RO Înainte de prima utilizare
 - ES Antes de empezar
 - PT Antes de começar
- PL Wyłącznie do użytku w gospodarstwie domowym.
 - PL Dzieci i osoby niemogące korzystać z tego urządzenia w bezpieczny sposób nigdy nie powinny tego robić.
 - PL Należy w sposób odpowiedzialny zutylizować opakowania i przechowywać je poza zasięgiem dzieci.
 - PL Nie wolno używać baterii cynkowych.
 - PL Zgodność z serią Liam oraz Reese.
 - RO Numai pentru uz casnic.
 - RO Copiii sau persoanele care nu pot utiliza acest aparat în siguranță nu trebuie să utilizeze niciodată această sonerie pentru ușă.
 - RO Eliminați ambalajul la deșeurile în mod responsabil și nu îl lăsați la îndemâna copiilor.
 - RO Nu utilizați baterii cu zinc.
 - RO Compatibilitate cu gamele Liam și Reese.
 - ES Solo para uso doméstico.
 - ES Los niños o las personas que no puedan utilizar este aparato de forma segura no deben utilizar nunca este pulsador timbre.
 - ES Deseche el embalaje de forma responsable y manténgalo fuera del alcance de los niños.
 - ES No utilice pilas de zinc.
 - ES El producto es compatible con las gamas Liam y Reese.
 - PT Exclusivo para uso doméstico.
 - PT Crianças ou pessoas incapazes de utilizar este aparelho em segurança nunca devem utilizar esta campainha de porta.
 - PT Elimine o material da embalagem de forma responsável e mantenha-o fora do alcance das crianças.
 - PT Não utilize pilhas de zinco.
 - PT Compatível com as gamas, Liam e Reese.

- PL Instalacja
- RO Instalare
- ES Instalación
- PT Instalação

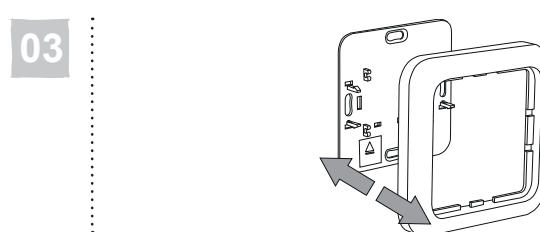
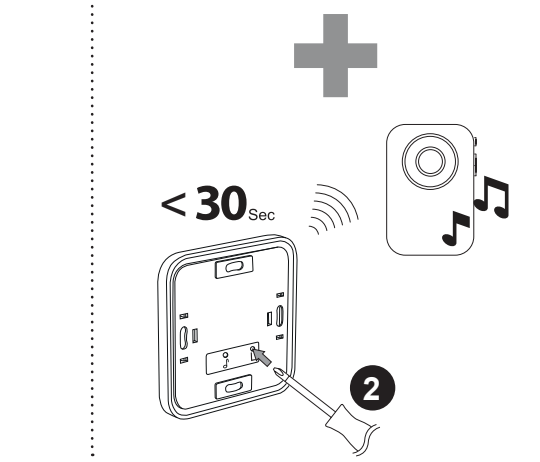
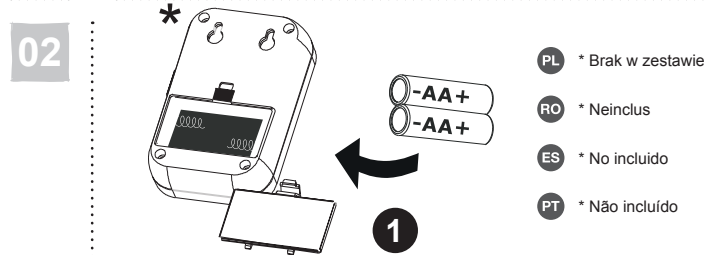
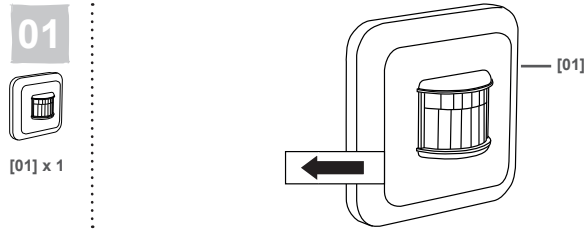

03

04

- [02] x 2
- [03] x 2

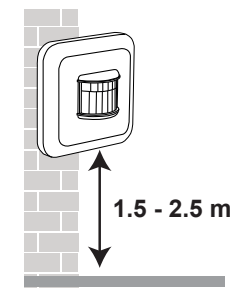
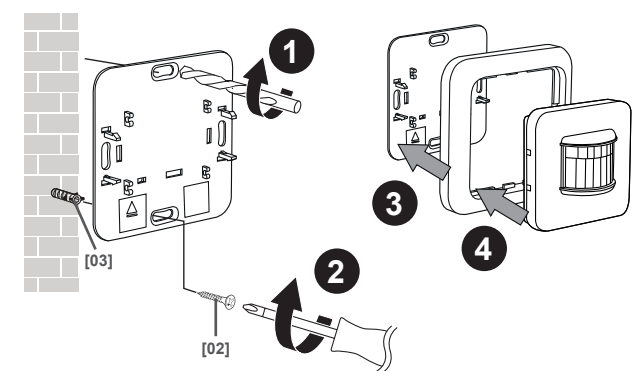

05

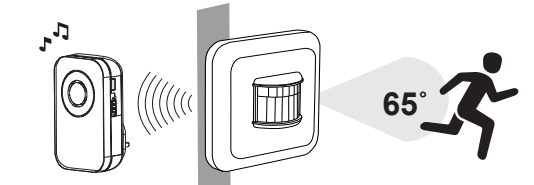

- PL Funkcje i ustawienia
- RO Funcții și setări
- ES Funciones y ajustes
- PT Funções e definições

01

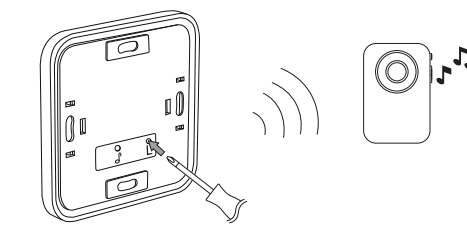

02

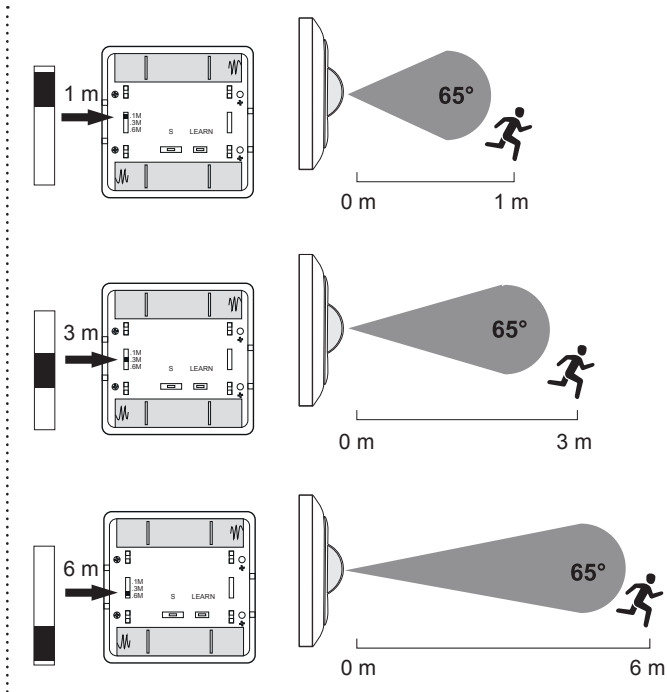

- PL Konserwacja
- RO Întreținere
- ES Mantenimiento
- PT Manutenção

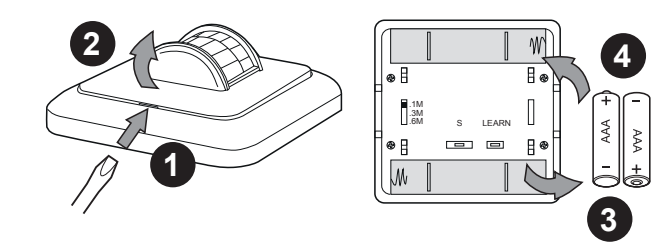

- PL Pielęgnacja
- RO Îngrijire
- ES Cuidados
- PT Cuidados

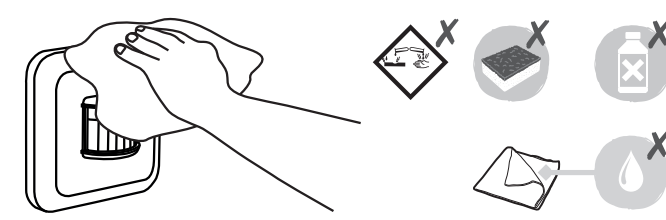

PL Bezpieczeństwo

- Wentylacja nie powinna być utrudniona przez zakrywanie otworów wentylacyjnych gazetami, obrusami, zasłonami itp.
- NIE WOLNO narażać produktu na bezpośrednie działanie wysokiej temperatury ani płomieni.
- Prawidłowe działanie produktu może być zaburzone przez silne zakłócenia elektromagnetyczne.
- To urządzenie jest przeznaczone wyłącznie do użytku w gospodarstwach domowych.
- Nie narażać urządzenia na kontakt z kapiącą lub przyskającą wodą.
- Na urządzeniu nie wolno umieszczać żadnych przedmiotów zawierających płyny, np.wazonów.
- Należy zachować minimalną odległość 10 cm wokół urządzenia, aby zapewnić odpowiednią wentylację.
- Należy się upewnić, że dzwonek nie jest zamontowany w miejscu, w którym może zostać zanurzony w wodzie / narażony na deszcz.
- NIE POZWALAC dzieciom bawić się produktem.
- Używać urządzenia w umiarkowanym klimacie.
- Produkt ten należy do odbiorników kategorii 2.
- Ostrzeżenie** – Aby zapobiec obrażeniu ciała, urządzenie musi być pewnie przymocowane do podłogi/ściany, zgodnie z instrukcją montażu.

Ostrzeżenia dotyczące używania baterii

- Należy używać wyłącznie zalecanych baterii.
- Baterie należy wyjąć z produktu, jeśli nie będzie on używany przez dłuższy czas. Przechowywać produkt z dala od małych dzieci.
- Nieuzywane baterie należy przechowywać w oryginalnym opakowaniu. Zużyte baterie należy zutylizować w odpowiedni sposób
- Wymiana i montaż baterii muszą być wykonywane przez osobę dorosłą. Wyjąć zużyte baterie z produktu.
- NIE WOLNO wyrzucać baterii do ognia, ponieważ grozi to wybuchem lub wyciekami.
- NIE WOLNO zwierać biegunów baterii.
- NIE WOLNO stosować jednocześnie zużytych i nowych baterii.
- NIE WOLNO używać jednocześnie standardowych baterii alkalicznych, baterii litowych lub akumulatorów.
- NIE WOLNO używać akumulatorów do zasilania tego produktu.
- NIE WOLNO ładować baterii nienadających się do ładowania.
- NIE WOLNO narażać żadnej części na bezpośrednie działanie wysokiej temperatury lub płomieni.
- NIE dopuszcząć do kontaktu baterii lub przewodów z wodą. Baterie należy wkładać ostrożnie, aby zapobiec ich uszkodzeniu.
- Podczas montażu baterii w komorach baterii należy upewnić się, że są one umieszczone zgodnie z oznaczeniami (+) (-).
- Nie polykać baterii.
- Ten produkt zawiera baterię pastylkową/guzikową. W przypadku polknięcia baterii pastylkowej/ guzikowej może ona spowodować poważne oparzenia wewnętrzne w ciągu zaledwie 2 godzin i doprowadzić do zgonu.
- Przechowywać nowe i zużyte baterie poza zasięgiem dzieci. Jeżeli komory baterii nie można szczerline zamknąć, należy zaprzestać użytkowania produktu i trzymać go poza zasięgiem dzieci.
- Jeśli istnieje prawdopodobieństwo, że baterie mogły zostać polknięte lub włożone do otworu ciała, natychmiast zasięgnąć porady lekarza.

RO Siguranță

- Ventilația nu trebuie să fie obstrucționată prin acoperirea deschiderilor de ventilație cu obiecte, precum ziare, fețe de masă, perdele etc.
- NU permiteți produsului să intre în contact direct cu căldura sau cu o flacără directă.
- Funcționarea normală a produsului poate fi perturbată de interferențele electromagnetice puternice.
- Acest echipament este destinat numai pentru uz casnic.
- Aparatul nu trebuie expus la picături sau stropiri.
- Pe aparat nu trebuie așezat niciun obiect umplut cu lichide, precum vasele.
- Păstrați o distanță minimă de 10 cm în jurul produsului pentru o ventilație suficientă.
- Asigurați-vă că butonul soneriei nu este montat într-un loc în care ar putea fi scufundat în apă / precipitații.
- NU le permiteți copiilor să se joace cu acest produs.
- Utilizați aparatul în climă moderată.
- Acest produs aparține categoriei 2 de receptoare.
- Avertisment** - Pentru a preveni vătămarea corporală, acest aparat trebuie să fie fixat ferm în podea / perete, conform instrucțiunilor de instalare.

Avertismente baterie

- Utilizați doar bateriile recomandate.
- Indepărtați bateriile din produs dacă nu va fi folosit timp îndelungat.
- NU lăsați produsul la îndemâna copiilor mici.
- Depozitați bateriile nefolosite în ambalajul lor original.
- Eliminați bateriile uzate în mod responsabil.
- Înlocuirea și montarea bateriilor trebuie efectuate de către un adult. Scoateți bateriile descărcate din produs.
- NU aruncați bateriile în foc, acestea pot exploda sau prezenta scurgeri.
- NU scurtcircuitați bornele bateriei.
- NU amestecați bateriile uzate cu cele noi.
- NU amestecați baterii alcaline standard cu baterii cu litiu sau baterii reincărcabile.
- NU utilizați baterii reincărcabile în acest produs.
- NU reincărcați baterii care nu sunt reincărcabile.
- NU permiteți contactul niciunei componente cu căldura sau focul deschis.
- NU permiteți ca apa să intre în contact cu bateriile sau cablajul. Instalați cu atenție, pentru a preveni deteriorarea bateriilor
- Atunci când instalați baterii în compartimentele pentru baterii, asigurați-vă că ați așezat bateriile conform marcajelor (+)(-).
- Nu înghițiți bateria.
- Acest produs conține o baterie tip monedă / pastilă. Dacă bateria tip monedă / pastilă este înghițită, aceasta poate cauza arsuri interne grave în numai 2 ore și poate duce la deces.
- NU lăsați bateriile noi și pe cele uzate la îndemâna copiilor. În cazul în care compartimentul pentru baterie nu se închide în siguranță, întrerupeți utilizarea produsului și nu îl lăsați la îndemâna copiilor.
- Dacă bănuți că bateriile au fost înghițite sau introduse în orice parte a corpului, consultați imediat un medic.

ES Seguridad

- No se debe bloquear la ventilación cubriendo las aberturas de los artículos para dicho fin, como con periódicos, manteles, cortinas, entre otros.....
- NO permita que el producto entre en contacto directo con llamas o fuentes de calor.
- El funcionamiento normal del producto puede verse afectado por interferencias electromagnéticas intensas.
- Este equipo es solo para uso doméstico.
- No se debe exponer el aparato a goteos o salpicaduras.
- No coloque objetos llenos de líquidos, como jarrones, encima del aparato.
- Mantenga una distancia mínima de 10 cm alrededor del producto para conseguir una ventilación adecuada.
- Compruebe que el pulsador no esté montado donde pueda cubrirse de agua/lluvia.
- NO deje que los niños jueguen con este aparato.
- Utilice el aparato en climas moderados.
- Este producto pertenece a la categoría de receptor 2.
- Advertencia:** Para evitar lesiones, se debe fijar el aparato con firmeza al suelo/a la pared según lo indicado en las instrucciones de instalación.

Advertencias sobre las pilas

- Solo se deben usar las pilas recomendadas.

- ✓ Quite las pilas del producto si no lo va a usar durante un período largo de tiempo. Mantenga el producto fuera del alcance de niños pequeños.
- ✓ Guarde las pilas nuevas en su embalaje original. Deseche las pilas usadas de forma responsable.
- ✓ Las pilas deberá instalárlas y cambiarlas un adulto. Quite las pilas gastadas del producto.
- ✓ NO arroje las pilas al fuego; podrían explotar o producirse fugas del líquido.
- ✓ NO cortocircuite los terminales de las pilas.
- ✓ NO mezcle pilas nuevas con otras ya usadas.
- ✓ NO mezcle pilas alcalinas normales con otras recargables ni de litio.
- ✓ NO use pilas recargables con este producto.
- ✓ NO recargue pilas no recargables.
- ✓ NO permita que ninguna parte del producto entre en contacto con llamas directas u otras fuentes de calor.
- ✓ NO permita que el agua entre en contacto con las pilas ni el cableado. Realice la instalación con cuidado para evitar daños en las pilas
- ✓ Al instalar las pilas en sus compartimentos, asegúrese de colocarlas como se indica (+) (-).
- ✓ No ingiera la pila.
- ✓ Este producto contiene una pila de botón. Si se ingiere la pila de botón, puede causar quemaduras internas graves en solo 2 horas y puede provocar la muerte.
- ✓ Mantenga las pilas nuevas y usadas lejos del alcance de los niños. Si el compartimento de la pila no se cierra bien, deje de utilizar el producto y mántengalo alejado de los niños.
- ✓ Si cree que las pilas se han ingerido o se han quedado alojadas en algún órgano, busque ayuda médica de inmediato.

PT Segurança

- ✓ A ventilação não deve ser impedida através da cobertura das aberturas de ventilação com objetos, laís como jornais, toalhas de mesa, cortinas, etc.
- ✓ NÃO PERMITA que este produto entre em contacto direto com calor ou chamas.
- ✓ O funcionamento normal do produto pode ser perturbado por uma interferência eletromagnética forte.
- ✓ Este equipamento é exclusivo para uso doméstico.
- ✓ O aparelho não deve ser exposto a pingos ou salpicos.
- ✓ Não devem ser colocados quaisquer objetos cheios de líquidos, tais como jarras, sobre o aparelho.
- ✓ Mantenha uma distância mínima de 10 cm em torno do produto para garantir que existe ventilação suficiente.
- ✓ Certifique-se que a botão de campainha não é montado num local onde possa ficar imerso em água/ chuva.
- ✓ NÃO PERMITA que as crianças brinquem com este aparelho.
- ✓ Utilize o aparelho em climas temperados.
- ✓ Este produto pertence à categoria 2 de receptores.
- ✓ **Aviso** – Para evitar ferimentos, o aparelho tem de ser firmemente fixado ao piso/a parede em conformidade com as instruções de instalação.

Avisos sobre pilhas

- ✓ Devem ser usadas apenas as pilhas recomendadas.
- ✓ Retire as pilhas do produto quando este não for utilizado por longos períodos de tempo. Mantenha este produto fora do alcance de crianças pequenas.
- ✓ Guarde as pilhas não utilizadas na sua embalagem original.
- ✓ Elimine as pilhas usadas de forma responsável.
- ✓ A substituição e a instalação das pilhas têm de ser efetuadas por um adulto. Retire as pilhas gastas deste produto.
- ✓ NÃO elimine as pilhas queimando-as, pois podem explodir ou derramar.
- ✓ NÃO provoque curtos-circuitos nos terminais das pilhas.
- ✓ NÃO misture pilhas novas e usadas.
- ✓ NÃO misture pilhas alcalinas padrão, de lítio ou recarregáveis.
- ✓ NÃO utilize pilhas recarregáveis neste produto.
- ✓ NÃO recarregue pilhas não recarregáveis.
- ✓ EVITE que qualquer peça entre em contato com calor ou chamas diretas.
- ✓ NÃO permita que água entre em contacto com as pilhas ou a cablagem. Instale cuidadosamente para evitar danos nas pilhas
- ✓ Ao instalar as pilhas no respetivo compartimento, certifique-se de que as pilhas estão colocadas como indicado (+) (-).
- ✓ Não ingira as pilhas.
- ✓ Este produto contém uma pilha tipo botão. Se a pilha tipo botão for ingerida, pode causar graves queimaduras internas em apenas 2 horas e pode provocar a morte.
- ✓ Mantenha pilhas novas e usadas fora do alcance das crianças. Se o compartimento das pilhas não fechar bem, deixe de usar o produto e mantenha-o fora do alcance das crianças.
- ✓ Se suspeitar que uma pilha foi ingerida ou colocada dentro de qualquer zona do corpo, procure assistência médica imediata.

| | |
|---|--|
| <p>Producuent • Producător • Fabricante: EU Manufacturer: Kingfisher International Products B.V. Rapunburgerstraat 175E 1011 VM Amsterdam, The Netherlands www.kingfisher.com/products</p> | |
|---|--|

| | |
|---|-------------------|
| PL | www.castorama.pl |
| RO | www.bricodepot.ro |
| ES | www.bricodepot.es |
| PT | www.bricodepot.pt |
| Para consultar manuales de instrucciones online, visite www.kingfisher.com/products | |
| Fabricat în China | |
| ES | www.bricodepot.es |
| Para consultar los manuales de instrucciones en línea, visite www.kingfisher.com/products | |
| Fabricado en China | |
| PT | www.bricodepot.pt |
| Para consultar manuais de instruções online, visite www.kingfisher.com/products | |
| Fabricado na China | |

| | | | |
|--|--|---------|----------------|
| <p>CE</p> <p>(EN) EU DECLARATION OF CONFORMITY (FR) DECLARATION UE DE CONFORMITE (PL) DEKLARACJA ZGODNOŚCI UE (RO) DECLARAȚIA DE CONFORMITATE UE (ES) DECLARACIÓN UE DE CONFORMIDAD (PT) DECLARAÇÃO DE CONFORMIDADE UE</p> | | | |
| Product/ Produit/ Produto/Produsul/Producto/Producto | | | |
| <ul style="list-style-type: none">Product name – Refer to below list Product model: Refer to below list Batch number range: Z1W33 to Z3W33 | | | |
| Name and address of the manufacturer or his authorised representative: Nom et adresse du fabricant ou de son mandataire: Nazwa i adres producenta lub jego upoważnionego przedstawiciela: Denumirea și adresa producătorului sau a reprezentantului său autorizat: Nombre y dirección del fabricante o de su representante autorizado: Nome e endereço do fabricante ou do respetivo mandatário: | Kingfisher International Products B.V., Rapunburgerstraat 175E, 1011 VM Amsterdam, The Netherlands | | |
| This declaration of conformity is issued under the sole responsibility of the manufacturer: La présente déclaration de conformité est établie sous la seule responsabilité du fabricant: Niniejsza deklaracja zgodności wydana zostaje na wyłączną odpowiedzialność producenta: Declararaja de conformitate este emisă pe răspunderea exclusivă a producătorului: La presente declaración de conformidad se expide bajo la exclusiva responsabilidad del fabricante: A presente declaração de conformidade é emitida sob a exclusiva responsabilidade do fabricante: Object of the declaration/Obiect de la declarațion/Przedmiot deklaracji/Obiectul declarației/Objeto de la declaração/Objeto da declaração | Wireless motion detector / Détecteur de mouvement sans fil / Czujnik ruchu bezprzewodowy / Detector de mișcare wireless / Detector de movimento inalámbrico / Detector de movimientos sem fios | 29211KF | 3663602632030 |
| The object of the declaration described above is in conformity with the relevant Union harmonisation legislation: L'objet de la déclaration décrit ci-dessus est conforme à la législation d'harmonisation de l'Union applicable: Wymieniony powyżej przedmiot niniejszej deklaracji jest zgodny z odnosnymi wymaganiami unijnego prawodawstwa harmonizacyjnego: Obiectul declarației descris mai sus este în conformitate cu legislația relevantă de armonizare a Uniunii: El objeto de la declaración descrita anteriormente es conforme con la legislación de armonización pertinente de la Unión: O objeto da declaração acima descrito está em conformidade com a legislação de harmonização da União aplicável: | 2014/53/EU as amended Radio Equipment Directive 2014/53/EU tel que modifié Directive relative aux équipements radio électriques 2014/53/EU zgodnie z wprowadzonymi poprawkami: Dyrektywa urządzeń radiowych 2014/53/EU cum a fost modificată Directiva privind a echipamentelor radio 2014/53/EU según enmendado Directiva relativa a los equipos radioeléctricos 2014/53/EU conforme alterado Directiva relativa à equipamentos de rádio 2011/65/EU as amended Directive RoHS Restriction of the use of certain hazardous substances in electrical and electronic equipment Directive 2011/65/EU relative à la limitation de l'utilisation de certaines substances dangereuses dans les équipements électriques et électroniques 2011/65/EC zgodnie z wprowadzonymi poprawkami Dyrektywa w sprawie ograniczenia stosowania niektórych niebezpiecznych substancji w sprzęcie elektrycznym i elektronicznym 2011/65/EC cum a fost modificată Directiva Restricțiile de utilizare a anumitor substanțe periculoase în echipamentele electrice și electronice 2011/65/EC según enmendado Directiva sobre restricciones a la utilización de determinadas sustancias peligrosas en aparatos eléctricos y electrónicos 2011/65/EC conforme alterado Directiva Restrição do uso de determinadas substâncias perigosas em equipamentos elétricos e electrónicos | | |
| References to the relevant harmonised standards used or references to the other technical specifications in relation to which conformity is declared: Références des normes harmonisées pertinentes appliquées, y compris la date de celles-ci, ou des autres spécifications techniques, y compris la date de celles-ci, par rapport auxquelles la conformité est déclarée: Odwolania do odnośnych norm zharmonizowanych, które zastosowano, wraz z datą normy, lub do innych specyfikacji technicznych, wraz z datą specyfikacji, w odniesieniu do których deklarowana jest zgodność: Trimiteri la standardele armonizate relevante folosite, inclusiv data standardului, sau trimiteri la celelalte specificații tehnice, inclusiv data specificațiilor, în legătură cu care se declară conformitatea: Referencias a las normas armonizadas pertinentes utilizadas, incluidas las fechas de las normas, o referencias a las otras especificaciones técnicas, incluidas las fechas de las especificaciones, respecto a las cuales se declara la conformidad: Referências às normas harmonizadas aplicáveis utilizadas, incluindo a data da norma, ou às outras especificações técnicas, incluindo a data da especificação, em relação às quais é declarada a conformidade: | EN 62368-1:2014+A11:2017 EN 62479:2010 EN 300 220-2 V3:1.1 EN 301 489-1 V2:2.3 EN 301 489-3 V2:1.1 | | |
| Signed for and on behalf of/Signé par et au nom de/Podpisano w imieniu/Semnat pentru și în numele/Firmado en nombre de/Assinado por e em nome de: | Kingfisher International Products B.V., Rapunburgerstraat 175E, 1011 VM Amsterdam, The Netherlands | | |
|  | | | |
| David Awe Group Quality Director | | | : [13/08/2021] |







PL Dane techniczne

ES Datos técnicos

RO Date tehnice

PT Dados técnicos

| | | | | |
|---|--|--|---|---|
| | PL | RO | ES | PT |
|  | Tylko do użytku domowego, wewnątrz pomieszczeń. | Conform cu toate cerințele directivei/or europene relevante. | Para uso exclusivo en espacios interiores. | Para uso exclusivo em espaços interiores. |
|  | Prąd stały (zasilanie DC) | Curent continuu (alimentare c.c.) | Corriente continua (CC) | Corrente contínua (alimentação de CC) |
|  | Ten produkt spełnia wymogi zgodności zawarte w odnośnych rozporządzeniach lub dyrektywach unijnych. | Acest produs respectă cerințele ale reglementărilor sau directivei/or europene aplicabile. | Este producto cumple los requisitos de conformidad de los reglamentos o las directivas europeas aplicables | Este produto está em conformidade com os requisitos das diretivas e regulamentos europeus aplicáveis. |
|  | Zużytych urządzeń elektrycznych nie należy wyrzucać razem z odpadami komunalnymi. Należy oddać je do sklepów Castorama lub do punktów recyklingu, np. Wskazówki dotyczące recyklingu można uzyskać od lokalnych władz lub od sprzedawcy. | Deșeurile produselor electrice nu trebuie să fie eliminate împreună cu deșeurile menajere. Vă rog să eliminați deșeurile menajere în locurile special amenajate. Contactați autoritățile locale sau magazinul de unde ați achiziționat produsul pentru detalii referitoare la reciclare. | Los productos eléctricos usados no deben incluirse en los desperdicios domésticos. Por favor, utilice las instalaciones a su disposición para un tratamiento específico de los mismos. Pregunte a las autoridades locales o a su minorista cómo puede reciclar. | Os produtos elétricos não devem ser incluídos com os demais detritos domésticos. Por favor, utilize as instruções a sua disposição para um tratamento específico dos mesmos. Pergunte às autoridades locais ou ao seu vendedor como se pode reciclar. |
| xxWyy | xx-rok; yy-tydzień roku | xx-anul; yy-săptămâna din an | xx-año; yy-semana del año | xx-ano; yy-semana do ano |