

Addresses

**Manufacturer • Fabricant • Producent
Producător • Fabricante:**

UK Manufacturer:
Kingfisher International Products Limited,
3 Sheldon Square, London, W2 6PX,
United Kingdom

EU Manufacturer:
Kingfisher International Products B.V.
Rapenburgerstraat 175E
1011 VM Amsterdam
The Netherlands
www.kingfisher.com/products

EN www.diy.com
www.screwfix.com
www.screwfix.ie

To view instruction manuals online,
visit www.kingfisher.com/products

FR www.castorama.fr
www.bricodepot.fr

Pour consulter les manuels d'instructions
en ligne, rendez-vous sur le site
www.kingfisher.com/products

PL www.castorama.pl

Aby zapoznać się z instrukcją obsługi online,
odwiedź stronę www.kingfisher.com/products

RUS Импортёр:

ООО «Касторама РУС»
Дербеневская наб., дом 7, стр 8,
Россия, Москва, 115114
www.castorama.ru

ООО «Кингфишер Интернейшнл
Продактс РУС»
Дербеневская наб., дом 7, стр.8
Россия, Москва, 115114

Изготовитель для России:

Гуандун Голдэн Аллюминум Ко., Лтд

Адрес:

Индастриал Роуд 21, Наньцзян Индастриал
Эрия, Да Шан, Сыхуэй, Гуандун, Китай

Онлайн-версии руководств по
эксплуатации доступны на странице
www.kingfisher.com/products

RO www.bricodepot.ro

Pentru a consulta manualele de instrucțiuni online,
vizitați www.kingfisher.com/products

ES www.bricodepot.es

Para consultar los manuales de instrucciones
en línea, visite www.kingfisher.com/products

PT www.bricodepot.pt

Para consultar manuais de instruções online,
visite www.kingfisher.com/products

TR İthalatçı Firma:

KOÇTAŞ YAPI MARKETLERİ TİC. A.Ş.
Taşdelen Mah. Sırrı Çelik Bulvarı No: 5
34788 Taşdelen/Çekmeköy/İSTANBUL
Tel: +90 216 4300300
Faks: +90 216 4844313
www.koctas.com.tr

Kullanım kılavuzuna internet üzerinden ulaşmak için
www.kingfisher.com/products adresini ziyaret edin

Yetkili servis istasyonları ve yedek parça temini için
aşağıda yer alan Koçtaş Müşteri Hattı ve Koçtaş
Genel Müdürlük irtibat bilgilerinden faydalanınız.

KOÇTAŞ MÜŞTERİ HİZMETLERİ
0850 209 50 50

neva



95 cm



139 cm



183 cm



3663602431855, 3663602432142, 3663602431862
3663602432135, 3663602432128, 3663602431879

GoodHome

V20720 BX220IM



EN IMPORTANT - Please
read carefully the
separate safety guide
before use.

FR IMPORTANT - Lire
attentivement le guide
de sécurité séparé
avant utilisation.

PL WAŻNE - Przed użyciem
proszę dokładnie
zapoznać się z instrukcją
bezpieczeństwa.

RUS ВАЖНО - Пожалуйста,
внимательно
прочитайте отдельное
руководство по технике
безопасности перед
использованием.

RO IMPORTANT - Va rugăm
să citiți cu atenție ghidul
de siguranță separat
înainte de utilizare.

ES IMPORTANTE - Lea
atentamente la guía
de seguridad separado antes
de utilizar.

PT IMPORTANTE - Leia
atentamente o guia
de segurança
separado antes
de usar.

TR ÖNEMLİ -
Kullanmadan önce
emniyet kurallarını
lütfen dikkatle okuyun.

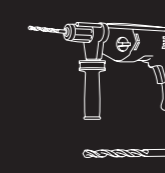
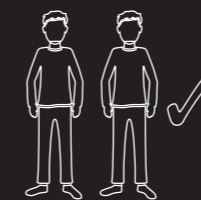

12 mm



EAN:
3663602942986
3663602759935
5057741386684
5057741386691



EAN:
3663602432258

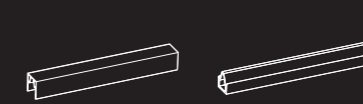

EAN:
3663602759980
3663602942948



EAN:
3663602760009
3663602943020



EAN:
3663602759997
3663602943013

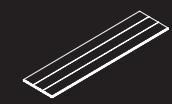

EAN:
3663602432272



EAN:
3663602760016



EAN:
3663602760023



EAN:
3663602943044



EAN:
3663602943037



EAN:
3663602431893
3663602432166



M10



M10 x 100 mm

Φ11

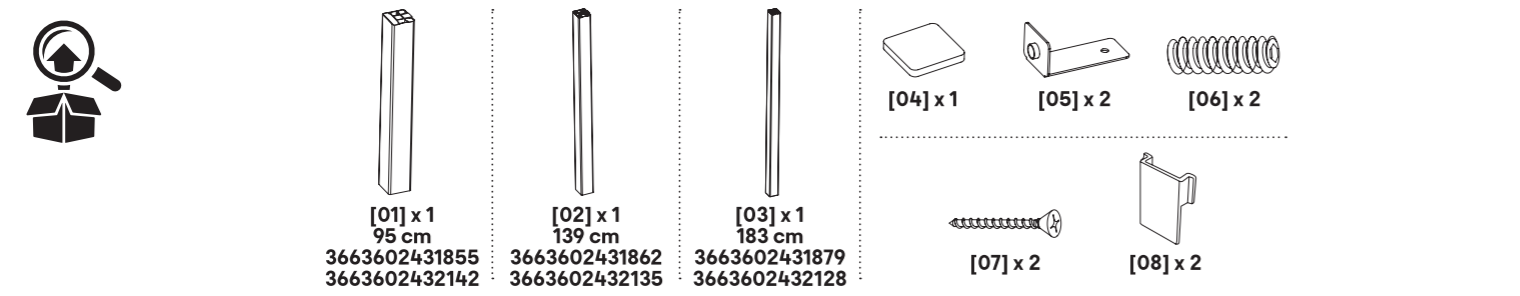

!	EN Getting Started	FR Pour bien commencer	PL Skrócona instrukcja obsługi
	RUS Начало работ	RO Pentru început	ES Para empezar
	PT Antes de começar	TR Başlarken	

EN Getting Started	RUS Начало работ	PL Skrócona instrukcja obsługi
<ul style="list-style-type: none">Assembly required. Do not use for applications other than assembling Good Home panels. Always store your posts & panels flat in a dry & well-ventilated place until installation. The composite panels are made of natural fibre & recycled plastic materials. slight color variation & size deviation is normal & acceptable. Ensure the posts & panels are installed on stable & level concrete blocks or ground. Avoid installing the panels when temperatures are below 0 °C.		

FR Pour bien commencer	RO Pentru început
<ul style="list-style-type: none">Montage requis. Ne pas utiliser pour d'autres applications que le montage des panneaux Good Home. Toujours ranger vos poteaux et panneaux à plat dans un endroit sec et convenablement aéré jusqu'à installation. Les panneaux composites sont en fibres naturelles et en matériaux en plastique recyclé. Une légère variation de teinte et un écart de dimensions doivent être considérés comme normaux et acceptables. Assurez-vous d'installer les poteaux et les panneaux sur une dalle de béton ou un sol stable et nivelé. Évitez la pose de panneaux par une température inférieure à 0 °C.	

PL Skrócona instrukcja obsługi	ES Para empezar
<ul style="list-style-type: none">Konieczność montażu. Używać wyłącznie do montażu paneli Good Home. Przez cały okres przed montażem produkty należy przechowywać położone płasko w suchym i dobrze wietrzonym pomieszczeniu. Płyty kompozytowe są produktem na bazie włókna naturalnego oraz tworzyw sztucznych pochodzących z recyklingu. niewielkie odbarwienia i odczynki wymiarowe są zjawiskiem normalnym i akceptowanym. Upewnić się, że słupki i panele są kontowane na stabilnych i poziomych blokach betonowych lub stabilnym i poziomym gruncie. Unikać montażu paneli przy temperaturze niższej od zera.	

!	EN Safety	FR Sécurité	PL Bezpieczeństwo
	RUS Безопасность	RO Sigurană	ES Seguridad
	PT Segurança	TR Güvenlik	

EN Safety	RUS Безопасность	PT Segurança
<ul style="list-style-type: none">Frequent check the fence to ensure they are in good & safety condition. For outdoor use only. Do not use for structural applications. Do not install the posts & fences on an unstable & irregular surfaces. This post is not designed to resist strong winds. Recommend to use 2.4 m post & install directly into the ground for areas with strong wind weather.		

FR Sécurité	RO Sigurană
<ul style="list-style-type: none">Vérifiez fréquemment l'état de la clôture afin de vous assurer qu'elle est en bon état et en parfait état de sécurité. Produit à usage extérieur exclusivement. Ne pas utiliser pour des applications structurelles. Ne pas installer les poteaux et panneaux sur une surface instable et irrégulière. Ce poteau n'est pas conçu pour résister à des vents violents. Dans les zones soumises à des vents violents, nous préconisons d'utiliser le poteau de 2,40 m et de l'enfoncer directement dans le sol.	

PL Bezpieczeństwo	ES Seguridad
<ul style="list-style-type: none">Regularnie sprawdzać ogrodzenie, by wykrywać wszelkie ślady zużycia lub uszkodzenia. Produkt przeznaczony wyłącznie do stosowania na zewnątrz. Nie używać w elementach konstrukcyjnych. Nie mocować słupków i płyt na nieregularnej i niestabilnej powierzchni. Ten słup nie jest odporny na silne wiatry. Na obszarach objętych silnymi wiatrami zalecamy stosowanie słupów o wysokości 2,40 m i montaż bezpośrednio w podłożu.	

!	EN Maintenance	FR Et dans le détail	PL Więcej szczegółów
	RUS Подробнее	RO În mai multe detalii	ES En más detalle
	PT Em mais pormenor	TR Daha detaylı olarak	

EN Maintenance	RUS Подробнее	PT Em mais pormenor
<ol style="list-style-type: none">The posts & panels can be cleaned with sponge & mild soapy water to rid of dirt, dust & mold. Most stains can be wiped with a soft, lint free cloth. If you reside in a coastal area, we recommend you frequently spray your panel with water to reduce accumulation of salt & dirt. Do not apply oil / wood stain / paint. Check & ensure all the components are secured & installed properly, do not use if any doubt. Touch up scratches by using paint RAL 7021 / 7039.		

FR Et dans le détail	RO În mai multe detalii
<ol style="list-style-type: none">Les poteaux et les panneaux peuvent être nettoyés à l'aide d'une éponge et de l'eau savonneuse pour en éliminer saletés, poussières et moisissures. La plupart des taches peuvent être essuyées à l'aide d'un tissu doux non pelucheux. Si vous résidez dans une région côtière, nous vous recommandons de pulvériser fréquemment de l'eau sur votre panneau afin de réduire toute accumulation de sel et de saletés. Ne pas appliquer de l'huile/la teinture à bois/la peinture. Assurez-vous que tous les composants sont solidement serrés et installés convenablement. En cas de doute, ne pas les utiliser. Retouchez les égratignures à l'aide de la peinture RAL 7021 / 7039.	

PL Więcej szczegółów	ES En más detalle
<ol style="list-style-type: none">Słupki i panele można czyścić gąbką i delikatnym roztworem wody i mydła, aby pozbyć się brudu, kurzu i pleśni. Większość plam można przetrzeć miękką, niepozostawiającą włókien szmatką. Jeśli mieszkasz w strefie przybrzeżnej, zalecamy często spryskać panel wodą, aby zmniejszyć gromadzenie się soli i brudu. Nie stosować oleju, bejcy do drewna ani farby. Sprawdzać i upewniać się, że wszystkie elementy są mocno i starannie zmontowane. Nie używać w razie wątpliwości. Zadrapania usuwać za pomocą farby RAL 7021 / 7039.	

!	EN Warranty	FR Garantie	PL Gwarancja
	RUS Гарантия	RO Garantie	ES Garantía
	PT Garantia	TR Garanti	

EN Warranty	PT Garantia
<ol style="list-style-type: none">The warranty of 5 years under a proper application, installation & maintenance in accordance with the product instruction manual. This warranty covers damages caused by termite & fungal decay, splinter, flake & corrode. It does not cover slight color change which is normal for this product. Slight color variation can be found from batches & color will be even out over time. This warranty is limited to component replacement, it does not cover the cost of installation, accessories, removal of the waste, re-installation or other expense. This warranty does not cover any damage by improper installation, abnormal application, poor maintenance & deliberate damage. This warranty does not cover normal wear & tear. This warranty is not valid if the product is damaged or becomes defective due to modification, misuse, neglect, infestation, wilful or accidental damage or act of God. This warranty does not cover damage caused by a malfunction of any used or combined product not provided in Good Home range. This warranty does not cover scratches, discoloration caused by UV rays or the use of chemical or abrasive cleaners. This warranty does not cover damage caused by third parties. All claims must be supported with the original receipt or other reasonable proof of purchase. COMPOSITE SLATS ARE PRODUCED WITH NATURAL FIBRE IN COMBINATION OF PLASTIC. SLIGHT DEVIATION IN DIMENSION IS NORMAL & ACCEPTABLE. FOR A BETTER STABILITY, DO NOT MIX WITH PLASTIC OR WOOD SLATS. THE SLATS CAN HAVE SLIGHT DIFFERENCES OF COLORS. MIX THE PACKETS TO MITIGATE THESE DIFFERENCES.	

FR Garantie	PL Gwarancja
<ol style="list-style-type: none">La présente garantie porte sur l'attaque des termites et moisissures, échardes, écailllements et corrosion. Elle ne couvre aucune légère altération de couleur, phénomène normal avec ce produit. De légères variations de couleur peuvent être constatées en fonction des lots et celles-ci s'uniformisent au fil du temps. La présente garantie se limite au remplacement des composants et ne prend pas en charge les frais d'installation, les accessoires, l'enlèvement des déchets, la réinstallation ou toutes autres dépenses. La présente garantie ne couvre pas les dommages liés à une installation incorrecte, à une utilisation anormale et des dommages délibéremnt occasionnés. Elle ne couvre pas non plus les dommages ou détériorations (rouille, déformation...) de pièces dus à un mauvais entretien, à une détérioration volontaire (rayures, casse...) ou si les conseils de la notice n'ont pas été respectés. La présente garantie ne s'étend pas à l'usure normale. La présente garantie n'est plus valable si le produit est endommagé ou devient défectueux en raison de modification, d'usage impropre, de négligence, d'infestation, de dommages intentionnels ou accidentels ou d'un cas de force majeure. La présente garantie ne couvre pas les dommages dus à un dysfonctionnement d'un produit utilisé ou combiné qui ne figure pas dans la gamme Good Home. La présente garantie ne couvre pas les rayures, la décoloration liée aux UV ou à l'utilisation de produits de nettoyage chimiques ou abrasifs. La présente garantie ne couvre pas les dommages engageant la responsabilité de tiers accompagnées du reçu d'origine ou d'une autre preuve d'achat raisonnable. LES LAMES COMPOSITES SONT PRODUITES À PARTIR DE FIBRES NATURELLES EN COMBINAISON AVEC DU PLASTIQUE. TOUTE LÉGÈRE DIFFÉRENCE PAR RAPPORT AUX DIMENSIONS EST NORMALE ET ACCEPTABLE. POUR OBTENIR UNE STABILITÉ	

RO Garantie	ES Garantía
<ol style="list-style-type: none">La présente garantie porte sur l'attaque des termites et moisissures, échardes, écailllements et corrosion. Elle ne couvre aucune légère altération de couleur, phénomène normal avec ce produit. De légères variations de couleur peuvent être constatées en fonction des lots et celles-ci s'uniformisent au fil du temps. La présente garantie se limite au remplacement des composants et ne prend pas en charge les frais d'installation, les accessoires, l'enlèvement des déchets, la réinstallation ou toutes autres dépenses. La présente garantie ne couvre pas les dommages liés à une installation incorrecte, à une utilisation anormale et des dommages délibéremnt occasionnés. Elle ne couvre pas non plus les dommages ou détériorations (rouille, déformation...) de pièces dus à un mauvais entretien, à une détérioration volontaire (rayures, casse...) ou si les conseils de la notice n'ont pas été respectés. La présente garantie ne s'étend pas à l'usure normale. La présente garantie n'est plus valable si le produit est endommagé ou devient défectueux en raison de modification, d'usage impropre, de négligence, d'infestation, de dommages intentionnels ou accidentels ou d'un cas de force majeure. La présente garantie ne couvre pas les dommages dus à un dysfonctionnement d'un produit utilisé ou combiné qui ne figure pas dans la gamme Good Home. La présente garantie ne couvre pas les rayures, la décoloration liée aux UV ou à l'utilisation de produits de nettoyage chimiques ou abrasifs. La présente garantie ne couvre pas les dommages engageant la responsabilité de tiers accompagnées du reçu d'origine ou d'une autre preuve d'achat raisonnable. LES LAMES COMPOSITES SONT PRODUITES À PARTIR DE FIBRES NATURELLES EN COMBINAISON AVEC DU PLASTIQUE. TOUTE LÉGÈRE DIFFÉRENCE PAR RAPPORT AUX DIMENSIONS EST NORMALE ET ACCEPTABLE. POUR OBTENIR UNE STABILITÉ	

IMPORTANT - RETAIN THIS INFORMATION FOR FUTURE REFERENCE. READ CAREFULLY.

FR Garantie	PT Garantia
<ol style="list-style-type: none">La garantie de 5 ans porte sur une utilisation, installation et entretien corrects du produit conformément à son manuel d'instructions.	



EN Warranty
RUS Гарантия
PT Garantia

FR Garantie
RO Garantie
TR Garantii

PL Gwarancja
ES Garantía

Z TWORZYWEM SZTUCZNYM. NIEWIELKIE ODCHYLENIE WYMIAROWE SA NORMALNE I AKCEPTOWALNE. DLA LEPSZEJ STABILNOŚCI NIE NALEŻY MIESZAĆ Z LISTWAMI DREWNIANYMI LUB Z TWORZYW SZTUCZNYCH.

12. LISTWY MOGA TROCZEŃ RÓŻNICIĘ SIĘ KOLOREM, MIESZANIE PAKIETÓW POZWALA ZMNIEJSZYĆ TE RÓŻNICE. **WAŻNE – NALEŻY DOKŁADNIE PRZECZYTAĆ NINIEJSZE INFORMACJE I ZACHOWAĆ.**

RUS Гарантия

- Гарантия сроком на 5 лет предоставляется при условии нормальной эксплуатации изделия. Неукоснительно соблюдайте инструкции по установке и уходу.
- Гарантия покрывает поражение термитами и грибом, а также сколы, отслаивание и коррозию, но не легкое изменение цвета. Незначительное изменение цвета может наблюдаться в зависимости от партии. Возможно обесцвечивание со временем.
- Гарантия ограничивается заменой элементов и не покрывает установку, принадлежности, уборку мусора, повторную установку и прочие расходы.
- Гарантия не распространяется на случаи неправильной установки, эксплуатации и обслуживания, а также на дефекты, связанные с нормальным износом или умышленным повреждением.
- Кроме того, гарантия не распространяется на повреждения в результате модификации, использования не по назначению, халатности, поражения вредителями, случайной или преднамеренной порчи, а также стихийных бедствий.
- Данная гарантия аннулируется в случае модификации или использования изделия в аномальных условиях.
- Гарантия не покрывает повреждения, обусловленные эксплуатацией изделия с продукцией других производителей (не Good Home).
- Гарантия не распространяется на царапины, обесцвечивание в результате воздействия УФ-лучей или использования химических и абразивных чистящих средств.
- Гарантия не распространяется на повреждения, причиненные третьими лицами.
- К рекламиции следует обязательно приложить оригинал чека или другой документ, подтверждающий факт покупки.
- КОМПОЗИТНЫЕ ПЛАНКИ ИЗГОТОВЛЕННЫ ИЗ НАТУРАЛЬНОГО ВОЛОКНА С ДОБАВЛЕНИЕМ ПЛАСТМАССЫ. ДОПУСКАЕТСЯ НЕЗНАЧИТЕЛЬНОЕ ОТКЛОНЕНИЕ РАЗМЕРОВ, ДЛЯ ЛУЧШЕЙ СТАБИЛЬНОСТИ НЕ ИСПОЛЬЗУЙТЕ ВПЕРЕМESHКУ С ПЛАСТМАССОВЫМИ ИЛИ ДЕРЕВЯННЫМИ ПЛАНКАМИ.
- ПЛАНКИ МОГУТ НЕМНОГО ОТЛИЧАТЬСЯ ПО ЦВЕТУ, ЧТОБЫ НИВЕЛИРОВАТЬ ОТЛИЧИЯ, СМЕШАЙТЕ СОДЕРЖИМОЕ НЕСКОЛЬКИХ УПАКОВОК.

ВАЖНО – СОХРАНИТЕ ДЛЯ ПОСЛЕДУЮЩЕГО ИСПОЛЬЗОВАНИЯ: ПРОЧТИТЕ ВНИМАТЕЛЬНО.

RO Garantie

- Vă rugăm să respectați cu strictețe instrucțiunile de instalare și de întreținere. Garanția de 5 ani se aplică unei utilizări normale a produsului.
- Această garanție acoperă deteriorările provocate de termită și ciuperca, așchii și coroziune. Ea nu acoperă o schimbare ușoară de culoare care este normală pentru acest produs. Se pot constata variații ușoare de culoare în funcție de loturile de fabricație, culoarea se uniformizează în timp.
- Această garanție este limitată la înlocuirea elementelor, ea nu acoperă cheltuielile de instalare, accesoriile, înălțurarea deșeurilor reînaltarea sau alte cheltuieli.
- Această garanție nu acoperă defectele datorate instalării necorespunzătoare, utilizării necorespunzătoare sau întreținerii necorespunzătoare, sau intenționate.

- Această garanție nu acoperă uzura normală.
- Această garanție nu este valabilă în cazul în care produsul este deteriorat sau se defectează pentru că a fost modificat, utilizat greșit, neglijat, infestat, deteriorat intenționat sau accidental prin calamități naturale.
- Această garanție nu acoperă daunele datorate unei funcționări defectuoase a oricărui produs sau combinație de produse care nu aparțin gamei Good Home.
- Această garanție nu acoperă zgârieturi, decolorări produse de razele UV sau din cauza utilizării unor substanțe de curățare chimice sau abrazive.
- Această garanție nu acoperă daunele care angajează răspunderea părților terțe.
- Toate reclamațiile trebuie confirmate cu chitanța originală sau altă dovadă de cumpărare acceptabilă.
- ȘİPCİLE DIN COMPOZIT SUNT PRODUSE CU FIBRE NATURALE ÎN COMBUNĂȚIE CU PLASTIC. UȘOARE DEVIATII ALE DIMENSIUNILOR SUNT NORMALE ȘI ACCEPTABILE. PENTRU O STABILITATE MAI BUNĂ, NU AMESTECAȚI ȘİPCİ DIN PLASTIC Șİ DIN LEMN.
- ȘİPCİLE POT SĂ AIBĂ MICI DIFERENȚE DE CULOARE, AMESTECAȚI PACHETELE PENTRU A ATENUA ACESTE DIFERENȚE. **IMPORTANT – PĂSTRAȚI ACESTE INFORMAȚII PENTRU**

ES Garantía

- La garantía es de 5 años es válida si se realiza un uso, instalación y mantenimiento adecuados de acuerdo con el Manual de instrucciones del producto.
- Esta garantía cubre el ataque de termitas, hongos, astillas, escamas y corrosión. No cubre un ligero cambio de color que es normal. Pueden apreciarse ligeras variaciones de color según los lotes de fabricación, las ligeras variaciones en los colores se igualarán con el tiempo.
- Esta garantía se limita al cambio de componentes, no cubre el costo de instalación, accesorios, limpieza de desechos, reinstalación u otros gastos.
- Esta garantía no cubre los defectos vinculados a un mal montaje, un mal uso o un mal mantenimiento, ni daño deliberado.
- Esta garantía no cubre el desgaste normal del uso.
- Esta garantía pierde su validez si el producto queda dañado o defectuoso como resultado de modificaciones, mal uso, negligencia, infestación, daño deliberado o accidental o un evento natural.
- Esta garantía no cubre los daños debidos a un uso del producto con productos que no pertenecen a la gama de Good Home.
- Esta garantía no cubre rayones o decoloración vinculados a los rayos UV o al uso de productos de limpieza químicos o abrasivos.
- Esta garantía no cubre los daños que impliquen la responsabilidad de terceros.
- Todas las reclamaciones deben incluir el recibo original u otra prueba de compra razonable.
- LOS LISTONES COMPUESTOS SE PRODUCEN CON FIBRA NATURAL COMBINADA CON PLÁSTICO, ES NORMAL Y ACEPTABLE QUE POSEAN UNA LEVE DESVIACIÓN DE TAMAÑO. PARA LOGRAR UNA MEJOR ESTABILIDAD, NO MEZCLE CON LISTONES DE MADERA O PLÁSTICO.
- LOS LISTONES TIENEN LEVES DIFERENCIAS DE COLOR, MEZCLE LOS PAQUETES PARA MITIGAR TALES DIFERENCIAS.

IMPORTANT – GUARDE ESTA INFORMACIÓN PARA FUTURAS CONSULTAS: LEA ATENTAMENTE.

PT Garantia

- Garantia de 5 anos referente a uma aplicação, instalação e manutenção adequadas, de acordo com o manual de instruções do produto.
- Esta garantia cobre danos causados por térmitas e fungos, lascas, blocos e corrosão. Não cobre uma ligeira alteração de cor, que é normal neste produto. Podem ser notadas

- ligeiras variações de cor entre os lotes, que se uniformizam com o tempo.
- Esta garantia limita-se à substituição dos componentes, e não cobre o custo da instalação ou de acessórios, remoção dos resíduos, reinstalação ou outras despesas.
- Esta garantia não cobre danos devidos a uma montagem incorreta, aplicação indevida, manutenção incorreta e danos deliberados.
- Esta garantia não cobre o desgaste normal.
- Esta garantia deixa de ser válida se o produto for danificado ou se avariar devido a modificação, utilização indevida, negligência, infestação, dano intencional ou acidental, ou eventos de força maior.
- Esta garantia não cobre danos devido ao mau funcionamento de qualquer produto utilizado ou combinado que não seja fornecido pela gama Good Home.
- Esta garantia não cobre riscos, descoloração causada pelos raios UV ou a utilização de produtos de limpeza químicos ou abrasivos.
- Esta garantia não cobre danos causados por terceiros.
- Todas as reclamações devem incluir o recibo original ou outra prova de compra admissível.
- OS PAINÉIS DE COMPOSITO SÃO PRODUZIDOS COM FIBRAS NATURAIS EM COMBINAÇÃO COM PLÁSTICO, UM LIGEIRO DESVIO NAS DIMENSÕES É NORMAL E ACEITÁVEL. PARA UMA MELHOR ESTABILIDADE, NÃO MISTURE COM PAINÉIS DE PLÁSTICO OU DE MADEIRA.
- OS PAINÉIS PODEM TER PEQUENAS DIFERENÇAS DE COR, MISTURE AS EMBALAGENS PARA ATENUAR ESSAS DIFERENÇAS.

IMPORTANT – CONSERVE ESTE MANUAL PARA FUTURAS CONSULTAS: LEIA ATENTAMENTE.

TR Garantii

- Garanti süresi, ürün kullanım kılavuzuna göre uygun uygulama, kurulum ve bakım olduğu takdirde 5 yıldır.
- Bu garanti, termit ve mantar bozulması, parçalanma, kabarma ve paslanmadan kaynaklı hasarları kapsamaktadır. Bu ürün için normal olan hafif renk değişikliklerini kapsamaz. İmalat partilerine bağlı olarak hafif renk farkları tespit edilebilmektedir. Bu durum zamanla homojen bir hale gelir.
- Bu garanti, parça değişimiyle sınırlıdır ve kurulum, aksesuar, atığın giderilmesi, yeniden kurulum veya diğer benzeri masrafları kapsamaz.
- Bu garanti, kötü kurulum, uygunsuz kullanım, hatalı bakım veya kasti hasarlarla alakalı durumları kapsamaz.
- Bu garanti normal aşınma ve yırtılmaları kapsamaz.
- Değişiklik, hatalı kullanım, ihmal, böcek istilası, kasten veya kaznen oluşan hasar veya doğal afetlerden dolayı ürün hasar görür veya kusurlu olursa, bu garanti geçerliliğini yitirir.
- Bu garanti, ürünün Good Home ürün yelpazesindeki ürünlerde bulunmayan ürünlerle birlikte kullanımından kaynaklanan hasarları kapsamaz.
- Bu garanti, UV ışınlarına veya kimyasal veya aşındırıcı temizlik maddelerinin kullanımına bağlı çizikleri, renkte solmalarını kapsamaz.
- Bu garanti üçüncü şahıslardan kaynaklı hasarları kapsamaz.
- Tüm talepler orijinal satış belgesi veya satın alma ile ilgili diğer kanıtlar ile desteklenmelidir.
- KOMPOZİT ÇİTALAR PLASTİK İLE BİRLİKTE DOĞAL LİFTEN ÜRETİLMEKTEDİR. ÖLÇÜLERDEKİ HAFİF SAPMALAR NORMALDİR VE KABUL EDİLEBİRDİR. DAHA İYİ BİR DENGE İÇİN PLASTİK VEYA AHSAP ÇİTALARI BİRBİRİYLE KARIŞTIRMAYIN.
- ÇİTALARDA HAFİF RENK FARKLILIKLARI OLABİLİR. BU FARKLARI HAFİFLETMEK İÇİN PAKETLERİ KARIŞTIRIN.

ÖNEMLİ – BU BİLGİLERİ DAHA SONRA KULLANMAK ÜZERE SAKLAYIN: DİKKATLE OKUYUN.



EN Installation
RUS Установка
PT Instalação

FR Installation
RO Instalare
TR Montaj

PL Instalacja
ES Instalación

01

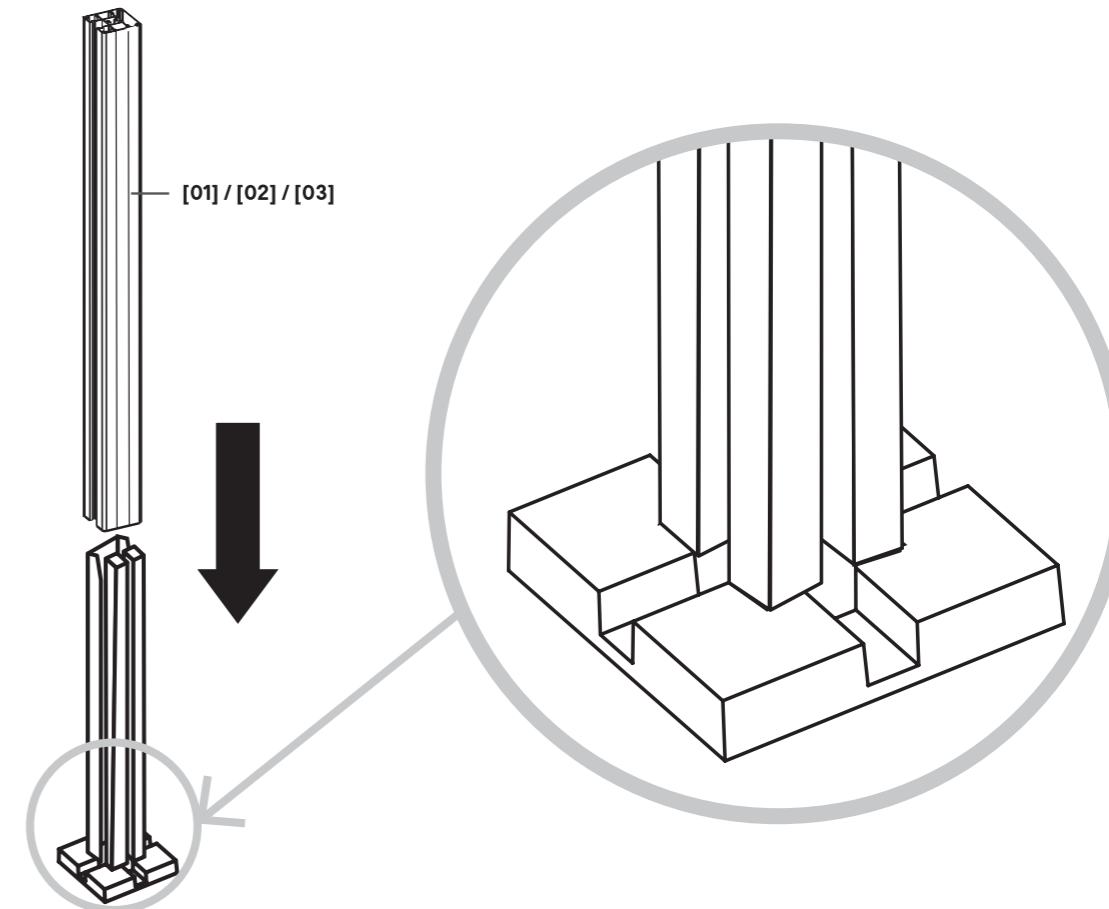
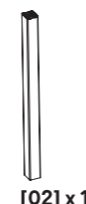

02

